



**KAUNO MIESTO SAVIVALDYBĖS ADMINISTRACIJOS
MIESTO PLANAVIMO IR ARCHITEKTŪROS SKYRIUS**

Biudžetinė įstaiga. Laisvės al. 96, 44251 Kaunas, tel. (8 37) 42 42 43, faks. (8 37) 42 44 81,
el. p. miesto.planavimo.architekturos.skyrius@kaunas.lt, http://www.kaunas.lt
Duomenys kaupiami ir saugomi Juridinių asmenų registre, kodas 188764867.

Vytautui Mackevičiui

2016-12-15 Nr. 70-27-252
I Nr.

UAB "Mak group"

L. Zamenhofo g. 5, Kaunas

**DĖL VIENO BUTO GYVENAMOJO NAMO PRIEGLIAUS G. 1, KAUNE, STATYBOS
PROJEKTINIŲ PASIŪLYMŲ RENGIMO UŽDUOTIES DERINIMO**

Informuojame, kad vadovaudamiesi statybos techninio reglamento STR 1.05.06:2010 „Statinio projektavimas“ 13 priedo IV skyriaus nuostatomis ir atsižvelgdami į Jūsų 2016-12-12 prašymą, įvertinome **Vieno buto gyvenamojo namo Priegliaus g. 1, Kaune, statybos projektinių pasiūlymų rengimo užduotį**, ir jai pritariame.

Atkreipiame dėmesį, kad vadovaujantis minėto reglamento 61 punktu, pateikus prašymą informuoti visuomenę apie parengtus projektinius pasiūlymus, ir savivaldybės administracijai paskelbus pateiktus dokumentus savivaldybės interneto svetainėje, statytojas per 3 darbo dienas privalo įrengti prie statybos sklypo ribos stendą su 61 punkte išvardinta informacija arba šią informaciją registruotais laiškais pateikti kaimyninių žemės sklypų valdytojams, naudotojams, daugiabučių gyvenamųjų bendrojo naudojimo objektų valdytojams. Prie statybos sklypo ribos įrengtą stendą privaloma laikyti ne mažiau kaip 10 darbo dienų nuo pranešimo savivaldybės interneto svetainėje paskelbimo dienos.

PRIDEDAMA. Suderinta projektinių pasiūlymų rengimo užduotis, 1 lapas.

Architektūros poskyrio vedėja

Lolita Rakevičienė



PROJEKTTINIŲ PASIŪLYMŲ RENGIMO UZDUOTIS
Nr. MAK 01160727, 2016 12 09, Kaunas
 (pagal STR 1.05.06:2010 „STATINIO PROJEKTAVIMAS“)

Statinio/ių pavadinimas	VIENBUČIO GYVENAMOJO NAMO PRIEGLIAUS G. 1, KAUNE STATYBOS PROJEKTAS
Statybos rūšis	Nauja statyba
Statinio/ių kategorija	Neypatingas statinys
Sklype esančių statinių pagrindinės naudojimo paskirtys	Sklype esančių pastatų nėra
Sklypo techniniai rodikliai	Pagrindinė naudojimo paskirtis.....Kita Naudojimo būdas Gyvenamosios teritorijos Sklypo plotas:.....0.0984ha Sklypo užstatymo intensyvumas po naujos statybos..27,86% Sklypo užstatymo tankumas po naujos statybos.....22,48%
Statinio/ių techniniai rodikliai	Gyvenamosios paskirties pastatas (nauja statyba) : bendras plotas – 221,24m ² užstatymo plotas – 274,14m ² pastato tūris – 1420m ³ pastato aukštis – 6,15m;
Projektinių pasiūlymų paskirtis	1. Išreikšti Statytojo sumanyto pastatyti statinio architektūros, išplanavimo pagrindinių sprendinių idėją; 2. Informuoti visuomenę apie visuomenei svarbaus statinio projektavimą, vadovaujantis Statybos techninio reglamento STR 1.05.06:2010 „Statinio projektavimas“ 4 priedu
Projektinių pasiūlymų sudėtis	Aiškinamasis raštas (statinio pagrindinė naudojimo paskirtis; statybos rūšis; pastatų aprašymas; paaiškinami ir pagrindžiami projektinių pasiūlymų sprendiniai, nurodomi laikančiųjų konstrukcijų ir išorinių aitvarų parinkimo motyvai ir kita.) Grafinė dalis: 1) žemės sklypo sutvarkymo (sklypo plano) schema; 2) pastato aukštų planų schemas; 3) pastato charakteringi pjūviai; 4) pastato fasadai;
Statytojo pateikiami dokumentai ir kiti duomenys	1. Pažymėjimas apie nekilnojamojo daikto ir daiktinių teisių į jį įregistravimą nekilnojamojo turto registre (žemės sklypas); 2. Žemės sklypo ribų planas; 3. Topografinė nuotrauka; 4. Detalusis planas;

Projektinių pasiūlymų vaizdinė informacija	1. Sklypo planas su statiniais; 2. Pastato aukštų planai; 3. Pastato fasadai, charakteringi pjūviai; 4. Vizualizacijos;
Kiti duomenys	Projektiniai pasiūlymai užsakovui pateikiami elektroninėje laikmenoje (1 egz.)

Statytojas:

Vytautas Mackevičius

įgaliotas 2016-04-05,
Šarūnas Karrys

Projekto vadovas:

Rokas Masaitis

UAB „Mak group“

Įm. k. 302735585

Rokas Masaitis Diplomo Nr. 0012303

AIŠKINAMASIS RAŠTAS

VIENBUČIO GYVENAMOJO NAMO PRIEGLIAUS G. 1, KAUNE STATYBOS PROJEKTAS

Vadovaujantis STR 1.01.08:2002 “Statinio statybos rūšys”, – nauja statyba. Kategorija – neypatingas statinys.

Projekto rengimo pagrindas:

1. topografinė nuotrauka (2015-11-17 (UAB “Inventora”));
2. projektavimo užduotis, 2016-12-09, MAK 01160727;
3. prisijungimo sąlygos, 2016-04-21, AB “ESO”, 2016-06-28, UAB “Kauno vandenys”;
4. specialieji architektūros reikalavimai Nr. 70-17-693, 2016-08-17;
5. Projektas parengtas projektavimui naudojant programinę įrangą:
 - „Google docs“ – nemokama
 - LibreCAD – nemokama
 - QCAD – nemokama
 - PDFzorro – nemokama

Sklypas beveik taisyklingos formos. Sklypo plotas 984m². Vadovaujantis detaliojo plano sprendiniais užstatymo tipas – gyvenamosios paskirties teritorija. Projektuojamas gyvenamosios paskirties vieno buto namas. Namas projektuojamas šiaurinėje sklypo dalyje. Įvažiavimas planuojamas iš rytinės pusės iš Įsruties g. Automobilių stovėjimo vieta numatyta garaže ir šalia namo: 2 automobilių stovėjimo vietos lauke ir 3 vietos garaže. Viso 5 automobilių stovėjimo vietos. Likusioji sklypo dalis apželdinama veja, bei įrengiami praėjimai prie pastatų.

Gauti visi privalomi sutikimai ir susitarimai dėl trečiųjų asmenų interesų.

Statinio grindų lygio altitudė 65,30 yra pakankama dėl galimos potvynio rizikos. Statytojas informuotas dėl galimų potvynio padarinių.

Vieno buto gyvenamasis namas. Projektuojamas vieno aukšto, šlaitiniu stogu, gyvenamosios paskirties pastatas.

Pastate planuojamas: tambūras, katilinė, virtuvė/valgomasis, svetainė koridorius, 2 kambariai, miegamasis, drabužinė, vonios kambarys, wc/dušas, vonios kambarys, garažas. Iš svetainės numatytas patekimas į terasą/kiemo zoną.

Pastato bendri gabaritai plane yra 18,28x22,61 m.

Pastato projektiniai sprendiniai turi padėti išvengti smurto ir vandalizmo namo gyventojų atžvilgiu (įėjimų apšvietimas, prieigų apžvelgiamumas iš pastato vidaus, patikimos langų, durų konstrukcijos ir spygnos, apsauginė signalizacija ir kt.).

Sienos atitinka „C“ garso klasę.

Energetinė klasė „B“.

0	2016-07-27	Statybos leidimui, konkursui ir statybai		
Laidos Nr.	Data	Pakeitimo aprašas. Priežastis		
KVAL. DOK. NR.		UAB MAK GROUP Įm.k. 302735585 Adr.: L. Zamenhofo g. 5, Kaunas Tel.: +37068398769 El. paštas: info@makgroup.eu www.makgroup.eu	Statinio projekto pavadinimas VIENBUČIO GYVENAMOJO NAMO PRIEGLIAUS G. 1, KAUNAS STATYBOS PROJEKTAS	
0012303	PV	Rokas Masaitis	Statinio Nr. ir pavadinimas. Dokumento pavadinimas AIŠKINAMASIS RAŠTAS. PROJEKTINIAI PASIŪLYMAI	Laida 0
KALBOS TRUMP. LT	Statytojas/užsakovas VYTAUTAS MACKEVIČIUS	Dokumentų žymuo MAK 160727-01-TDP-AR.PP		Lapas 1
				Lapų 1

Vytautas Mackevičius asmens kodas 36004210893
gyv. Siūlų g. 30-6, Kaunas

ĮGALIOJIMAS
2016-04-05, Kaunas

Aš,

Vytautas Mackevičius asmens kodas 36004210893

Įgalioju:

Roką Masaitį, asmens kodas 38311250051 gyv. Užnerio g. 53G-2, Kaunas, ir/arba

Šarūną Kairį, asmens kodas 38407180073 gyv. Baltų pr. 149-39, Kaunas, bei

įmonę **UAB „MAK GROUP“** įm.k. 302735585

Veikiant kartu arba atskirai,

- atstovauti nustatant ir palaikant santykius su trečiaisiais asmenimis dėl mūsų nuosavybės teise priklausančio žemės sklypo adresu Priegliaus g. 1., Kauno m., Kauno m. sav. (skl.kad.Nr. 1901/0241:175, skl.unik.Nr. 4400-1842-2453), mano vardu užsakyti ir tvarkyti pastato ir žemės sklypo statybos projekto ruošimo dokumentus, atlikti projekto derinimus, gauti pastato projektą, pasirašyti ir pateikti prašymą techninėms sąlygoms, specialiesiems architektūros reikalavimams gauti, gauti leidimą vykdyti statybos darbus, koreguoti, papildyti, pakeisti statybos projektą, tvarkyti projektinę dokumentaciją, gauti/pateikti/pratęsti visus kitus leidimus ir/ar sutikimus, reikalingus pastato statybai bei projektavimui žemės sklype. Aukščiau nurodytiems tikslams atstovauti mus visose valstybinėse bei visuomeninėse įstaigose ir organizacijose, įskaitant - savivaldybėse, Statybos inspekcijoje, Nacionalines žemės tarnyboje prie Žemės ūkio ministerijos, Aplinkos apsaugos ministerijoje, AB „Energijos skirstymo operatorius“ (ESO), TEO LT AB, IS "INFOSTATYBA", ar kitose neišvardintose įstaigose ir organizacijose bei santykiuose su visais kitais trečiaisiais fiziniais ir juridiniais asmenimis, mano vardu gauti bei pateikti visus reikiamus dokumentus, mano vardu pasirašyti prašymus, pareiškimus, paraiškas, sutikimus, sutartis ir susitarimus bei visus kitus reikiamus dokumentus ir atlikti visus kitus veiksmus, susijusius su šiais pavedimais.

Vytautas Mackevičius

Rokas Masaitis

Šarūnas Kairys

UAB „MAK GROUP“

Direktorius
Rokas Masaitis

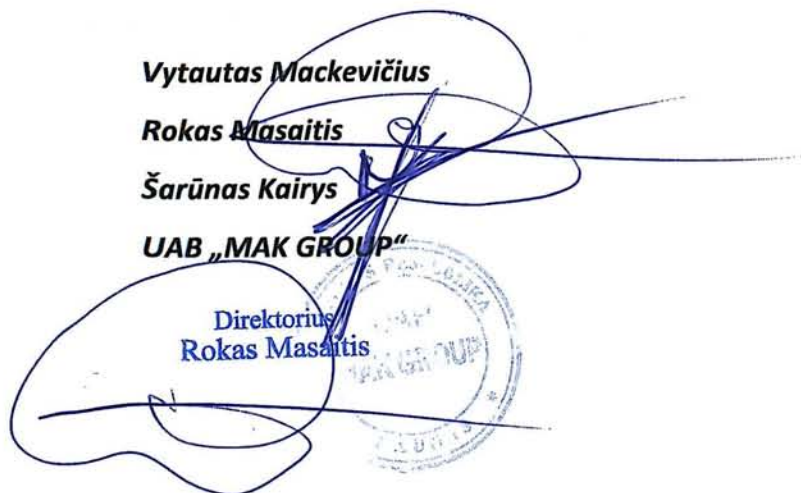

A circular blue stamp is partially visible, containing the text "UAB 'MAK GROUP'" and "Direktorius Rokas Masaitis".



Kauno m. 25-asis notaro biuras
notarė Eglė Jonušienė

Savanorių pr. 284A, Kaunas, tel/faks 8 37 32 38 74, 8 699 99231 egle.jonusiene@notarai.lt

ĮGALIOJIMAS

Kaunas, du tūkstančiai keturioliktųjų metų lapkričio mėnesio dvidešimt septinta diena

Mes, **VYTAUTAS MACKEVIČIUS**, asmens kodas 36004210893, gyv. Siūlų g. 30-6, Kauno mieste, kurio tapatybė nustatyta pagal asmens tapatybės kortelę Nr. 11022346, išd. 2006-03-09 Kauno Panemunės PK MP (23),

į g a l i o j u EGI DIJŲ MACKEVIČIŲ, asmens kodas 301793525, gyv. Siūlų g. 30-6, Kauno mieste,

atstovauti mane kaip žemės sklypo, unikalus Nr. 4400-1842-9453, esančio Priegliaus g. 1, Kauno mieste, *savininką* Nacionalinės žemės tarnybos teritoriniame žemėtvarkos skyriuje, statybos inspekcijoje, urbanistikos skyriuje, architektūros skyriuose, valstybės įmonėje registru centre, Kauno miesto savivaldybėje, seniūnijose, AB LESTO, AB „Lietuvos dujos“, AB „Lietuvos vandenys“, priešgaisrinės apsaugos ir gelbėjimo departamente prie Vidaus reikalų ministerijos (visuose jo skyriuose), Valstybinėje priėmimo komisijoje, notarų biuruose bei visose kitose įmonėse, įstaigose ir organizacijose, teikti reikalingus dokumentus ir/ar susitarimus Kauno miesto savivaldybės administracijai dėl Projektavimo sąlygų sąvado techninių sąlygų tvirtinimo statinių, esančių Priegliaus g. 1, Kauno mieste, griovimui, statybai ar/ir rekonstrukcijai, gauti griovimo, statybos ar/ir rekonstrukcijos projektą, leidimą statinių griovimui, statybai ar/ir rekonstrukcijai, suderinti visą reikiamą techninę dokumentaciją, sąlygų sąvadus ir juos atsiimti, savo nuožiūra ir sąlygomis sudaryti sutartis, gauti reikiamus sutikimus, leidimus, aktus, vykdyti statybos darbus, juos užbaigti, mokėti pinigus, tvarkyti reikalus susijusius su elektros energijos, dujų, vandentiekio, lietaus ir fekalinės kanalizacijos įvadų įrengimu ir tinklų prisijungimu į šį žemės sklypą, kelių tiesimu, apšvietimo įrengimu, tam tikslui sudaryti sutartis dėl komunikacijų ir kelių tiesimo, įrengimo ir projektavimo darbų atlikimo, mano vardu pasirašyti statinių pripažinimo tinkamu naudoti aktą, atlikti šių statinių inventorizaciją, teisinę registraciją, žemės sklypo kadastrinius matavimus, geodezinius matavimus, atstovauti mane žymint minėto žemės sklypo ribas, derinti šias ribas su gretimų žemės sklypų savininkais, pasirašyti žemės sklypo ribų paženklavimo aktus bei visus kitus su tuo susijusius dokumentus, gauti ir pateikti visus dokumentus reikalingus rengiant detaliuosius planus, gauti nuosavybės teisę patvirtinančius dokumentus, rašyti mano vardu prašymus ir pareiškimus, susitarimus, už mane pasirašyti bei atlikti visus kitus veiksmus, susijusius su šiais pavedimais;

aukščiau nurodytais tikslais atstovauti man visose kitose įstaigose, įmonėse ir organizacijose, taip pat santykiuose su bet kuriais juridiniais ir fiziniais asmenimis, vykdant aukščiau nurodytus pavedimus, mano vardu gauti bei pateikti visus reikiamus dokumentus (jų dublikatus), mano vardu sumokėti pinigus, pasirašyti mano vardu pareiškimus ir prašymus, paraiškas bei visus kitus reikiamus dokumentus ir atlikti visus kitus veiksmus, susijusius su šiais pavedimais, atstovaujant mus pagal šį įgaliojimą.

Vykdant įgaliojimą, vadovaujamesi CK 2.134, 2.137, 6.229 ir 6.756 straipsnių nuostatomis.

Šis įgaliojimas pasirašytas ir patvirtintas 2 egzemplioriais, kurių vienas lieka Kauno miesto 25-ajame notaro biure, kitas atiduodamas įgaliotojui.

Pasibaigus įgaliojimo terminui ar panaikinus įgaliojimus prieš terminą, atstovas privalo grąžinti įgaliojimą atstovaujajam ar jo teisių perėmėjams ir pranešti notarų biurui.

Įgaliojimo tekstas garsiai perskaitytas, suprastas ir, kaip atitinkantis mano valią, pasirašytas.

Įgaliojimas galioja iki du tūkstančiai septynioliktųjų metų lapkričio mėnesio dvidešimt septintos dienos (2017-11-27), **be teisės perįgaluoti kitą asmenį.**

Vytautas Mackevičius _____
vardas, pavardė parašas

2014 m. lapkričio 27 d.

Aš, Eglė Jonušienė, Kauno m. 25-ojo notarų biuro notarė, įgaliojimą, pasirašytą Vytauto Mackevičiaus, tvirtinu.

Notarinio registro Nr. EJ-4385

Notaro atlyginimas 50 Lt (14,48 EUR) + 4 Lt (1,16 EUR)

Kompensacijos už patikrą registruose dydis 2,90 Lt (0,84 EUR)

VĮ Registrų centro darbų kainos dydis Lt

Kompensacijos už kitas kliento prašymu

notaro atliktas paslaugas dydis 6 Lt (1,74 EUR)

Notaro parašas



Specialiųjų architektūros reikalavimų ir specialiųjų saugomos teritorijos tvarkymo ir apsaugos reikalavimų turinio ir išdavimo tvarkos 2 priedas



SPECIALIEJI ARCHITEKTŪROS REIKALAVIMAI

2016 m. Rugpjūčio 17 d. Nr. 70-17-693

KAUNAS

STATYTOJAS (UŽSAKOVAS)	VYTAUTAS MACKEVIČIUS
	<i>(fizinio asmens vardas, pavardė; juridinio asmens pavadinimas, teisinė forma)</i>
STATYBOS (STATINIO) VIETA (ADRESAS)	PRIEGLIAUS G. 1, KAUNAS un. Nr. 4400-1842-9453
	<i>(žemės sklypo (-ų), adresas (-ai), unikalus (-ūs) Nr.)</i>
	<i>(statinio (-ių) adresas, unikalus (-ūs) Nr.)</i>
STATINIO PROJEKTO PAVADINIMAS	VIENBUČIO GYVENAMOJO NAMO PRIEGLIAUS G. 1, KAUNE, STATYBOS PROJEKTAS
STATINIO KATEGORIJA	NEYPATINGAS
	<i>(ypatingas, neypatingas)</i>
STATYBOS RŪŠIS	NAUJA STATYBA
	<i>(nauja statyba, rekonstravimas)</i>

1. Žemės sklypo sutvarkymas (reljefo formavimas, žaidimų ir kitos aikštelės, automobilių stovėjimo vietos, aptvėrimas ir kita)

Įvažiavimas į žemės sklypą pagal Kauno miesto savivaldybės administracijos direktoriaus 2007-11-21 įsakymu Nr. A-4209 patvirtintą detalų planą.

Maksimaliai išlaikyti esamą reljefą, lietaus vandenį surinkti savo sklype, nepabloginti kaimyninių žemės sklypų naudojimo.

Minimalus automobilių stovėjimo vietų skaičius vieno buto gyvenamajam namui, kurio naudingasis plotas didesnis kaip 70 m², bet neviršija 140 m² – 2 vietos; namui, kurio naudingasis plotas didesnis kaip 140 m² – 2 vietos ir papildomai po 1 vietą kiekvienam iki 35 m² didesniai kaip 140 m² esančiam naudingajam plotui.

Tvoros ir kiti mažosios architektūros elementai sklype turėtų būti projektuojami kaip sklypo architektūrinio komplekso dalis, deranti su kitais sklypo statiniais formomis, proporcijomis, spalvomis, konstrukcijomis ir medžiagomis. Neprojektuoti aukštesnės nei 1,5 m aukščio neperregimos tvoros (rekomenduojama ažūrinė tvora be cokolių).

2. Statinių statybos linijos nustatymas gatvių (kelių) raudonųjų linijų atžvilgiu
Pagal galiojančio detaliojo plano sprendinius.
3. Leistinas statinių (pastatų) aukštis
Pagal galiojančio detaliojo plano sprendinius – pastato aukštis ne didesnis kaip 10 metrų nuo vidutinio žemės paviršiaus iki aukščiausio projektuojamo pastato taško.
4. Leistinas žemės sklypo užstatymo tankis
Pagal galiojančio detaliojo plano sprendinius – iki 30 %.
5. Leistinas žemės sklypo užstatymo intensyvumas ar užstatymo tūrio rodiklis (pramonės ir sandėliavimo objektų ir (ar) inžinerinės infrastruktūros teritorijose)
-
6. Užstatymo tipas
Pavienis.
7. Priklausomųjų želdynų ir želdinių dalys žemės sklype (procentais)
Išlaikyti 25% želdynų nuo žemės sklypo ploto.
8. Statinių išdėstymas žemės sklype gretimų sklypų atžvilgiu
-
9. Rekomendacija nepriklausomam ekspertiniam architektūros vertinimui
-
10. Kiti reikalavimai
Maksimalus sklypo užstatymo intensyvumas - iki 40%.
Pastatų architektūra turi užtikrinti kompozicinę ryšį (mastelio, proporcijų, spalvinio sprendimo) su supančia aplinka (derėti kraštovaizdyje). Pastato fasadų tektonika, apdaila ir spalvinis sprendimas turi atitikti esminius statinio architektūros reikalavimus, būti korektiškai gretimybių atžvilgiu bei kompoziciškai susiję su supančia aplinka. Fasadų apdailai naudoti plytas, tinką, medį, apdailai nenaudoti ryškių, agresyvių spalvų.
Projekto sudėtyje pateikti pastatų fasadų apdailos ir spalvinius sprendinius, spalvų kodus nurodyti pagal RAL sistemą.
Nepažeisti gretimų sklypų savininkų ar naudotojų pagrįstų interesų.
<i>PASTABA. Šie specialieji architektūros reikalavimai galioja, jei statomo gyvenamojo namo bendras plotas yra iki 200 m².</i>

Patvirtintas specialiųjų architektūros reikalavimų dokumentas netaisomas, netikslinamas ir nepapildomas, išskyrus techninių klaidų taisymą nustatyta tvarka. Norėdamas keisti išduotus specialiuosius architektūros reikalavimus, statytojas (užsakovas) teikia laisvos formos prašymą dėl patvirtinto specialiųjų architektūros reikalavimų dokumento anuliavimo ir užpildo 1 priede nurodytos formos prašymą naujiems specialiesiems architektūros reikalavimams išduoti. Nauji specialieji architektūros reikalavimai išduodami tvarkos aprašo nustatyta tvarka

PASTABA:

1. Jeigu konkretūs specialieji architektūros reikalavimai nenustatomi, tai įrašoma atitinkamuose 2 priede nurodytos formos punktuose.
2. 3–9 punktuose išvardinti reikalavimai nustatomi, kai Teritorijų planavimo įstatymo 20 straipsnio nustatytais atvejais neparengti detalieji planai.

Specialiuosius
architektūros
reikalavimus išdavė:

Kauno miesto savivaldybės administracijos
Miesto planavimo ir architektūros skyriaus
Architektūros poskyrio vyriausioji specialistė
Gita Sirvydienė
(pareigos, vardas ir pavardė, parašas, data)



UŽDAROJI AKCINĖ BENDROVĖ „KAUNO VANDENYS“

Uždaroji akcinė bendrovė, Aukštaičių g. 43, LT-44158 Kaunas, tel. (8 37) 30 17 00, faks. (8 37) 30 18 00,
el. p. ofisas@kaunovandenys.eu, http://www.kaunovandenys.eu
Duomenys kaupiami ir saugomi Juridinių asmenų registre, kodas 132751369, PVM mokesčio kodas LT327513610
atsiskaitomoji sąskaita LT447044060003089823, AB SEB bankas

Vytautui Mackevičiui

Siūlų g. 30-6
45194 Kaunas

PRISIJUNGIMO SĄLYGOS VANDENS TIEKIMUI IR NUOTEKŲ ŠALINIMUI

2016-06-28 Nr. 54-1441

Pakeičiant 2016-04-27 d. išduotas prisijungimo sąlygas Nr. 54-888 gyvenamajam namui Kaune, Priegliaus g. 1, vandens tiekimui ir ūkio-buities nuotekų nuvedimui laikinai projektuoti vietinio vandentiekio bei vietinius nuotekų valymo įrenginius (Pagal LAND 4-99 patvirtintą aplinkos ministro 1999-12-23 įsakymu Nr.417, „Nuotekų tvarkymo reglamento“ patvirtinto aplinkos ministro 2007-10-08 įsakymu Nr.D1-515 ir „Nuotekų valymo įrenginių taikymo reglamento“ patvirtinto aplinkos ministro 2006-09-11 įsakymu Nr.D1-412 reikalavimus).

Ateityje, kada bus vykdomi centralizuotų vandentiekio ir ūkio nuotekų tinklų klojimo darbai gyvenamųjų namų kvartalui šiame rajone, papildomai gauti prisijungimo sąlygas prisijungimui prie miesto vandentiekio ir nuotekų tinklų.

Nustatyta tvarka gauti UAB „Kauno vandenys“ pritarimą projektui.

Prisijungimo sąlygos galioja 3 metus.

Technikos direktorius

Vilius Burokas

PRIJUNGIMO SĄLYGOS NR. TS16-14346

Parengta: 2016.04.21,
Galioja iki: 2019-04-21

Klientas: VYTAUTAS MACKEVIČIUS

Kliento kontaktiniai duomenys: Siūlų g. 30-6, Kaunas, Kauno m. sav., +37067304760,
makgroupdokumentai@gmail.com

Objekto pavadinimas: Vienbutis gyvenamasis namas

Objekto adresas: Priegliaus g. 1, Kaunas, Kauno m. sav.

Investicinio projekto Nr.: E1N2614346

Kliento paraiškos Nr. 16-14346 duomenys	Elektros energijos tiekimo patikimumo kategorija			Atvado tipas (vienfazis, trifazis)
	I	II	III	
Esama leistinoji naudoti galia (kW):	-	-	-	
Nauja leistinoji naudoti galia (kW):	-	-	8	Trifazis
Iš viso leistinoji naudoti galia (kW):	-	-	8	Trifazis

1. Šios prijungimo sąlygos išduodamos Kliento objekto, esančio Priegliaus g. 1, Kaunas, Kauno m. sav., prijungimui prie AB „Energijos skirstymo operatorius“ (toliau – Bendrovė) skirstomųjų tinklų. Objekto elektros įrenginių prijungimui parinktas optimalus prijungimo taškas atsižvelgiant į techninius ir ekonominius rodiklius.

2. Nuosavybės ir turto eksploatavimo riba nustatoma elektros kabelių spintoje ant elektros kabelio, pakloto į Kliento objekto vidaus elektros tinklą, prijungimo gnybtų.

3. Kliento veiksmai įgyvendinant Objekto prijungimą:

3.1. Pasirašyti prijungimo paslaugos sutartį ir sumokėti sutartyje nurodytą prijungimo paslaugos mokestį. Sutartį pasirašyti galite www.manogile.lt arba AB ESO Klientų aptarnavimo centre, kurį Jums patogiausia pasiekti (AB ESO klientų aptarnavimo centrų adresai - www.eso.lt Kontaktai → Klientų aptarnavimo centrai „Gilė“).

3.2. Vadovaujantis Elektros įrenginių įrengimo bendrųjų taisyklių reikalavimais įrengti elektros liniją (toliau - įvadą), nuo Objekto vidaus elektros paskirstymo skydo iki elektros kabelių spintos bei paruošti kabelį (nuimti izoliaciją) prijungimui prie elektros energijos apskaitos prietaiso. Įvado laidininkų skerspjūvis jo prijungimo vietoje į apskaitos prietaisą negali būti didesnis kaip 25 mm². Įvado įrengimui galite kreiptis į reikiamą kvalifikaciją turintis įmones.

3.3. Atlikti Objekto elektros tinklo ir įvado, iki nuosavybės ribos su AB ESO, techninės būklės įvertinimą. Klientas pateikia Objekto elektros tinklo schemą, varžų matavimo protokolus bei kitus įstatymais numatytus dokumentus Valstybinei energetikos inspekcijai (toliau - VEI). Objekto elektros tinklas yra parengtas prijungti prie elektros operatoriaus elektros tinklo, kai VEI inspektorius, neradęs trūkumų, patvirtina išduodamas pažymą apie įrengtų elektros įrenginių techninės būklės patikrinimą. Daugiau informacijos galite rasti www.vei.lt, Savanorių pr. 347, Kaunas, telefonas 452412.

4. Techniniai sprendimai AB „Energijos skirstymo operatorius“ elektros tinklo daliai

4.1. Įrengti Klientui ir ESO personalui laisvai prieinamoje vietoje, prie sklypo ribos, elektros kabelių spintą (toliau-KS) su vienu saugiklių-kirtiklių bloku, viena vieta saugiklių-kirtiklių blokui įrengti, trifaziu 16 A automatinio išjungikliu ir elektros energijos apskaitos skaitikliu - Klientui V. Mackevičiui Priegliaus g. 1, Kaune.

Centrinė būstinė

Rekvizitai

4.2. KS prijungti nuo esamos elektros kabelių spintos KS-6891 (0,4 kV KL iš transformatorinės MT-1093) laisvos prijungimo grupės Nr. 2, šioje grupėje parenkant saugiklius. Prijungimui nutiesti 0,4 kV nemažesnio kaip 120 mm² skerspjūvio kabelio liniją.

5. Kita informacija

5.1. Elektros energijos prijungimo procesą galite stebėti AB „Energijos skirstymo operatorius“ savitarnos svetainėje www.manogile.lt, skiltyje „Paraiškos ir prašymai“.

Daugiau aktualios informacijos dėl elektros įrenginių prijungimo tolimesnių žingsnių bei kitų AB „Energijos skirstymo operatorius“ teikiamų paslaugų galite rasti www.eso.lt arba sužinoti klientų aptarnavimo telefonu **1802**.

Skambučiai apmokestinami pagal Jūsų pasirinkto ryšio operatoriaus taikomą tarifą ar mokėjimo planą.

patvirtino

Vyresnysis inžinierius KERZA RIMANTAS



parengė

Inžinierius VABOLIS ANDRIUS



Priedas prie prijungimo sąlygų Nr. TS16-14346
Trumpiausias geometrinis atstumas

AB „Energijos
skirstymo operatorius“

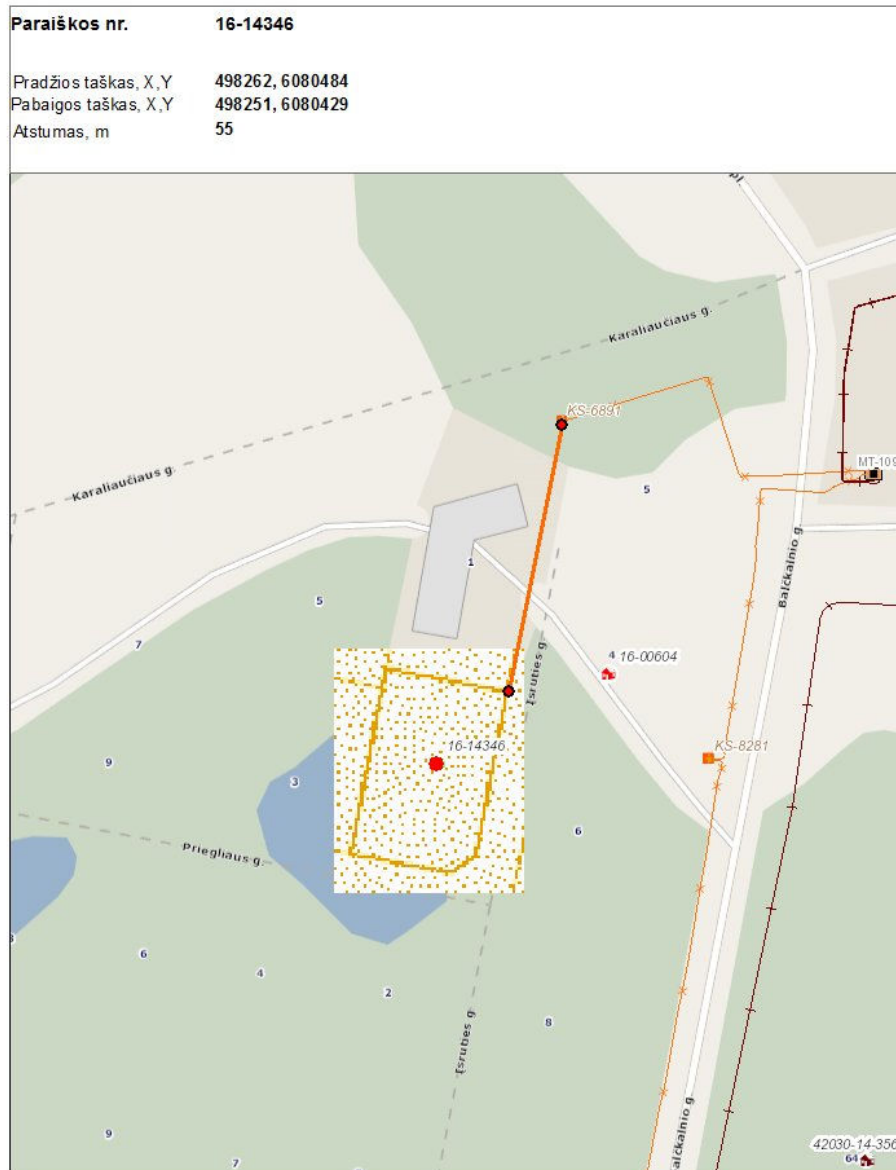

M 1:500

Centrinė būstinė

AB „Energijos skirstymo operatorius“
Aguonų g. 26
03212 Vilnius, Lietuva
www.eso.lt

Rekvizitai

Informacija klientams Tel. 1802
Tel. (8 5) 277 7524
Faks. (8 5) 277 7514
El. p.: info@eso.lt

Įmonės kodas 302577612
PVM kodas: 100005809812
Registro tvarkytojas VĮ Registrų centras



NEKILNOJAMOJO TURTO REGISTRO CENTRINIO DUOMENŲ BANKO IŠRAŠAS

2014-11-24 12:45:12

1. Nekilnojamojo turto registre įregistruotas turtas:

Registro Nr.: 44/1289608
Registro tipas: Žemės sklypas
Sudarymo data: 2009-04-09
Adresas: Kauno m. sav. Kauno m. Priegliaus g. 1
Registro tvarkytojas: Valstybės įmonės Registrų centro Kauno filialas

2. Nekilnojamieji daiktai:

2.1.

Žemės sklypas
Unikalus Nr.: 4400-1842-9453
Žemės sklypo kadastro numeris: 1901/0241:175 Kauno m. k.v.
Pagrindinė naudojimo paskirtis: Kita
Naudojimo būdas: Gyvenamosios teritorijos
Naudojimo pobūdis: Mažaaukščių gyvenamųjų namų statybos
Žemės sklypo plotas: 0.0984 ha
Užstatyta teritorija: 0.0984 ha
Žemės ūkio naudmenų našumo balas: 40.0
Matavimų tipas: Žemės sklypas suformuotas atliekant kadastrinius matavimus
Indeksuota žemės sklypo vertė: 18609 Lt
Žemės sklypo vertė: 11631 Lt
Vidutinė rinkos vertė: 39500 Lt
Vidutinės rinkos vertės nustatymo data: 2014-10-30
Kadastro duomenų nustatymo data: 2008-10-21

3. Daikto priklausiniai iš kito registro: įrašų nėra

4. Nuosavybė:

4.1.

Nuosavybės teisė
Savininkas: VYTAUTAS MACKEVIČIUS, gim.1960-04-21
Daiktas: žemės sklypas Nr. 4400-1842-9453, aprašytas p. 2.1.
Įregistravimo pagrindas: Pirkimo - pardavimo sutartis, 2014-10-31, Nr. 7739
Įrašas galioja: Nuo 2014-11-07

5. Valstybės ir savivaldybių žemės patikėjimo teisė: įrašų nėra

6. Kitos daiktinės teisės : įrašų nėra

7. Juridiniai faktai:

7.1.

Asmeninė nuosavybė
Daiktas: žemės sklypas Nr. 4400-1842-9453, aprašytas p. 2.1.
Įregistravimo pagrindas: Pirkimo - pardavimo sutartis, 2014-10-31, Nr. 7739
Įrašas galioja: Nuo 2014-11-07

8. Žymos: įrašų nėra

9. Specialiosios žemės ir miško naudojimo sąlygos: įrašų nėra

10. Daikto registravimas ir kadastro žymos: įrašų nėra

11. Registro pastabos ir nuorodos:

Adresas patikslintas pagal Adresų registrą.

12. Kita informacija: įrašų nėra

13. Informacija apie duomenų sandoriui tikslinimą:

13.1.

Duomenys patikslinti 2014-10-30, užsakymo Nr. 7354886
Patikslinimas galioja iki: 2014-11-28
Patikslinimas atliktas: EVANS JURATĖ LUCIA, 42905070903;

2014-11-24 12:45:12

Dokumentą atspausdino
Registratore



Gražina Labanavičienė

GRAŽINA
LABANAČIENĖ

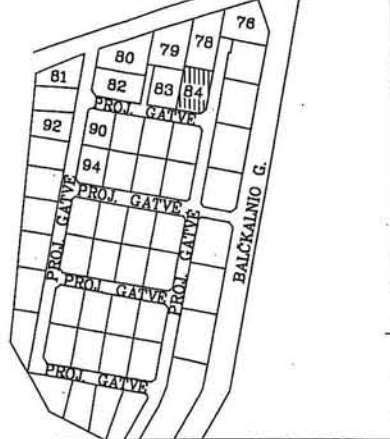

ŽEMĖS SKLYPO PLANAS M 1: 500

Sklypo plotas 984 m²

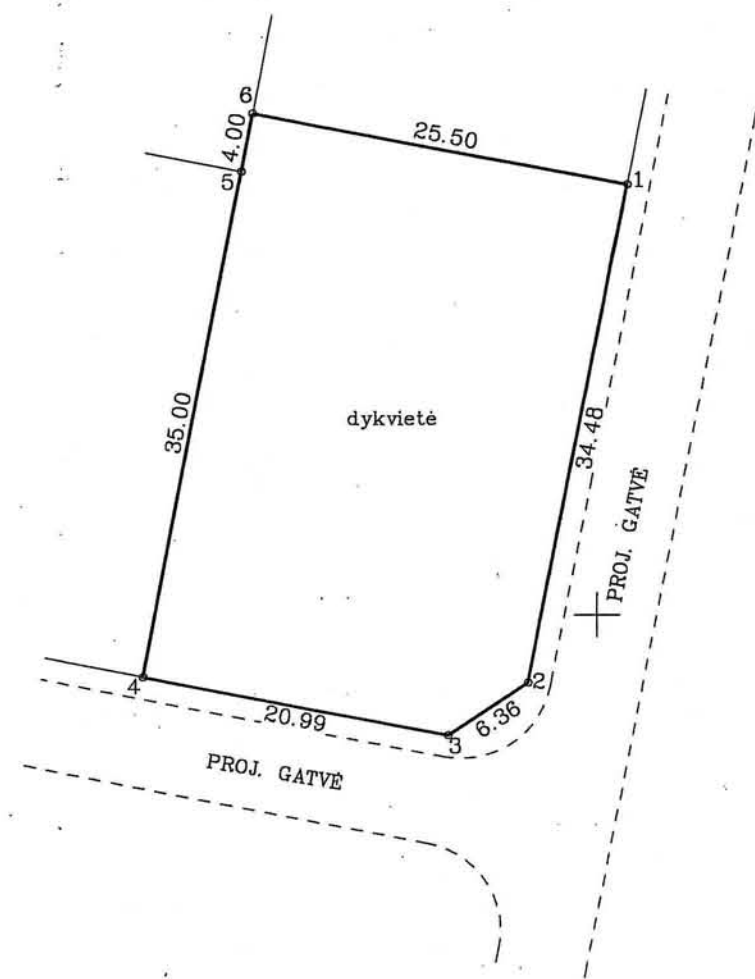

X=6080400
Y=498200

44/1289608

Kadastras:	vieta:	KAUNAS	blokas	sklypas
Žemės sklypo kadastro Nr.		1 9 0 1 0 2 4 1	1	25
Gatvė, namo Nr.	SKL. NR. 84 (PRIE MARIJAMPOLĖS PL.)			
Kaimas (miestelis)				
Seniūnija				
Miestas (rajonas)	KAUNAS			
Apskritis	KAUNO			

Gretimybė	Gretimio žemės sklypo kadastro Nr.	Pastabos
1-2-3-4	PROJ. GATVĖ	
4-5	ŽEMĖS SKL. NR. 83	
5-6	ŽEMĖS SKL. NR. 79	
6-1	ŽEMĖS SKL. NR. 78	

Su paženklinotomis vietovėje žemės sklypo ribomis, aprašytomis . . . 2008 . . . m. . . 10 . . . mėn. 21. d. žemės sklypo paženklinimo-parodymo akte, ir nustatytu plotu sutinku: Žemės savininkas (naudotojas):

JURATĖ LUCIA EVANS
IGALIJOTAS ASMUO VIDA DAUGELIENE *Daugelis* 2008-10-24
(vardas, pavardė) (parašas) (data)

ŽEMĖS SKLYPO RIBOS
PAŽYMĖTOS KADASTRO ŽEMĖLAPYJE
2009 01 09
VI Registru centro *Andrius* filialas
Inžinierė technologė
(pareigos) (parašas) (vardas, pavardė) *Andrius Pakers*

KAUNO apskrities viršininko administracijos žemės tvarkymo departamento
KAUNO miesto žemėtvarkos skyrius
Patikrino: *Alma Kristaponienė* vyresnioji specialistė
Suderino: *Aldardas Andrius* (parašas)
(pareigos) (parašas) (vardas, pavardė) *MYKOLAITIS*

UAB "ŽEMĖTVARKOS DARBAI"

Licencijos Nr.143G-111
Išdavimo data 2004 03 22

Pareigos	Parašas	Vardas, pavardė	Data
DIR.	<i>J. Balevičius</i>	J. BALEVIČIUS	2008-10-21
INŽ.	<i>D. Jagminas</i>	D. JAGMINAS	2008-10-21
INŽ.	<i>E. Bieliūnas</i>	E. BIELIŪNAS	2008-10-21

Uždaroji akcinė bendrovė "ŽEMĖTVARKOS DARBAI"
UŽS.60-2-847





107 - C - 14

121 - A - 2

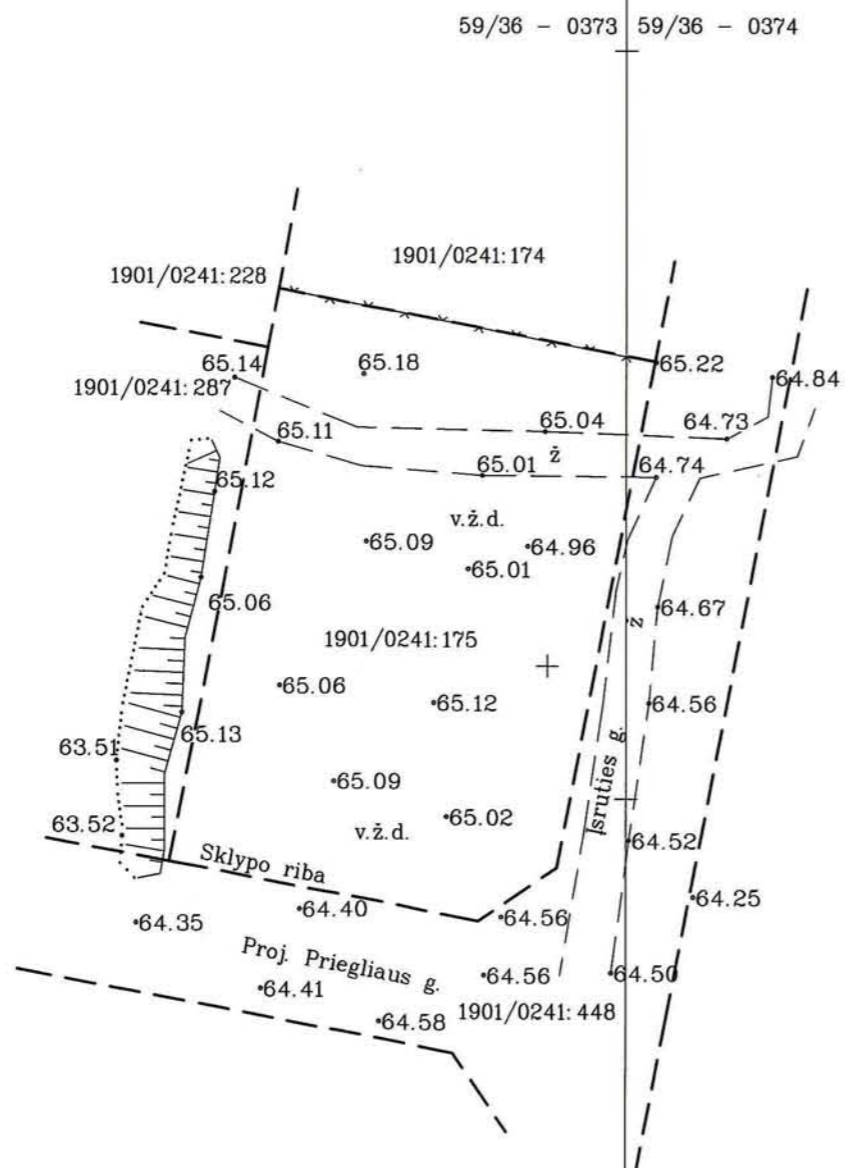

Įstaigos pavadinimas	Parašas	Data
AB "LESTO"	Kauno regiono techninė dokumentacijos grupės inžinierius Aivaras Savickas	2015 11 17
UAB "Kauno gatvių apšvietimas"	"Kauno gatvių apšvietimas" Techninio skyriaus viršininkė Alstra Petrauskienė	2015-11-18
AB "Lietuvos dujos"	Eksplotavimo tarnybos vyresnysis eksploatavimo inžinierius Algirdas Ivaškevičius Kauno miesto savivaldybės administracijos	2015-11-17
Kauno m.sav. Urbanistikos ir architektūros sk.	Urbanistikos ir architektūros skyriaus Infrastruktūros poskyrio vyriausiasis specialistas Arvydas Augutis	2015-12-03
AB "Kauno energija"	AB "Kauno energija" Technikos skyriaus inžinierė Jurgita Dudkevičienė	2015-11-17
AB "Kauno autobusai"	UAB "Kauno autobusai" Energetikos departamento vadovas Eugenijus Šmitas	2015-11-18
AB "TEO"	Vytautas Stravinskas Teo Technologijų ir IT padalinys Centro Resursų komandos vyresnysis inžinierius	2015-11-17
UAB "Kauno vandenys"	UAB "Kauno vandenys" Techninio - projektų skyriaus Techninės grupės vyresnysis inžinierius Laimis Nemickas	2015-11-17

OBJKTAS	Kauno m., Priegliaus g. 1 (kad. nr. 1901/0241:175)		
COORDINACIJŲ SISTEMA	LKS-94	AUKŠČIŲ SISTEMA	KAUNO VIETINĖ
Kvalifikacijos pažymėjimo Nr. 1GKV-1166			
GEODEZININKAS	VARDAS IR PAVARDĖ	PARAŠAS	DATA
	Mantas Pocius		2015 11 17





190102410016
59609
Kaunas Volungių g. 16
VIEŠOJI ĮSTAIGA KAUNO MEDICINOS UNIV

107-C-14



Pastabos:

1. Taškai nurodyti valstybinėje koordinacių sistemoje.
2. Koordinatės nurodytos nuo projektuojamo pastato ašų susikirtimo (žiūrėti pagal SA dalį).
3. Aukščių sistema - Baltijos.
4. Projektuojama altitudė 0.00 lygi pirmo aukšto grindų lygiui.
5. Pastato ugniai atsparumo laipsnis II.
6. Matmenys duoti metrais, tikslinami statybos darbų eigoje pagal esamą situaciją.
7. Statybinės medžiagos parenkamos, kad atitiktų norminius ativarų šilumos perdavimo koeficientus.
8. Statytojas - užsakovas tvėrdamas naują tvorą, turi laikytis šių reikalavimų:
STR 1.07.02:2005 "Žemės darbai"
STR 1.01.07:2010 "Nesudėtingi statiniai"
STR 2.02.01:2004 "Gyvenamieji pastatai".

SITUACIJA

SUTARTINIAI ŽYMĖJIMAI:

- Projektuojamas vieno buto gyvenamasis namas
- Sklypo riba
- Sklypo užstatymo riba pagal detalų planą
- Trinkelėlių danga
- Terasa
- Veja
- Numatomas įėjimas/išėjimas į pastatą
- Numatomas įvažiavimas/išvažiavimas į sklypą
- Projektuojama tvora

KOORDINAČIŲ SISTEMA LKS-94		
TASKO NR.	X	Y
1	6080429.27	498251.91
2	6080395.41	498245.44
3	6080391.83	498240.18
4	6080395.76	498219.56
5	6080430.14	498226.12
6	6080434.07	498226.87

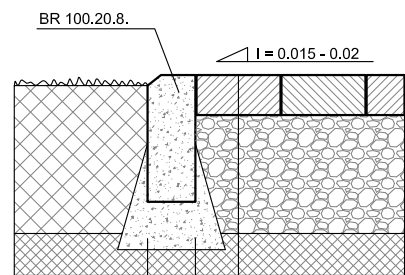
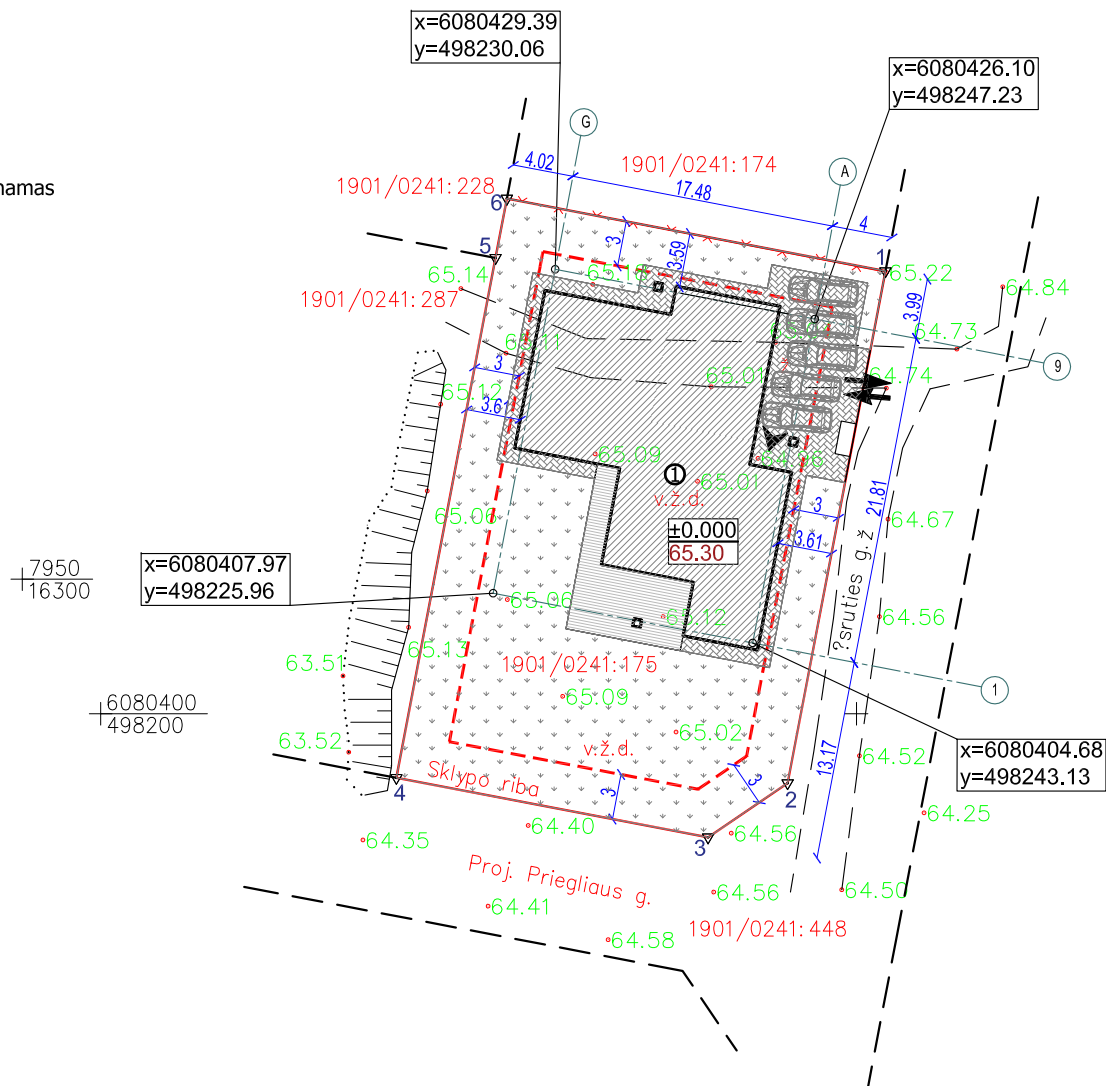

DETALĖ "A" M 1:10
 Betoninė trinkelė
 Sutankintas smėlio pagrindas

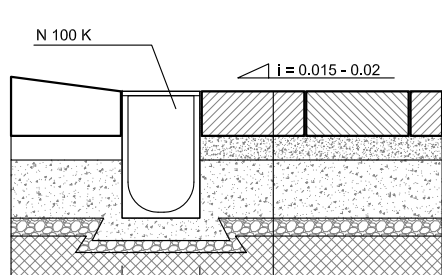

DETALĖ "B" M 1:10
 Betoninė trinkelė
 Betonas C20 armuotas A III kl.
 Skaldos pagrindas
 Smėlio pasluoksni

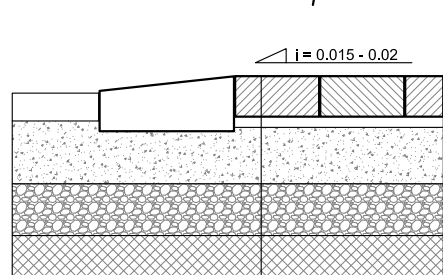

DETALĖ "C" M 1:10
 Betoninė trinkelė
 Sausas smėlio-cem. mišinys
 Skaldos pagrindas
 Smėlio pasluoksni

Pastato techniniai rodikliai			
Eil. Nr.	Pavadinimas	Mat. vnt.	Kiekis
1. Vieno buto gyvenamasis namas			
1.1.	Pastato paskirties rodikliai (gamybos, kitos planuojamos ūkinės veiklos, paslaugų apimtis, butų, vietų, lovų, aptarnaujamų žmonių skaičius, kiti rodikliai).		
1.2.	Pastato bendras plotas.*	m ²	221,24
1.3.	Pastato naudingas plotas. *	m ²	221,24
1.4.	Pastato tūris.*	m ³	1420
1.5.	Aukštų skaičius.*	vnt.	1
1.6.	Pastato aukštis. *	m	6.15
1.7.	Butų skaičius (gyvenamajame name), iš jų:	vnt.	
1.7.1	1 kambario	vnt.	-
1.7.2	2 ir daugiau kambarių.	vnt.	1
1.8.	Energinio naudingumo klasė. [5.41]		B
1.9.	Pastato (patalpų) akustinio komforto sąlygų klasė. [5.38]; [5.43]		C
1.10.	Kiti specifiniai pastato rodikliai."		-

Sklypo techniniai rodikliai			
Eil. Nr.	Pavadinimas	Mat. vnt.	Kiekis
1.	Sklypo plotas	m ²	984
2.	Sklypo užstatymo tankumas	%	30
3.	Sklypo užstatymo intensyvumas	%	22
4.	Statiniai užimtas žemės plotas	m ²	295
5.	Apželdintas žemės plotas	%	53
6.	Automobilių stovėjimo vietų skaičius	vnt.	5

Istaigos pavadinimas	Parašas	Data
AB "LESTO"	Kauno regiono techninė dokumentacijos grupės inžinierius Aivaras Savickas	2015-11-17
UAB "Kauno gatvių apšvietimas"	"Kauno gatvių apšvietimas" Techninio skyriaus viršininkė Alina Petrauskienė	2015-11-18
AB "Lietuvos dujos"	Eksploatavimo tarnybos vyresnyšis eksploatavimo inžinierius Arvydas Ivinskis	2015-11-12
Kauno m.sav. Urbanistikos ir architektūros sk.	Urbanistikos ir architektūros skyriaus Infrastruktūros poskyrio vyresnysis specialistas Priegliaus g.1	2015-12-03
AB "Kauno energija"	AB "Kauno energija" Techninio skyriaus inžinierius Jurgita Dudkeviciute	2015-11-17
AB "Kauno autobusai"	UAB "Kauno autobusai" Energetikos departamento vadovas Eugenijus Šmitas	2015-11-18
AB "TEO"	Vytautas Stravinskis Teo Technologijų ir IT padalinys Centro Resursų komandos vyresnysis inžinierius	2015-11-17
UAB "Kauno vandenys"	UAB "Kauno vandenys" Techninio - projektų skyriaus Techninės grupės vyresnysis inžinierius Laimis Nemickas	2015-11-17

		UAB MAK GROUP Įm.k. 302735585 Adr.: L. Zamenhofo g.5, Kaunas Tel.: +37068398769 El. paštas: info@makgroup.eu www.makgroup.eu		Objektas: Vienbučio gyvenamojo namo Priegliaus g. 1, Kaune, statybos projektas.	
Diplomo nr.	0012303	PV	Rokas Masaitis	2016	Brėžinys: Sklypo planas M 1:500 0
	0012303	PDV-arch.	Rokas Masaitis	2016	
	0040210	Arch.	Paulius Čeičys	2016	
Etapas:	Statytojas:		Vytautas Mackevičius		Projekto žymuo: MAK 01160727 TDP SP-02
TDP					Br. Nr. 1
					Br. Sk. 1

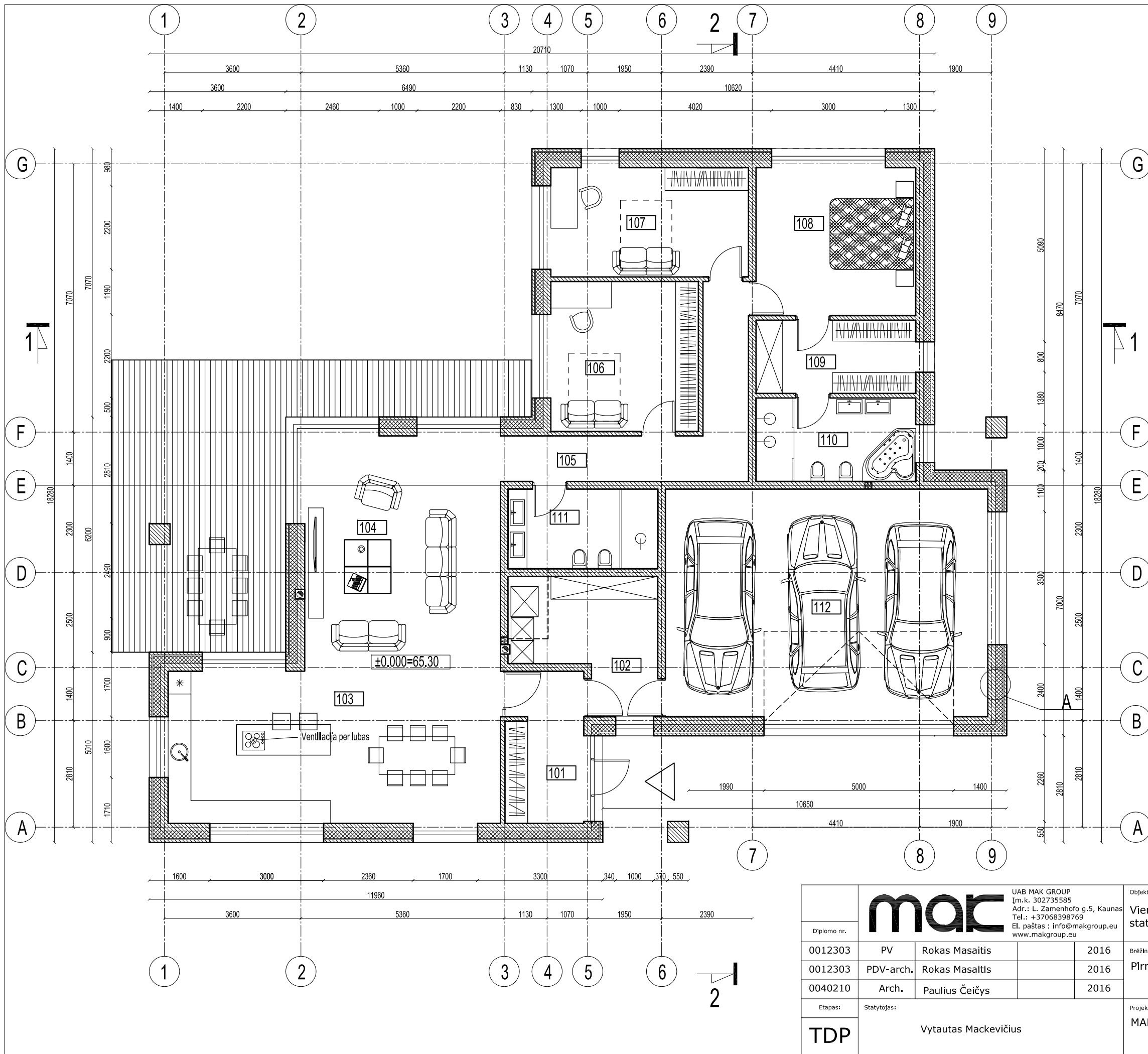

Pirmo a. patalpų eksplikacija		
Nr.	Pavadinimas	Plotas
101	Tambūras	8.34 m ²
102	Katilinė	11.54 m ²
103	Virtuvė/ valgomasis	35.13 m ²
104	Svetainė	32.00 m ²
105	Koridorius	12.73 m ²
106	Kambarys	15.37 m ²
107	Kambarys	15.00 m ²
108	Miegamasis	16.42 m ²
109	Drabužinė	8.13 m ²
110	Vonios kambarys	9.26 m ²
111	WC/ dušas	6.32 m ²
112	Garažas	51.00 m ²
VISO:		221.24 m ²

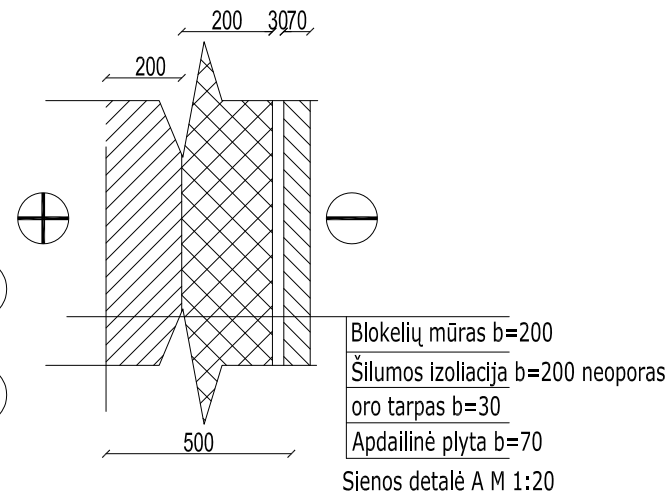

- Pastabos:
1. Altitudė 0.00 atitinka pirmo a. grindų lygį.
 2. Išmatavimai duoti milimetrais.
 3. Altitudės duotos metrais.
 4. Matmenys tikslinami statybos darbu eigoje pagal esamą situaciją.
 5. Montuoti priešgaisrinę ir apsaugos signalizaciją.
 6. Langų ir durų matmenys tikslinami statybos darbu eigoje. Brėžinius daro gamintojas ir derina su projekto autoriumi.
 7. Pastato ugniai atsparumo laipsnis II.
 8. Katilo dūmtraukis ne mažiau 200x200 mm, vent. anga 140x140mm.
 9. Židinio dūmtraukis ne mažiau 200x200 mm, vent. anga 140x140mm.
 10. Vėdinimo, elektros ir interjero projektai ruošiami atskirai.
 11. Medinės konstrukcijos antiseptikuojamos ir ugniaatsparinamos.
 12. Metaliniai jungimo elementai apsaugai nuo korozijos padengiami 2 kartus aliejiniiais arba bituminiais dažais.
 13. Gyvenamajame name įrengiama **automobilių saugykla (garažas)**, katilinė, kurios nuo kitų patalpų atskiriamos ne mažesnio kaip EI 60 atsparumo ugniai pertvaromis ir ne mažesnio kaip REI 60 atsparumo ugniai perdangomis, EW60-C0 klasės durimis.

Diplomo nr.		 UAB MAK GROUP Įm.k. 302735585 Adr.: L. Zamenhofo g.5, Kaunas Tel.: +37068398769 El. paštas: info@makgroup.eu www.makgroup.eu		Objektas:	
0012303	PV	Rokas Masaitis	2016	Vienbučio gyvenamojo namo Priegliaus g. 1, Kaune, statybos projektas.	
0012303	PDV-arch.	Rokas Masaitis	2016	Brėžinys:	
0040210	Arch.	Paulius Čeičys	2016	Pirmo aukšto planas, M1:100	
Etapas:		Statytojas:		Projekto žymuo:	
TDP		Vytautas Mackevičius		MAK 01160727 TDP SA-01	
				Br. Nr.	Br. Sk.
				1	1

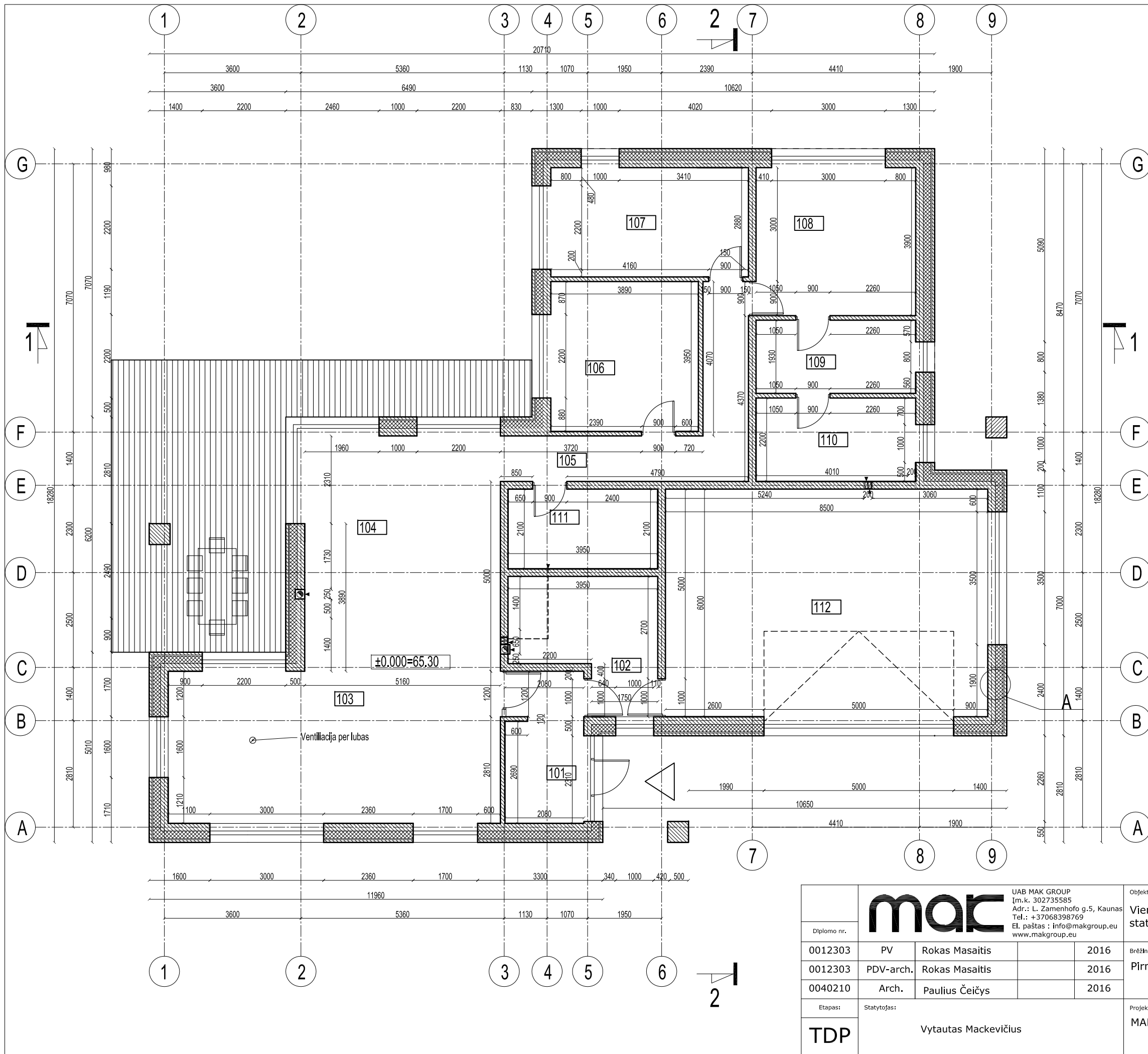

Pirmo a. patalpų eksplikacija		
Nr.	Pavadinimas	Plotas
101	Tambūras	8.34 m ²
102	Katilinė	11.54 m ²
103	Virtuvė/ valgomasis	35.13 m ²
104	Svetainė	32.00 m ²
105	Koridorius	12.73 m ²
106	Kambarys	15.37 m ²
107	Kambarys	15.00 m ²
108	Miegamasis	16.42 m ²
109	Drabužinė	8.13 m ²
110	Vonios kambarys	9.26 m ²
111	WC/ dušas	6.32 m ²
112	Garažas	51.00 m ²
VISO:		221.24 m ²

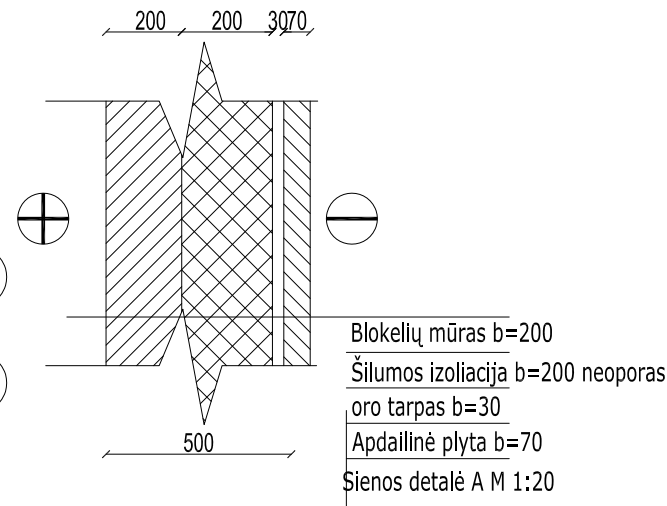

- Pastabos:
1. Altitudė 0.00 atitinka pirmo a. grindų lygi.
 2. Išmatavimai duoti milimetrais.
 3. Altitudės duotos metrais.
 4. Matmenys tikslinami statybos darbu eigoje pagal esamą situaciją.
 5. Montuoti priešgaisrinę ir apsaugos signalizaciją.
 6. Langų ir durų matmenys tikslinami statybos darbu eigoje. Brėžinius daro gamintojas ir derina su projekto autoriumi.
 7. Pastato ugniai atsparumo laipsnis II.
 8. Katilo dūmtraukis ne mažiau 200x200 mm, vent. anga 140x140mm.
 9. Židinio dūmtraukis ne mažiau 200x200 mm, vent. anga 140x140mm.
 10. Vėdinimo, elektros ir interjero projektai ruošiami atskirai.
 11. Medinės konstrukcijos antiseptikuojamos ir ugniatsparinamos.
 12. Metaliniai jungimo elementai apsaugai nuo korozijos padengiami 2 kartus aliejiniiais arba bituminiais dažais.
 13. Gyvenamajame name įrengiama automobilių saugykla (garažas), katilinė, kurios nuo kitų patalpų atskiriamos ne mažesnio kaip EI 60 atsparumo ugniai pertvaromis ir ne mažesnio kaip REI 60 atsparumo ugniai perdangomis, EW60-C0 klasės durimis.

Diplomo nr.		0012303		PV		Rokas Masaitis		2016		Objektas:		Vienbučio gyvenamojo namo Priegliaus g. 1, Kaune, statybos projektas.	
Etapas:		TDP		Statytojas:		Vytautas Mackevičius		Brėžinys:		Pirmo aukšto matmenų planas, M1:100		Laida	
0012303		PDV-arch.		Rokas Masaitis		2016		0040210		Arch.		Paulius Čeičys	
0040210		Arch.		Paulius Čeičys		2016		Projekto žymuo:		MAK 01160727 TDP SA-02		Br. Nr.	
TDP		Statytojas:		Vytautas Mackevičius		Br. Nr.		1		Br. Sk.		1	

mac UAB MAK GROUP
Įm.k. 302735585
Adr.: L. Zamenhofo g.5, Kaunas
Tel.: +37068398769
El. paštas: info@makgroup.eu
www.makgroup.eu

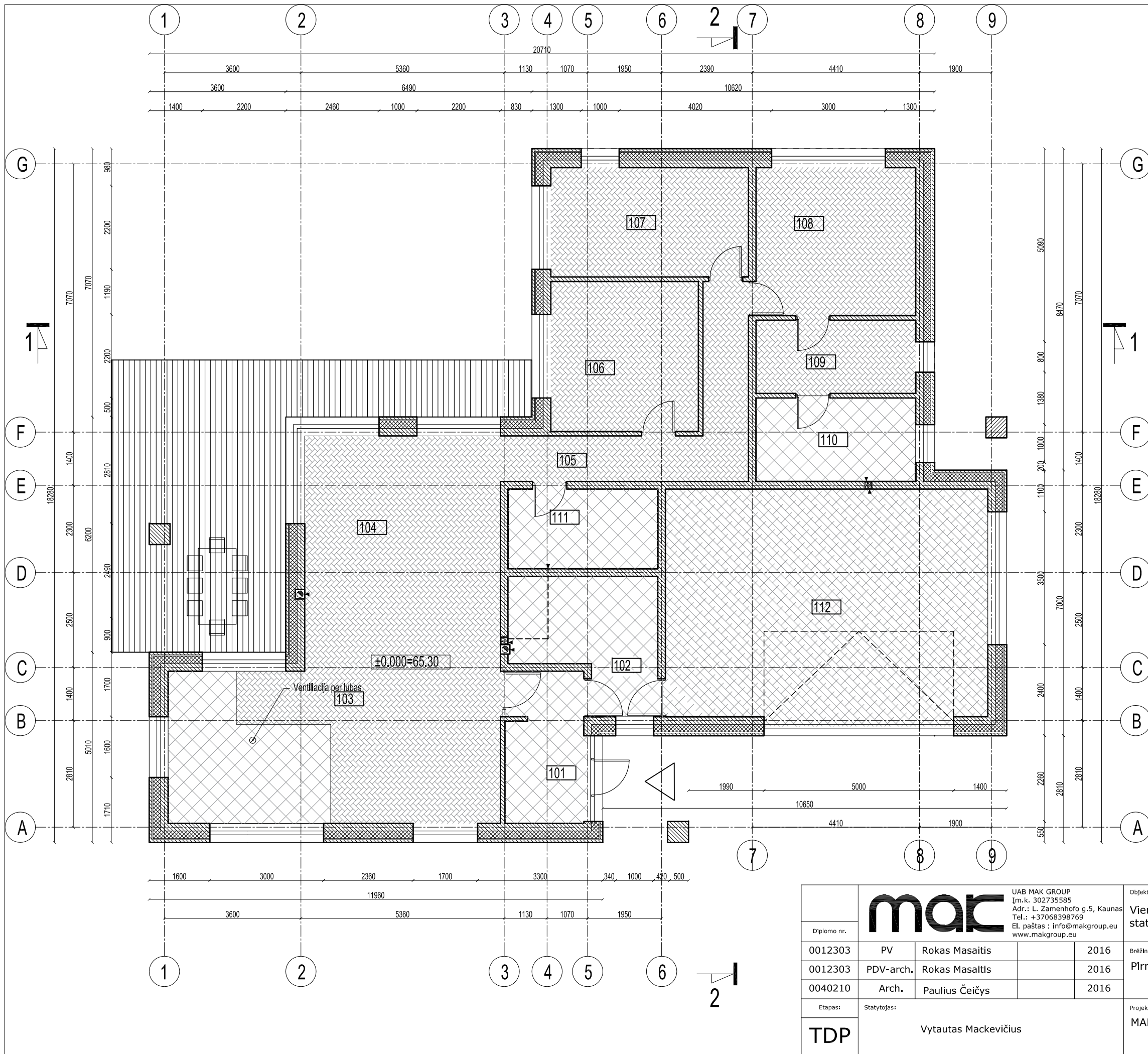

Pirmo a. patalpų eksplikacija		
Nr.	Pavadinimas	Plotas
101	Tambūras	8.34 m ²
102	Katilinė	11.54 m ²
103	Virtuvė/ valgomasis	35.13 m ²
104	Svetainė	32.00 m ²
105	Koridorius	12.73 m ²
106	Kambarys	15.37 m ²
107	Kambarys	15.00 m ²
108	Miegamasis	16.42 m ²
109	Drabužinė	8.13 m ²
110	Vonios kambarys	9.26 m ²
111	WC/ dušas	6.32 m ²
112	Garažas	51.00 m ²
VISO:		221.24 m ²

Pirmo aukšto grindų dangos eksplikacija		
	Parketas	122 m ²
	Akmens masės plytelės	52 m ²
	Liejama epoksidinė danga	52 m ²

- Pastabos:
1. Altitudė 0.00 atitinka pirmo a. grindų lygį.
 2. Išmatavimai duoti milimetrais.
 3. Altitudės duotos metrais.
 4. Matmenys tikslinami statybos darbų eigoje pagal esamą situaciją.
 5. Montuoti priešgaisrinę ir apsaugos signalizaciją.
 6. Langų ir durų matmenys tikslinami statybos darbu eigoje. Brėžinius daro gamintojas ir derina su projekto autoriumi.
 7. Pastato ugniai atsparumo laipsnis II.
 8. Katilo dūmtraukis ne mažiau 200x200 mm, vent. anga 140x140mm.
 9. Židinio dūmtraukis ne mažiau 200x200 mm, vent. anga 140x140mm.
 10. Vėdinimo, elektros ir interjero projektai ruošiami atskirai.
 11. Medinės konstrukcijos antiseptikuojamos ir ugniaatsparinamos.
 12. Metaliniai jungimo elementai apsaugai nuo korozijos padengiami 2 kartus aliejiniiais arba bituminiais dažais.
 13. Gyvenamajame name įrengiama **automobilių saugykla (garažas), katilinė**, kurios nuo kitų patalpų atskiriamos ne mažesnio kaip EI 60 atsparumo ugniai pertvaromis ir ne mažesnio kaip REI 60 atsparumo ugniai perdangomis, EW60-C0 klasės durimis.

		UAB MAK GROUP Įm.k. 302735585 Adr.: L. Zamenhofo g.5, Kaunas Tel.: +37068398769 El. paštas: info@makgroup.eu www.makgroup.eu		Objektas: Vienbučio gyvenamojo namo Priegliaus g. 1, Kaune, statybos projektas.	
Diplomo nr.				Brėžinys:	Laikla
0012303	PV	Rokas Masaitis	2016	Pirmo aukšto grindų planas, M1:100	0
0012303	PDV-arch.	Rokas Masaitis	2016		
0040210	Arch.	Paulius Čeičys	2016		
Etapas:	Statytojas:	Vytautas Mackevičius		Projekto žymuo:	Br. Nr. Br. Sk.
TDP				MAK 01160727 TDP SA-03	1 1

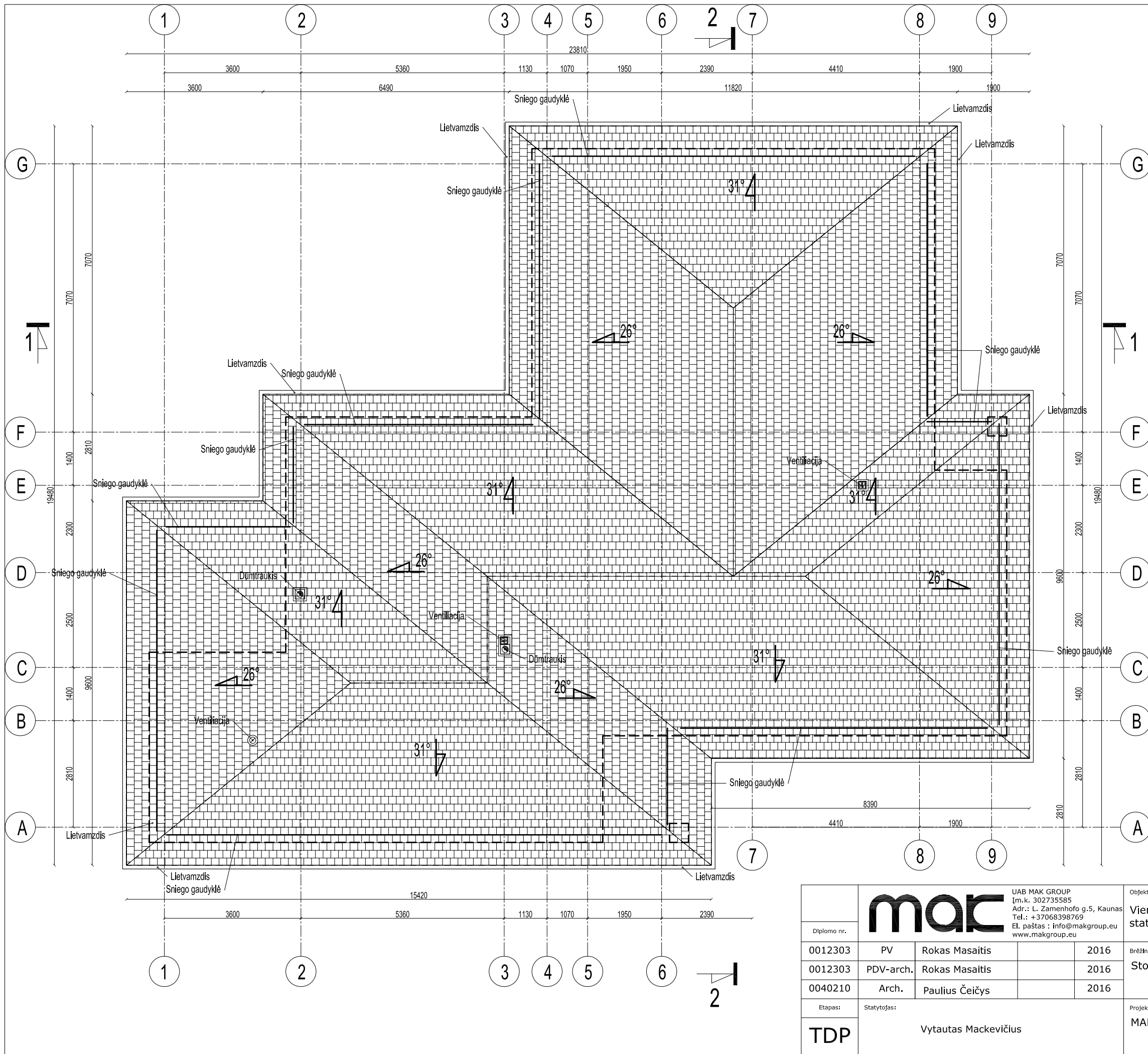

- Pastabos:
1. Altitudė 0.00 atitinka pirmo a. grindų lygį.
 2. Išmatavimai duoti milimetrais.
 3. Altitudės duotos metrais.
 4. Matmenys tikslinami statybos darbų eigoje pagal esamą situaciją.
 5. Pastato ugniai atsparumo laipsnis II.
 6. Katilo dūmtraukis ne mažiau 200x200 mm, vent. anga 140x140mm.
 7. Židinio dūmtraukis ne mažiau 200x200 mm, vent. anga 140x140mm.
 8. Medinės konstrukcijos antiseptikuojamos ir ugniaatsparinamos.
 9. Metaliniai jungimo elementai apsaugai nuo korozijos padengiami 2 kartus aliejiniais arba bituminiais dažais.

				UAB MAK GROUP Įm.k. 302735585 Adr.: L. Zamenhofo g.5, Kaunas Tel.: +37068398769 El. paštas: info@makgroup.eu www.makgroup.eu		Objektas: Vienbučio gyvenamojo namo Priegliaus g. 1, Kaune, statybos projektas.	
Diplomo nr.	PV	Rokas Masaitis	2016	Brėžinys:		Laida	
0012303	PDV-arch.	Rokas Masaitis	2016	Stogo planas, M1:100		0	
0040210	Arch.	Paulius Čeičys	2016	Projekto žymuo:		Br. Nr.	Br. Sk.
Etapas:	Statytojas: Vytautas Mackevičius			MAK 01160727 TDP SA-04		1	1
TDP							

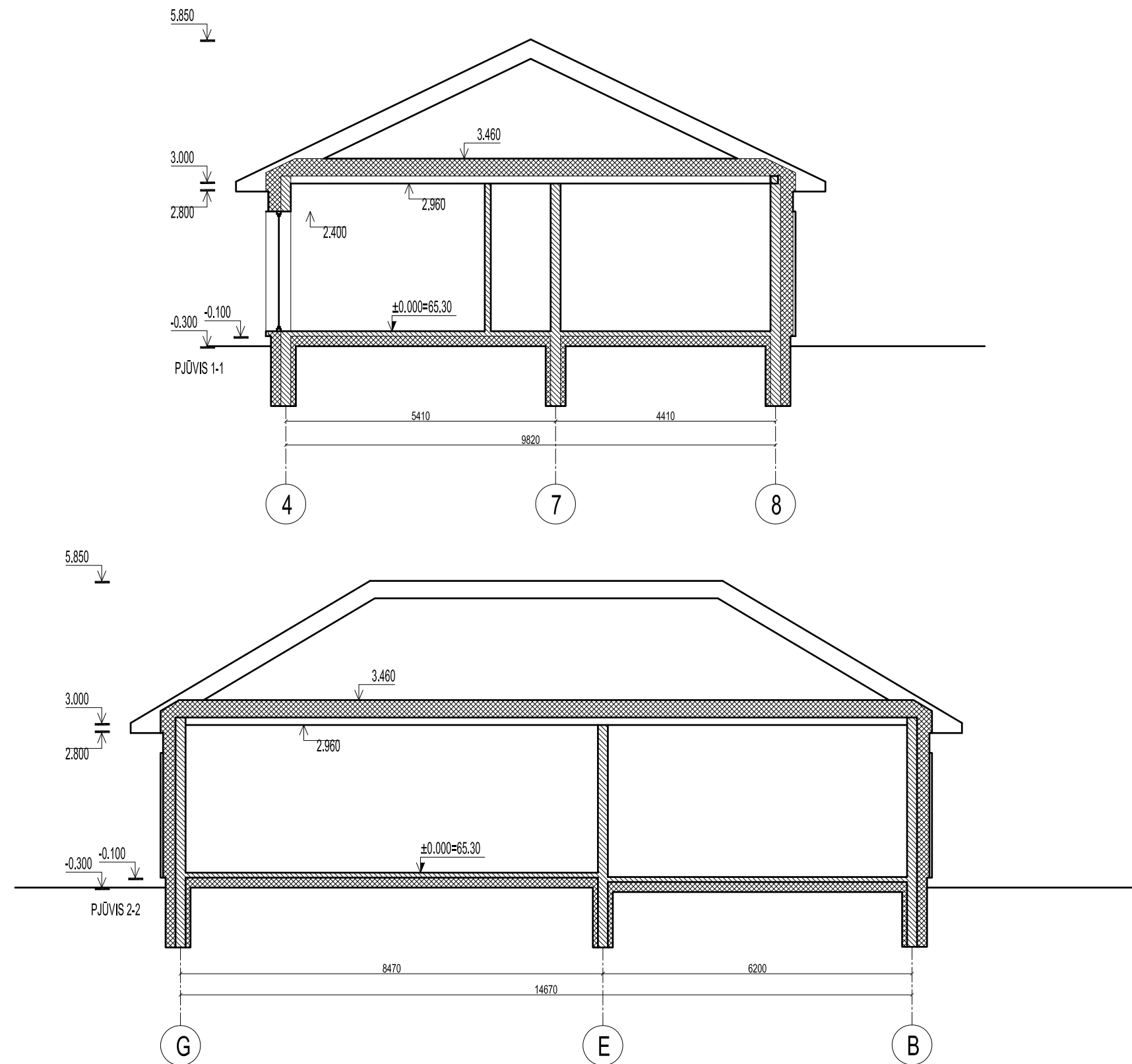

Pastabos:

1. Altitudė 0.00 atitinka pirmo a. grindų lygį.
2. Išmatavimai duoti milimetrais.
3. Altitudės duotos metrais.
4. Matmenys tikslinami statybos darbų eigoje pagal esamą situaciją.
5. Montuoti priešgaisrinę ir apsaugos signalizaciją.
6. Langų ir durų matmenys tikslinami statybos darbų eigoje. Brėžinius daro gamintojas ir derina su projekto autoriumi.
7. Pastato ugniai atsparumo laipsnis II.
8. Katilo dūmtraukis ne mažiau 200x200 mm, vent. anga 140x140mm.
9. Židinio dūmtraukis ne mažiau 200x200 mm, vent. anga 140x140mm.
10. Vėdinimo, elektros ir interjero projektai ruošiami atskirai.
11. Medinės konstrukcijos antiseptikuojamos ir ugniatsparinamos.
12. Metaliniai jungimo elementai apsaugai nuo korozijos padengiami 2 kartus aliejiniais arba bituminiais dažais.
13. Gyvenamajame name įrengiama **automobilių saugykla (garažas), katilinė**, kurios nuo kitų patalpų atskiriamos ne mažesnio kaip EI 60 atsparumo ugniai pertvaromis ir ne mažesnio kaip REI 60 atsparumo ugniai perdangomis, EW60-CO klasės durimis.

		 UAB MAK GROUP Įm.k. 302735585 Adr.: L. Zamenhofo g.5, Kaunas Tel.: +37068398769 El. paštas: info@makgroup.eu www.makgroup.eu		Objektas:		
Diplomo nr.				Vienbučio gyvenamojo namo Priegliaus g. 1, Kaune, statybos projektas.		
0012303	PV	Rokas Masaitis		2016	Brėžinys: Pjūvis 1-1, M1:100 Pjūvis 2-2, M1:100	Laikda
0012303	PDV-arch.	Rokas Masaitis		2016		0
0040210	Arch.	Paulius Čeičys		2016		
Etapas:		Statytojas:		Projekto žymuo:		Br. Nr.
TDP		Vytautas Mackevičius		MAK 01160727 TDP SA-05		Br. Sk.
						1
						1

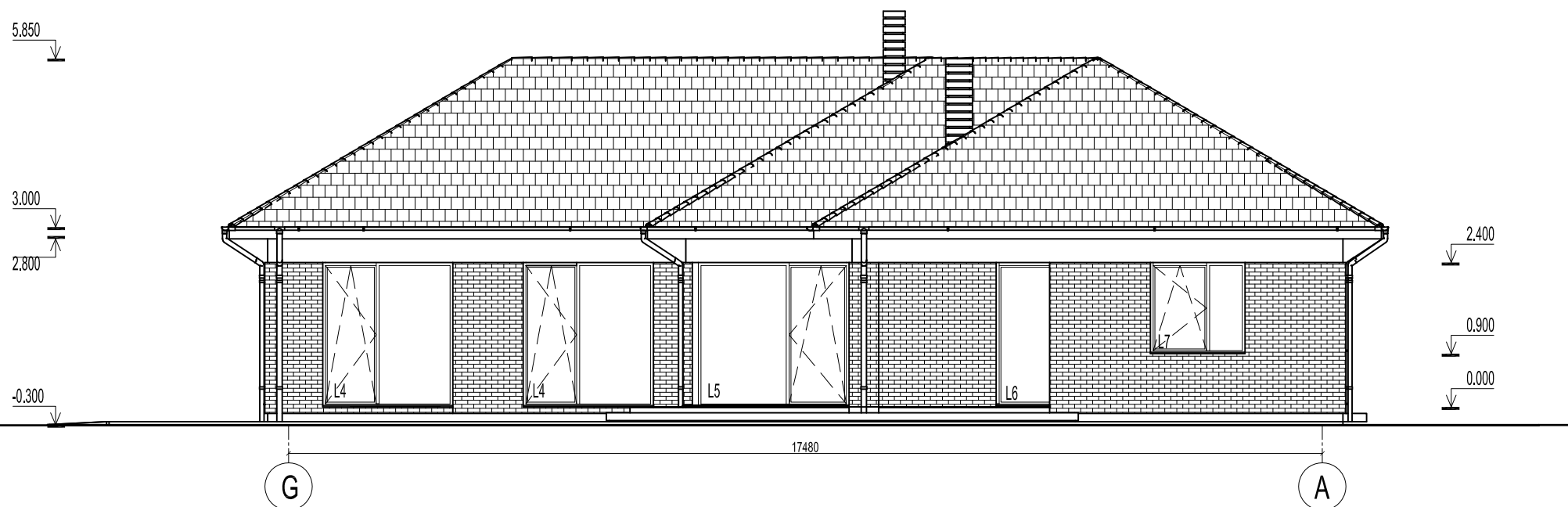
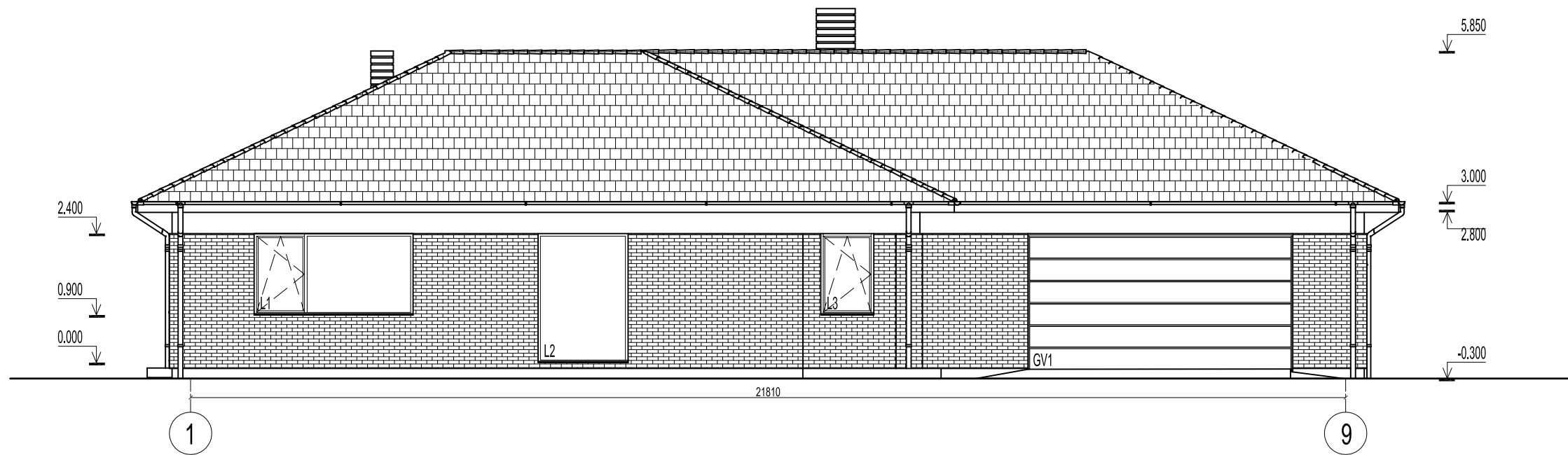

Pastabos:

1. Altitudė 0.00 atitinka pirmo a. grindų lygį.
2. Išmatavimai duoti milimetrais.
3. Altitudės duotos metrais.
4. Matmenys tikslinami statybos darbų eigoje pagal esamą situaciją.
5. Montuoti priešgaisrinę ir apsaugos signalizaciją.
6. Langų ir durų matmenys tikslinami statybos darbu eigoje. Brėžinius daro gamintojas ir derina su projekto autoriumi.
7. Pastato ugniai atsparumo laipsnis II.
8. Katilo dūmtraukis ne mažiau 200x200 mm, vent. anga 140x140mm.
9. Židinio dūmtraukis ne mažiau 200x200 mm, vent. anga 140x140mm.
10. Vėdinimo, elektros ir interjero projektai ruošiami atskirai.
11. Medinės konstrukcijos antiseptikuojamos ir ugniaatsparinamos.
12. Metaliniai jungimo elementai apsaugai nuo korozijos padengiami 2 kartus aliejiniais arba bituminiais dažais

Spalvas derinti su projekto architektu

1.		Fasado apdaila - dažytas tinkas (šviesiai pilkos spalvos RAL7004)
2.		Fasado apdaila - apdailinės plytos (šviesiai rudos spalvos RAL7044)
3.		Stogo danga - čerpės (pilkšvai rudos spalvos RAL7036)
4.		Sudėtinis dažytas tinkas cokolio apdailai (tamsiai rudos spalvos RAL 7022)
5.		Langų rėmai, garažo vartai ir apskardinimas (tamsiai rudos spalvos RAL 7022)

				UAB MAK GROUP Įm.k. 302735585 Adr.: L. Zamenhofo g.5, Kaunas Tel.: +37068398769 El. paštas : info@makgroup.eu www.makgroup.eu		Objektas: Vienbučio gyvenamojo namo Priegliaus g. 1, Kaune, statybos projektas.	
Diplomo nr.						Brėžinys:	Laikda
0012303	PV	Rokas Masaitis		2016		Fasadas 1-9, M1:100	0
0012303	PDV-arch.	Rokas Masaitis		2016		Fasadas G-A, M1:100	
0040210	Arch.	Paulius Čeičys		2016			
Etapas:	Statytojas:				Projekto žymuo:		Br. Nr.
TDP	Vytautas Mackevičius				MAK 01160727 TDP SA-06		Br. Sk.
							1 1

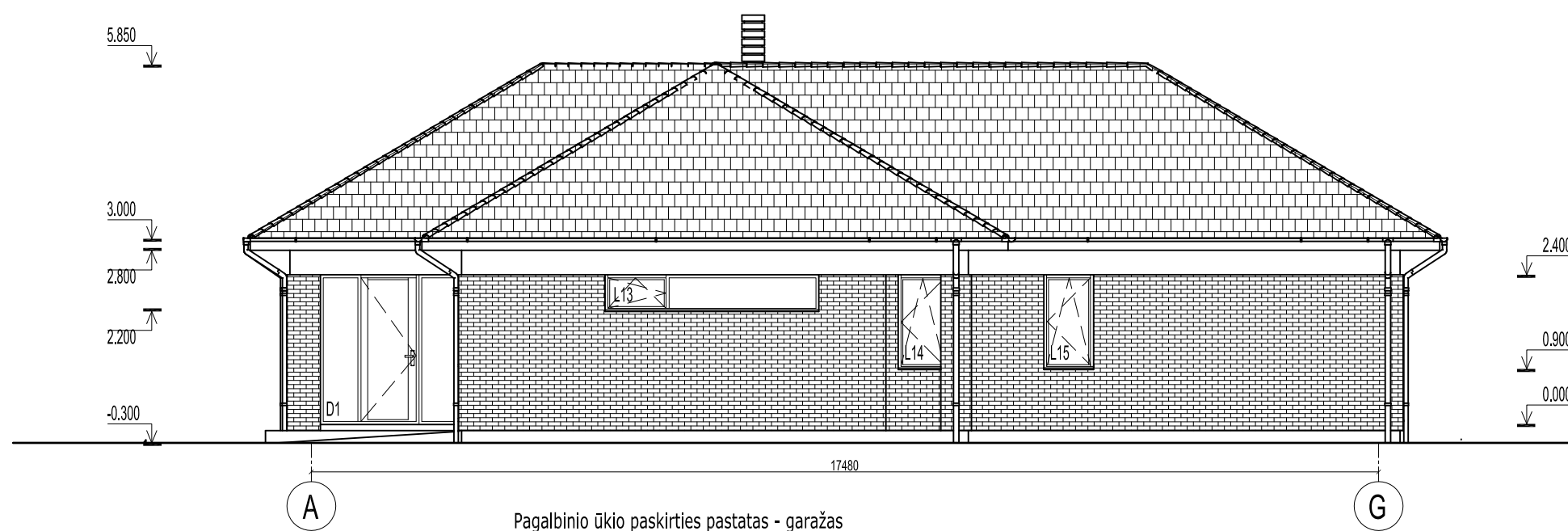
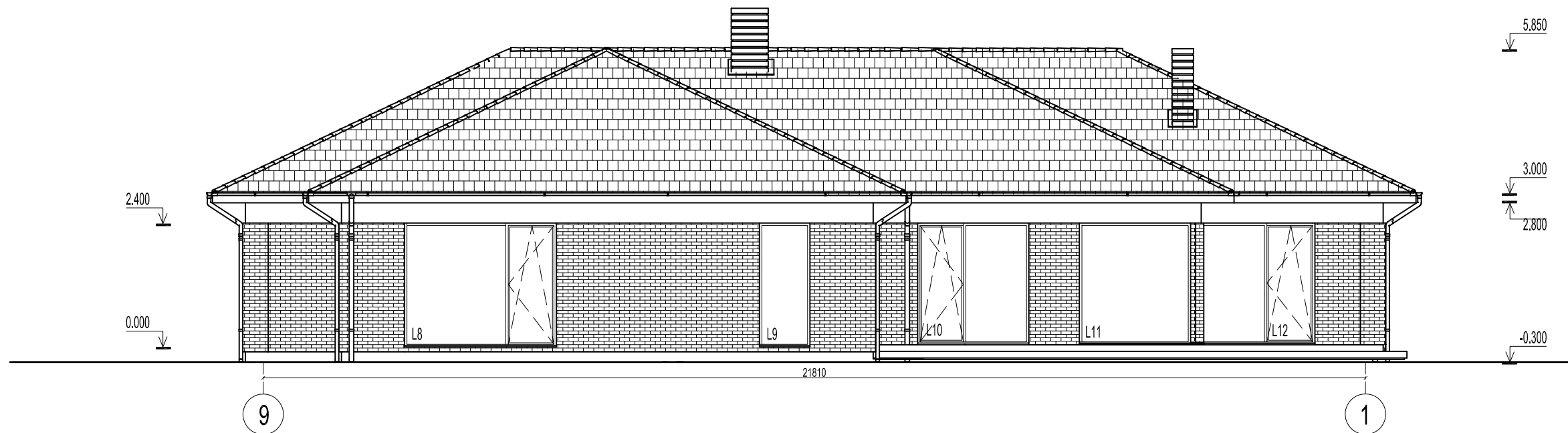

Pagalbinio ūkio paskirties pastatas - garažas

Pastabos:

1. Altitudė 0.00 atitinka pirmo a. grindų lygi.
2. Išmatavimai duoti milimetrais.
3. Altitudės duotos metrais.
4. Matmenys tikslinami statybos darbų eigoje pagal esamą situaciją.
5. Montuoti priešgaisrinę ir apsaugos signalizaciją.
6. Langų ir durų matmenys tikslinami statybos darbu eigoje. Brėžinius daro gamintojas ir derina su projekto autoriumi.
7. Pastato ugniai atsparumo laipsnis II.
8. Katilo dūmtraukis ne mažiau 200x200 mm, vent. anga 140x140mm.
9. Židinio dūmtraukis ne mažiau 200x200 mm, vent. anga 140x140mm.
10. Vėdinimo, elektros ir interjero projektai ruošiami atskirai.
11. Medinės konstrukcijos antiseptikuojamos ir ugniatsparinamos.
12. Metaliniai jungimo elementai apsaugai nuo korozijos padengiami 2 kartus alejiniais arba bituminiais dažais

Spalvas derinti su projekto architektu

1.		Fasado apdaila - dažytas tinkas (šviesiai pilkos spalvos RAL7004)
2.		Fasado apdaila - apdailinės plytos (šviesiai rudos spalvos RAL7044)
3.		Stogo danga - čerpės (pilkšvai rudos spalvos RAL7036)
4.		Sudėtinis dažytas tinkas cokolio apdailai (tamsiai rudos spalvos RAL 7022)
5.		Langų rėmai, garažo vartai ir apskardinimas (tamsiai rudos spalvos RAL 7022)

				UAB MAK GROUP Įm.k. 302735585 Adr.: L. Zamenhofo g.5, Kaunas Tel.: +37068398769 El. paštas : info@makgroup.eu www.makgroup.eu		Objektas: Vienbučio gyvenamojo namo Priegliaus g. 1, Kaune, statybos projektas.	
Diplomo nr.						Brėžinys:	
0012303	PV	Rokas Masaitis		2016		Fasadas 9-1, M1:100 Fasadas A-G, M1:100	
0012303	PDV-arch.	Rokas Masaitis		2016		0	
0040210	Arch.	Paulius Čeičys		2016			
Etapas:	Statytojas:				Projekto žymuo:		Br. Nr.
TDP	Vytautas Mackevičius				MAK 01160727 TDP SA-07		1
							Br. Sk.
							1



1

9

21810

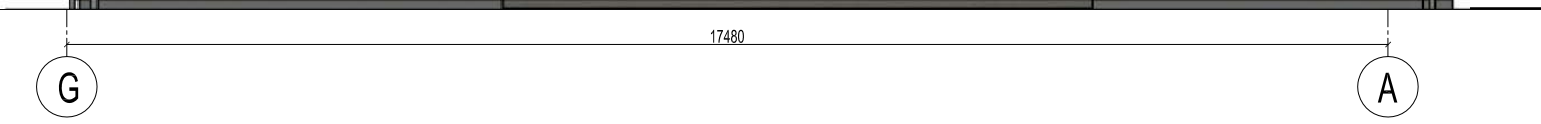

G

A

17480

Pastabos:

1. Altitudė 0.00 atitinka pirmo a. grindų lygį.
2. Išmatavimai duoti milimetrais.
3. Altitudės duotos metrais.
4. Matmenys tikslinami statybos darbų eigoje pagal esamą situaciją.
5. Montuoti priešgaisrinę ir apsaugos signalizaciją.
6. Langų ir durų matmenys tikslinami statybos darbu eigoje. Brėžinius daro gamintojas ir derina su projekto autoriumi.
7. Pastato ugniai atsparumo laipsnis II.
8. Katilo dūmtraukis ne mažiau 200x200 mm, vent. anga 140x140mm.
9. Židinio dūmtraukis ne mažiau 200x200 mm, vent. anga 140x140mm.
10. Vėdinimo, elektros ir interjero projektai ruošiami atskirai.
11. Medinės konstrukcijos antiseptikuojamos ir ugniaatsparinamos.
12. Metaliniai jungimo elementai apsaugai nuo korozijos padengiami 2 kartus aliejiniais arba bituminiais dažais

Spalvas derinti su projekto architektu

1.		Fasado apdaila - dažytas tinkas (šviesiai pilkos spalvos RAL7004)
2.		Fasado apdaila - apdailinės plytos (šviesiai rudos spalvos RAL7044)
3.		Stogo danga - čerpės (pilkšvai rudos spalvos RAL7036)
4.		Sudėtinis dažytas tinkas cokolio apdailai (tamsiai rudos spalvos RAL 7022)
5.		Langų rėmai, garažo vartai ir apskardinimas (tamsiai rudos spalvos RAL 7022)

				UAB MAK GROUP Įm.k. 302735585 Adr.: L. Zamenhofo g.5, Kaunas Tel.: +37068398769 El. paštas : info@makgroup.eu www.makgroup.eu		Objektas: Vienbučio gyvenamojo namo Priegliaus g. 1, Kaune, statybos projektas.	
Diplomo nr.						Brėžinys:	
0012303	PV	Rokas Masaitis		2016	Fasadas 1-9, M1:100		Laida
0012303	PDV-arch.	Rokas Masaitis		2016	Fasadas G-A, M1:100		0
0040210	Arch.	Paulius Čeičys		2016			
Etapas:	Statytojas:				Projekto žymuo:		Br. Nr.
TDP	Vytautas Mackevičius				MAK 01160727 TDP SA-08		Br. Sk.
						1	1



Pastabos:

1. Altitudė 0.00 atitinka pirmo a. grindų lygį.
2. Išmatavimai duoti milimetrais.
3. Altitudės duotos metrais.
4. Matmenys tikslinami statybos darbų eigoje pagal esamą situaciją.
5. Montuoti priešgaisrinę ir apsaugos signalizaciją.
6. Langų ir durų matmenys tikslinami statybos darbu eigoje. Brėžinius daro gamintojas ir derina su projekto autoriumi.
7. Pastato ugniai atsparumo laipsnis II.
8. Katilo dūmtraukis ne mažiau 200x200 mm, vent. anga 140x140mm.
9. Židinio dūmtraukis ne mažiau 200x200 mm, vent. anga 140x140mm.
10. Vėdinimo, elektros ir interjero projektai ruošiami atskirai.
11. Medinės konstrukcijos antiseptikuojamos ir ugniaatsparinamos.
12. Metaliniai jungimo elementai apsaugai nuo korozijos padengiami 2 kartus aliejiniais arba bituminiais dažais

Spalvas derinti su projekto architektu

1.		Fasado apdaila - dažytas tinkas (šviesiai pilkos spalvos RAL7004)
2.		Fasado apdaila - apdailinės plytos (šviesiai rudos spalvos RAL7044)
3.		Stogo danga - čerpės (pilkšvai rudos spalvos RAL7036)
4.		Sudėtinis dažytas tinkas cokolio apdailai (tamsiai rudos spalvos RAL 7022)
5.		Langų rėmai, garažo vartai ir apskardinimas (tamsiai rudos spalvos RAL 7022)

				UAB MAK GROUP Įm.k. 302735585 Adr.: L. Zamenhofo g.5, Kaunas Tel.: +37068398769 El. paštas : info@makgroup.eu www.makgroup.eu		Objektas: Vienbučio gyvenamojo namo Priegliaus g. 1, Kaune, statybos projektas.	
Diplomo nr.						Brėžinys: Fasadas 9-1, M1:100 Fasadas A-G, M1:100	
0012303	PV	Rokas Masaitis		2016		Laikla 0	
0012303	PDV-arch.	Rokas Masaitis		2016			
0040210	Arch.	Paulius Čeičys		2016			
Etapas:	Statytojas:				Projekto žymuo:		Br. Nr.
TDP	Vytautas Mackevičius				MAK 01160727 TDP SA-09		1
							Br. Sk.
							1

NR.	BRĖŽINYS	KIEKIS	kv.m.	PASTABOS	NR.	BRĖŽINYS	KIEKIS	kv.m.	PASTABOS	NR.	BRĖŽINYS	KIEKIS	kv.m.	PASTABOS					
L-1		1	4,50	Langas su varstomomis dalimis. Šilumos perdavimo koef. - 0,8W/(m2xK)	L-7		1	2,40	Langas su varstomomis dalimis. Šilumos perdavimo koef. - 0,8W/(m2xK)	L-12		1	5,76	Vitrina su varstomomis dalimis. Šilumos perdavimo koef. - 0,8W/(m2xK)					
L-2		1	4,08	Vitrina. Šilumos perdavimo koef. - 0,8W/(m2xK)	L-8		1	7,20	Vitrina su varstomomis dalimis. Šilumos perdavimo koef. - 0,8W/(m2xK)	L-13		1	2,10	Langas su varstomomis dalimis. Šilumos perdavimo koef. - 0,8W/(m2xK)					
L-3		1	1,50	Langas su varstomomis dalimis. Šilumos perdavimo koef. - 0,8W/(m2xK)	L-9		1	2,40	Vitrina. Šilumos perdavimo koef. - 0,8W/(m2xK)	L-14		1	1,50	Langas su varstomomis dalimis. Šilumos perdavimo koef. - 0,8W/(m2xK)					
L-4		2	10,56	Vitrina su varstomomis dalimis. Šilumos perdavimo koef. - 0,8W/(m2xK)	L-10		1	5,28	Vitrina su varstomomis dalimis. Šilumos perdavimo koef. - 0,8W/(m2xK)	L-15		1	1,20	Langas su varstomomis dalimis. Šilumos perdavimo koef. - 0,8W/(m2xK)					
L-5		1	6,36	Vitrina su varstomomis dalimis. Šilumos perdavimo koef. - 0,8W/(m2xK)	L-11		1	5,42	Vitrina. Šilumos perdavimo koef. - 0,8W/(m2xK)	D-1		1	5,42	Grūdinto stiklo lauko durys. Šilumos perdavimo koef. - 0,8 W/(m2xK)					
L-6		1	2,64	Vitrina. Šilumos perdavimo koef. - 0,8W/(m2xK)						GV-1		1	11,00	Pakeliami garažo vartai.					
VISO:												18	79,32						
<p>PASTABOS: 1. GAMINTOJAS TURI PASITIKSLINTI ANGŲ MATMENIS VIETOJE PAGAL ESAMĄ SITUACIJĄ. 2. MATMENYS DUOTI IŠ LAUKO PUSĖS.</p>										<p>mac UAB MAK GROUP Įm.k. 302735585 Adr.: L. Zamenhofo g.5, Kaunas Tel.: +37068398769 El. paštas : info@makgroup.eu www.makgroup.eu</p>					<p>Objektas: Vienbučio gyvenamojo namo Priegliaus g. 1, Kaune, statybos projektas.</p>				
Diplomo nr.		0012303		PV	Rokas Masaitis		2016		<p>Brėžinys: Langu ir durų žiniaraštis, M1:100</p>					Laida	0				
		0012303		PDV-arch.	Rokas Masaitis		2016												
		0040210		Arch.	Paulius Čeičys		2016												
Etapas:		TDP		Statytojas:		Vytautas Mackevičius		Projekto žymuo:					Br. Nr.	Br. Sk.					
								MAK 01160727 TDP SA-10					1	1					



		 UAB MAK GROUP Įm.k. 302735585 Adr.: L. Zamenhofo g.5, Kaunas Tel.: +37068398769 El. paštas : info@makgroup.eu www.makgroup.eu		Objektas: Vienbučio gyvenamojo namo Priegliaus g. 1, Kaune, statybos projektas.	
Diplomo nr.					Laiška
0012303	PV	Rokas Masaitis		2016	Brėžinys: Projektuojamo pastato vizualizacijos
0012303	PDV-arch.	Rokas Masaitis		2016	
0040210	Arch.	Paulius Čeičys		2016	
Etapas:	Statytojas:			Projekto žymuo:	Br. Nr.
TDP	Vytautas Mackevičius			MAK 01160727 TDP SA-11	1
					Br. Sk.
					1