

RESTAURAVIMO PROJEKTAVIMO UAB

MONRESTA

ĮMONĖS KODAS 121084675, PVM KODAS LT210876716
REJ. NR. AB. 91-2455,
RUKAINIŲ G. 110-2, VILNIUS LT-11239
Tel.: + 370 687 90359, el.p. nijole.sc@gmail.com

Statytojas (užsakovas): A. V.

Statinio projekto pavadinimas: Administracinio pastato K. Dineikos g. 2, Druskininkuose, paskirties keitimo į gyvenamosios (vieno buto) pastatą, kapitalinio remonto projektas

Projekto Nr.: MONRESTA. 21-19

Objekto duomenys: Žemės sklypas, unik. Nr. 4400-0537-5073, kadastro Nr. 1501/0001:395 Druskininkų m. k.v.
Pastatas – Administracinis, unik. Nr. 4400-2021-2346, žymėjimas plane 5B2m
Vilos pastatų komplekso vila (u.o.k. 30602), K. Dineikos g. 2, Druskininkų m., Druskininkų sav.
Vilos pastatų kompleksas (u.o.k. 30601), K. Dineikos g. 2, Druskininkų m., Druskininkų sav.
Druskininkų miesto istorinė dalis (u.o.k. 30185), Druskininkų m., Druskininkų sav.

Etapas: Projektiniai pasiūlymai

Bylos žymuo: MONRESTA. 21-19-PP-SP, SA

Laida: 0

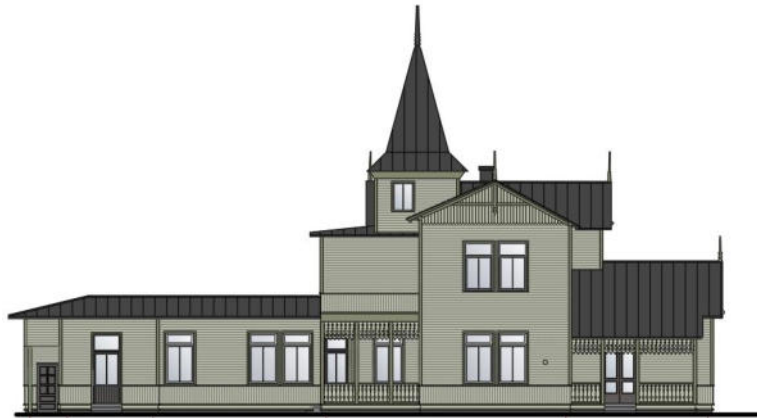

Direktorė

Nijolė Ščiogolevienė

**Projekto vadovas,
Projekto dalies vadovas**

Marija Nemuniene

atest. Nr. A976, išduotas 2021-02-03
NKPAS kvalif. atest. Nr. 0267,
išduotas 2018-09-10
mob. tel. +370 687 90354
el.p. nemuniene.marija@gmail.com

Architektė

Dovilė Valivonytė Baronienė

Vilnius, 2022

BYLOS DOKUMENTŲ SUDĖTIES ŽINIARAŠTIS

MONRESTA. 21-19-PTDP-PP.BDŽ

EIL. NR.	PAVADINIMAS	ŽYMUO, LAPŲ SK.
1.	BENDRIEJI DUOMENYS	
1.1.	Antraštinis lapas	1 lapas
1.2.	Bylos dokumentų žiniaraštis	1 lapas
1.3.	Kultūros vertybių registro duomenys	10
1.4.	Kultūros paveldo objekto individualus apsaugos reglamentas Nr. IRAS-5-(12.98.-A), 2020-09-15	3
1.5.	Kvalifikacijos atestatai	2 lapai
1.6.	Architektūriniai fotogrametriniai matavimai	19 lapų
1.7.	Architektūros ir polichromijos tyrimai MONRESTA. 21-19-PTDP-T	19 lapų
1.8.	Vilos pastatų komplekso vila K. Dineikos g. 2, Druskininkai u.o.k. 30602. Pastato laikančiųjų konstrukcijų esamos būklės tyrimai ir įvertinimas UAB „Kęstučio Ablačinsko konstrukcijų projektai“	18 lapų
2.	PROJEKTINIAI PASIŪLYMAI	
2.1.	Aiškinamasis raštas	9 lapai
2.2.	Sklypo planas M 1:250	1 lapas
2.3.	Rūsio planas M 1:100	1 lapas
2.4.	I aukšto planas M 1:100	1 lapas
2.3.	II aukšto planas M 1:100	1 lapas
2.4.	Bokštelio planas M 1:100	1 lapas
2.5.	Stogo planas M 1:100	1 lapas
2.6.	Šiaurinis fasadas M 1:100	1 lapas
2.7.	Rytinis fasadas M 1:100, detalė	1 lapas
2.8.	Pietinis fasadas M 1:100	1 lapas
2.9.	Vakarinis fasadas M 1:100	1 lapas
2.10.	Pietinis fasadas M 1:100. Spalvinis sprendimas	1 lapas
2.11.	Pjūvis 4-4 M 1:100	1 lapas
2.12.	Pjūvis 6-6 M 1:100	
3.	ATSKIRAI TEIKIAMAI	
3.1.	Įgaliojimai	2 lapai
3.2.	Nekilnojamojo turto registro centrinio duomenų banko išrašas (žemės sklypas)	3 lapai
3.3.	Nekilnojamojo turto objekto kadastro duomenų byla	15 lapų
3.4.	Tvarkybos darbų projektas	2 dalys
3.5.	Inžinerinis topografinis planas	1 lapas
3.6.	Žemės sklypo planas	1 lapas
3.7.	Pritarimas tvarkybos darbų projektui	2 lapai
3.8.	Leidimas atlikti tvarkybos darbus	2 lapai

0	2022	STATYBOS/ TVARKYBOS LEIDIMUI, KONKURSUI IR STATYBAI/TVARKYBAI		
LAIDA	ISLEIDIMO DATA	LAIDOS STATUSAS. KEITIMO PRIEŽASTIS (JEI TAIKOMA)		
KVAL. PATV. DOK. Nr.	RESTAURAVIMO PROJEKTAVIMO UAB		TVARKYBOS DARBŲ PROJEKTO PAVADINIMAS	
	MONRESTA		Administracinio pastato K. Dineikos g. 2, Druskininkuose, paskirties keitimo į gyvenamosios (vieno buto) pastatą, kapitalinio remonto projektas	
A976, 0267	SPV, SPDV	Marija Nemunienė	PROJEKTINIAI PASIŪLYMAI	LAIDA
			STATINIO NUMERIS IR PAVADINIMAS, DOKUMENTO PAVADINIMAS	0
			BYLOS DOKUMENTŲ SUDĖTIES ŽINIARAŠTIS	
LT	Statytojas (užsakovas): A.V.		DOKUMENTO ŽYMUO	LAPAS
			MONRESTA.21-19-PP-SP, SA.BDSŽ	LAPŲ
				1
				1

Forma patvirtinta Lietuvos Respublikos kultūros ministro 2011 m. birželio 15d. įsakymu Nr. ĮV-446 (Lietuvos Respublikos kultūros ministro 2011 m. rugsėjo 12 d. Nr. d. įsakymo Nr. ĮV-568 redakcija)

**KULTŪROS PAVELDO DEPARTAMENTO PRIE KULTŪROS MINISTERIJOS
ANTROJI**

(nekilnojamojo kultūros paveldo vertinimo tarybos sudarytojo pavadinimas kilmininko linksniu)

**NEKILNOJAMOJO KULTŪROS PAVELDO VERTINIMO TARYBA
A K T A S**

2016-11-07 Nr. KPD-AV-1038

data

Vilnius

vieta

Nekilnojamojo kultūros paveldo vertinimo taryba (toliau – Taryba) s u d a r y t a
**Kultūros paveldo departamento prie Kultūros ministerijos direktoriaus 2015-04-10
įsakymu Nr. Į-86**

(teisės akto sudarytojas kilmininko linksniu, data, dokumento rūšis įnagininko linksniu, „Nr.“ ir jo registracijos numeris)

Taryba, s u s i d e d a n t i i š
pirmininko (-ės) _____ ir narių:
Dalios Dijokienės
(vardas ir pavardė kilmininko linksniu)

Liutauro Nekrošiaus, Irenos Staniūnienės, Dangiuro Mačiulio, Justinos Poškienės,
(vardai ir pavardės kilmininko linksniu, asmenis nurodyti per kablelį)

v a d o v a u d a m a s i Tarybos nuostatais, patvirtintais
**Kultūros paveldo departamento prie Kultūros ministerijos direktoriaus 2015-04-10
įsakymu Nr. Į-86**

(teisės akto sudarytojas kilmininko linksniu, data, dokumento rūšis įnagininko linksniu, „Nr.“ ir jo registracijos numeris, dokumentus nurodyti per kablelį)

n u s t a t o, k a d:

1. Nekilnojamoji kultūros vertybė (toliau – vertybė) registruojama Kultūros vertybių registre (toliau – Registras) kaip:

- pavienis kultūros paveldo objektas (toliau – objektas)
 kompleksinis objektas (toliau – kompleksas),
kurį sudarantys objektai registruojami savarankiškai
 kultūros paveldo vietovė (toliau – vietovė)

pažymėti tik vieną

2. Pavienis objektas yra: vieta statinys kitas nekilnojamas daiktas

(pažymėti tik vieną)

3. Komplexo dalys:

**Vilos pastatų komplekso vila (30602; 1);
Vilos pastatų komplekso pastatas (30603; 2);**

(kompleksą sudarantys objektai, jų kodai, priedo Nr.; objektus nurodyti per kabliataškį)

4. Vertybei suteikiamas pavadinimas su vardu ar vardais:

Vilos pastatų kompleksas

(pilnas vertybės pavadinimas; vardas, vardai suderinami su pavadinimu)

5. Vertybei suteikiamas pavadinimas:

pastatų kompleksas

(pagal Registro pavadinimų klasifikatorių)

6. Vertybė yra gyvenamojoje vietovėje ir (ne -) apima adresą objektą:

K. Dineikos g.

2

(gatvės pavadinimas ir jos tipas)
(g., pr., bul., al., skg., aklg., skv., a., pl., kel., tak.)

(pastato)
(Nr.)

(korpuso)
(Nr.)

Druskininkai (m.)

(gyvenamoji vietovė ir jos tipas)
(vs., k., gelež. st., mstl., m.)

(seniūnija)

Druskininkų sav.

(savivaldybė ir jos tipas)
(r., m., sav.)

7. Vertybės (**XX a. I p.**
;) vertingosios savybės yra:

7.1.3.1. planavimo sprendiniai - **vilos pastatų komplekso, susidedančio iš vilos ir pastato, turinė erdvinė kompozicija, plano struktūra** (-; -; IKONOGR Nr. 1; TRP; FF Nr. 1, 2; 2016 m.; Nr. 3; 2007 m.);

7.1.3.4. žemės ir jos paviršiaus elementai - **reljefas** (lygus; -; FF Nr. 1, 2; 2016 m.; Nr. 3; 2007 m.);

7.1.3.6. želdynai ir želdiniai - **pavieniai medžiai** (-; -; FF Nr. 1, 2; 2016 m.; Nr. 3; 2007 m.);

7.4. Artimiausios kultūros paveldo objekto teritoriją ar vietovę supančios aplinkos kultūrinio kraštovaizdžio vertingosios savybės - **vilos pastatų kompleksas patenka į Druskininkų miesto istorinę dalį** (u.k. 30185);

7.5. Faktai apie svarbias visuomenės, kultūros ir valstybės istorijos asmenybes, įvykius - Vila atostogoms statyta XX a. I p. Vila ir pastatas pažymėtos 1935 m. Druskininkų miesto plane. 1949 m. keičiant pastato paskirtį į visuomeninę, buvo pristatytas vieno aukšto priestatas, 1995 m. dar pailgintas. XX a. 9 dešimtmetyje čia veikė Respublikinis gydamosios kūno kultūros ir ambulatorinio gydymo centras, vienu metu buvo prisiglaudęs Medicinos darbuotojų klubas. Nepriklausomybės metais šiame pastate buvo įsikūręs Žemės ir kito nekilnojamo turto kadastro ir registro VI Druskininkų biuras.

Pastaba: prieš tvarkymo darbus atlikti istorinius, fizinius tyrimus.

(apibūdinimas, būklė, nuoroda į pridedamą fiksaciją, aprašymo data; nurodyti per kabliataškį)

8. Žemiau nurodyti kilnojamieji daiktai, saugomi pagal Kilnojamųjų kultūros vertybių apsaugos įstatymą, yra kultūros paveldo statinio vertingosios savybės:

(kilnojamosios kultūros vertybės, jų kodai; nurodyti per kablietį)

9. Nekilnojamosios kultūros vertybės teritorijoje yra:

9.1. Pavienio objekto teritorijoje yra:

(pavienio objekto teritorijoje esantys vertingųjų savybių požymių turintys objektai; nurodomi per kabliataškį; arba priedo, kuriame jie pateikiami, Nr.)

9.2. Komplekso teritorijoje yra:

(komplekso teritorijoje esantys vertingųjų savybių požymių turintys objektai; nurodomi per kabliataškį, arba priedo, kuriame jie pateikiami, Nr.)

9.3. Vietovėje yra:

(į vietovę įeinančios vertybės, jų kodai; vertingųjų savybių požymių turintys objektai; nurodomi per kabliataškį, arba priedo, kuriame jie pateikiami, Nr.)

10. Vertybės vertingųjų savybių pobūdis ar jų derinys yra:

<input type="checkbox"/> Archeologinis	<input type="checkbox"/> lemiantis reikšmingumą		
<input type="checkbox"/> Povandeninis	<input type="checkbox"/> lemiantis reikšmingumą	<input type="checkbox"/> tipiškas <input type="checkbox"/> svarbus	<input type="checkbox"/> retas <input type="checkbox"/> unikalus
<input type="checkbox"/> Mitologinis	<input type="checkbox"/> lemiantis reikšmingumą	<input type="checkbox"/> tipiškas <input type="checkbox"/> svarbus	<input type="checkbox"/> retas <input type="checkbox"/> unikalus
<input type="checkbox"/> Etnokultūrinis	<input type="checkbox"/> lemiantis reikšmingumą	<input type="checkbox"/> tipiškas <input type="checkbox"/> svarbus	<input type="checkbox"/> retas <input type="checkbox"/> unikalus
<input checked="" type="checkbox"/> Architektūrinis	<input checked="" type="checkbox"/> lemiantis reikšmingumą	<input type="checkbox"/> tipiškas <input checked="" type="checkbox"/> svarbus	<input type="checkbox"/> retas <input type="checkbox"/> unikalus
<input type="checkbox"/> Urbanistinis	<input type="checkbox"/> lemiantis reikšmingumą	<input type="checkbox"/> tipiškas <input type="checkbox"/> svarbus	<input type="checkbox"/> retas <input type="checkbox"/> unikalus
<input type="checkbox"/> Želdynų	<input type="checkbox"/> lemiantis reikšmingumą	<input type="checkbox"/> tipiškas <input type="checkbox"/> svarbus	<input type="checkbox"/> retas <input type="checkbox"/> unikalus
<input type="checkbox"/> Inžinerinis	<input type="checkbox"/> lemiantis reikšmingumą	<input type="checkbox"/> tipiškas <input type="checkbox"/> svarbus	<input type="checkbox"/> retas <input type="checkbox"/> unikalus
<input type="checkbox"/> Istorinis	<input type="checkbox"/> lemiantis reikšmingumą	<input type="checkbox"/> tipiškas <input type="checkbox"/> svarbus	<input type="checkbox"/> retas <input type="checkbox"/> unikalus
<input type="checkbox"/> Memorialinis	<input type="checkbox"/> lemiantis reikšmingumą	<input type="checkbox"/> tipiškas <input type="checkbox"/> svarbus	<input type="checkbox"/> retas <input type="checkbox"/> unikalus
<input type="checkbox"/> Dailės	<input type="checkbox"/> lemiantis reikšmingumą	<input type="checkbox"/> tipiškas <input type="checkbox"/> svarbus	<input type="checkbox"/> retas <input type="checkbox"/> unikalus
<input type="checkbox"/> Sakralinis	<input type="checkbox"/> lemiantis reikšmingumą	<input type="checkbox"/> tipiškas <input type="checkbox"/> svarbus	<input type="checkbox"/> retas <input type="checkbox"/> unikalus
<input type="checkbox"/> Kultūrinės raiškos	<input type="checkbox"/> lemiantis reikšmingumą	<input type="checkbox"/> tipiškas <input type="checkbox"/> svarbus	<input type="checkbox"/> retas <input type="checkbox"/> unikalus
<input type="checkbox"/> Kraštovaizdžio			
(galima pažymėti kelis)	(galima pažymėti kelis)	(pažymėti kiekvienam pobūdžiui tik vieną)	

11. Pavienio ar kompleksinio objekto, ar vietovės reikšmingumo lygmuo yra:

nacionalinis regioninis vietinis

(pažymėti tik vieną)

12. Vertybės apibrėžta teritorija:

12.1. ribos yra:

Taško Nr., Atkarpa	Būdas	Tikslumas (cm)	X (abscisė)	Y (ordinatė)	Geokodas	Aprašymas
1	K	20	498597,02	5986142,09	kv5	
2	K	20	498602,97	5986109,38	kv5	
3	K	20	498599,07	5986101,65	kv5	
4	K	20	498565,47	5986099,63	kv5	
5	K	20	498531,78	5986098,27	kv5	
6	K	20	498530,21	5986112,89	kv5	
7	K	20	498528,22	5986131,40	kv5	
8	K	20	498559,78	5986136,19	kv5	
9	K	20	498586,58	5986140,26	kv5	
10	K	20	498597,02	5986142,09	kv5	

12.2. plotas yra:

1594,00 kv. m

13. Šaltiniai ir literatūra (archyvinė medžiaga, tyrimų ataskaitos, publikacijos ir kt.):

13.1. Kultūros vertybės pagrindinis dosjė (G533K), Kultūros paveldo departamento Alytaus skyriaus archyvas, 2004-2005.

13.2. Vilos pastatų kompleksas Druskininkuose. [žiūrėta: 2016-09-08]. Internetinė nuoroda: <http://tarpukaris.autc.lt/lt/paieska/objektas/1050/vilos-pastatu-poilsio-kompleksas-druskininkuose>

13.3. K. Dineikos g. 2. [žiūrėta: 2016-09-08]. Internetinė nuoroda: <http://www.archimede.lt/druskininkai/pastatas/2253>

13.4. Plan zdrojowiska Druskieniki / sporządzono w marcu 1935 r. F. Walicki, Z. Zapaśnik. [žiūrėta: 2016-10-10]. Internetinė nuoroda:

http://www.europeana.eu/portal/lt/record/2021803/recordDescription_LMAVB_MAB01_000267858.html#&gid=1&pid=1

14. Nekilnojamojo kultūros paveldo vertinimo tarybos aktas Lietuvos Respublikos administracinių bylų teisenos įstatymo nustatyta tvarka gali būti skundžiamas administraciniam teismui.

Taryba šiuo a k t u

n u t a r i a, jog vertybei reikalinga teisinė apsauga.

n u t a r i a, jog turi būti patikslinti Registre registruotos vertybės duomenys:

(galima pažymėti abu)

30601

(kodas)

PRIDEDAMA:

1. Fotofiksacija, 25 nuotr.
2. Teritorijos ribų planas, 1 lap.
3. 2005 m. planas, 1 lap.
4. Brėžiniai, 3 lap.
5. Ikonografija, 1 lap.
6. Nekilnojamojo turto registro centrinio duomenų banko išrašas, 7 lap.

Pirmininkas

1 priedas
(Nr.)

Į KOMPLEKSĄ ĮEINANČIO OBJEKTO DUOMENYS

1. Į kompleksą įeinančiam objektui suteikiamas pavadinimas su vardu ir vardais:

Vilos pastatų komplekso vila

(pilnas vertybės pavadinimas; vardas, vardai suderinami su pavadinimu)

2. Į kompleksą įeinančiam objektui suteikiamas pavadinimas:

vila

(pagal Registro pavadinimų klasifikatorių)

3. Į kompleksą įeinantis objektas yra gyvenamojoje vietovėje ir (ne -) apima adresu objektą:

K. Dineikos g.

2

(gatvės pavadinimas ir jos tipas)
(g., pr., bul., al., skg., aklg., skv., a., pl., kel., tak.)

(pastato) (Nr.)

(korpuso)
(Nr.)

Druskininkai (m.)

(gyvenamoji vietovė ir jos tipas)
(vs., k., gelež. st., mstl., m.)

(seniūnija)

Druskininkų sav.

(savivaldybė ir jos tipas)
(r., m., sav.)

4. Į kompleksą įeinantis objektas yra: [] vieta [x] statinys [] kitas nekilnojamas daiktas

(pažymėti tik vieną)

5. Į kompleksą įeinančio objekto (**XX a. I p.; pirmoji vilos rekonstrukcija atlikta 1949 m., priestatas prailgintas 1995 m.**;) vertingosios savybės yra:

5.1.1.2. tūris - **asimetrinio daugiakampio plano, 2 a. su bokšteliu** (1995 m. pastato V dalyje pristatytas 1 a. priestatas; -; TRP; BR1; FF Nr. 4-10; 2016 m.); **stogo forma dvišlaitė, sudėtinė, bokštelio - keturšlaitė** (-; -; FF Nr. 4-10; 2016 m.); **stogo dangos medžiaga - skardos tipas** (-; -; FF Nr. 4-10; 2016 m.); **kiti stogo elementai - tinkuotų dūmtraukių tipas** (-; -; FF Nr. 9, 10; 2016 m.);

5.1.1.3. aukštų išplanavimas - **kapitalinių sienų tinklas** (-; -; BR1, 2; FF Nr. 4-10; 2016 m.); **sienų angos - stačiakampės langų ir durų angos** (-; -; BR1, 2; FF Nr. 4-10; 2016 m.);

5.1.1.4. fasadų architektūrinis sprendimas - **P fasade atviros verandos** (-; -; BR1; FF Nr. 4, 6, 7; 2016 m.); **fasadų apkalimo medinėmis lentelėmis tipas** (vertikaliomis, horizontaliomis, frontonai - vertikaliomis su profiliuotais galais; -; -; FF Nr. 4-10; 2016 m.); **frontonų medinės kryžmos su smaile, jų tipas** (-; -; FF Nr. 7-9; 2016 m.); **verandų medinių tvorelių profiliuotos lentelės, jų tipas** (-; -; FF Nr. 4, 6, 7; 2016 m.); **pastato mediniai kampų apvadai, jų tipas** (-; -; FF Nr. 4-10; 2016 m.); **kritulių nuvedimo sistema - metalinių lietvamzdžių tipas** (-; -; FF Nr. 5-7; 10, 12; 2016 m.);

5.1.1.5. konstrukcijos - **pamatai betoniniai, juostiniai** (pamatas netyrinėta; -; FF Nr. 12; 2016 m.); **raštų sienos, jų tipas** (-; -; žr. 13.1; 2016 m.); **medinės sijinės perdangos, jų tipas** (-; -; žr. 13.1; 2016 m.); **medinės gegninės stogo konstrukcijos, jų tipas su profiliuotais gegnių galais** (-; -; FF Nr. 11; 2016 m.); **stalių ir kiti gaminiai - laiptinės ir 1 a. mediniai langai, jų tipas** (-; -; FF Nr. 7, 8, 10; 2016 m.); **P fasado dvivėris įstiklintos durys su viršlangu, jų tipas** (-; -; FF Nr. 11; 2016 m.); **funkcinė įranga - į bokštelį vedantys mediniai laiptai su mediniais turėklais ir mediniais profiliuotais porankiais** (-; -; FF Nr. 15-17; 2016 m.);

5.1.1.6. grindų danga - **medinių lentų grindys ir lubos verandose, jų tipas** (-; -; FF Nr. 12; 2016 m.);

6. Žemiau nurodyti kilnojamieji daiktai, saugomi pagal Kilnojamųjų kultūros vertybių apsaugos įstatymą, yra į kompleksą įeinančio statinio vertingosios savybės:

(kilnojamosios kultūros vertybės, jų kodai; nurodyti per kabelį)

7. Į kompleksą įeinančio objekto vertingųjų savybių pobūdis ar jų derinys yra:

<input type="checkbox"/> Archeologinis	<input type="checkbox"/> lemiantis reikšmingumą		
<input type="checkbox"/> Povandeninis	<input type="checkbox"/> lemiantis reikšmingumą	<input type="checkbox"/> tipiškas <input type="checkbox"/> svarbus	<input type="checkbox"/> retas <input type="checkbox"/> unikalus
<input type="checkbox"/> Mitologinis	<input type="checkbox"/> lemiantis reikšmingumą	<input type="checkbox"/> tipiškas <input type="checkbox"/> svarbus	<input type="checkbox"/> retas <input type="checkbox"/> unikalus
<input type="checkbox"/> Etnokultūrinis	<input type="checkbox"/> lemiantis reikšmingumą	<input type="checkbox"/> tipiškas <input type="checkbox"/> svarbus	<input type="checkbox"/> retas <input type="checkbox"/> unikalus
<input checked="" type="checkbox"/> Architektūrinis	<input checked="" type="checkbox"/> lemiantis reikšmingumą	<input type="checkbox"/> tipiškas <input checked="" type="checkbox"/> svarbus	<input type="checkbox"/> retas <input type="checkbox"/> unikalus
<input type="checkbox"/> Urbanistinis	<input type="checkbox"/> lemiantis reikšmingumą	<input type="checkbox"/> tipiškas <input type="checkbox"/> svarbus	<input type="checkbox"/> retas <input type="checkbox"/> unikalus
<input type="checkbox"/> Želdynų	<input type="checkbox"/> lemiantis reikšmingumą	<input type="checkbox"/> tipiškas <input type="checkbox"/> svarbus	<input type="checkbox"/> retas <input type="checkbox"/> unikalus
<input type="checkbox"/> Inžinerinis	<input type="checkbox"/> lemiantis reikšmingumą	<input type="checkbox"/> tipiškas <input type="checkbox"/> svarbus	<input type="checkbox"/> retas <input type="checkbox"/> unikalus
<input type="checkbox"/> Istorinis	<input type="checkbox"/> lemiantis reikšmingumą	<input type="checkbox"/> tipiškas <input type="checkbox"/> svarbus	<input type="checkbox"/> retas <input type="checkbox"/> unikalus
<input type="checkbox"/> Memorialinis	<input type="checkbox"/> lemiantis reikšmingumą	<input type="checkbox"/> tipiškas <input type="checkbox"/> svarbus	<input type="checkbox"/> retas <input type="checkbox"/> unikalus
<input type="checkbox"/> Dailės	<input type="checkbox"/> lemiantis reikšmingumą	<input type="checkbox"/> tipiškas <input type="checkbox"/> svarbus	<input type="checkbox"/> retas <input type="checkbox"/> unikalus
<input type="checkbox"/> Sakralinis	<input type="checkbox"/> lemiantis reikšmingumą	<input type="checkbox"/> tipiškas <input type="checkbox"/> svarbus	<input type="checkbox"/> retas <input type="checkbox"/> unikalus
<input type="checkbox"/> Kultūrinės raiškos	<input type="checkbox"/> lemiantis reikšmingumą	<input type="checkbox"/> tipiškas <input type="checkbox"/> svarbus	<input type="checkbox"/> retas <input type="checkbox"/> unikalus
<input type="checkbox"/> Kraštovaizdžio			

8. Į kompleksą įeinančio objekto reikšmingumo lygmuo yra:

nacionalinis regioninis vietinis

(pažymėti tik vieną)

2 priedas
(Nr.)

I KOMPLEKSĄ JEINANČIO OBJEKTO DUOMENYS

1. Į kompleksą įeinančiam objektui suteikiamas pavadinimas su vardu ir vardais:

Vilos pastatų komplekso pastatas

(pilnas vertybės pavadinimas; vardas, vardai suderinami su pavadinimu)

2. Į kompleksą įeinančiam objektui suteikiamas pavadinimas:

pastatas

(pagal Registro pavadinimų klasifikatorių)

3. Į kompleksą įeinantis objektas yra gyvenamojoje vietovėje ir (ne -) apima adreso objektą:

Sausoji g.

(gatvės pavadinimas ir jos tipas)

(g., pr., bul., al., skg., aklg., skv., a., pl., kel., tak.)

8

(pastato) (Nr.)

(korpuso)
(Nr.)

Druskininkai (m.)

(gyvenamoji vietovė ir jos tipas)
(vs., k., gelež. st., mstl., m.)

(seniūnija)

Druskininkų sav.

(savivaldybė ir jos tipas)
(r., m., sav.)

4. Į kompleksą įeinantis objektas yra: [] vieta [x] statinys [] kitas nekilnojamas
daiktas

(pažymėti tik vieną)

5. Į kompleksą įeinančio objekto (**XX a. I p.;**) vertingosios savybės yra:

5.1.1.2. tūris - stačiakampio plano, 1 a. su atviru prieangiu (V pusėje prieangis pristatytas vėliau; -; FF Nr. 18, 19, 21, 22; 2016 m.); stogo forma - dvišlaitė (-; -; FF Nr. 18, 19, 21, 22; 2016 m.); stogo dangos medžiaga - skardos tipas (-; -; FF Nr. 18, 19, 21, 22; 2016 m.); kiti stogo elementai - raudonų plytų dūmtraukio tipas (-; -; FF Nr. 20; 2016 m.);
5.1.1.3. aukštų išplanavimas - kapitalinių sienų tinklas (-; -; BR3; FF Nr. 18, 19, 21, 22; 2016 m.); sienų angos - stačiakampės langų ir durų angos (išskyrus V fasado durų angą; -; FF Nr. 18, 19, 21, 22; 2016 m.);
5.1.1.4. fasadų architektūrinis sprendimas - atviras prieangis pastato R fasade (-; -; FF Nr. 18, 19, 21; 2016 m.); fasadų apdaila ir puošyba - langų medinių profiliuotų apvadų tipas (-; -; FF Nr. 18, 19, 21, 22; 2016 m.); fasadų apkalimo medinėmis lentomis tipas (sienos - horizontaliai, apatinė sienų dalis apkalta vertikaliai, frontonai - vertikaliai su užapvalintais lentelių galais; -; FF Nr. 18, 19, 21, 22; 2016 m.); pastato kampų mediniai apvada, jų tipas (-; -; FF Nr. 18, 19, 21, 22; 2016 m.); frontonų medinės kryžmos, jų tipas (-; -; FF Nr. 18, 19, 21, 23; 2016 m.); kritulių nuvedimo sistema - metalinių lietvamzdžių tipas (-; -; FF Nr. 18, 19; 2016 m.);
5.1.1.5. konstrukcijos - pamatai betoniniai, juostiniai (-; pamatas netyrinėtas; FF Nr. 18; 2016 m.); karkasinių sienos, jų tipas (-; -; žr. 13.1; 2016 m.); medinių sijinės perdangos, jų tipas (-; -; žr. 13.1; 2016 m.); medinės gegninės stogo konstrukcijos, jų tipas su profiliuotais gegnių galais (-; -; FF Nr. 23; 2016 m.); stalių ir kiti gaminiai - medinių langų konstrukcijos, skaidymas, jų tipas (-; -; FF Nr. 18, 19; 2016 m.); medinės įstiklintos durys, jų konstrukcijos, skaidymas, jų tipas (-; -; FF Nr. 18, 19; 2016 m.);

6. Žemiau nurodyti kilnojamieji daiktai, saugomi pagal Kilnojamojų kultūros vertybių

apsaugos įstatymą, yra į kompleksą įeinančio statinio vertingosios savybės:

(kilnojamosios kultūros vertybės, jų kodai; nurodyti per kabelį)

7. Į kompleksą įeinančio objekto vertingųjų savybių pobūdis ar jų derinys yra:

<input type="checkbox"/> Archeologinis	<input type="checkbox"/> lemiantis reikšmingumą		
<input type="checkbox"/> Povandeninis	<input type="checkbox"/> lemiantis reikšmingumą	<input type="checkbox"/> tipiškas <input type="checkbox"/> svarbus	<input type="checkbox"/> retas <input type="checkbox"/> unikalus
<input type="checkbox"/> Mitologinis	<input type="checkbox"/> lemiantis reikšmingumą	<input type="checkbox"/> tipiškas <input type="checkbox"/> svarbus	<input type="checkbox"/> retas <input type="checkbox"/> unikalus
<input type="checkbox"/> Etnokultūrinis	<input type="checkbox"/> lemiantis reikšmingumą	<input type="checkbox"/> tipiškas <input type="checkbox"/> svarbus	<input type="checkbox"/> retas <input type="checkbox"/> unikalus
<input checked="" type="checkbox"/> Architektūrinis	<input checked="" type="checkbox"/> lemiantis reikšmingumą	<input type="checkbox"/> tipiškas <input checked="" type="checkbox"/> svarbus	<input type="checkbox"/> retas <input type="checkbox"/> unikalus
<input type="checkbox"/> Urbanistinis	<input type="checkbox"/> lemiantis reikšmingumą	<input type="checkbox"/> tipiškas <input type="checkbox"/> svarbus	<input type="checkbox"/> retas <input type="checkbox"/> unikalus
<input type="checkbox"/> Želdynų	<input type="checkbox"/> lemiantis reikšmingumą	<input type="checkbox"/> tipiškas <input type="checkbox"/> svarbus	<input type="checkbox"/> retas <input type="checkbox"/> unikalus
<input type="checkbox"/> Inžinerinis	<input type="checkbox"/> lemiantis reikšmingumą	<input type="checkbox"/> tipiškas <input type="checkbox"/> svarbus	<input type="checkbox"/> retas <input type="checkbox"/> unikalus
<input type="checkbox"/> Istorinis	<input type="checkbox"/> lemiantis reikšmingumą	<input type="checkbox"/> tipiškas <input type="checkbox"/> svarbus	<input type="checkbox"/> retas <input type="checkbox"/> unikalus
<input type="checkbox"/> Memorialinis	<input type="checkbox"/> lemiantis reikšmingumą	<input type="checkbox"/> tipiškas <input type="checkbox"/> svarbus	<input type="checkbox"/> retas <input type="checkbox"/> unikalus
<input type="checkbox"/> Dailės	<input type="checkbox"/> lemiantis reikšmingumą	<input type="checkbox"/> tipiškas <input type="checkbox"/> svarbus	<input type="checkbox"/> retas <input type="checkbox"/> unikalus
<input type="checkbox"/> Sakralinis	<input type="checkbox"/> lemiantis reikšmingumą	<input type="checkbox"/> tipiškas <input type="checkbox"/> svarbus	<input type="checkbox"/> retas <input type="checkbox"/> unikalus
<input type="checkbox"/> Kultūrinės raiškos	<input type="checkbox"/> lemiantis reikšmingumą	<input type="checkbox"/> tipiškas <input type="checkbox"/> svarbus	<input type="checkbox"/> retas <input type="checkbox"/> unikalus
<input type="checkbox"/> Kraštovaizdžio			

8. Į kompleksą įeinančio objekto reikšmingumo lygmuo yra:

nacionalinis regioninis vietinis

(pažymėti tik vieną)

Kultūros paveldo objektų individualių apsaugos
reglamentų išdavimo taisyklių
2 priedas

**KULTŪROS PAVELDO OBJEKTO INDIVIDUALAUS APSAUGOS REGLAMENTO
TVIRTINIMO AKTAS**

2020-09-15 Nr. IRAS-6 -(12.98.-A)
(data)

Alytus
(tvirtinimo vieta)

Tvirtinu Vilos pastatų komplekso vilos, (unikalus objekto kodas 30602)
kultūros paveldo objekto pavadinimas, unikalus kodas Kultūros vertybių registre

individualių apsaugos reglamentą

Parengimo data: 2020-09-04

Rengėjas (-ai): Kultūros paveldo departamento prie kultūros ministerijos Alytaus skyrius

Apsaugos zona (pažymėti) :

- laikinai nenustatoma apsaugos zona
 nenustatomas fizinės apsaugos pozonis
 nenustatomas vizualinės apsaugos pozonis

Apsaugos zonos ir jos pozonių ribų plano techninį rengimo darbą atliko: _____

Prie tvirtinimo akto pridedama: Kultūros paveldo objekto individualus apsaugos reglamentas, 2 lapai;

Kultūros paveldo departamento prie
Kultūros ministerijos Alytaus skyriaus
vedėjas
(tvirtinančiojo pareigos)

PATVIRTINTA
Kultūros paveldo departamento prie Kultūros
ministerijos Alytaus skyriaus vedėjas
_____ (pareigų pavadinimas)

2020 m. rugsėjo d. tvirtinimo aktu
Nr. IRAS-6-(12.98.-A)

KULTŪROS PAVELDO OBJEKTO INDIVIDUALUS APSAUGOS REGLAMENTAS

2020-09-15 Nr. IRAS-5-(12.98.-A)
(data)

Alytus
(parengimo vieta)

I. BENDRIEJI DUOMENYS

1. Bendrieji kultūros paveldo objekto duomenys¹:

1.1. pavadinimas, unikalus kodas Kultūros vertybių registre (toliau – Registas) _____

Vilos pastatų komplekso vila, 30602, (toliau – Vila) _____

1.2. adresas K. Dineikos g. 2/Sausoji g. 10, Druskininkų m., Druskininkų sav. _____

1.3. įrašymo į Registrą teisės aktas (priėmęs subjektas, data, Nr.) _____

Kultūros vertybių apsaugos departamento direktoriaus 2005-04-18 įsakymas Nr. Į-139

1.4. inicijavimo skelbti saugomu teisės aktas (priėmęs subjektas, data, Nr.) _____

1.5. skelbimo saugomu teisės aktas (priėmęs subjektas, data, Nr.) _____

Lietuvos Respublikos Kultūros ministro 2005-04-29 įsakymas Nr. ĮV-190 „Dėl nekilnojamųjų kultūros vertybių pripažinimo saugomomis”

1.6. skelbimo kultūros paminklu teisės aktas (priėmęs subjektas, data, Nr.) _____

1.7. unikalus žemės sklypo Nr. (jeigu registruotas Nekilnojamojo turto registre) _____

4400-0537-5073

1.8. unikalus statinio Nr. (jeigu registruotas Nekilnojamojo turto registre) _____

4400-2021-2346

1.9. yra kito kultūros paveldo objekto apsaugos zonoje (kultūros paveldo objekto pavadinimas, unikalus kodas Registre): _____

1.10. vertingosios savybės ar saugomos dalys ir elementai užfiksuoti ir teritorijos ribos apibrėžtos/nustatytos (kultūros paveldo objekto apskaitos dokumento pavadinimas, data, Nr. , sudaręs/patvirtinęs subjektas) _____

Nekilnojamojo kultūros paveldo vertinimo tarybos 2016-11-07 aktas Nr. KPD-AV-1038; Priėmė: Kultūros paveldo departamento Kultūros ministerijos Nekilnojamojo kultūros paveldo vertinimo taryba;

Apibrėžtų teritorijos ribų planas; 2016-11-07; Kultūros paveldo centras

1.11. už apsaugą atsakinga institucija (pavadinimas, centrinės buveinės ar padalinio adresas) _____

Kultūros paveldo departamento prie kultūros ministerijos Alytaus skyrius, Birutės g. 3A, Alytus, LT- 62151, tel./faksas: (8 315) 25954, el. paštas: alytus@kpd.lt

¹ Įrašomi duomenys, žinomi individualaus apsaugos reglamento sudarymo metu. Su pasikeitusiaisiais 1.4, 1.5, 1.8, 1.9 punktuose nurodytais duomenimis valdytojai viešai ir nemokamai susipažįsta Kultūros vertybių registro duomenų bazėje interneto adresu: <http://kvr.kpd.lt/heritage>

II. PAVELDOSAUGOS REIKALAVIMAI

2. Kultūros paveldo objekto ir jo teritorijos paveldosaugos reikalavimai:

Viešajam pažinimui ir naudojimui saugomoje **Viloje** (unikalus kodas 30602), draudžiama: gaminti, sandėliuoti sprogstamąsias medžiagas, naudoti įrenginius darančius dinaminį, vibracinį poveikį **Vilos** konstrukcijoms, užsiimti veikla sukeliančia netinkamą temperatūros ir drėgmės režimą **Vilos** viduje, naikinti ar žaloti autentiškus **Vilos** elementus.

Keisti statinio tūrį (išskyrus V pusėje esantį priestatą, teritorijos ribų plane -Nr.3), pastato ir bokštelio stogo formą, stogo dangos medžiagą ir tipą (skardos lakštų danga), dūmtraukių apdailą. Griauti kapitalines sienas, keisti stačiakampes langų ir durų angas. Keisti fasadų architektūrinio sprendimo visumą (fasadų apkalimo medinėmis lentelėmis tipas, verandų medinių tvorelių profiliuotų lentelių tipas, pastato kampų medinių apvadų tipas, frontonų medinės kryžmos su smaile tipas, metalinių lietvamzdžių tipas, pastato dekoravimas drožiniais).

Keisti kitomis medžiagomis **Vilos** konstrukcijas ir apdailos medžiagas: pamatus, rąstų sienas, medines stogo konstrukcijas su profiliuotais gegnių galais, medines sijines perdangas. Keisti P fasado medinių dviverių įstiklintų durų su viršlankiu tipą, vidaus medinius laiptus ir medinius profiliuotus porankius. Medinių langų skaidymas gali būti keičiamas pagal istorinių tyrimų medžiagą arba pagal analogus.

Vilos teritorijoje statyti statinius, kurie aukščiau, apimtimi ar išraiška nustelbtų kultūros paveldo objektą arba trukdytų jį apžvelgti. Ant **Vilos** fasadų įrengti techninius įrenginius (pvz. šilumos siurblius, kondicionierius ir.t.t.).

Vilos fasadų, išplanavimo ir kiti pakeitimai galimi juos pagrindus tyrimų medžiaga.

Siekiant, kad saugomo objekto vertingosioms savybėms nebūtų padaryta neigiamo poveikio, turi būti gautas už kultūros paveldo apsaugą atsakingos institucijos sutikimas, jeigu norima:

1) **Vilos** teritorijoje/sklype keisti žemės naudojimo būdą, užstatymo tankį, intensyvumą, tipą.

2) **Vilos** teritorijoje/sklype statyti statinius, įrenginius ir mažosios architektūros elementus, keisti reljefą, kirsti bei sodinti želdinius, įrengti vandens telkinius, fontanus.

3) Įrengti komercines reklamas, lauko antenas ant **Vilos** pastato.

4) Šalia **Vilos** pastato įrengti techninius įrenginius (pvz. šilumos siurblius, kondicionierius ir.t.t.).

Tyrimai: archeologiniai, žemės judinimo darbų vietose; architektūriniai, konstrukcijų, ir kt. tyrimai – priklausomai nuo planuojamų tvarkomųjų paveldosaugos ar tvarkomųjų statybos darbų pobūdžio ir apimties.

Kultūros paveldo objekto savininkas, valdytojas ar naudotojas sužinojęs apie **Vilos** vertingųjų elementų (<https://kvr.kpd.lt/#/static-heritage-detail/EEC27976-B7C6-4195-8D91-4547605AE9E4>) sugadinimą, sužalojimą, sunaikinimą, vandalizmo aktą ir/ar jiems iškilusią grėsmę, kurios pats pašalinti nepajėgia arba neturi tam tinkamos kvalifikacijos ar leidimo, apie tai privalo pranešti Kultūros paveldo departamento Alytaus skyriui.

Priežiūros darbai (darbai, kurie nekeičia **Vilos** vertingųjų savybių) turi būti vykdomi nuolat, jiems nereikalingas už apsaugą atsakingos institucijos sutikimas (teritorijos šienavimas, želdinių tvarkymas, taršos šaltinių šalinimas, įrangos saugančios nuo gaisrų, priežiūra ir kt.)

3. Kultūros paveldo objekto apsaugos zonos ir pozonių paveldosaugos reikalavimai (įrašyti jeigu laikinai nenustatoma apsaugos zona ar nenustatomas fizinės ar vizualinės apsaugos pozonis): **Vila** patenka į Druskininkų miesto istorinės dalies (30185) teritoriją. Išsamūs Druskininkų miesto istorinės dalies paveldosaugos reikalavimai nustatomi specialiajame plane.

PRIEDAI:

1.

Kultūros paveldo departamento Alytaus
skyriaus vyriausioji specialistė
(reglamentą parengusio pareigos)





OBJEKTAS:

Vilos pastatų komplekso vila
K. Dineikos g. 2, Druskininkai (u.o.k.
30602)

UŽSAKOVAS:

DARBŲ RŪŠIS:

Architektūriniai fotogrametriniai
apmatavimai

Vilnius

2021

Vilos pastatų komplekso vila
K. Dineikos g. 2, Druskininkai (u.o.k. 30602)

Turinys

Brėžinio nr.	Brėžinio pav.
1	Rūsio planas
2	I aukšto planas
3	II aukšto planas
4	Bokštelio planas
5	Stogo planas
6	Šiaurinis fasadas
7	Rytinis fasadas
8	Pietinis fasadas
9	Vakarinis fasadas
10	Pjūvis 1-1
11	Pjūvis 2-2
12	Pjūvis 3-3
13	Pjūvis 4-4
14	Pjūvis 5-5
15	Pjūvis 6-6
16	Pjūvis 7-7
17	Pjūvis 8-8

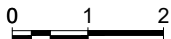
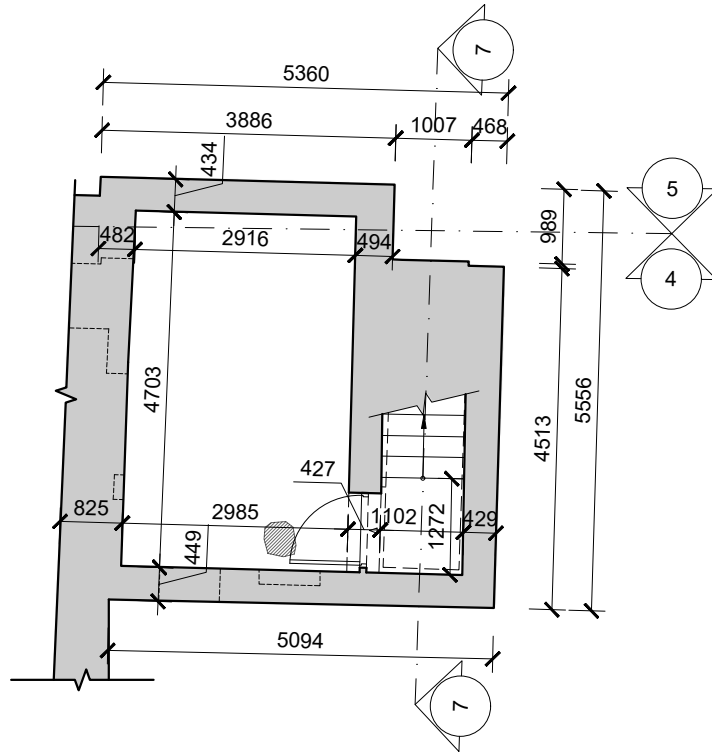

± 0.00 = 96.97 LAS 07

Vadovas	Vilos pastatų komplekso vila K. Dineikos g. 2, Druskininkai (u.o.k. 30602)			
Geodezininkas	ARCHITEKTŪRINIAI FOTOGRAMETRINIAI APMATAVIMAI	STADIJA	LAPAS	LAPŪ
Architektė		TT	1	17
Architektas	Rūsio planas M 1:100	UAB "Terra Modus"		
Matavimo data		2021.07.21	LICENCIJOS Nr. G-509-(658) ir Nr. TK-509-(658)	
Brėžinio sudarymo data	2021.08.03			

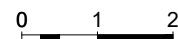
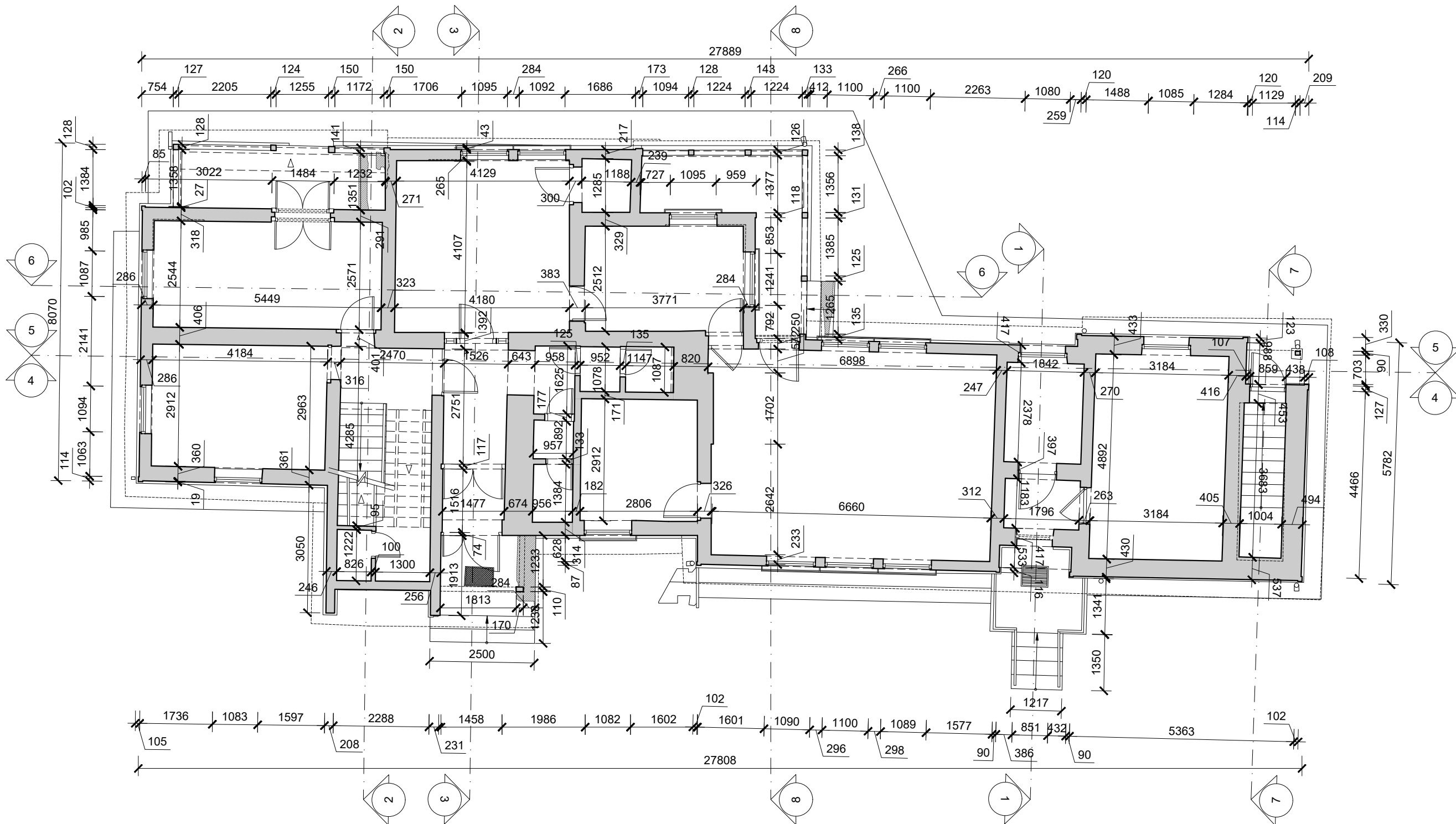

± 0.00 = 96.97 LAS 07

Vadovas		Vilos pastatų komplekso vila K. Dineikos g. 2, Druskininkai (u.o.k. 30602)			
Geodezininkas		ARCHITEKTŪRINIAI FOTOGRAMETRINIAI APMATAVIMAI	STADIJA	LAPAS	LAPŲ
Architektė			TT	2	17
Architektas		I aukšto planas M 1:100			UAB "Terra Modus" LICENCIJOS Nr. G-509-(658) ir Nr. TK-509-(658)
Matavimo data					
Brėžinio sudarymo data		2021.08.03			

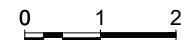
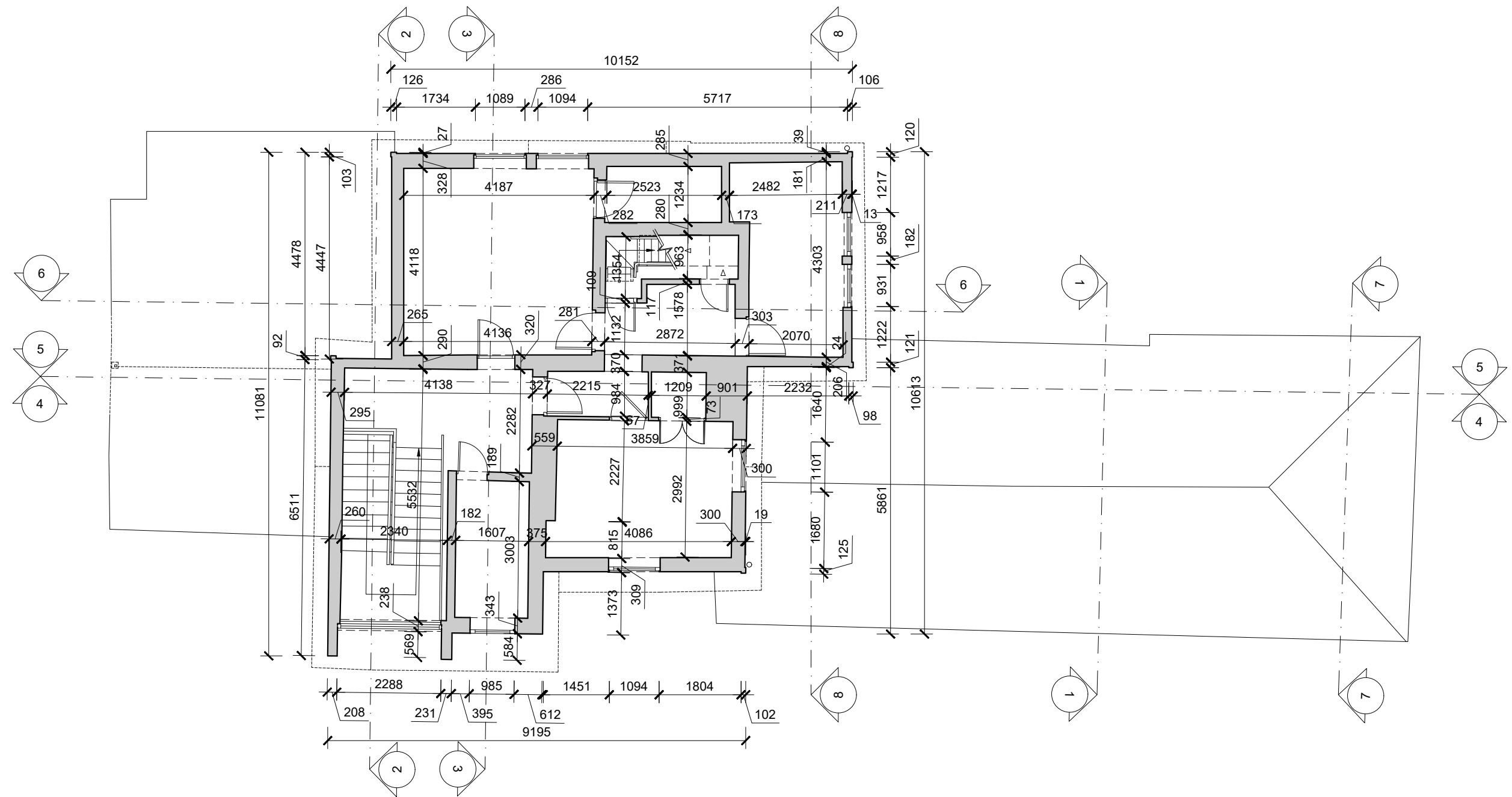

± 0.00 = 96.97 LAS 07

Vadovas	Vilos pastatų komplekso vila K. Dineikos g. 2, Druskininkai (u.o.k. 30602)		
Geodezininkas			
Architektė	ARCHITEKTŪRINIAI FOTOGRAMETRINIAI APMATAVIMAI		
Architektas	STADIJA	LAPAS	LAPŲ
	TT	3	17
Matavimo data	2021.07.21	UAB "Terra Modus"	
Brėžinio sudarymo data	2021.08.03	LICENCIJOS Nr. G-509-(658) ir Nr. TK-509-(658)	
		II aukšto planas M 1:100	

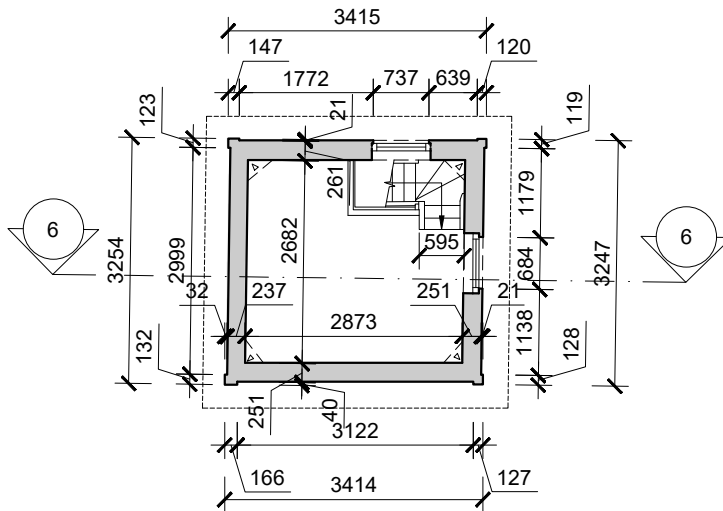

± 0.00 = 96.97 LAS 07

Vadovas	Vilos pastatų komplekso vila K. Dineikos g. 2, Druskininkai (u.o.k. 30602)			
Geodezininkas				
Architektė	ARCHITEKTŪRINIAI FOTOGRAMETRINIAI APMATAVIMAI	STADIJA	LAPAS	LAPŲ
Architektas		TT	4	17
Matavimo data	2021.07.21	Bokštelio planas M 1:100		
Brėžinio sudarymo data	2021.08.03			
		UAB "Terra Modus" <small>LICENCIJOS Nr. G-509-(658) ir Nr. TK-509-(658)</small>		

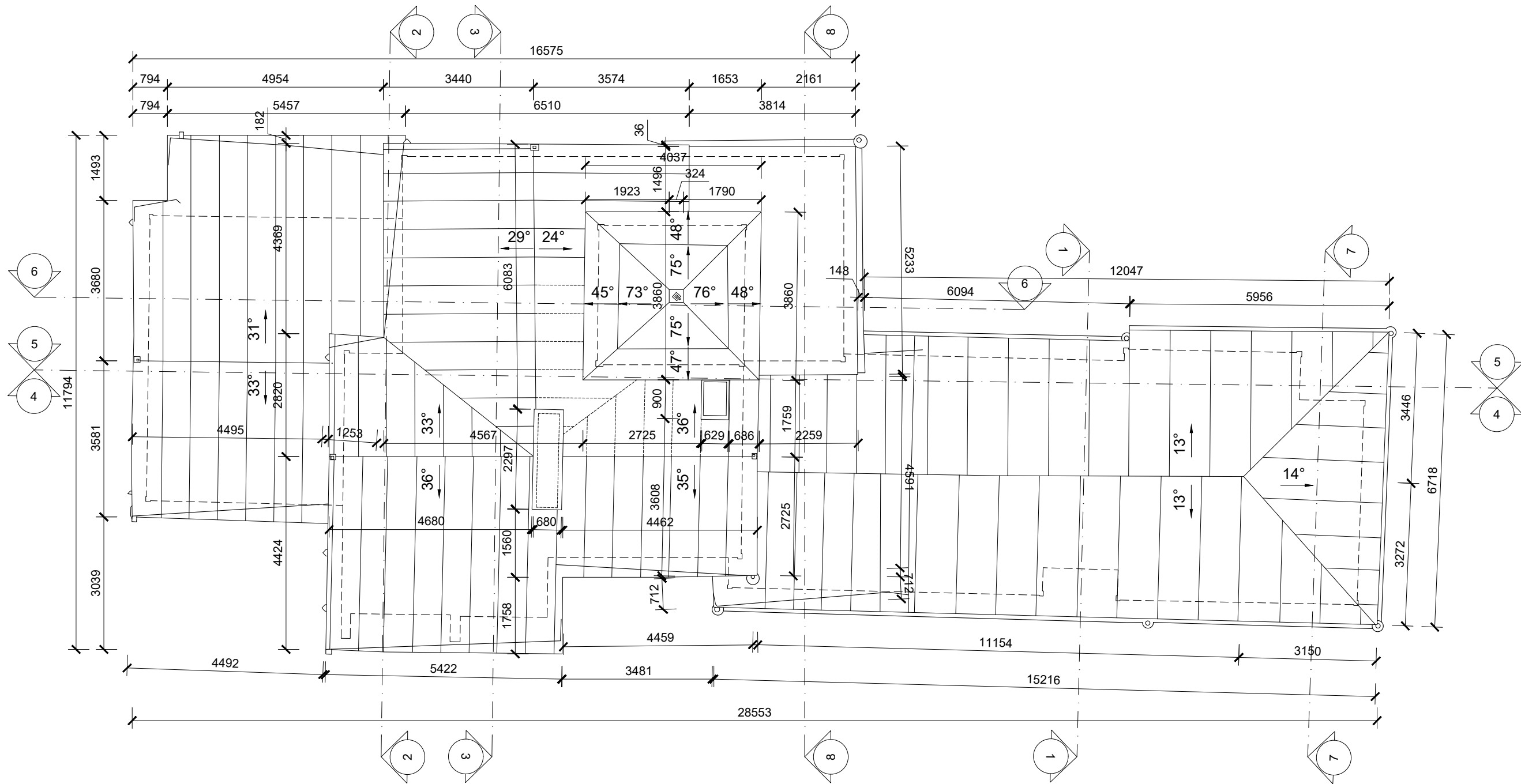

± 0.00 = 96.97 LAS 07

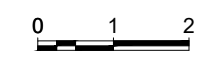

Vadovas		Vilos pastatų komplekso vila K. Dineikos g. 2, Druskininkai (u.o.k. 30602)			
Geodezininkas		ARCHITEKTŪRINIAI FOTOGRAMETRINIAI APMATAVIMAI	STADIJA	LAPAS	LAPŲ
Architektė			TT	5	17
Architektas		Stogo planas M 1:100	UAB "Terra Modus" LICENCIJOS Nr. G-509-(658) ir Nr. TK-509-(658)		
Matavimo data	2021.07.21				
Brėžinio sudarymo data	2021.08.03				

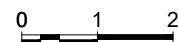
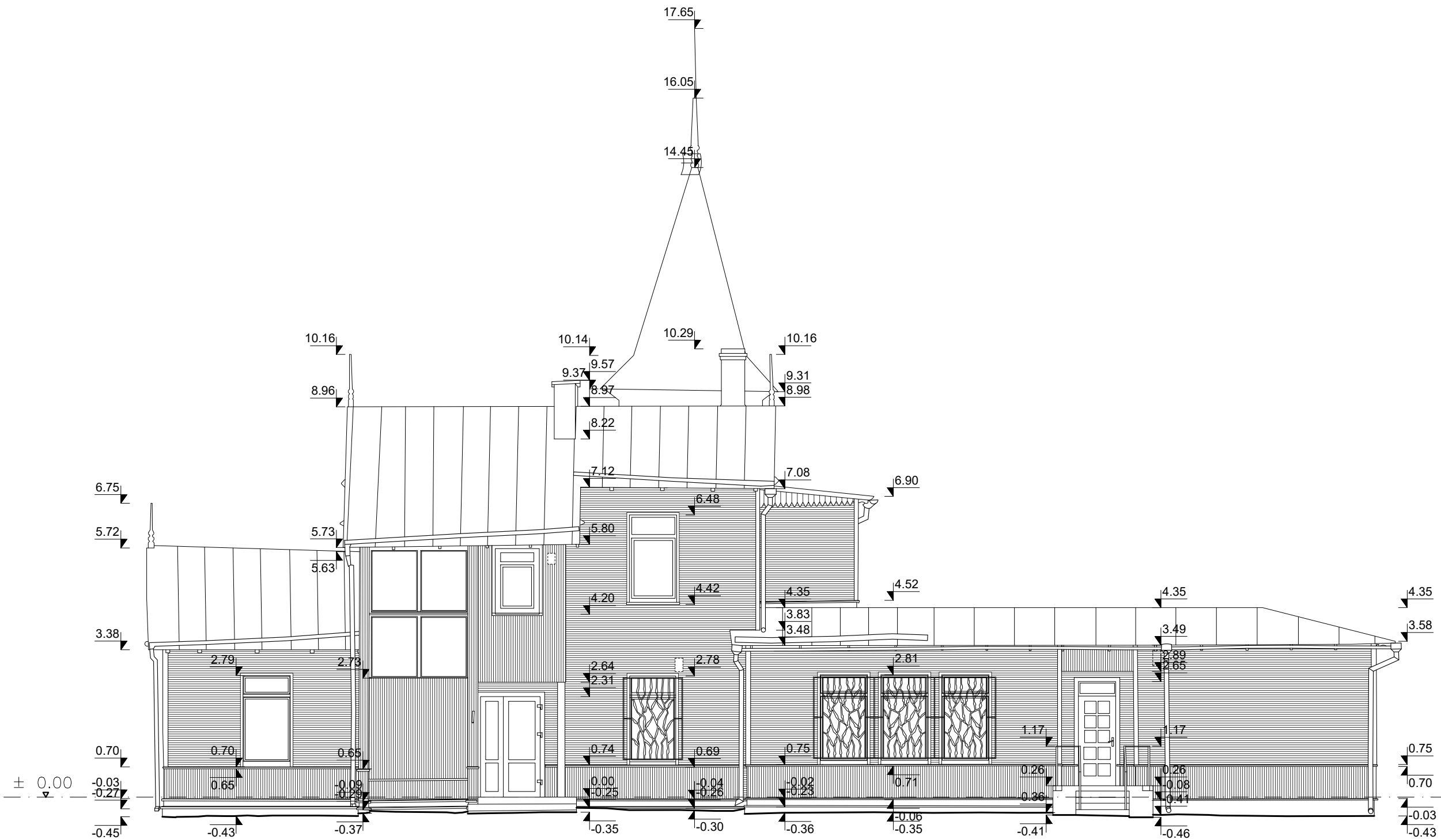

± 0.00 = 96.97 LAS 07

Vadovas	Vilos pastatų komplekso vila K. Dineikos g. 2, Druskininkai (u.o.k. 30602)		
Geodezininkas	ARCHITEKTŪRINIAI FOTOGRAMETRINIAI APMATAVIMAI		
Architektė	STADIJA	LAPAS	LAPŲ
Architektas	TT	6	17
Matavimo data	Šiaurinis fasadas M 1:100		
Brėžinio sudarymo data	2021.07.21	UAB "Terra Modus" LICENCIJOS Nr. G-509-(658) ir Nr. TK-509-(658)	
	2021.08.03		

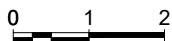
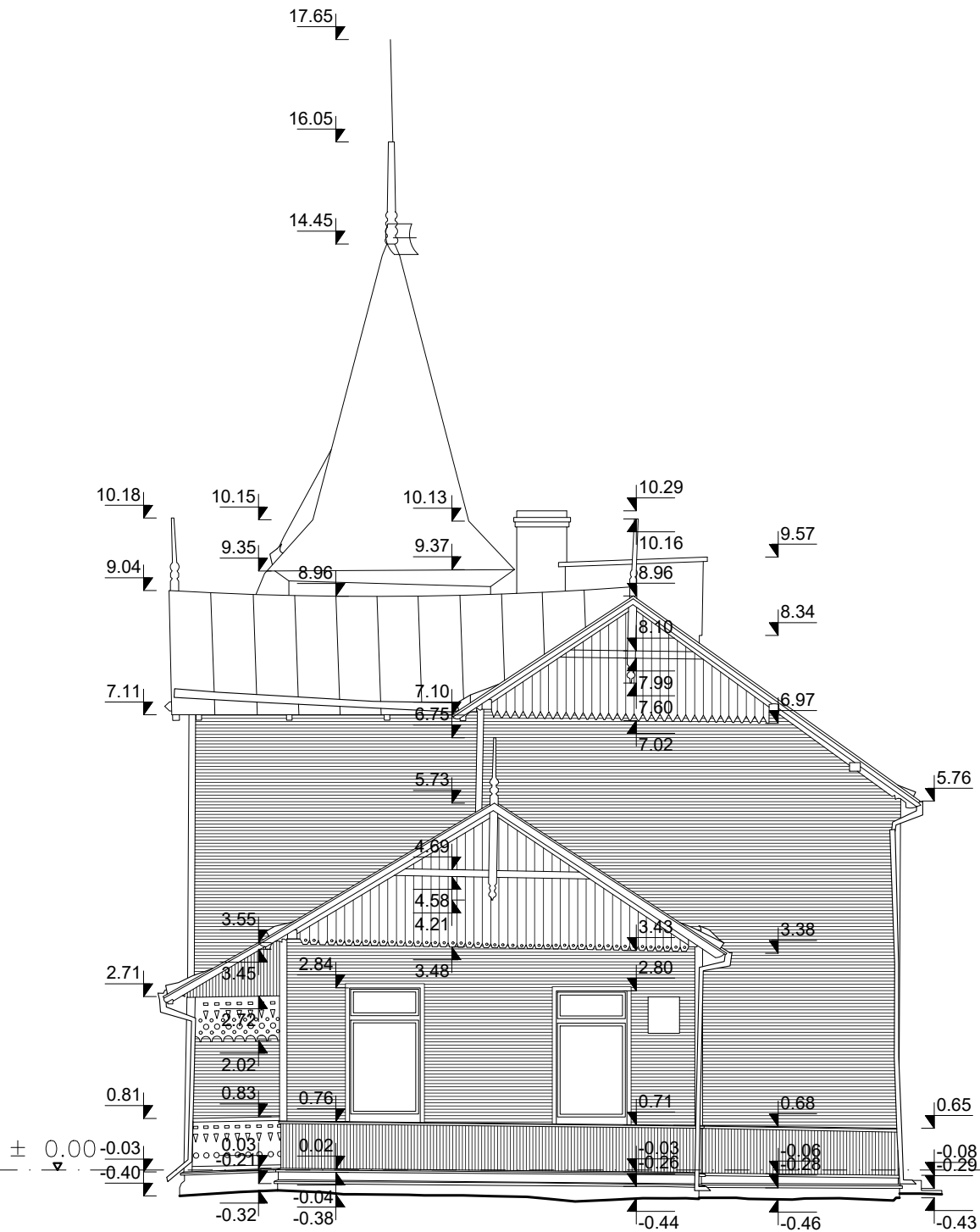

± 0.00 = 96.97 LAS 07

Vadovas		Vilos pastatų komplekso vila K. Dineikos g. 2, Druskininkai (u.o.k. 30602)			
Geodezininkas		ARCHITEKTŪRINIAI FOTOGRAMETRINIAI APMATAVIMAI	STADIJA	LAPAS	LAPŲ
Architektė			TT	7	17
Architektas			UAB "Terra Modus" LICENCIJOS Nr. G-509-(658) ir Nr. TK-509-(658)		
Matavimo data	2021.07.21	Rytinis fasadas M 1:100			
Brėžinio sudarymo data	2021.08.03				

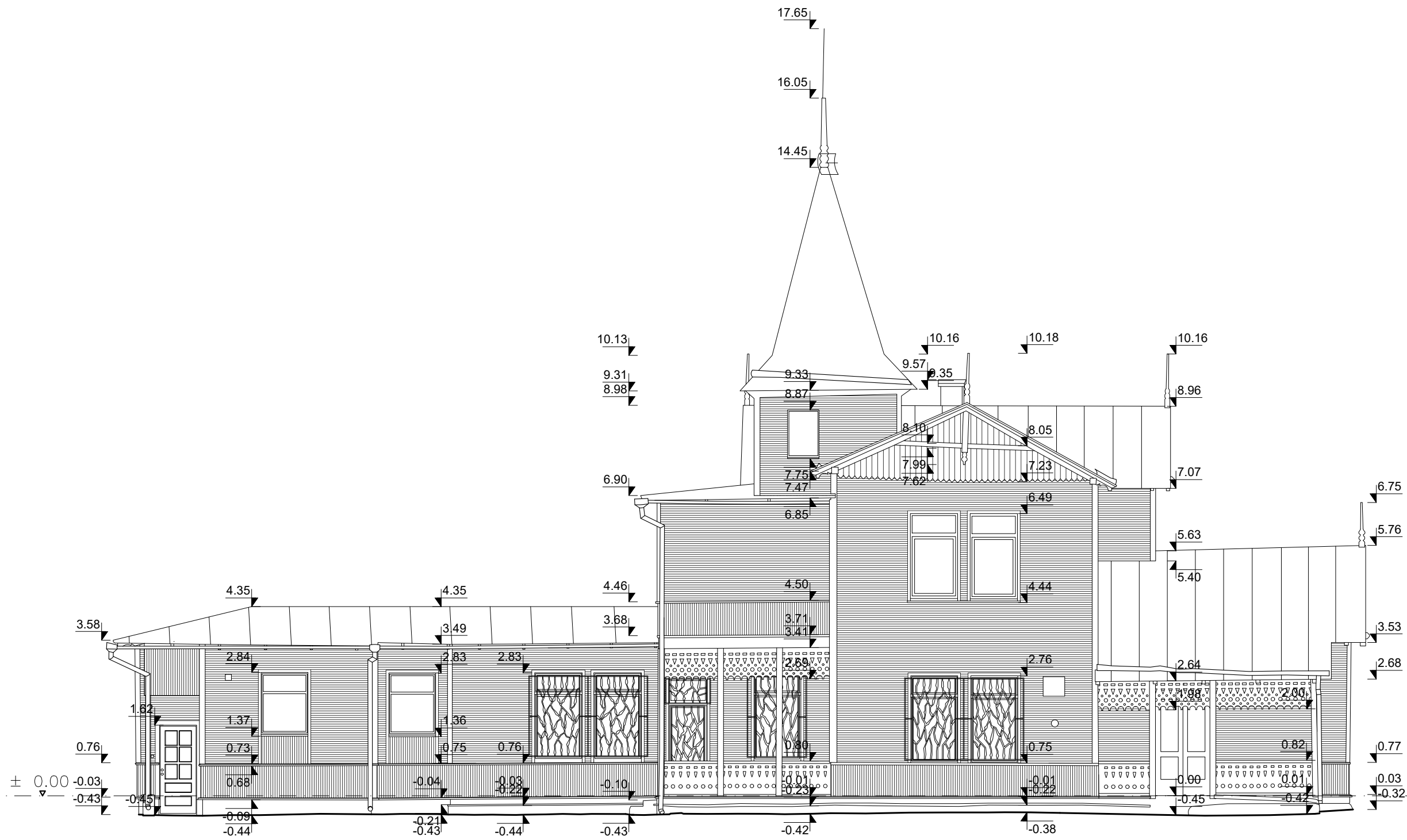

± 0.00 = 96.97 LAS 07

Vadovas		Vilos pastatų komplekso vila K. Dineikos g. 2, Druskininkai (u.o.k. 30602)			
Geodezininkas		ARCHITEKTŪRINIAI FOTOGRAMETRINIAI APMATAVIMAI	STADIJA	LAPAS	LAPŲ
Architektė			TT	8	17
Architektas					
Matavimo data	2021.07.21	Pietinis fasadas M 1:100		UAB "Terra Modus" <small>LICENCIJOS Nr. G-509-(658) ir Nr. TK-509-(658)</small>	
Brėžinio sudarymo data	2021.08.03				

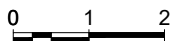
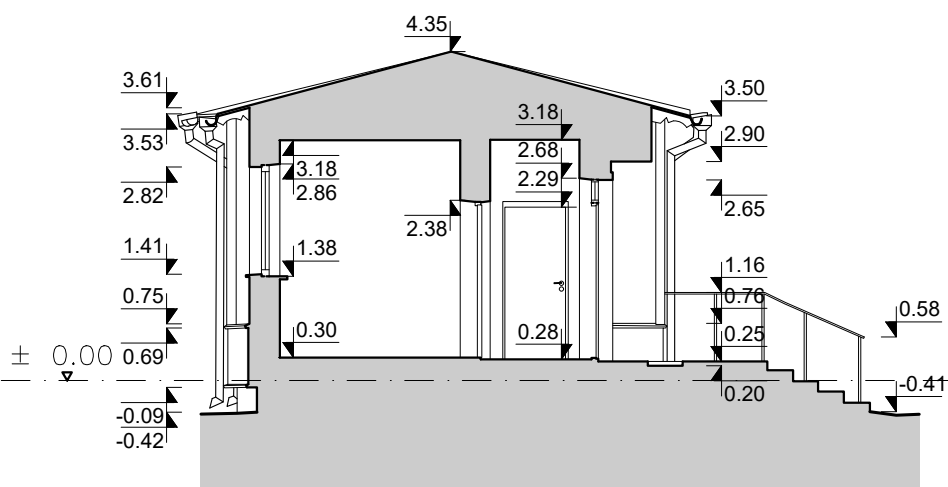

± 0.00 = 96.97 LAS 07

Vadovas	Vilos pastatų komplekso vila K. Dineikos g. 2, Druskininkai (u.o.k. 30602)			
Geodezininkas	ARCHITEKTŪRINIAI FOTOGRAMETRINIAI APMATAVIMAI	STADIJA	LAPAS	LAPŪ
Architektė		TT	10	17
Architektas	Pjūvis 1-1 M 1:100	UAB "Terra Modus"		
Matavimo data		2021.07.21	LICENCIJOS Nr. G-509-(658) ir Nr. TK-509-(658)	
Brėžinio sudarymo data	2021.08.03			

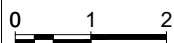
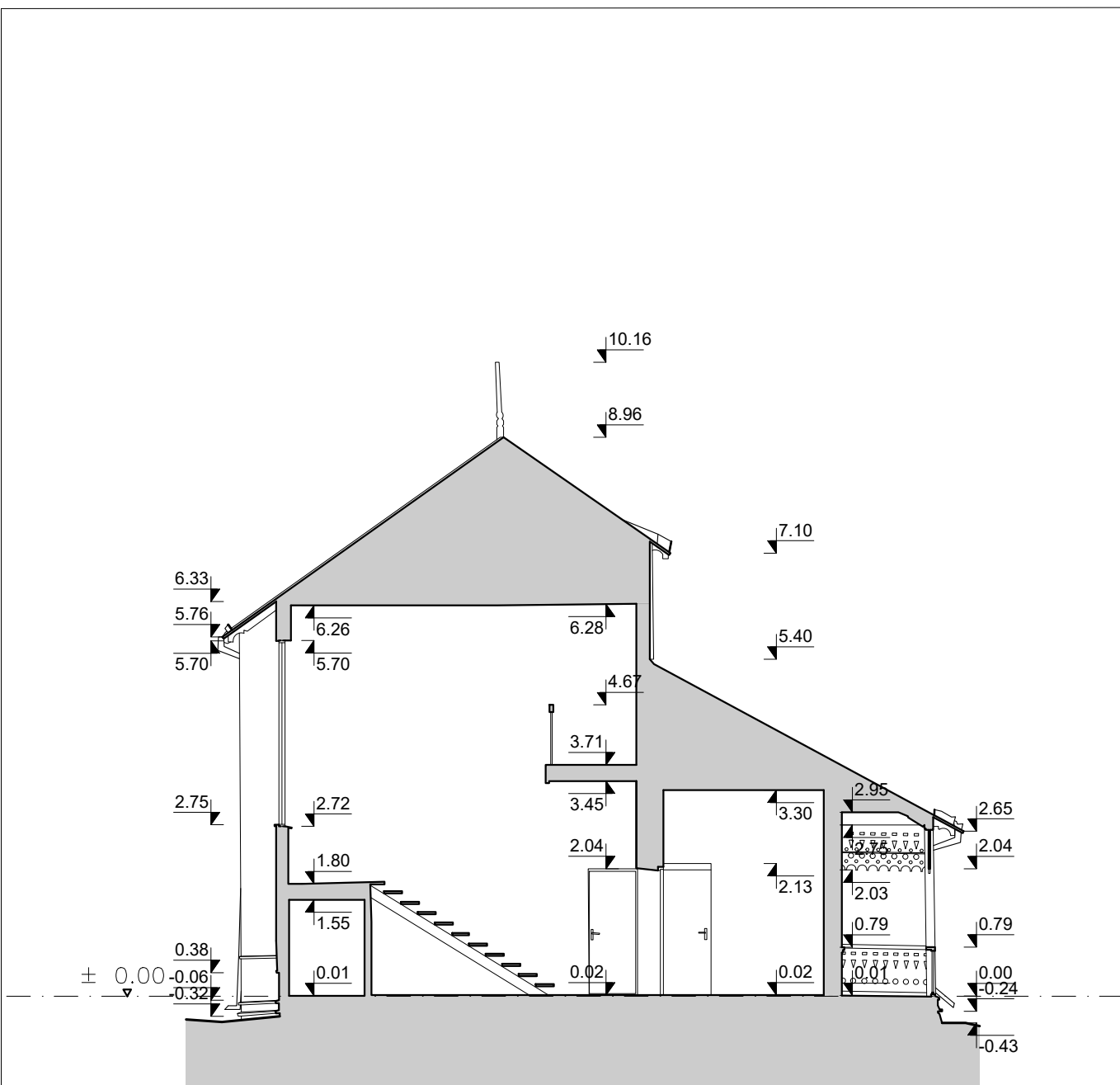

± 0.00 = 96.97 LAS 07

Vadovas		Vilos pastatų komplekso vila K. Dineikos g. 2, Druskininkai (u.o.k. 30602)			
Geodezininkas		ARCHITEKTŪRINIAI FOTOGRAMETRINIAI APMATAVIMAI	STADIJA	LAPAS	LAPŲ
Architektė			TT	11	17
Architektas			UAB "Terra Modus" LICENCIJOS Nr. G-509-(658) ir Nr. TK-509-(658)		
Matavimo data	2021.07.21	Pjūvis 2-2 M 1:100			
Brėžinio sudarymo data	2021.08.03				

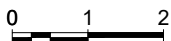
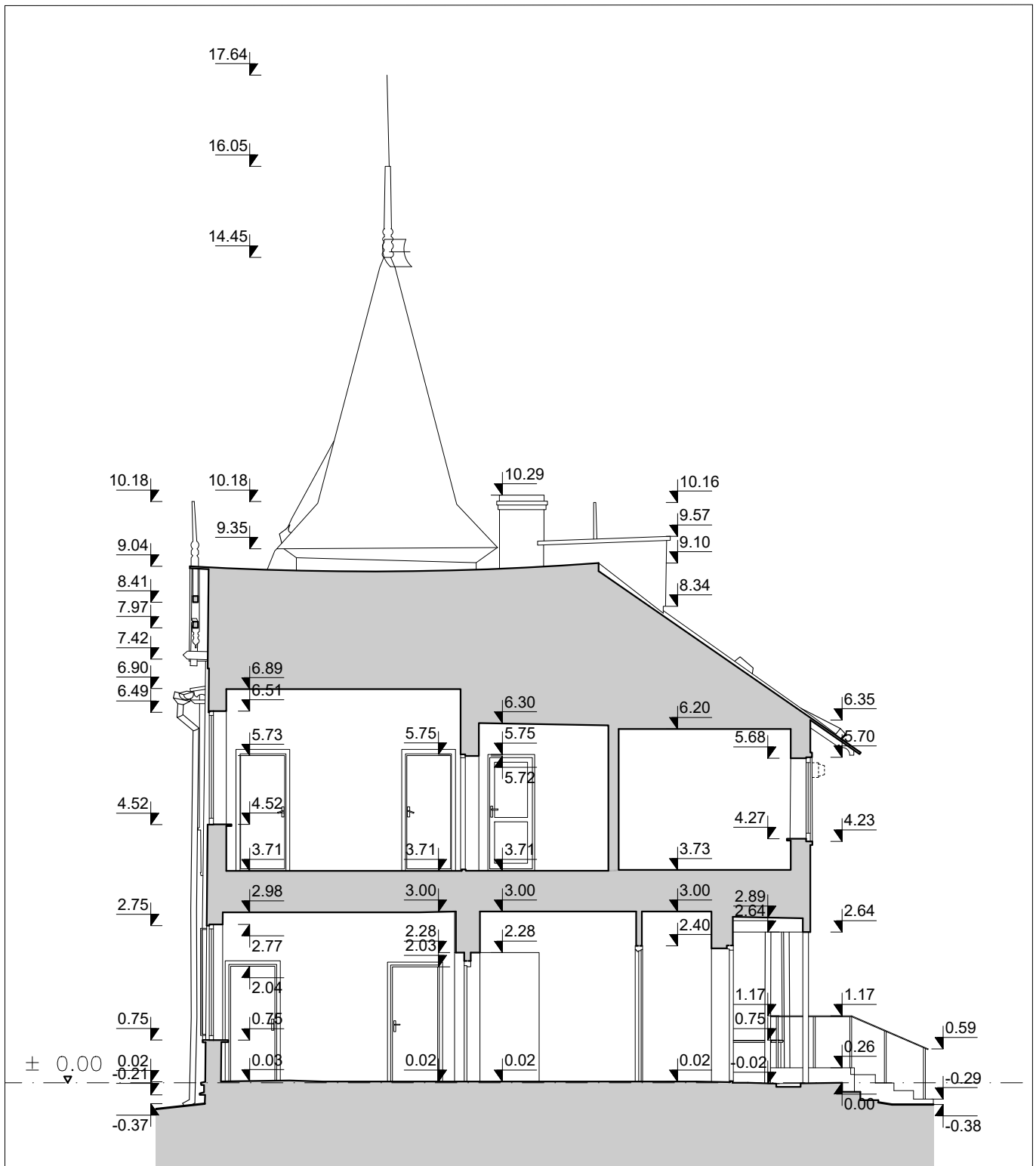

± 0.00 = 96.97 LAS 07

Vadovas	Vilos pastatų komplekso vila K. Dineikos g. 2, Druskininkai (u.o.k. 30602)		
Geodezininkas	ARCHITEKTŪRINIAI FOTOGRAMETRINIAI APMATAVIMAI		
Architektė			
Architektas	STADIJA	LAPAS	LAPŪ
	TT	12	17
Matavimo data	2021.07.21	UAB "Terra Modus" LICENCIJOS Nr. G-509-(658) ir Nr. TK-509-(658)	
Brėžinio sudarymo data	2021.08.03		
	Pjūvis 3-3 M 1:100		

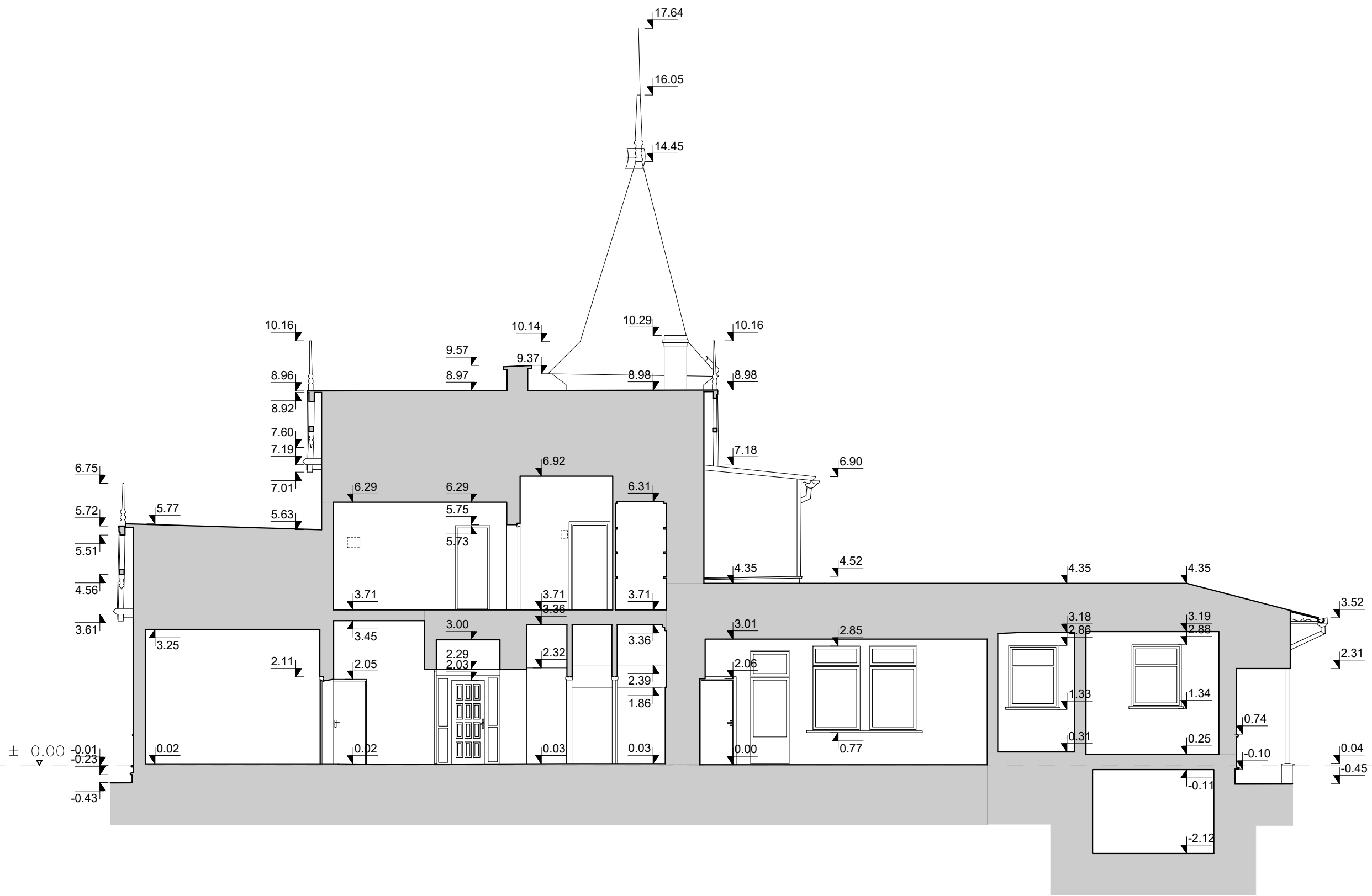

± 0.00 = 96.97 LAS 07

Vadovas		Vilos pastatų komplekso vila K. Dineikos g. 2, Druskininkai (u.o.k. 30602)			
Geodezininkas		ARCHITEKTŪRINIAI FOTOGRAMETRINIAI APMATAVIMAI	STADIJA	LAPAS	LAPŲ
Architektė			TT	13	17
Architektas		Pjūvis 4-4 M 1:100	UAB "Terra Modus" LICENCIJOS Nr. G-509-(658) ir Nr. TK-509-(658)		
Matavimo data	2021.07.21				
Brėžinio sudarymo data	2021.08.03				

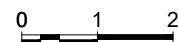
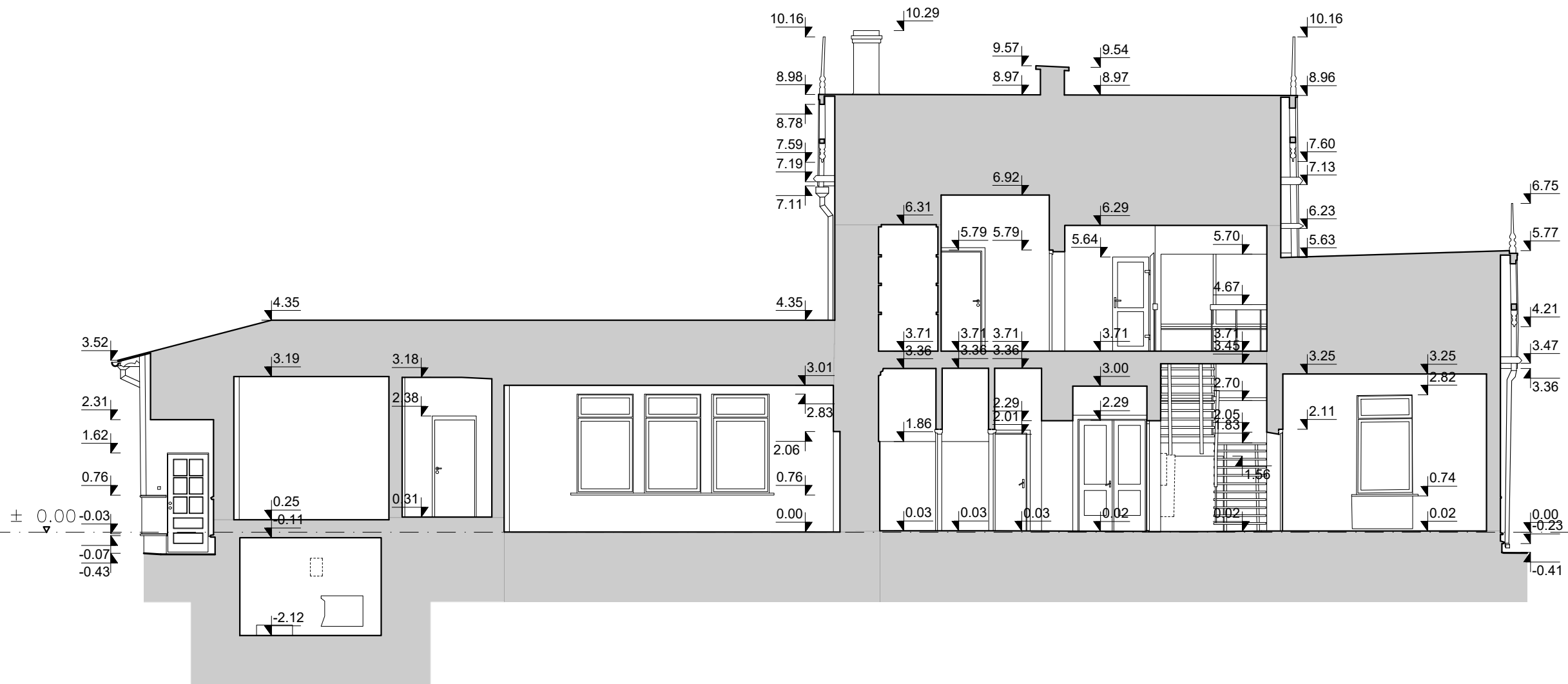

± 0.00 = 96.97 LAS 07

Vadovas		Vilos pastatų komplekso vila K. Dineikos g. 2, Druskininkai (u.o.k. 30602)			
Geodezininkas		ARCHITEKTŪRINIAI FOTOGRAMETRINIAI APMATAVIMAI	STADIJA	LAPAS	LAPŲ
Architektė			TT	14	17
Architektas		Pjūvis 5-5 M 1:100	UAB "Terra Modus" LICENCIJOS Nr. G-509-(658) ir Nr. TK-509-(658)		
Matavimo data	2021.07.21				
Brėžinio sudarymo data	2021.08.03				

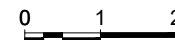
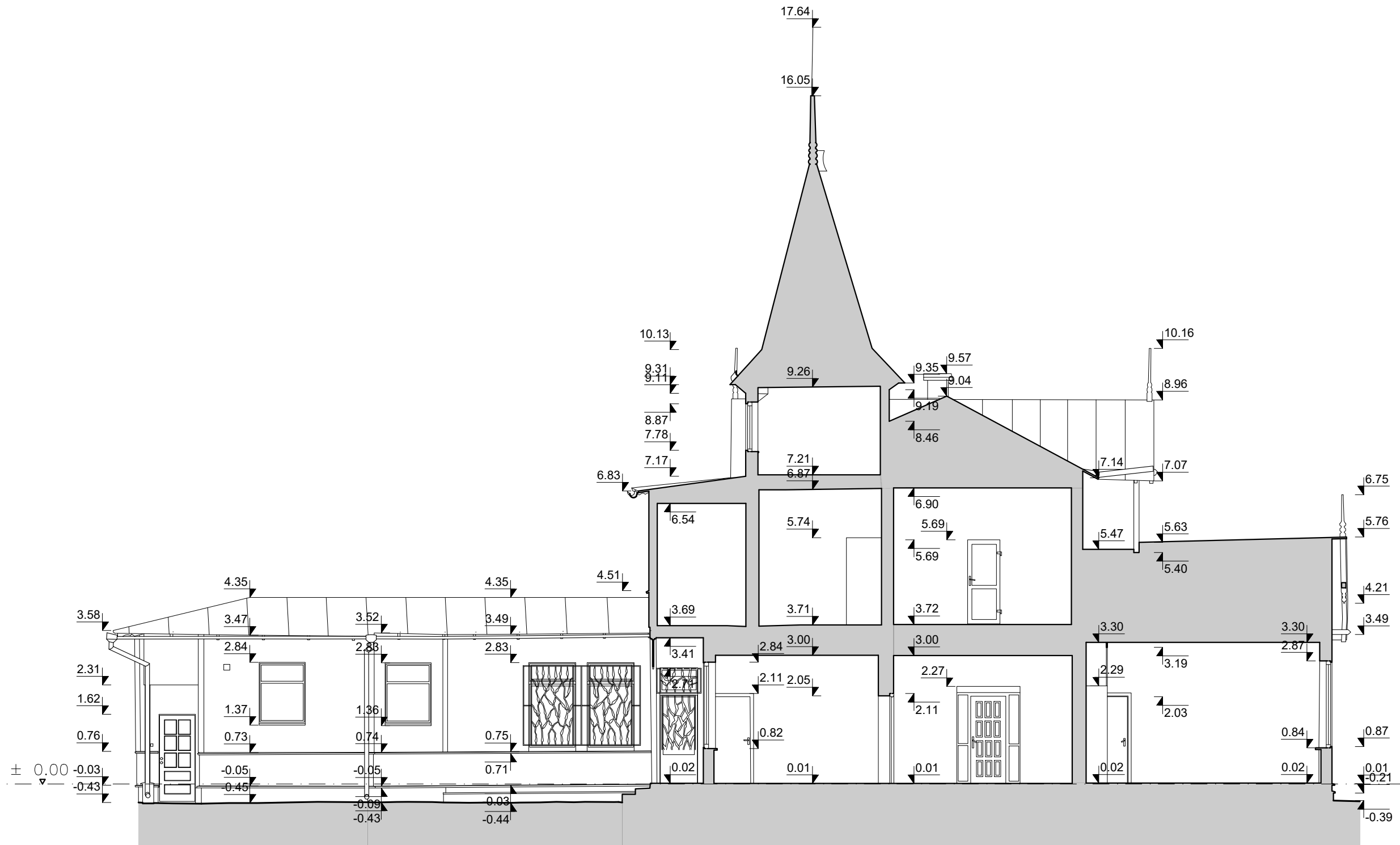

± 0.00 = 96.97 LAS 07

Vadovas	Vilos pastatų komplekso vila K. Dineikos g. 2, Druskininkai (u.o.k. 30602)			
Geodezininkas	ARCHITEKTŪRINIAI FOTOGRAMETRINIAI APMATAVIMAI	STADIJA	LAPAS	LAPŲ
Architektė		TT	15	17
Architektas		UAB "Terra Modus" LICENCIJOS Nr. G-509-(658) ir Nr. TK-509-(658)		
Matavimo data	2021.07.21	Pjūvis 6-6 M 1:100		
Brėžinio sudarymo data	2021.08.03			

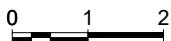
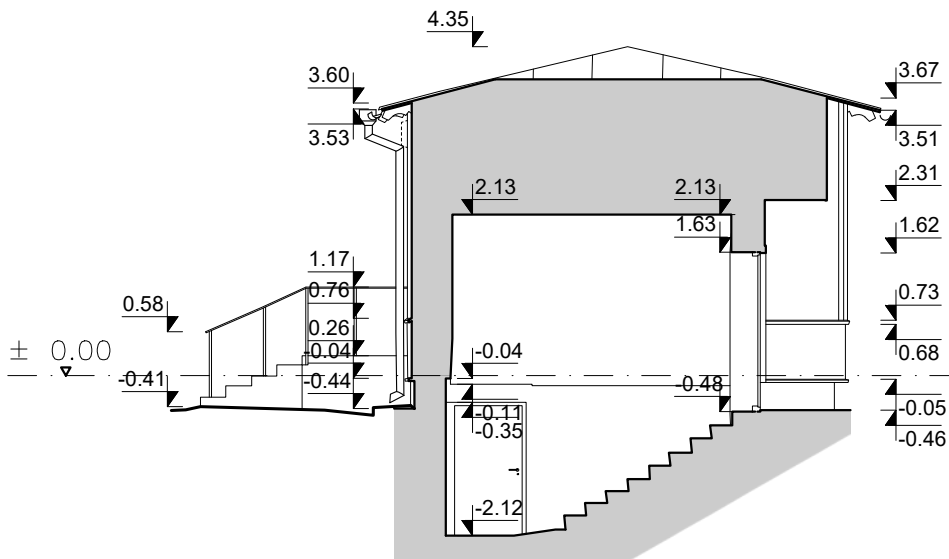

± 0.00 = 96.97 LAS 07

Vadovas	Vilos pastatų komplekso vila K. Dineikos g. 2, Druskininkai (u.o.k. 30602)			
Geodezininkas	ARCHITEKTŪRINIAI FOTOGRAMETRINIAI APMATAVIMAI	STADIJA	LAPAS	LAPŪ
Architektė		TT	16	17
Architektas	Pjūvis 7-7 M 1:100	UAB "Terra Modus"		
Matavimo data		2021.07.21	LICENCIJOS Nr. G-509-(658) ir Nr. TK-509-(658)	
Brėžinio sudarymo data	2021.08.03			

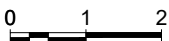
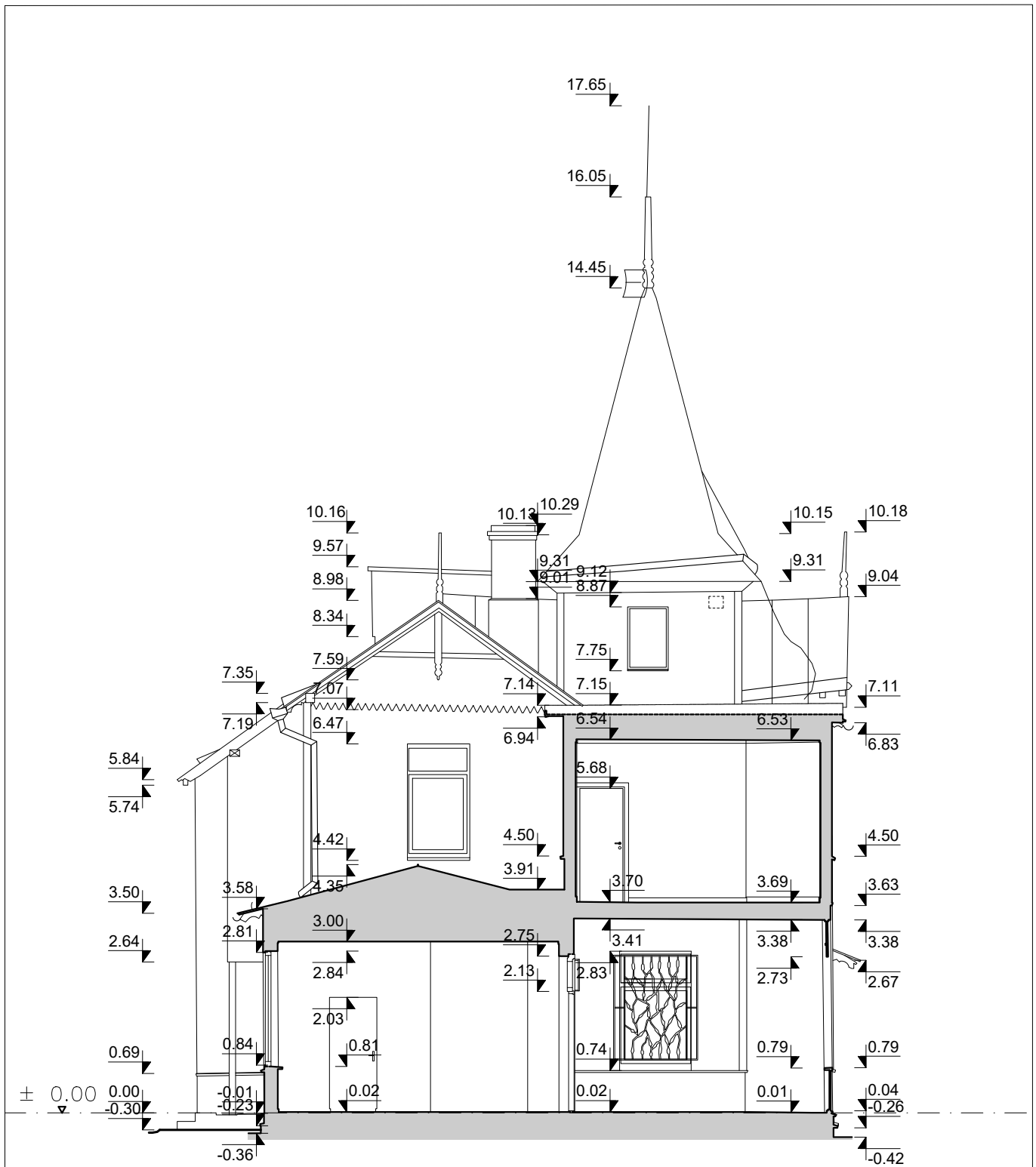

± 0.00 = 96.97 LAS 07

Vadovas		Vilos pastatų komplekso vila K. Dineikos g. 2, Druskininkai (u.o.k. 30602)			
Geodezininkas		ARCHITEKTŪRINIAI FOTOGRAMETRINIAI APMATAVIMAI	STADIJA	LAPAS	LAPŪ
Architektė			TT	17	17
Architektas		<p style="text-align: center;">UAB "Terra Modus" LICENCIJOS Nr. G-509-(658) ir Nr. TK-509-(658)</p>			
Matavimo data	2021.07.21				
Brėžinio sudarymo data	2021.08.03				

RESTAURAVIMO PROJEKTAVIMO UAB

MONRESTA

ĮMONĖS KODAS 121084675, PVM KODAS LT210876716
REJ. NR. AB. 91-2455,
RUKAINIŲ G. 110-2, VILNIUS LT-11239
Tel.: + 370 687 90359, el.p. nijole.sc@gmail.com

Statytojas (užsakovas):

Tvarkybos darbų projekto pavadinimas:

**Vilos pastatų komplekso vilos (30602) K. Dineikos g. 2, Druskininkuose,
tvarkybos darbų (tyrimų) projektas**

Žemės sklypas, unik. Nr. 4400-0537-5073, kadastro Nr. 1501/0001:395 Druskininkų
m. k.v.

Pastatas – Administracinis, unik. Nr. 4400-2021-2346, žymėjimas plane 5B2m

**Vilos pastatų komplekso vila (u.o.k. 30602), K. Dineikos g. 2, Druskininkų m.,
Druskininkų sav.**

**Vilos pastatų kompleksas (u.o.k. 30602), K. Dineikos g. 2, Druskininkų m.,
Druskininkų sav.**

Druskininkų miesto istorinė dalis (u.o.k. 30185), Druskininkų m., Druskininkų sav.

Tvarkybos darbų rūšis:

Taikomieji moksliniai tyrimai

Tyrimų rūšys:

Architektūros, polichromijos, konstrukcijų

Bylos žymuo:

MONRESTA. 21-XX-PTDP-T

Laida:

0



Direktorė

Nijolė Ščiogolevienė

**Projekto vadovas,
Projekto dalies vadovas**

Marija Nemunienė

atest. Nr. A976, išduotas 2021-02-03
NKPAS kvalif. atest. Nr. 0267,
išduotas 2018-09-10
mob. tel. +370 687 90354
el.p. nemuniene.marija@gmail.com

Vilnius, 2021

Vilos pastatų komplekso vilos (30602) K. Dineikos g. 2, Druskininkuose,
tvarkybos darbų (tyrimų) projektas

AIŠKINAMASIS RAŠTAS

1. Bendrieji duomenys

Statytojas (užsakovas): Audrius Vaitiekūnas

Adresas: K. Dineikos g. 2, Druskininkai

Žemės sklypas, unik. Nr. 4400-0537-5073, kadastro Nr. 1501/0001:395 Druskininkų m. k.v.

Daikto pagrindinė naudojimo paskirtis: kita, naudojimo būdas: vienbučių ir dvibučių gyvenamųjų pastatų teritorija

Pastatas – Administracinis, unik. Nr. 4400-2021-2346, žymėjimas plane 5B2m

Daikto pagrindinė naudojimo paskirtis: administracinė

Statinio kategorija: ypatingasis (kultūros paveldo objektas)

Bendras plotas: 212,30 m²

Tūris: 1004 m³





Nuotraukos iš Nekilnojamojo kultūros vertybių registro <https://kvr.kpd.lt/#/static-heritage-search>

2. Kultūros vertybių registro duomenys

Pilnas pavadinimas: **Vilos pastatų komplekso vila**

Adresas: K. Dineikos g. 2/ Sausoji g. 10, Druskininkų m., Druskininkų sav.

Unikalus objekto kodas: 30602

Įregistravimo registre data: 2005-04-18

Statusas – valstybės saugomas

Objekto reikšmingumo lygmuo: regioninis

Rūšis: nekilnojamas

Priklauso kompleksui: **Vilos pastatų kompleksui (u.o.k. 30601, kodas registre iki 2005-04-19 G533K).**

Kompleksą sudaro:

1. Vilos pastatų komplekso vila (30602)
2. Pastatas (30603)

Vertingųjų savybių pobūdis: architektūrinis (lemiantis reikšmingumą svarbus).

Vertingosios savybės nustatymo Nekilnojamojo kultūros paveldo vertinimo tarybos aktu dėl duomenų patikslinimo Nr. KPD-AV-1038, 2016-11-07 (byloje, <https://kvr.kpd.lt/#/static-heritage-search>)

Vilos pastatų komplekso vila (30602) yra **Druskininkų miesto istorinėje dalyje (u.o.k. 30185).**

3. Trumpa istorinė architektūrinė apžvalga ¹

Vila atostogoms statyta XX a. I p. Ją, kaip ir pavėsinę, jau matome 1935 m. plane.



IKONOGR Nr. 1 1935 m. Druskininkų planas

http://www.europeana.eu/portal/lt/record/2021803/recordDescription_LMAVB_MAB01_000267858.html#&gid=1&pid=1

1949 m. keičiant pastato paskirtį į visuomeninę, buvo pristatytas vieno aukšto priestatas, 1995 m. dar pailgintas. Sovietmečiu teritorijoje buvo pastatytas ir ūkinis pastatas – garažas. XX a. 9 dešimtmetyje čia veikė Respublikinis gydymosios kūno kultūros ir ambulatorinio gydymo centras, vienu metu net buvo prisiglaudęs Medicinos darbuotojų klubas. Nepriklausomybės metais šiame pastate buvo įsikūręs Žemės ir kito nekilnojamo turto kadastro ir registro VĮ Druskininkų biuras, vėliau pervadintas Registrų centru, VĮ Alytaus filialo, Druskininkų skyriumi, dabar jis perkeltas į Čiurlionio g. 60.

Architektūra. Vila ir jai priklausanti taip vadinama pavėsinė stovi gatvių sankirtoje. Kitoje gatvės pusėje – Karolio Dineikos fizinės kultūros sveikatingumo parkas. Abu statiniai priklauso valstybės saugomam pastatų kompleksui. Pastatas stovi stačiakampio formos sklype, orientuotas ilgąja ašimi rytų – vakarų kryptimi.

Vila pastatyta ant juostinių betoninių pamatų žemu tinkuotu cokoliu. Pastatas dviejų aukštų, su bokšteliu ir vieno aukšto fligeliais bei priestatu, asimetrinio daugiakampio plano. Planinė struktūra – bekoridorinė jungtinė. Rąstinės pastato sienos apkaltos profiliuotomis geltonos spalvos lentelėmis iki palangių ir frontonuose – vertikaliai, kitur, tarpaukštinėse ir pagrindinėse sienų plokštumose – horizontaliai. Pastato kampai akcentuoti juos apkalus vertikaliomis lentomis, dažytais balta spalva. Langai – nesudėtingo horizontalaus dalinimo, mediniai, su profiliuotais apvadais. Daugiašlaidis pastato stogas dengtas dažyta cinkuota skarda. Nesimetriškai decentralizuotai tūrinei kompozicijai romantiškumo suteikia iškilęs keturkampis bokštelis keturšlaičiu laužytos linijos piramidiniu stogu. Pastatas saikingai puoštas įvairiais dekoru elementais: profiliuotais gegnių galais, profiliuotomis kryžmomis, virš bokštelio ir frontonų iškilusiomis drožinėtomis medinėmis smailėmis-vertikaliais lėkiais. Atvirų pastato prieangių tvorelės, plačios pokarnizinės lentos gausiai dekoruotos kiaurapjūvio technika atliktais ornamentais. Vertikalių frontonų apkalimo lentelių galai puošti pjaustyto dantukų ornamentu.

Pastato tūrinė kompozicija proporcinga, išlaikytas mastelis. Vėliau pastatytas ir prailgintas priestatas menkina bendrą vaizdą.

¹ Naudota <http://www.archimede.lt/druskininkai>

4. Tyrimų projektas

Tyrimų projekto tikslas: tvarkybos darbų (remonto, restauravimo) projekto parengimas.

Numatoma atlikti taikomoosius mokslinius ardomuosius tyrimus:

- Architektūros tyrimus (Marija Nemunienė, NKPAS kvalif. atest. Nr. 0267, išduotas 2018-09-10, Vilda Jakštaitė, NKPAS kvalif. atest. Nr. 0424, išduotas 2019-06-18);
- Polichromijos tyrimus (Vilda Jakštaitė, NKPAS kvalif. atest. Nr. 0424, išduotas 2019-06-18);
- Konstrukcijų tyrimus ir būklės vertinimą (Kęstutis Ablačinskas, NKPAS kvalif. atest. Nr. 0865, išduotas 2021-05-12).

4.1. Architektūriniai tyrimai

Architektūros tyrimų metu bus tiriami: fiksuojami išlikę autentiški elementai (profiluotos lentelės, gegnių galai, mediniai kampų apvadai), langų ir durų skaidymo tipas ir profiliai, fasadų apkalimas medinėmis lentelėmis, pirminis dailylenčių profilis, kt.

4.2. Polichromijos tyrimai

Polichromijos tyrimų tikslas – užfiksuoti pirminį dažymą.

Polichromijos tyrimų metu bus tiriami:



Autentiškos durys,
langai (?)

Architektūrinės detalės
(apvadai, kolonos,
kiaurapjūvio dekoras,
karnizas, kryžmos)

Fasadų plokštumos

4.2. Konstrukcijų tyrimai

Konstrukcijų tyrimų tikslas – įvertinti objekto atitvarų, sienų, perdangų, pamatų, stogo ir kitų konstrukcijų fizinę būklę.

Vilos pastatų komplekso vilos (30602) K. Dineikos g. 2, Druskininkuose,
tvarkybos darbų (tyrimų) projektas

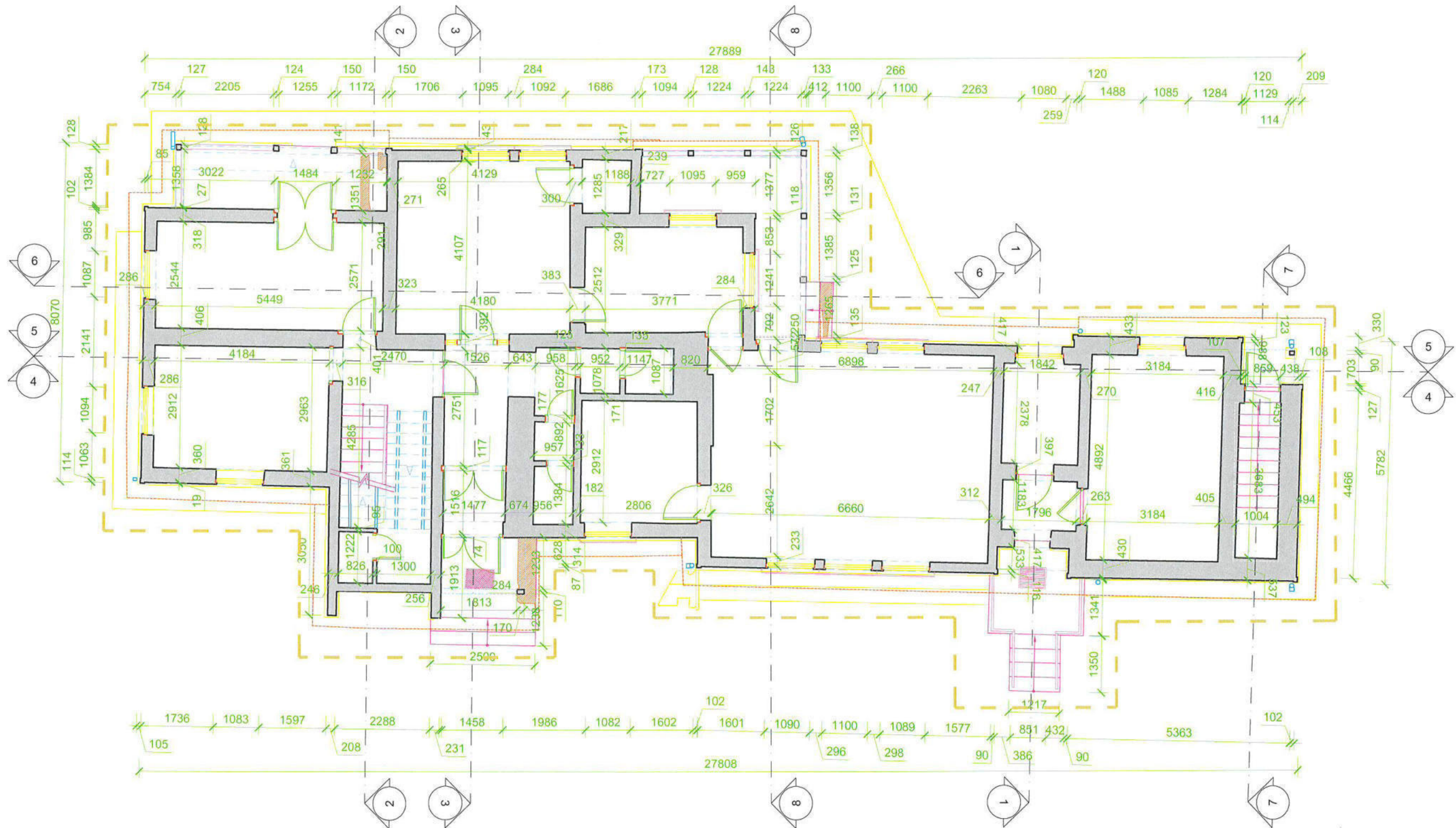

 ARCHITEKTŪROS, POLICHROMIJOS, KONSTRUKCIJŲ TYRIMŲ ZONA

Atestato Nr.	PROJEKTAVIMO IR RESTAURAVIMO UAB MONRESTA		Vilos pastatų komplekso vilos (30602) K. Dineikos g. 2, Druskininkuose, tvarkybos darbų (tyrimų) projektas	
	A976, 0267	SPV, SPDV	Marija Nemunienė	TYRIMŲ PROJEKTAS
			I AUKŠTO PLANAS M 1:100	Laida 0
LT	Statytojas / užsakovas:		MONRESTA. 21-XX-PTDP-T-B.01	Lapas 1
				Lapų 1

Vilos pastatų komplekso vilos (30602) K. Dineikos g. 2, Druskininkuose,
tvarkybos darbų (tyrimų) projektas



 ARCHITEKTŪROS, POLICHROMIJOS, KONSTRUKCIJŲ TYRIMŲ ZONA

Atestato Nr.	PROJEKTAVIMO IR RESTAURAVIMO UAB MONRESTA		Vilos pastatų komplekso vilos (30602) K. Dineikos g. 2, Druskininkuose, tvarkybos darbų (tyrimų) projektas	
	A976, 0267	SPV, SPDV	Marija Nemunienė	TYRIMŲ PROJEKTAS
			II AUKŠTO PLANAS M 1:100	Laida 0
LT	Statytojas / užsakovas:		MONRESTA. 21-XX-PTDP-T-B.02	Lapas 1
				Lapų 1

Vilos pastatų komplekso vilos (30602) K. Dineikos g. 2, Druskininkuose,
tvarkybos darbų (tyrimų) projektas

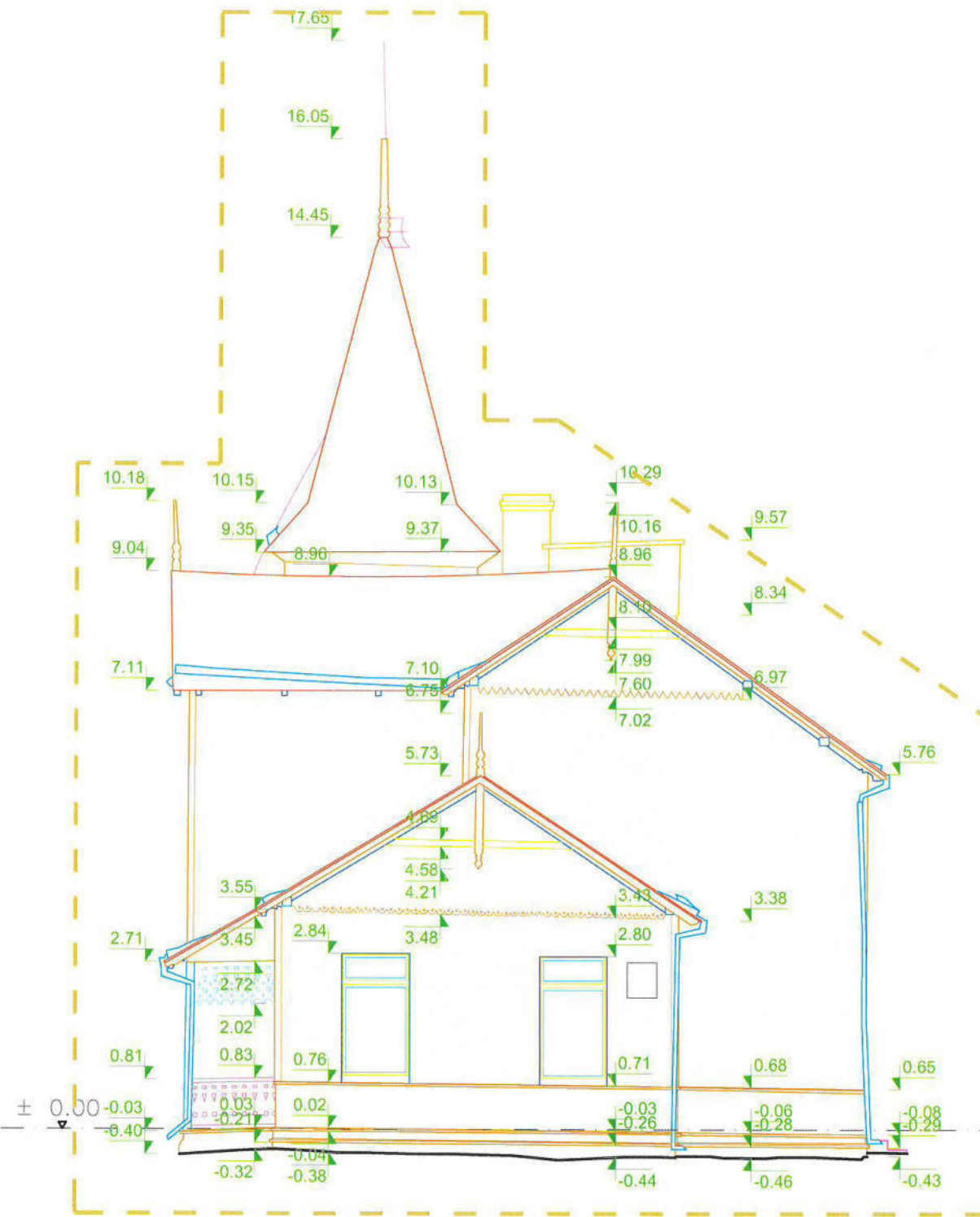

 ARCHITEKTŪROS, POLICHROMIJOS, KONSTRUKCIJŲ TYRIMŲ ZONA

Atestato Nr.	PROJEKTAVIMO IR RESTAURAVIMO UAB MONRESTA		Vilos pastatų komplekso vilos (30602) K. Dineikos g. 2, Druskininkuose, tvarkybos darbų (tyrimų) projektas	
	A976, 0267	SPV, SPDV	Marija Nemunienė	TYRIMŲ PROJEKTAS
			RYTINIS FASADAS M 1:100	Laida 0
LT	Statytojas / užsakovas:		MONRESTA. 21-XX-PTDP-T-B.04	Lapas 1
				Lapų 1

Vilos pastatų komplekso vilos (30602) K. Dineikos g. 2, Druskininkuose,
tvarkybos darbų (tyrimų) projektas

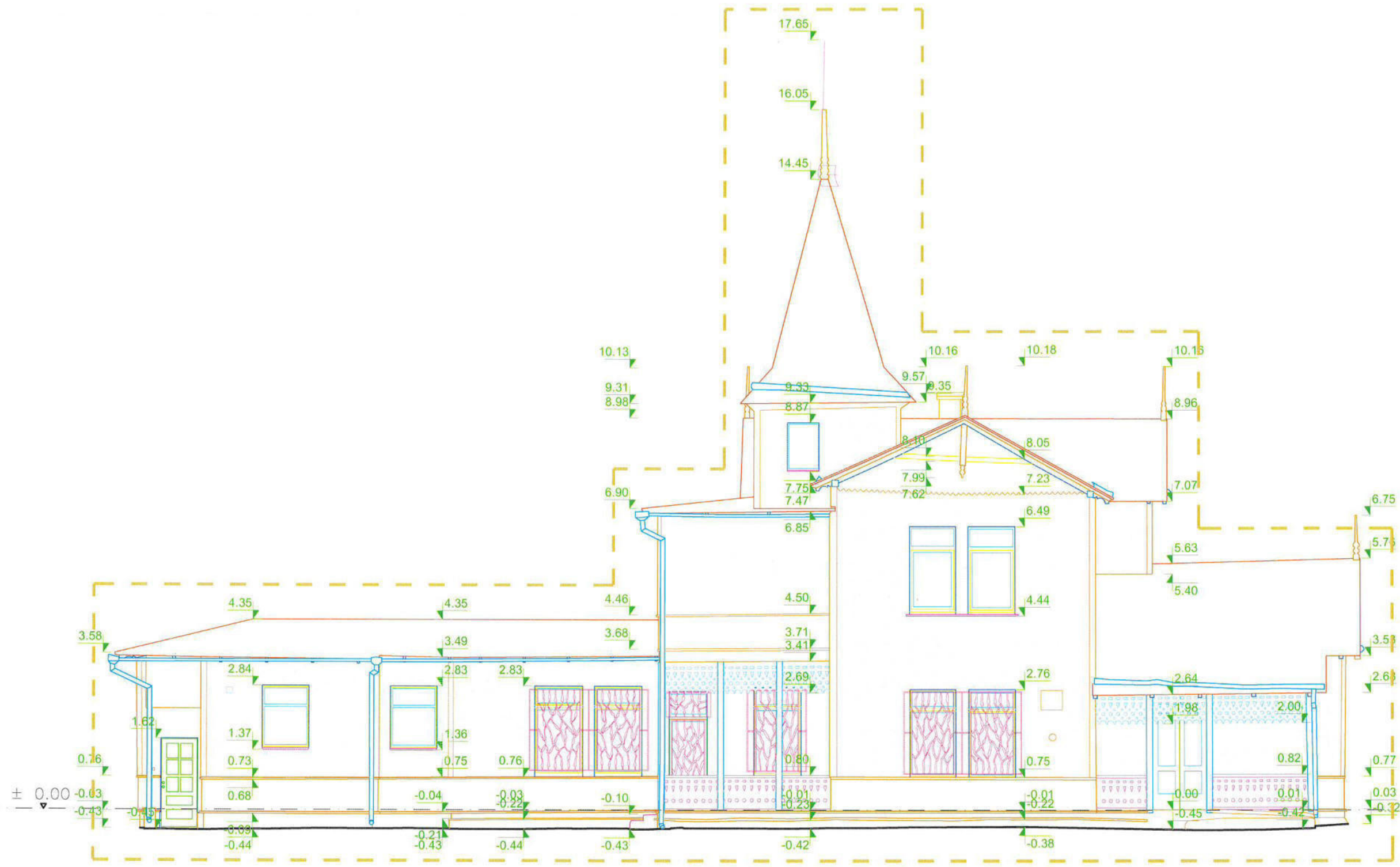

 ARCHITEKTŪROS, POLICHROMIJOS, KONSTRUKCIJŲ TYRIMŲ ZONA

Atestato Nr.	PROJEKTAVIMO IR RESTAURAVIMO UAB MONRESTA		Vilos pastatų komplekso vilos (30602) K. Dineikos g. 2, Druskininkuose, tvarkybos darbų (tyrimų) projektas	
	A976, 0267	SPV, SPDV	Marija Nemunienė	TYRIMŲ PROJEKTAS
			PIETINIS FASADAS M 1:100	Laida 0
LT	Statytojas / užsakovas:		MONRESTA. 21-XX-PTDP-T-B.05	Lapas 1
				Lapų 1

Vilos pastatų komplekso vilos (30602) K. Dineikos g. 2, Druskininkuose,
tvarkybos darbų (tyrimų) projektas

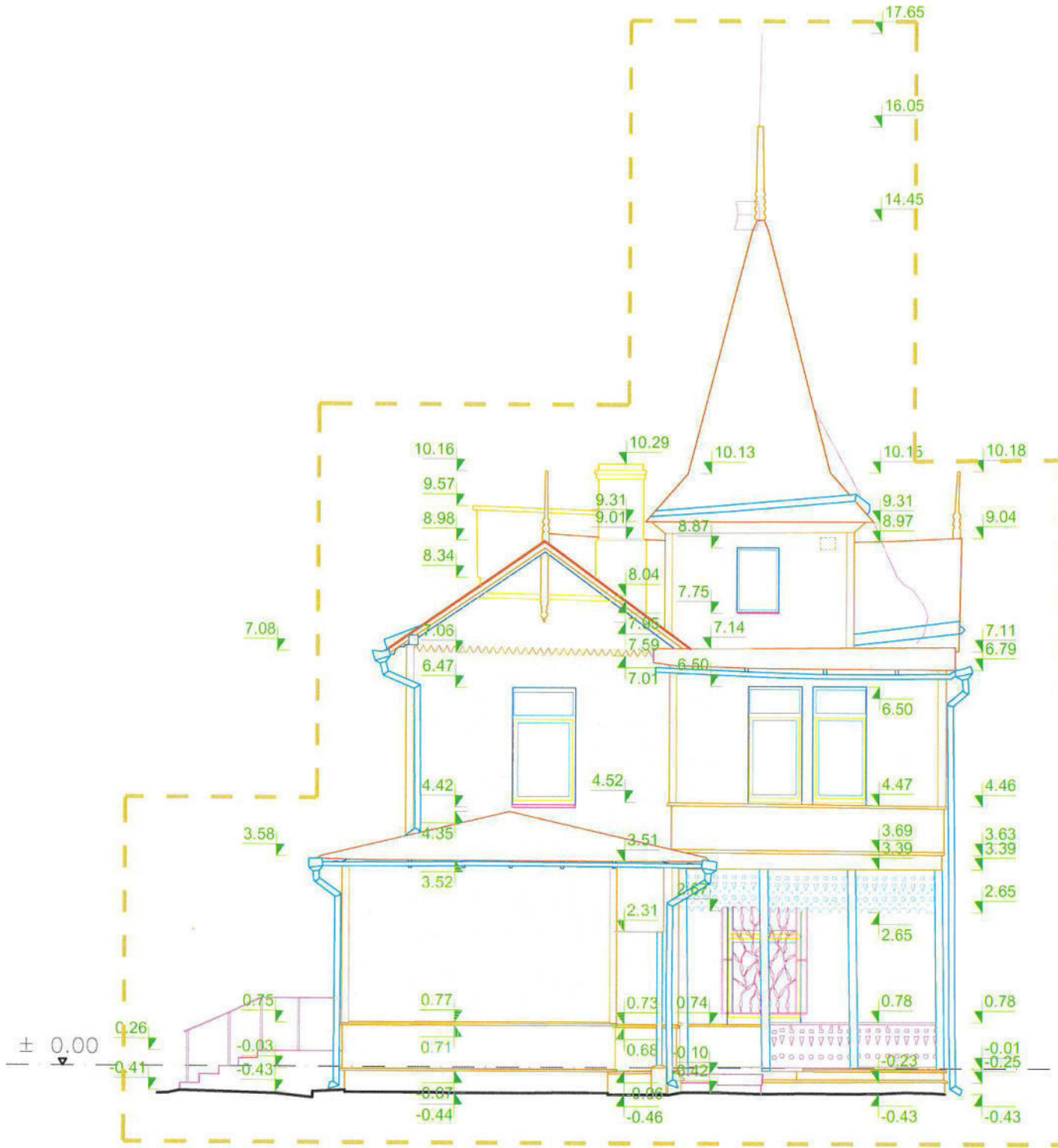

[] ARCHITEKTŪROS, POLICHROMIJOS, KONSTRUKCIJŲ TYRIMŲ ZONA

Atestato Nr.	PROJEKTAVIMO IR RESTAURAVIMO UAB MONRESTA		Vilos pastatų komplekso vilos (30602) K. Dineikos g. 2, Druskininkuose, tvarkybos darbų (tyrimų) projektas	
A976, 0267	SPV, SPDV	Marija Nemunienė	TYRIMŲ PROJEKTAS	
			VAKARINIS FASADAS M 1:100	Laida 0
LT	Statytojas / užsakovas:		MONRESTA. 21-XX-PTDP-T-B.06	Lapas 1
				Lapų 1

RESTAURAVIMO PROJEKTAVIMO UAB

MONRESTA

ĮMONĖS KODAS 121084675, PVM KODAS LT210876716
REJ. NR. AB. 91-2455,
RUKAINIŲ G. 110-2, VILNIUS LT-11239
Tel.: + 370 687 90359, el.p. nijole.sc@gmail.com

Statytojas (užsakovas):

Tvarkybos darbų projekto pavadinimas:

**Vilos pastatų komplekso vilos (30602) K. Dineikos g. 2, Druskininkuose,
tvarkybos darbai (architektūros, polichromijos tyrimai)**

Žemės sklypas, unik. Nr. 4400-0537-5073, kadastro Nr. 1501/0001:395 Druskininkų
m. k.v.

Pastatas – Administracinis, unik. Nr. 4400-2021-2346, žymėjimas plane 5B2m

Vilos pastatų komplekso vila (u.o.k. 30602), K. Dineikos g. 2, Druskininkų m.,
Druskininkų sav.

Vilos pastatų kompleksas (u.o.k. 30602), K. Dineikos g. 2, Druskininkų m.,
Druskininkų sav.

Druskininkų miesto istorinė dalis (u.o.k. 30185), Druskininkų m., Druskininkų sav.

Tvarkybos darbų rūšis: Taikomieji moksliniai tyrimai

Tyrimų rūšys: Architektūros, polichromijos

Bylos žymuo: **MONRESTA. 21-19-PTDP-T**

Laida: 0



Direktorė

Nijolė Ščiogolevienė

**Projekto vadovas,
Projekto dalies vadovas**

Marija Nemuniene

atest. Nr. A976, išduotas 2021-02-03
NKPAS kvalif. atest. Nr. 0267,
išduotas 2018-09-10
mob. tel. +370 687 90354
el.p. nemuniene.marija@gmail.com

Tyrė

Vilda Bagurskienė
NKPAS kvalif. atest. Nr. 0424

Vilnius, 2021

Vilos pastatų komplekso vilos (30602) K. Dineikos g. 2, Druskininkuose,
tvarkybos darbai (architektūros, polichromijos tyrimai)

MONRESTA.21-19-PTDP-T

BYLOS (SEGTUVO) DOKUMENTŲ SUDĖTIES ŽINIARAŠTIS

Dokumento žymuo	Lapų sk.	Laida	Dokumento pavadinimas
Dokumentai			
	1	0	Antraštinis lapas
MONRESTA.21-19-PTDP-T	1	0	Bylos dokumentų sudėties žiniaraštis
	3	0	Kvalifikacijos atestatai. (Kvalifikacijos atestatas NKPS 0424 išduotas Vildai Jakštaitei. Pagal Vilniaus m. civil. metrikac. sk. santuokos sudarymo įrašą 2021-07-22 Nr. 2231, pasikeitusi pavardė – Vilda Bagurskienė)
	2	0	Leidimas atlikti tyrimus
Tyrimai			
MONRESTA.21-19-PTDP-T-AR	9	0	Tyrimų ataskaita (aiškinamasis raštas)
MONRESTA.21-19-PTDP-T-B.01	1	0	Pietinis fasadas. Architektūros elementų etapiškumas
MONRESTA.21-19-PTDP-T-B.02	1	0	Vertikalaus apakalimo lentelės skerspjūvis, M 1:1
MONRESTA.21-19-PTDP-T-B.03	1	0	Pietinio fasado spalvinis sprendimas

KVAL. PATV. DOK. Nr.	RESTAURAVIMO PROJEKTAVIMO UAB MONRESTA			STATINIO PROJEKTO PAVADINIMAS Vilos pastatų komplekso vilos (30602) K. Dineikos g. 2, Druskininkuose, tvarkybos darbai (architektūros, polichromijos tyrimai)		
	A976, NKPAS 0267	PV	Marija Nemunienė	STATINIO NUMERIS IR PAVADINIMAS, DOKUMENTO PAVADINIMAS BYLOS SUDĖTIES ŽINIARAŠTIS (BSŽ)	LAI DA	
NKPAS 0424	Tyrė	Vilda Bagurskienė	0			
LT	STATYTOJAS IR (ARBA) UŽSAKOVAS:			DOKUMENTO ŽYMUO MONRESTA.21-19-PTDP-T-BSŽ	LAPAS	LAPŲ
					1	1

Paveldo tvarkybos reglamento PTR
3.04.01:2014
„Leidimų atlikti tvarkybos darbus išdavimo
taisyklės“
2 priedas

Kultūros paveldo departamento prie Kultūros ministerijos Alytaus - Marijampolės skyrius
(išdavusios institucijos pavadinimas)

LEIDIMAS
ATLIKTI KULTŪROS PAVELDO OBJEKTO AR KULTŪROS PAVELDO STATINIO
TVARKYBOS DARBUS

2021-08-23 Nr. 2AM-940-(12.100-AM)

(data)

Alytus

(sudarymo vieta)

Kultūros paveldo objekto ar kultūros paveldo

Vilos pastatų komplekso (u.k.30601) vilos (u.k.30602), K. Dineikos g.2, Druskininkai, unikalus
daikto Nr. 4400-2021-2346

(pavadinimas, adresas, unikalus kodas Kultūros vertybių registre, unikalus Nekilnojamojo turto registro Nr.)

Valdytojui

Valdytojas Andrius Vaitiekūnas, el.p. audriusvaitiekunas@yahoo.com, pagal valdytojo Įgaliojimą
tyrimo projekto vadovei Marijai Nemunienei, UAB „Monresta“, Rukainių g. 110-2, Vilnius LT-
11239, tel. 8 687 90354, nemuniene@gmail.com

(juridinio asmens pavadinimas, buveinė, kodas, telefono ir fakso numeriai, vadovo vardas ir
pavardė

arba fizinio asmens vardas, pavardė, gimimo data, telefonas, nuolatinės gyvenamosios vietos adresas)

leidžiama atlikti šiuos tvarkomuosius paveldosaugos darbus:

Vilos pastatų komplekso (30601) vilos (u.k. 30602) taikomuosius mokslinius ardomuosius tyrimus:
architektūros tyrimus (Marija Nemunienė, atestato Nr. 0267, išduotas 2018-09-10, Vilda Jakštaitė,
atestatas Nr. 0424, išduotas 2019-06-18); polichromijos tyrimus (Vilda Jakštaitė, atestatas Nr. 0424,
išduotas 2019-06-18); konstrukcijų tyrimus ir būklės vertinimą (Kęstutis Ablačinskas, atestatas Nr.
0865, išduotas 2021-05-12)

pagal tvarkybos darbų projektą

„Vilos pastatų komplekso vilos (30602) K. Dineikos g.2, Druskininkuose, tvarkybos darbų (tyrimų)
projektas“

(projekto pavadinimas, projekto laida)

kurį parengė Marija Nemunienė, atestatas NR. 0267, išduotas 2018-09-10

(rengėjo vardas, pavardė, atestato Nr. ir galiojimo data, telefono/fakso Nr., el. pašto adresas)

kurio paveldosaugos (specialiąją) ekspertizę atliko

(vardas, pavardė, atestato Nr. ir galiojimo data, telefono/fakso Nr., el. pašto adresas)

vadovaujant darbų vadovui

Marijai Nemunienei, atestatas NR. 0267, išduotas 2018-09-10

(vardas, pavardė, atestato Nr. ir galiojimo datos, telefono/fakso Nr., el. pašto adresas)

Papildomi paveldosaugos reikalavimai atliekant tvarkybos darbus: _____

Tvarkybos darbų metu aptikus archeologinių radinių ar nekilnojamojo daikto vertingųjų savybių, valdytojas privalo apie tai pranešti leidimą atlikti tvarkybos darbus išdavusiai institucijai.

Pasikeitus leidime atlikti tvarkybos darbus nurodytiems kultūros paveldo objekto ar kultūros paveldo statinio, kurio tvarkybos darbus leista atlikti, valdytojo ar darbų vadovo rekvizitams (kontaktiniams duomenims, valdytojo fizinio asmens nuolatinės gyvenamosios vietos adresui ar valdytojo juridinio asmens pavadinimui ar buveinės adresui), apie tai valdytojas privalo informuoti leidimą išdavusią instituciją raštu per 7 darbo dienas nuo nurodytų duomenų pasikeitimo.

Papildoma informacija _____
(buvusio leidimo atlikti tvarkybos darbus Nr., išdavimo data ir kt.)

A. V. (juridinio asmens atveju)

(data)

AIŠKINAMASIS RAŠTAS

1. Bendrieji duomenys

Statytojas (užsakovas):

Adresas: K. Dineikos g. 2, Druskininkai

Žemės sklypas, unik. Nr. 4400-0537-5073, kadastro Nr. 1501/0001:395 Druskininkų m. k.v.

Daikto pagrindinė naudojimo paskirtis: kita

Žemės sklypo naudojimo būdas: 1

Pastatas – Administracinis, unik. Nr. 4400-2021-2346, žymėjimas plane 5B2m

Daikto pagrindinė naudojimo paskirtis: administracinė

Statinio kategorija: ypatingasis (kultūros paveldo objektas)

Bendras plotas: 212,30 m²

Tūris: 1004 m³

2. Kultūros vertybių registro duomenys

Pilnas pavadinimas: **Vilos pastatų komplekso vila**

Adresas: K. Dineikos g. 2/ Sausoji g. 10, Druskininkų m., Druskininkų sav.

Unikalus objekto kodas: 30602

Įregistravimo registre data: 2005-04-18

Statusas – valstybės saugomas

Objekto reikšmingumo lygmuo: regioninis

Rūšis: nekilnojamas

Priklauso kompleksui: **Vilos pastatų kompleksui (u.o.k. 30601, kodas registre iki 2005-04-19 G533K).**

Kompleksą sudaro:

1. Vilos pastatų komplekso vila (30602)
2. Pastatas (30603)

Vertingųjų savybių pobūdis: architektūrinis (lemiantis reikšmingumą svarbus).

Vertingosios savybės nustatymo Nekilnojamojo kultūros paveldo vertinimo tarybos aktu dėl duomenų patikrinimo Nr. KPD-AV-1038, 2016-11-07 (byloje, <https://kvr.kpd.lt/#/static-heritage-search>)

Vilos pastatų komplekso vila (30602) yra **Druskininkų miesto istorinėje dalyje (u.o.k. 30185).**

3. Trumpa istorinė architektūrinė apžvalga ¹

¹ Naudota <http://www.archimede.lt/druskininkai>

KVAL. PATV. DOK. Nr.	RESTAURAVIMO PROJEKTAVIMO UAB MONRESTA			STATINIO PROJEKTO PAVADINIMAS Vilos pastatų komplekso vilos (30602) K. Dineikos g. 2, Druskininkuose, tvarkybos darbai (architektūros, polichromijos tyrimai)	
A976, NKPAS 0267	PV	Marija Nemunienė		STATINIO NUMERIS IR PAVADINIMAS, DOKUMENTO PAVADINIMAS TYRIMŲ ATASKAITA (AIŠKINAMASIS RAŠTAS)	
NKPAS 0424	Tyrė	Vilda Bagurskienė		LAIDA 0	
LT	STATYTOJAS IR (ARBA) UŽSAKOVAS:			DOKUMENTO ŽYMUO MONRESTA.21-19-PTDP-T-AR	LAPAS LAPŲ 1 9

Vila atostogoms statyta XX a. I p. Ją, kaip ir pavėsinę, jau matome 1935 m. plane.



IKONOGR Nr. 1 1935 m. Druskininkų planas
http://www.europeana.eu/portal/lt/record/2021803/recordDescription_LMAVB_MAB01_000267858.html#&gid=1&pid=1

1949 m. keičiant pastato paskirtį į visuomeninę, buvo pristatytas vieno aukšto priestatas, 1995 m. dar pailgintas. Sovietmečiu teritorijoje buvo pastatytas ir ūkinis pastatas – garažas. XX a. 9 dešimtmetyje čia veikė Respublikinis gydamosios kūno kultūros ir ambulatorinio gydymo centras, vienu metu net buvo prisiglaudęs Medicinos darbuotojų klubas. Nepriklausomybės metais šiame pastate buvo įsikūręs Žemės ir kito nekilnojamo turto kadastro ir registro VĮ Druskininkų biuras, vėliau pervadintas Registrų centru, VĮ Alytaus filialo, Druskininkų skyriumi, dabar jis perkeltas į Čiurlionio g. 60.

Architektūra. Vila ir jai priklausanti taip vadinama pavėsinė stovi gatvių sankirtoje. Kitoje gatvės pusėje – Karolio Dineikos fizinės kultūros sveikatingumo parkas. Abu statiniai priklauso valstybės saugomam pastatų kompleksui. Pastatas stovi stačiakampio formos sklype, orientuotas ilgąja ašimi rytų – vakarų kryptimi.

Vila pastatyta ant juostinių betoninių pamatų žemu tinkuotu cokoliu. Pastatas dviejų aukštų, su bokšteliu ir vieno aukšto fligeliais bei priestatu, asimetrinio daugiakampio plano. Planinė struktūra – bekoridorinė jungtinė. Rąstinės pastato sienos apkaltos profiliuotomis geltonos spalvos lentelėmis iki palangių ir frontonuose – vertikaliai, kitur, tarpaukštinėse ir pagrindinėse sienų plokštumose – horizontaliai. Pastato kampai akcentuoti juos apkalus vertikaliomis lentomis, dažytais balta spalva. Langai – nesudėtingo horizontalaus dalinimo, mediniai, su profiliuotais apvadais. Daugiašlaitis pastato stogas dengtas dažyta cinkuota skarda. Nesimetriškai decentralizuotai tūrinei kompozicijai romantiškumo suteikia iškilęs keturkampis bokštelis keturšlaičiu laužytos linijos piramidiniu stogu. Pastatas saikingai puoštas įvairiais dekoru elementais: profiliuotais gegnių galais, profiliuotomis kryžmėmis, virš bokštelio ir frontonų iškilusiomis drožinėtomis medinėmis smailėmis-vertikaliais lėkiais. Atvirų pastato prieangių tvorelės, plačios pokarnizinės lentos gausiai dekoruotos kiaurapjūvio technika atliktais ornamentais. Vertikalių frontonų apkalimo lentelių galai puošti pjaustytų dantukų ornamentu.

Pastato tūrinė kompozicija proporcinga, išlaikytas mastelis. Vėliau pastatytas ir prailgintas priestatas menkina bendrą vaizdą.

PROJEKTO PAVADINIMAS

Vilos pastatų komplekso vilos (30602) K. Dineikos g. 2, Druskininkuose, tvarkybos darbai (architektūros, polichromijos tyrimai)

DOKUMENTO ŠIFRAS	LAPAS	LAPŲ	LAIDA
	MONRESTA.21-19-PTDP-T-AR	2	9



1926 1927 m. žemėlapis ištrauka. Teritorijoje jau matomas užstatymas. Prieiga per internetą:
<https://polona.pl/item/druskieniki-pas-32-slp-38-1-100-000,Njg0NzI3NzY/0/#info:metadata>

PROJEKTO PAVADINIMAS

Vilos pastatų komplekso vilos (30602) K. Dineikos g. 2,
Druskininkuose, tvarkybos darbai (architektūros, polichromijos
tyrimai)

DOKUMENTO ŠIFRAS	LAPAS	LAPŲ	LADA
	MONRESTA.21-19-PTDP-T-AR	3	9

4.1. Architektūros tyrimai

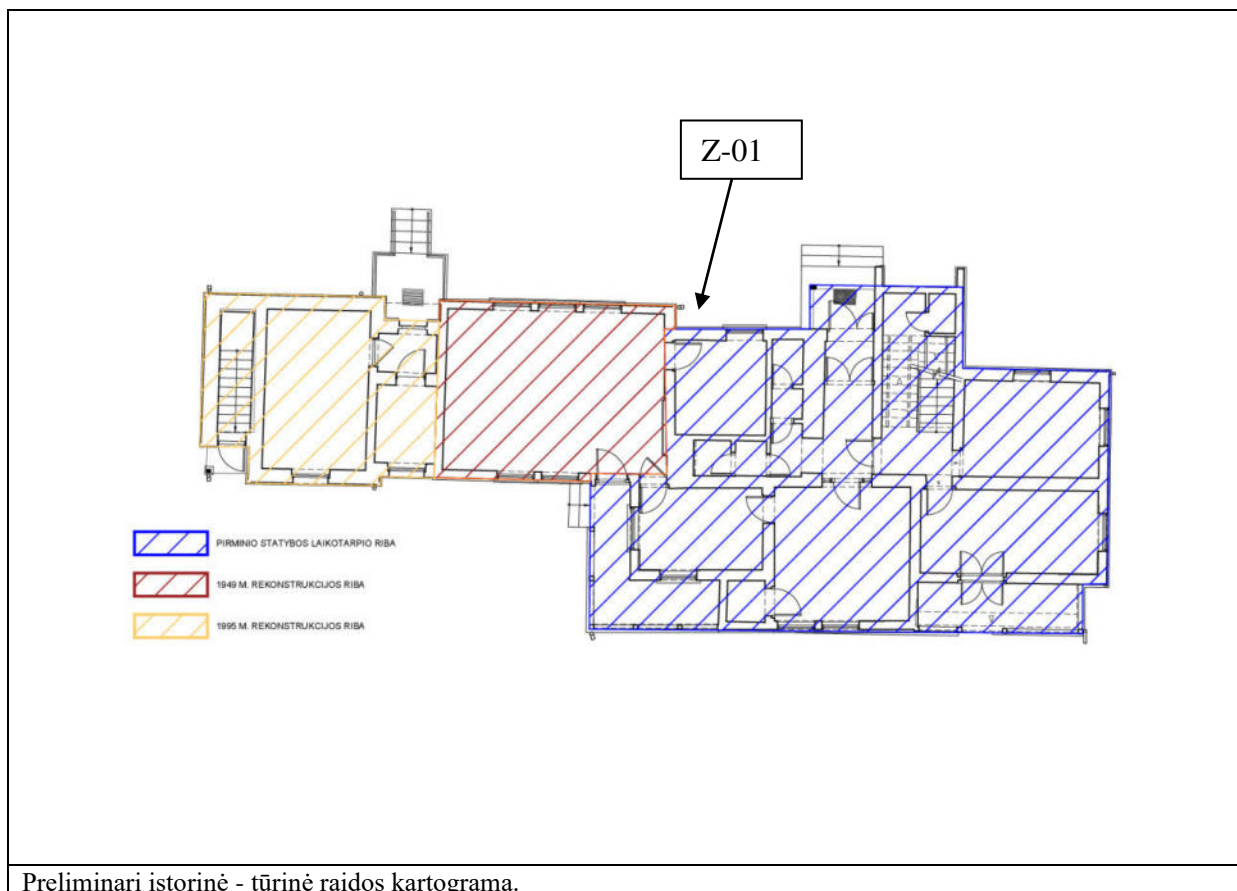

Preliminari istorinė - tūrinė raidos kartograma.

Remiantis istorine medžiaga, duomenimis natūroje ir konstrukciniais tyrimais, galima daryti išvadą, jog pastatas turėjęs tris pagrindinius statybos etapus: statybos pradžios, apie XX a. I p. – lakoniško, kompaktiško plano. Kiek vėliau, XX a. viduryje (1949 m.) vakarinėje pastato dalyje buvo pristatytas priestatas, koreguotas pirminis vidaus planas. Šios rekonstrukcijos metu pastatui suteikta ir dabartinė išorinė architektūrinė išraiška - langai, jų skaidymo tipas, pakeistas apkalimo tipas – ant buvusių apkalimo lentų pritvirtintas naujo tipo apkalimas. Dar vėliau, 1995 m., priestatas vakarinėje pusėje buvęs dar labiau pratęstas į sklypo gilumą.

PROJEKTO PAVADINIMAS

Vilos pastatų komplekso vilos (30602) K. Dineikos g. 2, Druskininkuose, tvarkybos darbai (architektūros, polichromijos tyrimai)

DOKUMENTO ŠIFRAS	LAPAS	LAPŲ	LAIDA
MONRESTA.21-19-PTDP-T-AR	4	9	0



Fotografija iš knygos „*Druskininkai*“, Vilnius, leidykla „*Mintis*“, 1988 m.

Vila po 1949 m. rekonstrukcijos. Matoma dalis naujojo priestato rytinėje pusėje, naujasis apkalimo tipas, architektūrinės detalės.



Z-01, po dabartiniu lentų apkalimu matomas pirminio statybos etapo sienų lentelių apkalimas.

PROJEKTO PAVADINIMAS

Vilos pastatų komplekso vilos (30602) K. Dineikos g. 2, Druskininkuose, tvarkybos darbai (architektūros, polichromijos tyrimai)

DOKUMENTO ŠIFRAS	LAPAS	LAPŲ	LADA
	MONRESTA.21-19-PTDP-T-AR	5	9

Z-01 po dabariniu lentų apkalimu aptinkamas kitokio profilio lentelių apkalimas ant rąstų. Remiantis tuo, jog atrastas apkalimas yra ant pirminės struktūros sienos, daroma išvada, jog tai buvęs pirminio laikotarpio apkalimo tipas.

Tam, kad būtų plačiau patikslinta ir išaiškinta pastato struktūra ir raida, reikėtų patikrinti nuardžius dabartinį esantį sienų apkalimą. Siūloma tikrinti ir tikslinti atliekant tvarkybos darbus.

4.2. Polichromijos tyrimai



Z-02.
Esamas apkalimas lauke.

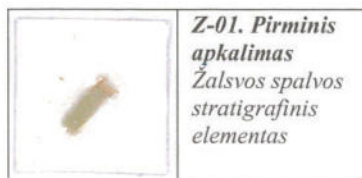

PROJEKTO PAVADINIMAS

Vilos pastatų komplekso vilos (30602) K. Dineikos g. 2, Druskininkuose, tvarkybos darbai (architektūros, polichromijos tyrimai)

DOKUMENTO ŠIFRAS	LAPAS	LAPŲ	LAIDA
MONRESTA.21-19-PTDP-T-AR	6	9	0



Z-03.
Kolona, esanti lauke
(vakarinio priestato).

	<p>Z-03. Kolona <i>Geltonos spalvos dažų stratigrafinis sluoksnis</i></p>
	<p>Kolona <i>Balto grunto stratigrafinis sluoksnis</i></p>

PROJEKTO PAVADINIMAS

Vilos pastatų komplekso vilos (30602) K. Dineikos g. 2, Druskininkuose, tvarkybos darbai (architektūros, polichromijos tyrimai)

DOKUMENTO ŠIFRAS	LAPAS	LAPŲ	LAIDA
MONRESTA.21-19-PTDP-T-AR	7	9	0



Z-04. Langai.

Langai – vėlyvesnių
rekonstrukcijų laikotarpio.







	<p>Langai, apvadai</p> <p><i>Baltos spalvos dažų stratigrafinis sluoksnis</i></p>
---	--

PROJEKTO PAVADINIMAS

Vilos pastatų komplekso vilos (30602) K. Dineikos g. 2,
Druskininkuose, tvarkybos darbai (architektūros, polichromijos
tyrimai)

DOKUMENTO ŠIFRAS	LAPAS	LAPŲ	LAIDA
MONRESTA.21-19-PTDP-T-AR	8	9	0

Vidaus patalpos.

	Z-05. Turėklai <i>T. rudos spalvos dažų stratigrafinis sluoksnis</i>	
	<i>Šv. rudos/pilkos spalvos dažų stratigrafinis sluoksnis</i>	
	<i>Rudos spalvos dažų stratigrafinis sluoksnis</i>	
	<i>Geltonos spalvos dažų stratigrafinis sluoksnis</i>	
	<i>Žalsvos spalvos dažų stratigrafinis sluoksnis</i>	

IŠVADOS:

Ant pirminio statybos laikotarpio apkalimo lentelių aptiktas vienas žalsvos spalvos dažų sluoksnis - statybos pradžioje pastato sienų plokštumos buvo dažomos šia spalva. Kadangi kiti elementai (langai, apvadai, dekoro elementai, kolonos ir kt.) atsiradę vėlyvesnių rekonstrukcijų metu, sunku visiškai tiksliai nustatyti pirminio laikotarpio pastato dažymo visumą. Ant terasos turėklų giliausias aptinkamas dažų sluoksnis taip pat žalsvas - ši spalva šiek tiek tamsesnė už plokštumų apkalimo lentelių dažą, tad galima daryti prielaidą, jog tamsesniu tos pačios spalvos atspalviu buvo dažomi ne plokštuminiai fasado dekoro elementai – apvadai, lietuostės, turėklai ir kt.. Tuo remiantis pateiktas ir fasadų dažymo pasiūlymas.

PROJEKTO PAVADINIMAS

Vilos pastatų komplekso vilos (30602) K. Dineikos g. 2, Druskininkuose, tvarkybos darbai (architektūros, polichromijos tyrimai)

DOKUMENTO ŠIFRAS	LAPAS	LAPŲ	LAIDA
MONRESTA.21-19-PTDP-T-AR	9	9	0

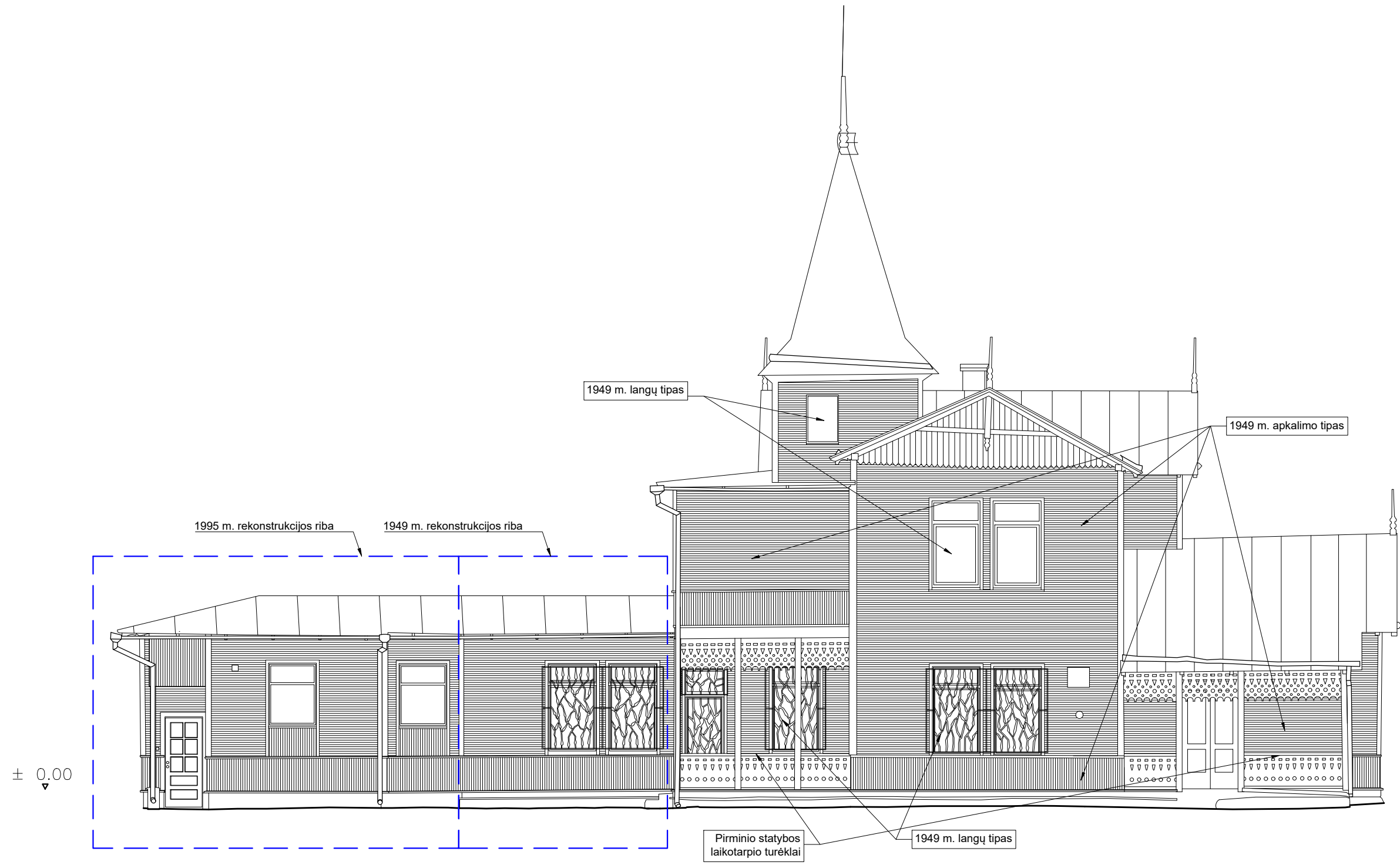

KVAL. PATV. DOK. NR.	RESTAURAVIMO PROJEKTAVIMO UAB MONRESTA			STATINIO PROJEKTO PAVADINIMAS: Vilos pastatų komplekso vilos (30602) K. Dineikos g. 2, Druskininkuose, tvarkybos darbai (architektūros, polichrimijos tyrimai)		
	A976, 0267	PV	M. Nemunienė	DOKUMENTO PAVADINIMAS:		Laida
0424	Arch.	V. Bagurskienė	Pietinis fasadas. Architektūros elementų etapiškumas		0	
Kalbos trump.	STATYTOJAS IR UŽSAKOVAS:			DOKUMENTO ŽYMUO:		
LT				MONRESTA. 21-19-PTDP-T-B.01	Lapas 1	Lapų 1

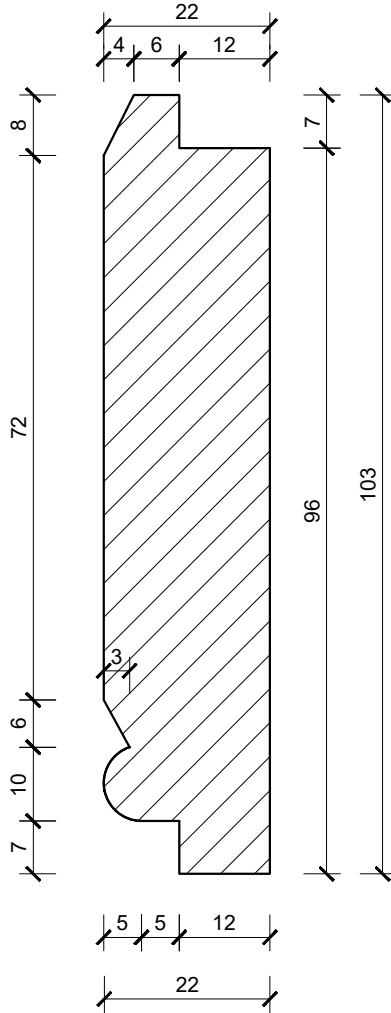

KVAL. PATV. DOK. NR.	RESTAURAVIMO PROJEKTAVIMO UAB MONRESTA			STATINIO PROJEKTO PAVADINIMAS: Vilos pastatų komplekso vilos (30602) K. Dineikos g. 2, Druskininkuose, tvarkybos darbai (architektūros, polichrimijos tyrimai)	
	A976, 0267	PV	M. Nemunienė	DOKUMENTO PAVADINIMAS: Vertikalaus apkalimo lentelės skerspjūvis, M 1:1	
0424	Arch.	V. Bagurskienė			Laida 0
Kalbos trump.	STATYTOJAS IR UŽSAKOVAS:			DOKUMENTO ŽYMUO:	
LT				MONRESTA. 21-19-PTDP-T-B.02	
				Lapas 1	Lapų 1



SUTARTINIAI ŽYMĖJIMAI:

- Fasado plokštumos (pagal Knauf classic paletę C 3363)
- Dekoravimo elementai - kolonos, turėklai, apvadai ir kt. (pagal Knauf classic paletę C 3360)
- Langų rėmų spalva - balta

PASTABA: Fasado vaizdas preliminarus - medinio dekoravimo spalviniams sprendimams parinkti. Parengus tvarkymo darbų projektą, vaizdas gali skirtis. Stogo, cokolio ir durų spalva - sąlyginė.

KVAL. PATV. DOK. NR.	RESTAURAVIMO PROJEKTAVIMO UAB MONRESTA			STATINIO PROJEKTO PAVADINIMAS: Vilos pastatų komplekso vilos (30602) K. Dineikos g. 2, Druskininkuose, tvarkymo darbai (architektūros, polichimijos tyrimai)	
A976, 0267	PV	M. Nemunienė		DOKUMENTO PAVADINIMAS: Pietinio fasado spalvinis sprendimas	
0424	Arch.	V. Bagurskienė		Laida	0
Kalbos trump.	STATYTOJAS IR UŽSAKOVAS:			DOKUMENTO ŽYMUO:	
LT				MONRESTA. 21-19-PTDP-T-B.03	Lapas 1 Lapų 1

UAB „Kęstučio Ablašinsko konstrukcijų projektai“

Įm. kodas 300155982

Vaišelgos g. 23, Vilnius

tel.: 8 620 23495, el.p. uabkarp@gmail.com

Vilos pastatų komplekso vila K. Dineikos g. 2, Druskininkai u.o.k.30602
Pastato laikančiųjų konstrukcijų esamos būklės tyrimai ir įvertinimas

Konstrukcijų tyrimai. 2021/08-0151-SKT

UAB „Kęstučio Ablašinsko
konstrukcijų projektai“

Direktorius,

Projekto dalies vadovas

K. Ablašinskas

Atestatų Nr.: NKVAS 0865, AM 24327

Vilnius 2021.09

TURINYS:

Tyrimų pagrindas, normatyviniai dokumentai ir planas.....	3
Bendrieji pažintiniai duomenys apie vietovę ir statinį	3
Konstrukcijų būklė ir defektai.	7
Apibendrinimas ir atitikimas norminiams dokumentams.....	8
Išvados ir rekomendacijos.	9
Būdingų vietų foto fiksacija	11

Tyrimų pagrindas, normatyviniai dokumentai ir planas

Tyrimai atliekami vadovaujantis Lietuvos Respublikos kultūros ministro 2005 m. birželio 22 d. įsakymu Nr. ĮV-259 „Nekilnojamųjų kultūros vertybių atskleidimui reikalingų tyrimų duomenų apimties aprašas“, STR 1.03.01:2016 „Statybiniai tyrimai. Statinio avarija“ reikalavimus bei kitus tiesiogiai susijusius reglamentus ir teisės aktus, o konstrukcijų tikrinamieji skaičiavimai atliekami pagal STR normų nuostatas.

Tyrimams panaudota nekilnojamo turto kadastro ir registro byla Nr. 44/364969 ir architektūriniai fotogrametriniai apmatavimai. Tyrimų metu atlikta vizualinė konstrukcijų apžiūra ir fotofiksacija, atskirose vietose yra dalinai nuardyta vidinė sienų ir lubų apdaila. Iš lauko išpjautas medžio dailylentės fragmentas, nudaužytas pamato tinko fragmentas.

Statinio ar atskirų jo konstrukcijų ekspertizės atlikimas nėra reikalingas.

Bendrieji pažintiniai duomenys apie vietovę ir statinį

Tyrinėjamas objektas – Vilos pastatų komplekso vila K. Dineikos g. 2, Druskininkai (u.o.k.30602). Objektas priklauso Vilos pastatų kompleksui, u.o.k. 30601, patenka į Druskininkų miesto istorinę dalį, u.o.k. 30185.

Pastato vertingosios savybės:

- 7.1.1.2. tūris - **asimetrinio daugiakampio plano, 2 a. su bokšteliu** (1995 m. pastato V dalyje pristatytas 1 a. priestatas; -; TRP; BR1; FF Nr. 4-10; 2016 m.); **stogo forma dvišlaitė, sudėtinė, bokštelio - keturšlaitė** (-; -; FF Nr. 4-10; 2016 m.); **stogo dangos medžiaga - skardos tipas** (-; -; FF Nr. 4-10; 2016 m.); **kiti stogo elementai - tinkuotų dūmtraukių tipas** (-; -; FF Nr. 9, 10; 2016 m.);
- 7.1.1.3. aukštų išplanavimas - **kapitalinių sienų tinklas** (-; -; BR1, 2; FF Nr. 4-10; 2016 m.); **sienų angos - stačiakampės langų ir durų angos** (-; -; BR1, 2; FF Nr. 4-10; 2016 m.);
- 7.1.1.4. fasadų architektūrinis sprendimas - **P fasade atviros verandos** (-; -; BR1; FF Nr. 4, 6, 7; 2016 m.); **fasadų apkalimo medinėmis lentelėmis tipas** (vertikaliomis, horizontaliomis, frontonai - vertikaliomis su profiliuotais galais; -; -; FF Nr. 4-10; 2016 m.); **frontonų medinės kryžmos su smaile, jų tipas** (-; -; FF Nr. 7-9; 2016 m.); **verandų medinių tvorelių profiliuotos lentelės, jų tipas** (-; -; FF Nr. 4, 6, 7; 2016 m.); **pastato mediniai kampų apvadai, jų tipas** (-; -; FF Nr. 4-10; 2016 m.); **kritulių nuvedimo sistema - metalinių lietvamzdžių tipas** (-; -; FF Nr. 5-7; 10, 12; 2016 m.);
- 7.1.1.5. konstrukcijos - **pamatai betoniniai, juostiniai** (pamatas netyrinėta; -; FF Nr. 12; 2016 m.); **raštų sienos, jų tipas** (-; -; Žr. 13.1; 2016 m.); **medinės sijinės perdangos, jų tipas** (-; -; Žr. 13.1; 2016 m.); **medinės gegninės stogo konstrukcijos, jų tipas su profiliuotais gegnių galais** (-; -; FF Nr. 11; 2016 m.); **stalių ir kiti gaminiai - laiptinės ir 1 a. mediniai langai, jų tipas** (-; -; FF Nr. 7, 8, 10; 2016 m.); **P fasado dvivėrės įstiklintos durys su viršlangu, jų tipas** (-; -; FF Nr. 11; 2016 m.); **funkcinė įranga - į bokštelį vedantys mediniai laiptai su mediniais turėklais ir mediniais profiliuotais porankiais** (-; -; FF Nr. 15-17; 2016 m.);
- 7.1.1.6. grindų danga - **medinių lentų grindys ir lubos verandose, jų tipas** (-; -; FF Nr. 12; 2016 m.);

Komplekso vertingosios savybės:

- 7.1.3.1. planavimo sprendiniai - **vilos pastatų komplekso, susidedančio iš vilos ir pastato, tūrinė erdvinė kompozicija, plano struktūra** (-; -; IKONOGR Nr. 1; TRP; FF Nr. 1, 2; 2016 m.; Nr. 3; 2007 m.);

- 7.1.3.4. žemės ir jos paviršiaus elementai - **reljefas** (lygus; -; FF Nr. 1, 2; 2016 m.; Nr. 3; 2007 m.);
- 7.1.3.6. želdynai ir želdiniai - **pavieniai medžiai** (-; -; FF Nr. 1, 2; 2016 m.; Nr. 3; 2007 m.);
- 7.4. Artimiausios kultūros paveldo objekto teritoriją ar vietovę supančios aplinkos kultūrinio kraštovaizdžio vertingosios savybės - **vilos pastatų kompleksas patenka į Druskininkų miesto istorinę dalį (u.k. 30185)**;
- 7.5. Faktai apie svarbias visuomenės, kultūros ir valstybės istorijos asmenybes, įvykius - **Vila atostogoms statyta XX a. I p. Vila ir pastatas pažymėtos 1935 m. Druskininkų miesto plane. 1949 m. keičiant pastato paskirtį į visuomeninę, buvo pristatytas vieno aukšto priestatas, 1995 m. dar pailgintas. XX a. 9 dešimtmetyje čia veikė Respublikinis gydomosios kūno kultūros ir ambulatorinio gydymo centras, vienu metu buvo prisiglaudęs Medicinos darbuotojų klubas. Nepriklausomybės metais šiame pastate buvo įsikūręs Žemės ir kito nekilnojamo turto kadastro ir registro VĮ Druskininkų biuras.**

Druskininkų miesto istorinės dalies vertingosios Komplexo vertingosios savybės susijusios su tiriamu pastatu:

- 7.2.1.5. keliai, gatvės, aikštės, įvažiavimai, pravažiavimai, takai, trasos - **gatvių trasos: M. K. Čiurlionio, Žaliosios, Maironio, T. Kosciuškos, Liepų, Vasario 16-osios, Šv. Jokūbo, Antakalnio, Taikos, V. Krėvės., I. Fonbergo, K. Dineikos, Sausosios, V. Kudirkos gatvių, Vilniaus al., Laisvės a., Klonio g. R atkarpos, Kurorto g. Š atkarpos** (išskyrus V. Kudirkos g. Š atkarpą, įsijungiančią į Vilniaus al., Vilniaus al. ir Šv. Jokūbo g. jungusi gatvė neišliko; Vilniaus al. pėsčiųjų trasa paversta XX a. II p.; daugelis kitų gatvių platintos, rekonstruotos, iš esmės nekeičiant trasų krypties; TRP; BR Nr. 3; IKONOGR Nr. 2, 4-9, 20, 27, 45, 46; FF Nr. 0.21, 22, 29, 30, 39, 40, 42, 1.1-10, 12-15, 17-19, 21, 24, 26-28, 2.1-3, 3.1-4, 10, 4.1-4, 5.1, 2, 4-7, 10, 20, 21, 6.1-4, 7.4-6, 9, 8.1-3, 9.1-5, 7, 13, 15, 10.1-5, 7, 11.1, 3-5, 7, 9, 12.1, 3-5, 7-12, 16-19, 13.1-3, 7, 14.1, 5-8, 15.1-3, 5, 16.1, 3, 11, 16, 17.2, 3; 2013, 2021 m.);...
- 7.2.1.7. gamtiniai elementai - ...; **perimetrinis apželdinimas lapuočiais medžiais, jų pobūdis Maironio, Liepų, Vasario 16-osios, I. Fonbergo, K. Dineikos, V. Krėvės gatvių, Vilniaus al. P atkarpos, V. Kudirkos g. ŠR atkarpos** (V. Kudirkos g. ŠR pusės perimetrinis apželdinimas lapuočiais medžiais išlikęs iki M. K. Čiurlionio g. sankryžos; -; TRP; IKONOGR Nr. 18; FF Nr. 0.15, 21, 22 39, 3.1-4, 6, 10, 5.1-6, 6.1-3, 8.1-4, 6, 12.3, 5, 7, 8, 18, 19, 13.1-5, 7, 14.1, 3-8, 16.2, 3, 5, 10, 11, 14, 17; 2013, 2021 m.);...
- 7.2.2.2. užstatymo tipai - ...; **miesto vilų XX a. pr. - XX a. vid. užstatymas su XX a. pab. tarpais 1-3 aukštų su pastogėmis ir sutapdintais stogais pastatais: Maironio, T. Kosciuškos, Šv. Jokūbo, M. K. Čiurlionio, Vasario 16-osios, Antakalnio, Taikos, V. Kudirkos, I. Fonbergo gatvėse, Vilniaus al. Š atkarpos ŠV pusėje, Liepų g. P pusėje, Sausosios g. ŠR atkarpoje, V. Krėvės g. ŠV, PV atkarpose, Kurorto g. Š pusėje** (1-3 a. su pastogėmis pastatų aukštis iki karnizo nuo 3,5 m iki 8,5 m, iki kraigo nuo 6,0 m iki 14,0 m; Vilniaus al. V pusės, Taikos g. Š pusės, kvartale tarp Liepų, T. Kosciuškos, Maironio gatvių miesto vilų užstatymas neišlikęs, K. Dineikos g., Maironio g. ŠR dalies - išlikęs fragmentiškai; TRP 19; IKONOGR Nr. 2, 7-9, 12, 14, 17, 28-35, 37, 41-45; FF Nr. 1.10, 14, 15, 2.1-3, 3.1-9, 11, 4.2-8, 6.3, 4, 6, 8.1, 6, 9.1-4, 6-12, 15, 16, 18, 11.2, 7, 8, 12.5, 6, 11-16, 13.1-6, 14.1, 2, 5-8, 15.2-4, 16.2-9, 17.1, 4-6; 2021 m.);...
- 7.2.3. užstatymo bruožai - ...; **Maironio, T. Kosciuškos, Liepų, Jokūbo, K. Dineikos, Sausosios gatvių, Laisvės a., M. K. Čiurlionio g. PR atkarpos, V. Kudirkos g. ŠR, PR atkarpų, I. Fonbergo g. PR pusės, V. Krėvės g. V pusės, Kurorto g. Š pusės XIX a. - XX a. I p. susiformavusi miesto vilos valdos struktūra su pagrindiniu rekreacinės paskirties gyvenamuoju namu, dažnai atitrauktu nuo sklypo ribos, kompaktinio tūrio, stačiakampio ar artimo kvadratui plano, su plokštuminiais arba tūriniais decentralizuotais fasadais, medžio rąstų, karkasinėmis su apkala sienomis, būdingais gausiais tūriniais elementais - bokšteliais, erkeriais, terasomis, verandomis, su medžio kiaurapjūviu dekoru, šlaitiniais stogais, dengtais skardos, čerpių danga** (-; -; TRP; IKONOGR Nr. 28-35, 41-43; FF Nr. 0.22-24, 26-28, 1.10, 13, 3.1, 3-8, 11, 4.1-3, 5, 6, 6.3, 4, 6, 7.5, 7, 9, 8.1-3, 6, 9.3, 4, 6, 8-9, 15, 16, 18,

10.5-7, 11.2, 12.5, 6, 9-16, 20, 21, 13.3, 5, 6, 14.1, 2, 5-8, 15.1, 3, 16.2-6, 9, 19, 17.4, 5; 2013, 2021 m.);...

- 7.4. Artimiausios kultūros paveldo objekto teritoriją ar vietovę supančios aplinkos kultūrinio kraštovaizdžio vertingosios savybės - **PR dalyje ribojasi su Karolio Dineikos fizinės kultūros parku (28259, U44)** (-; -; TRP; 2021 m.);
- 7.5. Faktai apie svarbias visuomenės, kultūros ir valstybės istorijos asmenybes, įvykius, kurie susiję su objektais ar vietovėmis - **Druskininkuose poilsio, gydymo ar darbo garsūs žmonės: gydytojas Anicetas Renjė (1804-1877), chemikas Ignacas Fonbergas (1801-1891), poetas Vladislovas Sirokomlė (1823-1862), kompozitorius Stanislovas Moniuška (1819-1872), mineralogas Tomas Zanas (1796-1858), architektai Algimantas Mačiulis (1931), Aušra ir Romualdas (1934-1995) Šilinskai, skulptoriai Juozas Mikėnas (1901-1964), Bronius Vyšniauskas (1923), Juozas Kėdainis (1915-1998), dailininkai Boleslovas Klova (1927-1986), Marija Mačiulienė (1929), dailininkas vitražistas Kazys Morkūnas (1925), pedagogas, gydomosios kūno kultūros specialistas, visuomenės veikėjas Karolis Dineika (1898-1980) ir kt. Druskininkuose gimė ir augo skulptorius Žakas Lipšicas (1891-1973), savo vaikystę praleido kompozitorius Mikalojus Konstantinas Čiurlionis (1875-1911).**

Vila atostogoms statyta XX a. I p. Vila ir pastatas pažymėtos 1935 m. Druskininkų miesto plane. 1949 m. keičiant pastato paskirtį į visuomeninę, buvo pristatytas vieno aukšto priestatas, 1995 m. dar pailgintas.

Vidinės, dviejų aukštų pastato dalies ir pietinėje pusėje esančios vieno aukšto dalies dalis sienų yra suręstos iš ~14cm pločio pjautų rąstų, kampuose sukirstų kregždės uodega. Dalis sienų yra suręstos iš labai plonų rąstų, ~8cm pločio. Tikėtina, kad iš storesnių rąstų suręsta vidinė išilginė siena ir vidinės skersinės, o plonesni naudoti perimetro sienoms. Tiksliam visų sienų identifikavimui reiktų nuardyti visą apkalimą, arba vidinę apdailą. Šiaurinėje pusėje esanti vieno aukšto pastato dalis yra karkasinė. Karkasą sudaro horizontali apatinė rėmsija, vertikalūs stovai kas 120cm...140cm, horizontali viršutinė sija, ant viršutinių sijų sumontuota lubų sijos. Užpildas tarp stovų įrengtas iš horizontalių lentų 6-8cm storio. Rąstinės sienos iš vidaus apkaltos kryžminėmis medžio juostelėmis ir nutinkuotos, vėliau apkaltos presuoto popieriaus lakštais, vėliau užkaltas medžio karkasas ir medžio drožlių plokštės, ant kurių dar apkalta skirtinga apdaila – medinėmis dailylentėmis, g/k plokštėmis, presuoto popieriaus skydais. Iš lauko apkaltos medžio dailylente, vėlesnių remontų metu pirmas dailylentės sluoksnis paliktas, o ant jo įrengtas dar vienas medžio dailylentės sluoksnis.

Perdangos įrengtos iš medinių sijų ~14..17x17..20cm. Tarp sijų įrengta lentų pakala, užpilta molio ir pjuvenų mišiniu, ant viršaus įrengta lentų grindys. Iš apačios perdanga buvo apkalta medžio dailylente, vėliau įrengtos pakabinamos modulinės gipso plokščių lubos. Iš viršaus ant lentų paklotas parketas, kai kur kiliminė danga, wc patalpose betono sluoksnis ir plytelės.

Stogas dvišlaitis, bokšte keturšlaitis, gegnės iš lentų 5x17, kas 50-80cm, aplototas lentomis ir uždengtas cinkuota skarda (klasikinis lankstinys). Skarda iš viršaus stipriai surūdijusi visame plote.

Pamatai neturi hidroizoliacijos ir apšiltinimo. Viršuje, kiek matosi, tinkuotas degto molio plytų mūras su kalkių skiediniu, išsisluoksniavęs, tinkas atšokęs, pažeistas drėgmės, apsamojęs. Pamato apkalimo dailylentė supuvusi. Pamatų gylis netirtas. Pamatai nesideformavę, nepastebėta jokių pastato deformacijų dėl nepakankamo pamatų stiprumo ar

nuosėdžių. Atkreiptinas dėmesys, kad pastatas yra lengvų konstrukcijų, nereikalaujantis didelės pamatų laikomosios galios.

Tiek rąstinės sienos, tiek ir karkasinės apatinis elementas guli tiesiai ant suirusio pamato. Išorinių rąstinių sienų apatiniai rąstai supuvę, išorinių karkasinių sienų, apatinės rėmsijos ir stovų apačios daug kur supuvę, aukščiau esančios medienos būklė gera.

Vėliausiai pristatyto priestato, pamatai iš pamatų blokų B 24.6.3, perdanga iš kiaurymėtų perdangos plokščių (tipas nenustatytas), sienos mūrinės ir karkasinės.

Vidaus laiptai greičiausiai įrengti naujai, pristatant priestatą, iš metalinių U profilių Nr.18. Pakopom suformuotos atramos iš metalo juostos. Laiptai į bokštą mediniai, laiptasijos medinės, ~5x25cm, ranktūris frezuotas omega profilio, iš apačios laiptai apkalti medžio dailylente.

Pirmo aukšto grindys ant grunto įrengtos iš medinių balkių pakeltų ant plytų, apkalta ištisine lentų danga, virš kurios įrengta parketas, wc patalpose vėlesnių remontų metu įrengtas betono sluoksnis, išklota plytelės.

Du kaminais mūriniai, keraminių plytų, aptinkuoti, wc patalpose apklijuoti keraminėmis plytelėmis. Kaminų pamatas netyrinėtas. Viršutinė dalis apskardinta ir aptinkuota, skarda surūdijusi, vieno kamino viršuje yra ištrupėjusio mūro.

Pirmo aukšto sienos:

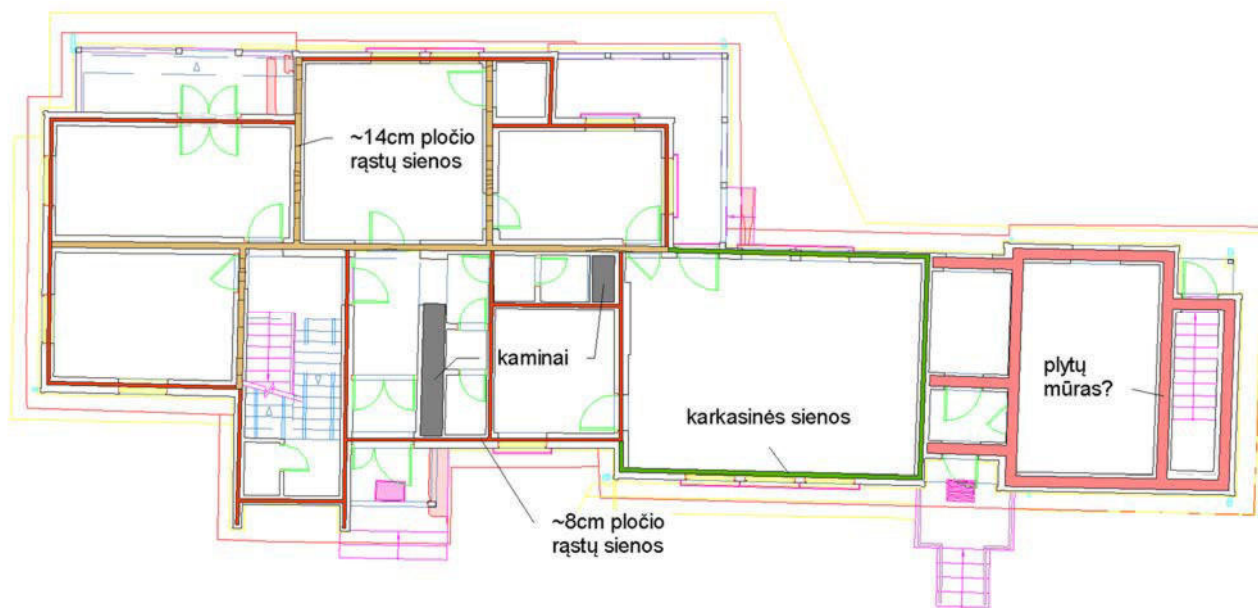

Antro aukšto sienos:



Konstruktijų būklė ir defektai.

Pamatų viršutinė dalis mūrinė, suirusi, neapsaugoti nuo aplinkos poveikių.

Sienų rąstų ir karkaso mediniai elementai neatskirti nuo pamato hidroizoliacijos sluoksniu, apatiniai rąstai supuvę, apatinės karkaso rėmsijos ir stovų apačios supuvę.

Labai didelis rąstinių sienų liaunumas >23 (kur rąstai 14cm storio), kai kurių >43 (kur rąstai 8cm storio).

Esamas atitvarų sprendimas neužtikrina medinių pastato konstrukcijų pastovaus drėgnio, stogo konstrukcijos neapsaugotos nuo kondensacinės drėgmės.

Visos statinio atitvaros neturi šiluminės izoliacijos.

Stogas neturi jokių izoliacinių plėvelių, skardos danga iš lauko visur stipriai surūdijusi.

Netenkinami gaisrinės saugos reikalavimai.

Apibendrinimas ir atitikimas norminiams dokumentams

Tyrinėtos Vilos pastatų komplekso vilos K. Dineikos g. 2, Druskininkai (u.o.k.30602) visos konstrukcijos yra susidėvėję, pasibaigęs jų eksploatacinis laikotarpis. Suirę, neapsaugoti nuo aplinkos poveikių pamatai. Supuvę sienų apatiniai rąstai, apatinės karkaso rėmsijos ir stovų apačios. Visos statinio atitvaros neturi šiluminės izoliacijos. Stogo danga surūdijusi. Netenkinami gaisrinės saugos reikalavimai. Visi dekoratyviniai mediniai pastato elementai, apkalimas, puošybos elementai, kurių apsauga nuo atmosferos poveikių nepakankama yra pradėję pūti arba supuvę.

Dėl labai didelio rąstinių sienų liaunumo (plonų sienų) ir supuvusių apatinių rąstų, išardžius sienų apdailas, yra didelė tikimybė, kad, pastato sienos gali prarasti stabilumą. Tokiu atveju atsirastų ne tik padidinta avarijos grėsmė, bet gali būti prarasti ir dar geri pastato elementai.

Pagal STR 1.03.01:2016 „Statybiniai tyrimai. Statinio avarija“ 1 priedo, 3.1. yra šie galimos avarinės būklės požymiai:

- Pamatuose kiauriniai plyšiai, platesni negu 5mm;
- puvinio (grybu) pažeistas karkaso elementas, kai pažeidimas didesnis negu 25 proc. skerspjūvio;

Pagal STR 2.05.03:2003 „Statybinių konstrukcijų projektavimo pagrindai“ tiriamų statinių konstrukcijų eksploatacinis laikotarpis pasibaigęs.

Dėl supuvusių elementų netenkinami STR 2.01.01(1):2005 „Esminis statinio reikalavimas. Mechaninis atsparumas ir pastovumas“ reikalavimai.

Statinys netenkina:

STR 2.01.01(2):1999 „Esminiai statinio reikalavimai. Gaisrinė sauga“ ir STR 2.01.01(6):2008 „Esminis statinio reikalavimas .Energijos taupymas ir šilumos išsaugojimas“ reikalavimų.

Dalis konstrukcijų netenkina šių norminių dokumentų reikalavimų: STR 2.05.04:2003 Poveikiai ir apkrovos; STR 2.05.07:2005 Medinių konstrukcijų projektavimas; STR 2.04.01:2018 Pastatų atitvaros. Sienos, stogai, langai ir išorinės įėjimo durys. STR 2.01.02:2016 „Pastatų energetinio naudingumo projektavimas ir sertifikavimas“.

Išvados ir rekomendacijos.

Pagrindinės defektų atsiradimo priežastys yra statinio amžius, anksčiau daryti remontai, ardantys atmosferos poveikiai, nepriežiūra.

Siekiant atstatyti pastato tinkamumą tolimesniam naudojimui, būtina atlikti tvarkybos ir rekonstrukcijos darbus.

Rengiant tvarkybos ir rekonstrukcijos projektus rekomenduojama:

- Detaliais matavimais ir foto fiksacija užfiksuoti visų pastato fasadų matmenis ir fasaduose esančius puošybos elementus.
- Dėl pasibaigusio konstrukcijų eksploatacinio laikotarpio, nepastovios medinių konstrukcijų drėgmės, didelio rąstinių sienų liaunumo ir supuvusių apatinių rąstų, tvarkybos projekte numatyti 1/3 visų rąstinių sienų rąstų pakeitimą naujais (apatinė sienų dalis), perrenkant pastatą. Tvarkybos projekte numatyti naujomis pakeisti perdangų sijas bei stogo gegnes. Pradėjus tvarkybos darbus ir ardant esamus apkalimus ir vidinę apdailą (nuo viršaus žemyn) būtina patikslinti rąstų būklę ir storius, atlikti rąstų sužymėjimą. Sienose kuriose rąstai plonesni nei 14cm rekomenduojama juos pakeisti storinant iki 14cm. Geros būklės esamus rąstus reikia panaudoti pakartotinai. Supuvusius pakeisti naujais.
- Parengti statinio gaisrinės saugos projekto dalį ir nustatyti minimalius gaisrinės saugos reikalavimus statinio konstrukcijoms.
- Parengti šiluminės izoliacijos įrengimo sprendinius, kurie bent minimaliai užtikrintų atitvarų šiluminę izoliaciją ir medinių konstrukcijų apsaugą nuo drėgmės, bei tenkintų gaisrinės saugos reikalavimus:
 - o rąstinėms sienoms suprojektuoti vėdinamą fasadą, su difuzine vėją izoliuojančia plėvele po medinėmis apkalimo dailylentėmis. Tarp difuzinės plėvelės ir sienos rąsto įrengti bent 5cm storio akmens vatos šiluminę izoliaciją. Izoliacijos ir fasado apkalos tvirtinimui prie rąstų sumontuoti rėmus iš medinių lentų. Iš vidinės pusės įrengti bent 10cm šiluminę izoliaciją ant medinių lentų rėmų ir garo izoliacinę plėvelę, metalinį arba medinį karkasą g/k plokštės arba medinės dailylentės montavimui. Tarp apdailos ir garo izoliacijos įrengti 5cm akmens vatos sluoksnį garo buferiui.
Toks sprendinys nepakeis pastato išorinio vaizdo ir gabaritų, bei leis išsaugoti ir atkurti visus puošybos elementus.
 - o karkasines sienas perdaryti, padidinant stovų kiekį, tarpus tarp stovų užpildyti 25cm akmens vatos šilumine izoliacija. Karkasines sienas įrengti pagal norminius reikalavimus, su garo ir difuzine izoliacija. Atkartoti rąstinių sienų apdailą ir atkurti visus puošybos elementus.
 - o Visus medinius elementus padengti antiseptiku ir antipirenu.
- Suprojektuoti grindų ant grunto šiluminę izoliaciją, siekiant išsaugoti autentišką grindų konstrukciją, projektuoti šiluminę izoliaciją iš EPS ant grunto, garo izoliaciją, armuotą betono sluoksnį, virš jo medinių lentų grindis ant lagių.

- Suprojektuoti perdangų šiluminę ir garso izoliaciją. Molio užpildą pakeisti akmens vata, įrengti lentų grindis ir dailylenčių pakalimus. Projektuojant grindų/lubų detalę įvertinti reikalingus garso izoliavimo sprendinius.
- Suprojektuoti stogo konstrukciją numatant po skarda vėdinimo tarpą ir difuzinę vėją izoliuojančią plėvelę. Priklausomai nuo perdangos/ lubų detalių ir energetinių poreikių stogo detalei suprojektuoti reikalingą šiluminės izoliacijos kiekį iš akmens vatos.
- Pagal architektūrinius sprendinius suprojektuoti ir įrengti lietaus surinkimą.
- Perrenkant pastatą išsaugoti ir restauruoti visus vertingus pastato elementus – fasado puošybos elementus, stalių gaminius ir funkcinę įrangą.
- Pagal naujai suprojektuotas atitvarų detales, patikslinti apkrovas ir patikrinti pastato konstrukcijų stiprumą ir pastovumą, esant reikalui, suprojektuoti konstrukcijų stiprinimą (skerspjuvių padidinimą).
- Pagal PTR 2.01.01:2010 „Kontakto zonos „mūras/gruntas“ sutvarkymas. Pamatų tvirtinimas“ suprojektuoti pamatų tvarkybą ir stiprinimą (įrengti nuogrindą, suremontuoti požeminės dalies mūrą, įrengti drenuojančią membraną ir vertikalią mineralinę hidroizoliaciją, iš vidinės pamatų pusės įrengti šiluminę izoliaciją).

Nekilnojamojo kultūros paveldo apsaugos specialistas,

Kęstutis Ablačinskas

Būdingų vietų foto fiksacija

Pamatų viršus sumūrytas ir molio plytų. Plytos išsisluoksniavę, paveiktos drėgmės ir šalčio:



Pirmas vainiko rąstas ir apatinė karkasinių sienų rėmsija supuvę:



Pamato būklės fragmentas:



Naujo priestato pamatai iš betoninių pamatų blokų B 24.6.3:



Karkasinės sienos struktūra (viršutinė dalis), matomi stovai, tarp jų įrengtas užpildas iš storesnių lentų, tarpai užkišti pakulomis. Virš stovų įrengtas vainikas iš medinių sijų.



Karkasinės sienos struktūra. Sieną su langais, matosi stovai, užpildymas iš lentų.



Perdangos (lubų) įrengimas, lubų apšiltinimas.



Stogas virš vieno aukšto dalies ir dviejų aukštų dalies rąstinė siena. Lubų apšiltinimas iš molio užpildo:



Dviejų aukštų dalies supuvusios rąstinės sienos fragmentas



Lauko sienų apkala dviem sluoksniais medžio dailienčių:



Vidinė sienų „apdaila“:



Rąstinių sienų viršutiniai rąstai, karkasinių sienų viršutinės sijos naudojamos gegnėms atremti (kaip murlotai) iškištos už sienos gabaritų, supuvę.



Fasadai:





Administracinio pastato K. Dineikos g. 2, Druskininkuose, paskirties keitimo į gyvenamosios (vieno buto) pastatą, kapitalinio remonto projektiniai pasiūlymai

AIŠKINAMASIS RAŠTAS

1. BENDRIEJI DUOMENYS

Statytojas (užsakovas): A. V.

Adresas: K. Dineikos g. 2, Druskininkai

Žemės sklypas, unik. Nr. 4400-0537-5073, kadastro Nr. 1501/0001:395 Druskininkų m. k.v.

Daikto pagrindinė naudojimo paskirtis: kita

Žemės sklypo naudojimo būdas: vienbučių ir dvibučių gyvenamųjų pastatų teritorijos

Pastatas – Administracinis, unik. Nr. 4400-2021-2346, žymėjimas plane 5B2m

Daikto pagrindinė naudojimo paskirtis: administracinė

Projektuojama pagrindinė naudojimo paskirtis: gyvenamosios paskirties (vieno buto) namas

Statinio kategorija: ypatingasis (kultūros paveldo objektas)

Etapas: projektiniai pasiūlymai

Pastaba: atskiru projektu parengtas Vilos pastatų komplekso vilos (30602) K. Dineikos g. 2, Druskininkuose, tvarkybos darbų (remonto, restauravimo) projektas. Tvarkybos darbų projektui 2022-08-30 raštu Nr. 2AM-955-(12.9-AM) pritarė Kultūros paveldo departamento prie Kultūros ministerijos Alytaus-Marijampolės teritorinis skyrius; išduotas Leidimas atlikti tvarkybos darbus 2022-08-30 Nr. 2AM-954-(12.100-AM). Tvarkybos darbų projektas ir leidimas pridedami.

2. KULTŪROS VERTYBIŲ REGISTRO DUOMENYS

Pilnas pavadinimas: **Vilos pastatų komplekso vila**

Adresas: K. Dineikos g. 2/ Sausoji g. 10, Druskininkų m., Druskininkų sav.

Unikalus objekto kodas: 30602

Įregistravimo registre data: 2005-04-18

Statusas – valstybės saugomas

Objekto reikšmingumo lygmuo: regioninis

Rūšis: nekilnojamas

Priklauso kompleksui: **Vilos pastatų kompleksui (u.o.k. 30601, kodas registre iki 2005-04-19 G533K).**

Kompleksą sudaro:

1. Vilos pastatų komplekso vila (30602)

2. Pastatas (30603)

Vertingųjų savybių pobūdis: architektūrinis (lemiantis reikšmingumą svarbus).

Vertingosios savybės nustatytos Nekilnojamojo kultūros paveldo vertinimo tarybos aktu dėl duomenų patikslinimo Nr. KPD-AV-1038, 2016-11-07 (byloje, <https://kvr.kpd.lt/#/static-heritage-search>)

0	2022	STATYBOS/ TVARKYBOS LEIDIMUI, KONKURSUI IR STATYBAI/TVARKYBAI				
LAIDA	ĮŠLEIDIMO DATA	LAIDOS STATUSAS. KEITIMO PRIEŽASTIS (JEI TAIKOMA)				
KVAL. PATV. DOK. Nr.	RESTAURAVIMO PROJEKTAVIMO UAB		TVARKYBOS DARBŲ PROJEKTO PAVADINIMAS			
	MONRESTA		Administracinio pastato K. Dineikos g. 2, Druskininkuose, paskirties keitimo į gyvenamosios (vieno buto) pastatą, kapitalinio remonto projektas			
A976, 0267	SPV	Marija Nemunienė	<i>mn</i>	PROJEKTINIAI PASIŪLYMAI	LAIDA	
A976, 0267	SPDV	Marija Nemunienė	<i>mn</i>	AIŠKINAMASIS RAŠTAS	0	
LT	Statytojas (užsakovas): A. V.		DOKUMENTO ŽYMUO		LAPAS	
			MONRESTA.21-19-PP-SP, SA.AR		LAPŲ	
					1	9

Vilos (u.o.k. 30602) vertingosios savybės:

- 7.1.1.2. tūris - *asimetrinio daugiakampio plano, 2 a. su bokšteliu (1995 m. pastato V dalyje pristatytas 1 a. priestatas; -; TRP; BR1; FF Nr. 4-10; 2016 m.); stogo forma dvišlaitė, sudėtinė, bokštelio - keturšlaitė (-; -; FF Nr. 4-10; 2016 m.); stogo dangos medžiaga - skardos tipas (-; -; FF Nr. 4-10; 2016 m.); kiti stogo elementai - tinkuotų dūmtraukių tipas (-; -; FF Nr. 9, 10; 2016 m.);*
- 7.1.1.3. aukštų išplanavimas - *kapitalinių sienų tinklas (-; -; BR1, 2; FF Nr. 4-10; 2016 m.); sienų angos - stačiakampės langų ir durų angos (-; -; BR1, 2; FF Nr. 4-10; 2016 m.);*
- 7.1.1.4. fasadų architektūrinis sprendimas - *P fasade atviros verandos (-; -; BR1; FF Nr. 4, 6, 7; 2016 m.); fasadų apkalimo medinėmis lentelėmis tipas (vertikaliomis, horizontaliomis, frontonai - vertikaliomis su profiliuotais galais; -; -; FF Nr. 4-10; 2016 m.); frontonų medinės kryžmos su smaile, jų tipas (-; -; FF Nr. 7-9; 2016 m.); verandų medinių tvorelių profiliuotos lentelės, jų tipas (-; -; FF Nr. 4, 6, 7; 2016 m.); pastato mediniai kampų apvadai, jų tipas (-; -; FF Nr. 4-10; 2016 m.); kritulių nuvedimo sistema - metalinių lietvamzdžių tipas (-; -; FF Nr. 5-7; 10, 12; 2016 m.);*
- 7.1.1.5. konstrukcijos - *pamatai betoniniai, juostiniai (pamatas netyrinėta; -; FF Nr. 12; 2016 m.); rąstų sienos, jų tipas (-; -; žr. 13.1; 2016 m.); medinės sijinės perdangos, jų tipas (-; -; žr. 13.1; 2016 m.); medinės gegninės stogo konstrukcijos, jų tipas su profiliuotais gegnių galais (-; -; FF Nr. 11; 2016 m.); stalių ir kiti gaminiai - laiptinės ir 1 a. mediniai langai, jų tipas (-; -; FF Nr. 7, 8, 10; 2016 m.); P fasado dvivėrės įstiklintos durys su viršlangiu, jų tipas (-; -; FF Nr. 11; 2016 m.); funkcinė įranga - į bokštelį vedantys mediniai laiptai su mediniais turėklais ir mediniais profiliuotais porankiais (-; -; FF Nr. 15-17; 2016 m.);*
- 7.1.1.6. grindų danga - *medinių lentų grindys ir lubos verandose, jų tipas (-; -; FF Nr. 12; 2016 m.).*

Vilos pastatų komplekso (u.o.k. 30601) vertingosios savybės, susijusios su tvarkybos darbais:

- 7.1.3.1. planavimo sprendiniai - *vilos pastatų komplekso, susidedančio iš vilos ir pastato, tūrinė erdvinė kompozicija, plano struktūra (-; -; IKONOGR Nr. 1; TRP; FF Nr. 1, 2; 2016 m.; Nr. 3; 2007 m.);*
- 7.1.3.4. žemės ir jos paviršiaus elementai - *reljefas (lygus; -; FF Nr. 1, 2; 2016 m.; Nr. 3; 2007 m.);*
- 7.1.3.6. želdynai ir želdiniai - *pavieniai medžiai (-; -; FF Nr. 1, 2; 2016 m.; Nr. 3; 2007 m.);*
- 7.4. artimiausios kultūros paveldo objekto teritoriją ar vietovę supančios aplinkos kultūrinio kraštovaizdžio vertingosios savybės - *vilos pastatų kompleksas patenka į Druskininkų miesto istorinę dalį (u.k. 30185).*

3. ŠALTINIAI, TYRIMAI, MEDŽIAGA

3.1. TYRIMŲ DOKUMENTACIJA IKI 2021 M.:

1. Kultūros vertybės pagrindinis dosjė (G533K), Kultūros paveldo departamento Alytaus skyriaus archyvas, 2004-2005.
2. Vilos pastatų kompleksas Druskininkuose. [žiūrėta: 2016-09-08]. Internetinė nuoroda: <http://tarpukaris.autc.lt/lt/paieska/objektas/1050/vilos-pastatu-poilsio-kompleksas-druskininkuose>
3. K. Dineikos g. 2. [žiūrėta: 2016-09-08]. Internetinė nuoroda: <http://www.archimede.lt/druskininkai/pastatas/2253> 4. Plan zdrojowiska Druskieniki / sporządzone w marcu 1935 r. F. Walicki, Z. Zapaśnik.[žiūrėta: 2016-10-10]. Internetinė nuoroda: http://www.europeana.eu/portal/lt/record/2021803/recordDescription_LMAVB_MAB01_000267858.html#&

3.2. TRUMPA ISTORINĖ ARCHITEKTŪRINĖ APŽVALGA ¹

Vila atostogoms statyta XX a. I p. Ją, kaip ir pavėsinę, jau matome 1935 m. plane.

¹ Naudota <http://www.archimede.lt/druskininkai>



IKONOGR Nr. 1 1935 m. Druskininkų planas

http://www.europeana.eu/portal/lt/record/2021803/recordDescription_LMAVB_MAB01_000267858.html#&gid=1&pid=1

1949 m. keičiant pastato paskirtį į visuomeninę, buvo pristatytas vieno aukšto priestatas, 1995 m. dar pailgintas.

Sovietmečiu teritorijoje buvo pastatytas ir ūkinis pastatas – garažas. XX a. 9 dešimtmetyje čia veikė Respublikinis gydymosios kūno kultūros ir ambulatorinio gydymo centras, vienu metu net buvo prisiglaudęs Medicinos darbuotojų klubas.

Nepriklausomybės metais šiame pastate buvo įsikūręs Žemės ir kito nekilnojamo turto kadastro ir registro VĮ Druskininkų biuras, vėliau pervadintas Registrų centru, VĮ Alytaus filialo, Druskininkų skyriumi, dabar jis perkeltas į Čiurlionio g. 60.

Pastato tūrinė kompozicija proporcinga, išlaikytas mastelis. Vėliau pastatytas ir prailgintas priestatas menkina bendrą vaizdą.

3.3. 2021 M. ATLIKTI TYRIMAI

UAB „Monresta“ parengto „Vilos pastatų komplekso vilos (30602) K. Dineikos g. 2, Druskininkuose, tvarkybos darbų (tyrimų) projekto“ pagrindu išduotas **Leidimas atlikti kultūros paveldo objekto ar kultūros paveldo statinio tvarkybos darbus (tyrimus) 2021-08-23 Nr. 2AM-940-(12.100-AM)**.

Tyrimų tikslas: tvarkybos darbų (remonto, restauravimo) projekto parengimas.



3.3.1. Architektūros tyrimai

Tyrė Vilda Bagurskienė (Jakštaitė), NKPAS kvalif. atest. Nr. 0424.

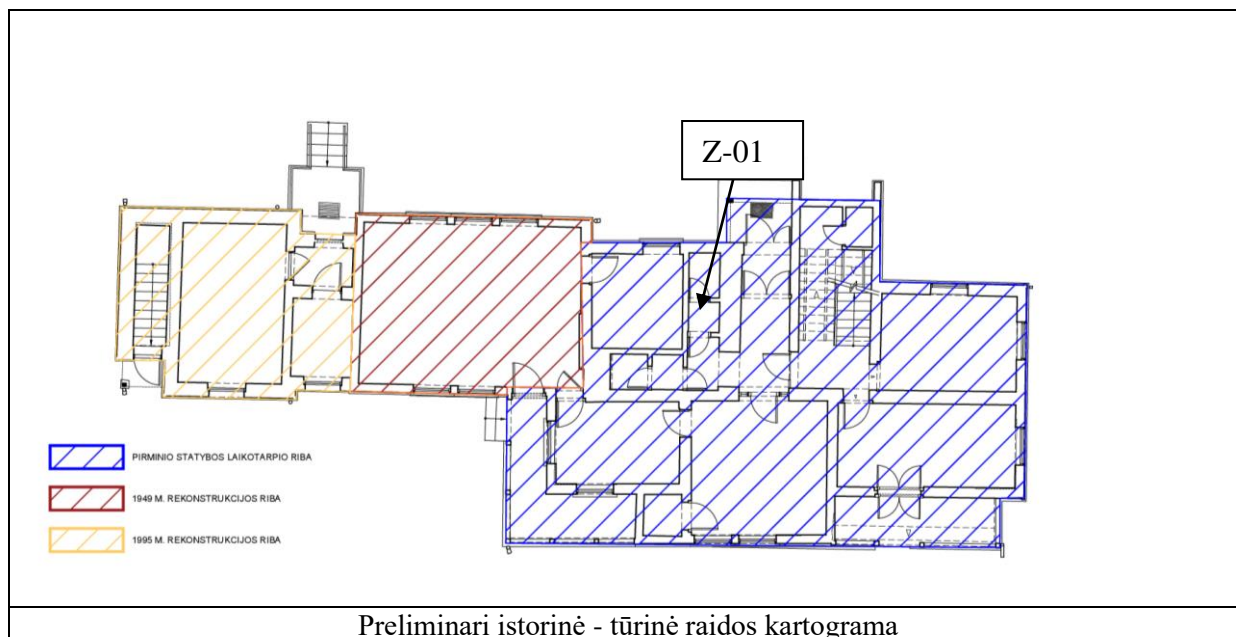

Remiantis istorine medžiaga, duomenimis natūroje ir konstrukcijų tyrimais, galima daryti išvadą, jog pastatas turėjęs tris pagrindinius statybos etapus: statybos pradžios, apie XX a. I p. – lakoniško, kompaktiško plano. Kiek vėliau, XX a. viduryje (1949 m.) vakarinėje pastato dalyje buvo pristatytas priestatas, koreguotas pirminis vidaus planas. Šios rekonstrukcijos metu pastatui suteikta ir dabartinė išorinė architektūrinė išraiška - langai, jų skaidymo tipas, pakeistas apkalimo tipas – ant buvusių apkalimo lentų pritvirtintas naujo tipo apkalimas. Dar vėliau, 1995 m., priestatas vakarinėje pusėje buvęs dar labiau pratęstas į sklypo gilumą.

Z-01 po dabartiniu lentų apkalimu aptinkamas kitokio profilio lentelių apkalimas ant rąstų. Remiantis tuo, jog atrastas apkalimas yra ant pirminės struktūros sienos, daroma išvada, jog tai buvęs pirminio laikotarpio apkalimo tipas.

Tam, kad būtų plačiau patikslinta ir išaiškinta pastato struktūra ir raida, reikėtų patikrinti nuardžius dabartinį esantį sienų apakalimą. Siūloma tikrinti ir tikslinti atliekant tvarkybos darbus.

3.3.2. Polichromijos tyrimai

Tyrė Vilda Bagurskienė, NKPAS kvalif. atest. Nr. 0424.

Ant pirminio statybos laikotarpio apkalimo lentelių aptiktas vienas žalsvos spalvos dažų sluoksnis - statybos pradžioje pastato sienų plokštumos buvo dažomos šia spalva. Kadangi kiti elementai (langai, apvadai, dekoru elementai, kolonos ir kt.) atsiradę vėlyvesnių rekonstrukcijų metu, sunku visiškai tiksliai nustatyti pirminio laikotarpio pastato dažymo visumą.

Ant terasos turėklų giliausias aptinkamas dažų sluoksnis taip pat žalsvas - ši spalva šiek tiek tamsesnė už plokštumų apkalimo lentelių dažą, tad galima daryti prielaidą, jog tamsesniu tos pačios spalvos atspalviu buvo dažomi ne plokštuminiai fasado dekoru elementai – apvadai, lietuostės, turėklai ir kt. Tuo remiantis pateiktas ir fasadų dažymo pasiūlymas.

3.3.3. Vilos pastatų komplekso vila K. Dineikos g. 2, Druskininkai u.o.k. 30602. Pastato laikančiųjų konstrukcijų esamos būklės tyrimai ir įvertinimas

Tyrimus atliko Kęstutis Ablačinskas, NKPAS kvalif. atest. Nr. 0865, išduotas 2021-05-12, UAB „Kęstučio Ablačinsko konstrukcijų projektai“.

Konstrukcijų būklė ir defektai

Pamatų viršutinė dalis mūrinė, suirusi, neapsaugoti nuo aplinkos poveikių.

Sienų rąstų ir karkaso mediniai elementai neatskirti nuo pamato hidroizoliacijos sluoksniu, apatiniai rąstai supuvę, apatinės karkaso rėmsijos ir stovų apačios supuvę.

Labai didelis rąstinių sienų liaunumas >23 (kur rąstai 14 cm storio), kai kurių >43 (kur rąstai 8 cm storio).

Esamas atitvarų sprendimas neužtikrina medinių pastato konstrukcijų pastovaus drėgčio, stogo konstrukcijos neapsaugotos nuo kondensacinės drėgmės.

Visos statinio atitvaros neturi šiluminės izoliacijos.

Stogas neturi jokių izoliacinių plėvelių, skardos danga iš lauko visur stipriai surūdijusi.

Netenkinami gaisrinės saugos reikalavimai.

Išvados ir rekomendacijos

Pagrindinės defektų atsiradimo priežastys yra statinio amžius, anksčiau daryti remontai, ardantys atmosferos poveikiai, nepriežiūra.

Siekiant atstatyti pastato tinkamumą tolimesniam naudojimui, būtina atlikti tvarkybos ir rekonstrukcijos darbus.

Rengiant tvarkybos ir rekonstrukcijos projektus rekomenduojama:

- Detaliais matavimais ir foto fiksacija užfiksuoti visų pastato fasadų matmenis ir fasaduose esančius puošybos elementus.
- Dėl pasibaigusio konstrukcijų eksploatacinio laikotarpio, nepastovios medinių konstrukcijų drėgmės, didelio rąstinių sienų liaunumo ir supuvusių apatinių rąstų, tvarkybos projekte numatyti 1/3 visų rąstinių sienų rąstų pakeitimą naujais (apatinė sienų dalis), perrenkant pastatą. Tvarkybos projekte numatyti naujomis pakeisti perdangų sijas bei stogo gegnes. Pradėjus tvarkybos darbus ir ardant esamus apkalimus ir vidinę apdailą (nuo viršaus žemyn) būtina patikslinti rąstų būklę ir storius, atlikti rąstų sužymėjimą. Sienose kuriose rąstai plonesni nei 14 cm rekomenduojama juos pakeisti storinant iki 14 cm. Geros būklės esamus rąstus reikia panaudoti pakartotinai. Supuvusius pakeisti naujais.
- Parengti statinio gaisrinės saugos projekto dalį ir nustatyti minimalius gaisrinės saugos reikalavimus statinio konstrukcijoms.
- Parengti šiluminės izoliacijos įrengimo sprendinius, kurie bent minimaliai užtikrintų atitvarų šiluminę izoliaciją ir medinių konstrukcijų apsaugą nuo drėgmės, bei tenkintų gaisrinės saugos reikalavimus:
 - o rąstinėms sienoms suprojektuoti vėdinamą fasadą, su difuzine vėją izoliuojančia plėvele po medinėmis apkalimo dailylentėmis. Tarp difuzinės plėvelės ir sienos rąsto įrengti bent 5 cm storio akmens vatos šiluminę izoliaciją. Izoliacijos ir fasado apkalos tvirtinimui prie rąstų sumontuoti rėmus iš medinių lentų. Iš vidinės pusės įrengti bent 10cm šiluminę izoliaciją ant medinių lentų rėmų ir garo izoliacinę plėvelę, metalinį arba medinį karkasą g/k plokštės arba medinės dailylentės montavimui. Tarp apdailos ir garo izoliacijos įrengti 5 cm akmens vatos sluoksnį garo buferiui. Toks sprendinys nepakeis pastato išorinio vaizdo ir gabaritų, bei leis išsaugoti ir atkurti visus puošybos elementus.
 - o karkasines sienas perdaryti, padidinant stovų kiekį, tarpus tarp stovų užpildyti 25 cm akmens vatos šilumine izoliacija. Karkasines sienas įrengti pagal norminius reikalavimus, su garo ir difuzine izoliacija. Atkartoti rąstinių sienų apdailą ir atkurti visus puošybos elementus.
 - o Visus medinius elementus padengti antiseptiku ir antipirenu.
- Suprojektuoti grindų ant grunto šiluminę izoliaciją, siekiant išsaugoti autentišką grindų konstrukciją, projektuoti šiluminę izoliaciją iš EPS ant grunto, garo izoliaciją, armuotą betono sluoksnį, virš jo medinių lentų grindis ant lagių.
- Suprojektuoti perdangų šiluminę ir garso izoliaciją. Molio užpildą pakeisti akmens vata, įrengti lentų grindis ir dailylenčių pakalimus. Projektuojant grindų/lubų detalę įvertinti reikalingus garso izoliavimo sprendinius.
- Suprojektuoti stogo konstrukciją numatant po skarda vėdinimo tarpą ir difuzinę vėją izoliuojančią plėvelę. Priklausomai nuo perdangos / lubų detalių ir energetinių poreikių stogo detalei suprojektuoti reikalingą šiluminės izoliacijos kiekį iš akmens vatos.
- Pagal architektūrinius sprendinius suprojektuoti ir įrengti lietaus surinkimą.
- Perrenkant pastatą išsaugoti ir restauruoti visus vertingus pastato elementus – fasado puošybos elementus, stalių gaminius ir funkcinę įrangą.
- Pagal naujai suprojektuotas atitvarų detales, patikslinti apkrovas ir patikrinti pastato konstrukcijų stiprumą ir pastovumą, esant reikalui, suprojektuoti konstrukcijų stiprinimą (skerspjūvių padidinimą).

- Pagal PTR 2.01.01:2010 „Kontakto zonos „mūras/gruntas“ sutvarkymas. Pamatų tvirtinimas“ suprojektuoti pamatų tvarkybą ir stiprinimą (įrengti nuogrindą, suremontuoti požeminės dalies mūrą, įrengti drenuojančią membraną ir vertikalią mineralinę hidroizoliaciją, iš vidinės pamatų pusės įrengti šiluminę izoliaciją).

4. PROJEKTINIAI PASIŪLYMAI

4.1. PROJEKTINIŲ PASIŪLYMŲ RENGIMO PAGRINDAS, DOKUMENTAI, TYRIMAI

- Kultūros paveldo objekto individualus apsaugos reglamentas Nr. IRAS-5-(12.98.-A), 2020-09-15.
- Nekilnojamojo kultūros paveldo vertinimo tarybos aktas dėl duomenų patikslinimo Nr. KPD-AV-1038, 2016-11-07 (<https://kvr.kpd.lt/#/static-heritage-search>).
- Vilos pastatų komplekso vilos (30602) K. Dineikos g. 2, Druskininkuose, tvarkybos darbų (tyrimų) projektas.
- Leidimas atlikti kultūros paveldo objekto ar kultūros paveldo statinio tvarkybos darbus (tyrimus) 2021-08-23 Nr. 2AM-940-(12.100-AM).
- Vilos pastatų komplekso vila K. Dineikos g. 2, Druskininkai u.o.k. 30602. Pastato laikančiųjų konstrukcijų esamos būklės tyrimai ir įvertinimas UAB „Kęstučio Ablučinsko konstrukcijų projektai“.
- Architektūros ir polichromijos tyrimai MONRESTA. 21-19-PTDP-T.
- Topografinė nuotrauka TIIS1-20210824-015297, 2021-10-19 (MB Geolinkas, kvalif. paž. Nr. 1GKV-960).
- Geologiniai tyrimai (UAB „Geo expert“).
- Kultūros paveldo departamento prie Kultūros ministerijos Alytaus-Marijampolės teritorinis skyriaus pritarimas Tvarkybos darbų projektiniams pasiūlymams (2022-01-27 raštas Nr. 2AM-80-(12.7-AM)).
- Tvarkybos darbų projektavimo sąlygos 2022-01-18 Nr. 2AM-49-(12.9-AM);
- Vilos pastatų komplekso vilos (30602) K. Dineikos g. 2, Druskininkuose, tvarkybos darbų (remonto, restauravimo) projektas;
- Pritarimas tvarkybos darbų projektui 2022-08-30 raštu Nr. 2AM-955-(12.9-AM), pritarė Kultūros paveldo departamento prie Kultūros ministerijos Alytaus-Marijampolės teritorinis skyrius;
- **Leidimas atlikti tvarkybos darbus 2022-08-30 Nr. 2AM-954-(12.100-AM), išdavė Kultūros paveldo departamento prie Kultūros ministerijos Alytaus-Marijampolės teritorinis skyrius;**
- **Projektinių pasiūlymų rengimo užduotis, išdavė Druskininkų savivaldybės administracija 2022-12-25.**

4.2. TVARKYBOS DARBŲ PROJEKTO SPRENDINIAI

Prieš rengiant tvarkybos darbų projektinius pasiūlymus buvo atlikti detalūs fotogrametriniai apmatavimai ir fotofiksacija; architektūros, polichromijos ir konstrukcijų tyrimai. Užfiksuoti visi fasadų puošybos elementai (frontonų medinės kryžmos su smaile, verandų medinių tvorelių profiliuotos lentelės, karnizai, gegnių galai) bei jų tikslūs matmenys ir profiliai.

Tvarkybos darbų (remonto, restauravimo) projektas parengtas vadovaujantis išsamiais objekto konstrukcijų tyrimais. Konstrukcijų tyrimuose konstatuota, kad dėl pasibaigusio konstrukcijų eksploatacinio laikotarpio, nepastovios medinių konstrukcijų drėgmės, didelio rąstinių sienų liaunumo ir supuvusių apatinių rąstų, tvarkybos projekte reikia numatyti 1/3 visų rąstinių sienų rąstų pakeitimą naujais (apatinė sienų dalis), **perrenkant pastatą**. Tvarkybos projekte numatyti naujomis pakeisti perdangų sijas bei stogo gegnes. Sienose kuriose rąstai plonesni nei 14 cm rekomenduojama juos pakeisti storinant iki 14 cm. Geros būklės esamus rąstus reikia panaudoti pakartotinai. Supuvusius pakeisti naujais.

Vilos pastatų komplekso vilos (30602) tvarkybos darbų (remonto, restauravimo) projektu restauruojamas atkuriant kultūros paveldo objektą, t.y. pilnai atkuriamas asimetrinio daugiakampio plano, 2 a. su bokšteliu tūris, dvišlaitė stogo formą ir keturšlaitė bokštelio formą, atstatomi mūriniai tinkuoti dūmtraukiai. Stogas ir bokštelis dengiami skarda, dengta plastizoliu. Stogas galimai buvo dengtas cinkuota skarda, todėl naudojama patinuota Rheinzink skarda arba skarda, dengtą pilkos spalvos plastizoliu.

Projektuojama lietaus nuvedimo metaliniais lietvamzdžiais sistema, lietvamzdžių spalva parenkama analogiška stogui.

Statinio konstrukcijų tipas, nustatytas konstrukcijų tyrimų metu, - mišrus. Dominuoja medinės karkasinės sienos. Medinės karkasinio sienų tipas saugomas, nekeičiamas; geresnės būklės rastai sunumeruojami ir panaudojami perrenkant pastatą.

Restauruojamas medinės gegninės stogo konstrukcijos tipas su profiliuotais gegnių galais.

Tiek rąstinės sienos, tiek ir karkasinės sienos apatinis elementas guli tiesiai ant suirusio pamato. Vėliausiai pristatyto priestato pamatai iš pamatų blokų. Pamatai suirę, todėl tvarkybos darbai projektuojami remiantis konstrukcijų tyrimų duomenimis, išvadomis ir rekomendacijomis: „pagal PTR 2.01.01:2010 „Kontakto zonos „mūras/gruntas“ sutvarkymas. Pamatų tvirtinimas“ suprojektuoti pamatų tvarkybą ir stiprinimą (įrengti nuogrindą, suremontuoti požeminės dalies mūrą, įrengti drenuojančią membraną ir vertikalią mineralinę hidroizoliaciją, iš vidinės pamatų pusės įrengti šiluminę izoliaciją)“.

Restauruojant vilą išsaugomos visos senosios dalies fasadų stačiakampės langų ir durų angos. Tikslinamos tik 1995 m. pristatytos dalies durys bei viena lango anga, nes ji įrengta žemiau, nei senosios dalies. Visi stalių gaminiai projektuojami mediniai, saugomas fasado dvivėrių įstiklintų durų su viršlangu tipas.

Fasadų architektūrinis sprendimas restauruojamas atkuriant: išlaikomos pietinio fasado atviros verandos, verandų medinių tvorelių profiliuotos lentelės, fasadų apkalimo medinėmis lentelėmis tipas (vertikaliomis, horizontaliomis, frontonai - vertikaliomis su profiliuotais galais) ir pastato mediniai kampų apvadų tipas. Medinių lentelių profilis patikslintas tyrimų metu.

Pastato išplanavimas kito mažiausiai 3 kartus, rekonstrukcijų metu. Principinis aukštų išplanavimas - kapitalinių sienų tinklas saugomas, perplanavimo sprendiniai daugiausiai susiję su pertvarų ardymu ir naujų įrengimu. Į bokštelių vedančių medinių laiptai su mediniais turėklais ir mediniais profiliuotais porankiais būklė bus papildomai įvertinta tvarkybos darbų metu, sunykę elementai bus keičiami naujais, analogiškais.

Viloje projektuojamos plačių medinių lentų grindys ir dailylenčių lubos verandose (saugomas tipas).

Vilos spalvinis sprendimas pateiktas vadovaujantis polichromijos tyrimų duomenimis: žalsvai pilkos spalvos plokštumos ir tamsesnės žalsvai pilkos spalvos dekoru elementai. Autentiški stalių gaminiai (durys, langai) neišliko, todėl jų spalvinis sprendimas parinktas pagal analogus. Medinius langus rekomenduojama dažyti baltai, duris – pilkai, artima stogui spalva.

Numatomi darbai nežalos, nesumenkins statinio autentiškumo, užtikrins jo išsaugojimą, stabilizuos objekto būklę, užtikrins saugią objekto eksploataciją, išryškins architektūrinę kompoziciją, patenkins kultūros vertybės apsaugos tikslus – saugoti viešajam pažinimui ir naudojimui.

4.3. KAPITALINIO REMONTO PROJEKTINIAI PASIŪLYMAI

4.3.1. Sklypo sutvarkymo (sklypo plano) dalis

Esama įvažiavimo vieta į sklypą iš K. Dineikos g. esama, nekeičiama. Prie įvažiavimo projektuojama automobilių stovėjimo zona 2-4 automobiliams, siūloma vieta šiukšlių konteineriui ar rūšiavimo konteineriams. Įėjimas į sklypą numatytas nuo pėsčiųjų pasažo pusės. Pietinėje pusėje siūloma įrengti medinių lentų terasą.

Saugomi visi sklype esantys vertingi medžiai ir krūmai. Želdinių inventORIZACIJA atliekama.

Pastatas prijungiamas prie miesto inžinerinių tinklų: elektra, elektroniniai ryšiai (šviesolaidis), vandentiekis, kanalizacija, centralizuoti šilumos tinklai, dujos. Sprendiniai detalizuojami techninio projekto stadijoje.

Vilos pastatų komplekso (u.o.k. 30601) vertingosios savybės, susijusios su sklypo sutvarkymo darbais, nepažeidžiamos:

- 7.1.3.1. planavimo sprendiniai - vilos pastatų komplekso, susidedančio iš vilos ir pastato, tūrinė erdvinė kompozicija, plano struktūra (-; -; IKONAGR Nr. 1; TRP; FF Nr. 1, 2; 2016 m.; Nr. 3; 2007 m.);
- 7.1.3.4. žemės ir jos paviršiaus elementai - reljefas (lygus; -; FF Nr. 1, 2; 2016 m.; Nr. 3; 2007 m.);
- 7.1.3.6. želdynai ir želdiniai - pavieniai medžiai (-; -; FF Nr. 1, 2; 2016 m.; Nr. 3; 2007 m.);

- 7.4. *Artimiausios kultūros paveldo objekto teritoriją ar vietovę supančios aplinkos kultūrinio kraštovaizdžio vertingosios savybės - vilos pastatų kompleksas patenka į Druskininkų miesto istorinę dalį (u.k. 30185).*

4.3.2. Architektūrinė dalis

Kapitalinio remonto projektinių pasiūlymų tikslas - remiantis Vilos pastatų komplekso vilos (30602) tvarkybos darbų (remonto, restauravimo) projektu parengti pritaikymo projektą bei atkurti pirminę kultūros paveldo objekto paskirtį – gyvenamoji (vila).

Esama administracinė pastato paskirtis keičiama į **gyvenamosios paskirties (vieno buto (vienbutis)) pastatas [6.1]**.

Pagrindiniai architektūros sprendiniai pateikti tvarkybos darbų projekte.

Rūsyje projektuojamas vandentiekio įvadas.

Pirmame aukšte projektuojami 2 miegamieji ir san. mazgai. Numatyta svetainė ir virtuvė.

Pastato rekonstrukcijos metu pristatytoje dalyje su rūsiu, pirmame aukšte įrengiamos pagalbinės patalpos: katilinė, sandėliukas sodo įrankiams.

Antrame aukšte projektuojami miegamieji su nedideliais sanmazgais.

Atveriamą erdvę su laiptais į bokštelį. Bokštelis – poilsio zona.

Administracinio pastato K. Dineikos g. 2, Druskininkuose, paskirties keitimo į gyvenamosios (vieno buto) pastatą, kapitalinio remonto projektiniuose pasiūlymuose nėra numatytų sprendinių, kurie neigiamai paveiktų vertingąsias savybes, nustatytas Nekilnojamojo kultūros paveldo vertinimo tarybos aktu dėl duomenų patikslinimo Nr. KPD-AV-1038, 2016-11-07.

Administracinio pastato K. Dineikos g. 2, Druskininkuose, paskirties keitimo į gyvenamosios (vieno buto) pastatą, kapitalinio remonto projektiniai pasiūlymai atitinka Kultūros paveldo objekto individualus apsaugos reglamento Nr. IRAS-5-(12.98.-A), 2020-09-15, reikalavimus ir paveldosauginiu požiūriu patikrinto Tvarkybos darbų projekto sprendinius.

4.4.3. Bendrieji statinio rodikliai

STR 1.04.04:2017 „Statinio projektavimas, projekto ekspertizė“
5 priedas

BENDRIEJI STATINIO RODIKLIAI

Pavadinimas	Mato vienetas	Kiekis	Pastabos
I SKYRIUS. SKLYPAS			
1. sklypo plotas	ha	0,1463	
2. sklypo užstatymo intensyvumas	%	~16	Esamas, nekeičiamas
3. sklypo užstatymo tankis	%	~16	Esamas, nekeičiamas
II SKYRIUS. PASTATAS			
1. Pastato paskirties rodikliai (gamybos, kitos planuojamos ūkinės veiklos, paslaugų apimtis, butų, vietų, lovų, aptarnaujamų žmonių skaičius, kiti rodikliai)	Gyvenamosios paskirties (vieno buto (vienbutis)) pastatas [6.1]		
2. Pastato bendras plotas*	m ²	222,91	Tikslinama TP stadijoje
2.1. Pagrindinis	m ²	191,97	Tikslinama TP stadijoje
2.2. Pagalbinis	m ²	30,94	Tikslinama TP stadijoje
3. Pastato tūris*	m ³	1004	Pagal NTR duomenis
4. Aukštų skaičius*	vnt.	2	2 aukštai su rūsiu po dalimi pastato ir bokšteliu
5. Pastato aukštis*			
5.1. Pastato aukštis iki kraigo	m	8,98	
5.2. Pastato aukštis su bokšteliu	m	16,05	
6. Butų skaičius (gyvenamajame name)	vnt.	1	
7. Energinio naudingumo klasė	-	A	
8. Pastato (patalpų) akustinio komforto sąlygų klasė	-	-	
9. Statinio atsparumo ugniai laipsnis	-	III	
10. Kiti papildomi pastato rodikliai	-	-	
IV SKYRIUS. KITI INŽINERINIAI STATINIAI			
4.1. Kiemo aikštelė	m ²	118,39	Kiti inžineriniai statiniai, II gr. nesudėtingasis statinys
4.2. Takai	m ²	114,97	Kiti inžineriniai statiniai, II gr. nesudėtingasis statinys

* Žvaigždute pažymėti rodikliai apskaičiuojami vadovaujantis Nekilnojamojo turto kadastrinių matavimų ir kadastro duomenų surinkimo taisyklėmis, kurias tvirtina Lietuvos Respublikos žemės ūkio ministras. Baigus statybą ir atlikus kadastrinius matavimus šie rodikliai gali turėti neesminių nukrypimų [5.39].

Statinio projekto vadovas Marija Nemunienė (A976, 0267), 2022-11-15

(vardas, pavardė, parašas, kvalifikacijos atestato arba pažymos Nr., data)

SKLYPO PLANAS M 1:250

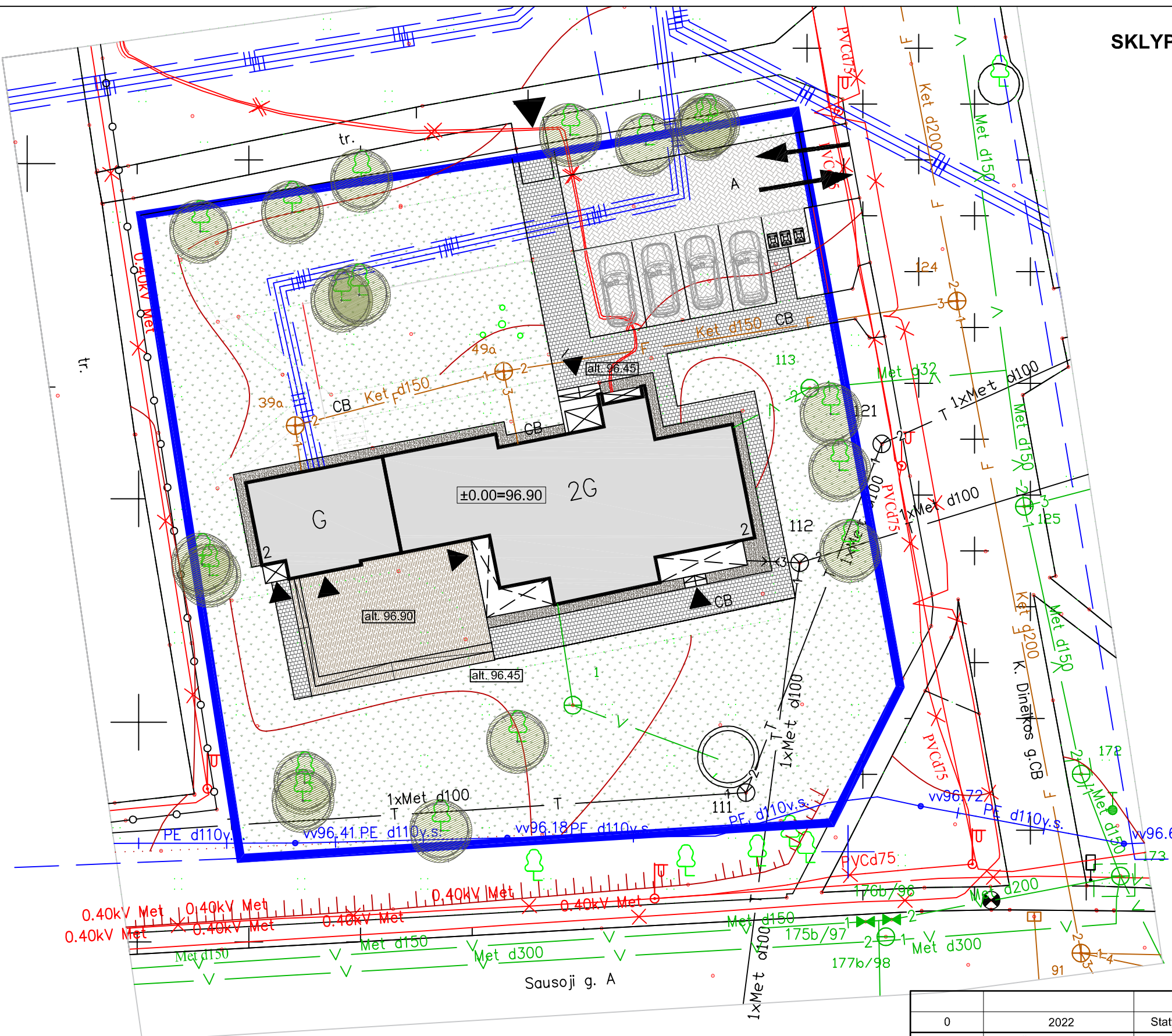
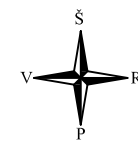
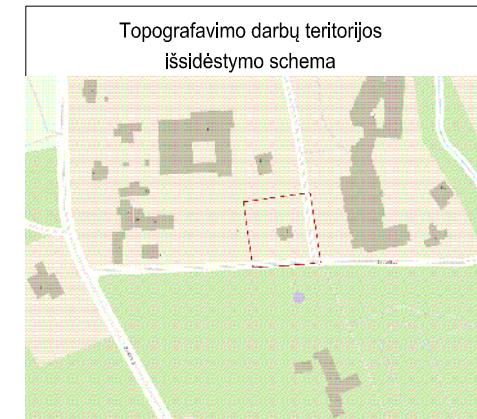

SUTARTINIAI ŽENKLAI

- Sklypo K. Dineikos g. 2, Druskininkuose, riba
- Vilos pastatų komplekso vila (30602)
- Nuogrinda iš smulkių akmenukų (žvirgždo)
- Trinkelių danga (šaligatvis)
- Maumedžio lentų terasa
- Trinkelių danga (važiuojamoji dalis), projektuojama esamo asfalto vietoje
- Veja
- Esami medžiai
- Įėjimai į pastatą
- Įvažiavimas į sklypą
- Siūloma šiukšlių konteinerių vieta

PASTABOS:

1. Vilos pastatų komplekso vila (30602) yra Druskininkų miesto istorinėje dalyje (u.o.k. 30185).
2. Vila (30602) yra Vilos pastatų komplekse (30601).
3. Komplekso vertingosios savybės, kurias gali įtakoti tvarkybos ir pritaikymo sprendiniai: žemės ir jos paviršiaus elementai - reljefas; želdynai ir želdiniai - pavieniai medžiai
4. Želdinių inventorizacija atliekama atskirai.

0	2022	Statybos/tvarkybos leidimui, konkursui ir statybai/tvarkybai
LAIDA	IŠLEIDIMO DATA	LAIDOS STATUSAS. KEITIMO PRIEŽASTIS (JEI TAIKOMA)
KVAL. PATV. DOK. NR.	RESTAURAVIMO PROJEKTAVIMO UAB MONRESTA	
A976, 0267	PV	M. Nemunienė
A976, 0267	PDV	M. Nemunienė
	arch.	D. Valivonytė Baronienė
Kalbos trump.	Statytojas ir užsakovas: A.V.	
LT		
TVARKYBOS DARBŲ PROJEKTO PAVADINIMAS: Administracinio pastato K. Dineikos g. 2, Druskininkuose, paskirties keltimo į gyvenamosios (vleno buto) pastatą, kapitalinio remonto projektas		
PROJEKTINIAI PASIŪLYMAI		
DOKUMENTO PAVADINIMAS: SKLYPO PLANAS M 1:250		Laida 0
DOKUMENTO ŽYMUO: MONRESTA.21-19-PP-SP-01		Lapas 1
		Lapų 1

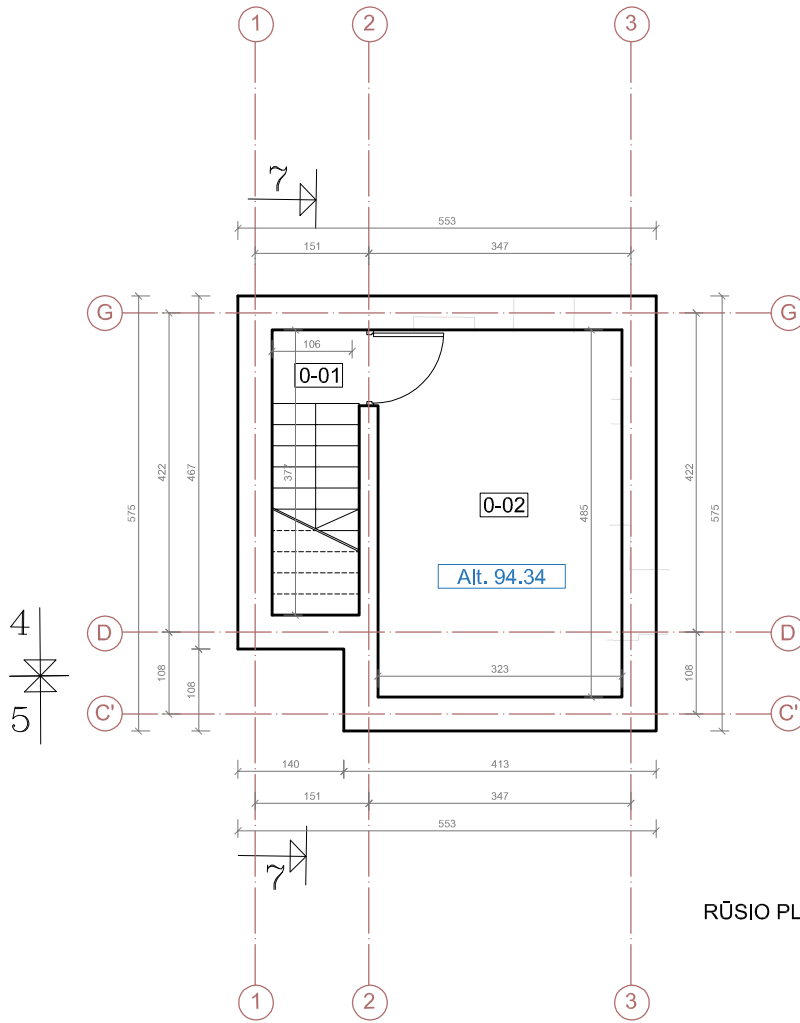

RŪSIO PLANAS M 1:100

RŪSIO PATALPŲ EKSPLIKACIJA

Kamb. Nr.	PATALPOS PAVADINIMAS	PLOTAS, m ²
0-01	Laiptinė	4,34
0-02	Rūsys	15,67
RŪSIO BENDRAS PLOTAS :		20,01

0	2022	Statybos/tvarkybos leidimui, konkursui ir statybai/tvarkybai		
LAIDA	IŠLEIDIMO DATA	LAIDOS STATUSAS. KEITIMO PRIEŽASTIS (JEI TAIKOMA)		
KVAL. PATV. DOK. NR.	RESTAURAVIMO PROJEKTAVIMO UAB MONRESTA		TVARKYBOS DARBŲ PROJEKTO PAVADINIMAS: Administracinio pastato K. Dineikos g. 2, Druskininkuose, paskirties keitimo į gyvenamosios (vieno buto) pastatą, kapitalinio remonto projektas	
A976, 0267	PV	M. Nemunienė	PROJEKTINIAI PASIŪLYMAI	
A976, 0267	PDV	M. Nemunienė		
	arch.	D. Valivonytė Baronienė		
			DOKUMENTO PAVADINIMAS: RŪSIO PLANAS M 1:100	Laida 0
Kalbos trump.	Statytojas ir užsakovas: A.V.		DOKUMENTO ŽYMUO: MONRESTA.21-19-PP-SA-01	Lapas 1
LT				Lapų 1

PASTATO VERTINGOSIOS SAVYBĖS

- Aukštų išplanavimas - kapitalinių sienų tinklas; sienų angos - stačiakampės langų ir durų angos.
- Konstrukcijos - pamatai betoniniai, juostiniai; rąstų sienos, jų tipas; medinės sijinės perdangos, jų tipas; medinės gegninės stogo konstrukcijos, jų tipas su profiliuotais gegnių galais; stalių ir kiti gaminiai - laiptinės ir 1 a. mediniai langai, jų tipas; P fasado dvivėrės įstiklintos durys su viršlangu, jų tipas; funkcinė įranga - į bokštėlį vedantys mediniai laiptai su mediniais turėklais ir mediniais profiliuotais porankiais;
- Grindų danga - medinių lentų grindys ir lubos verandose, jų tipas.

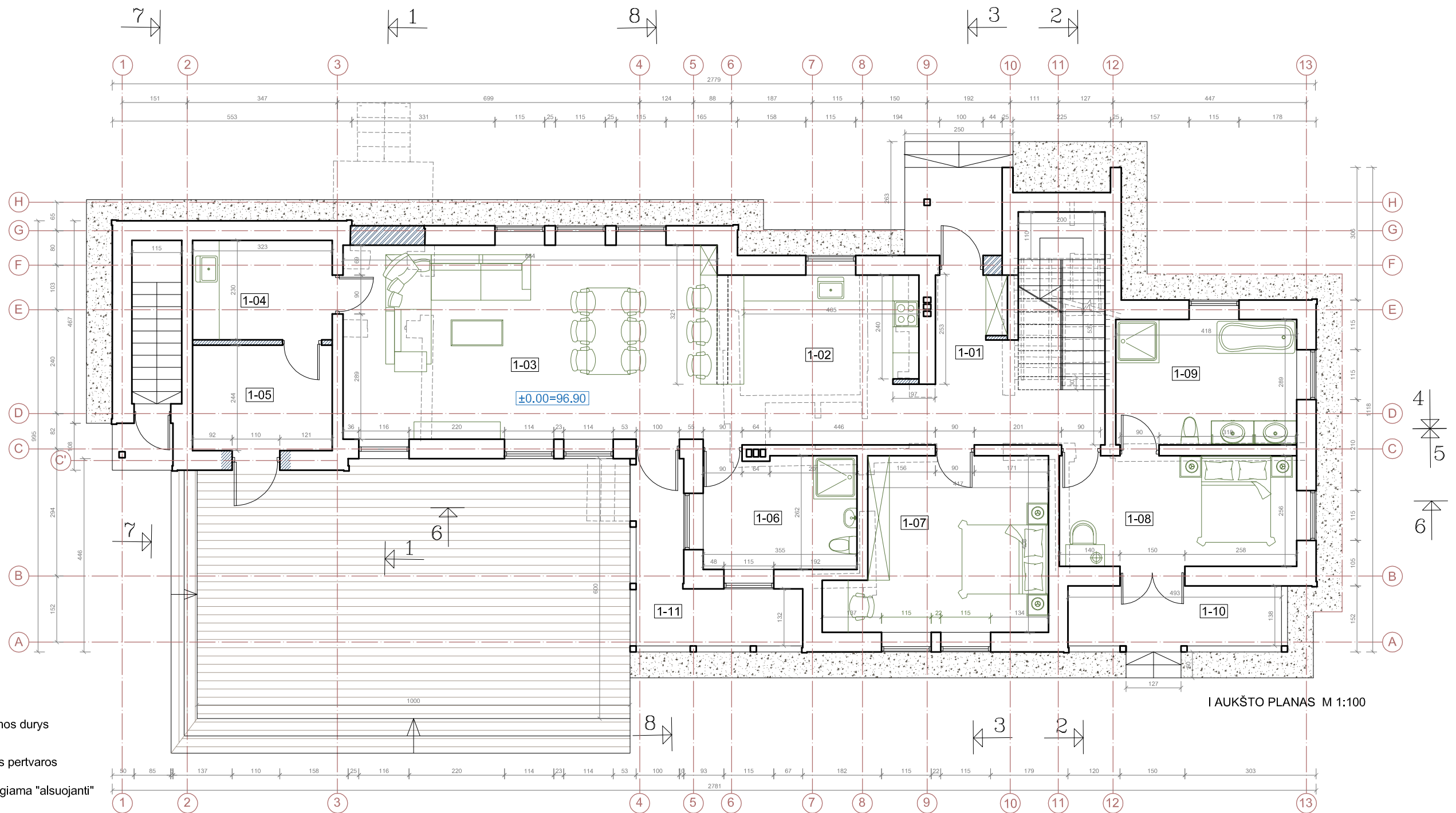

SUTARTINIAI ŽENKLAI

- Saugomas kapitalinių sienų tinklas
- Ardamos vidinės sienos, laiptai
- Užmūrijamos angos
- Lango vietoje įrengiamos durys
- Projektuojamos naujos pertvaros
- Pastato perimetru įrengiama "alsuojanti" nuogrinda
- Maumedžio lentų terasa

PIRMO AUKŠTO PATALPŲ EKSPLIKACIJA

Kamb. Nr.	PATALPOS PAVADINIMAS	PLOTAS, m ²
1-01	Holas - laiptinė	17,88
1-02	Virtuvės erdvė	18,74
1-03	Svetainė-valgomasis	38,68
1-04	Pagalbinė patalpa	7,40
1-05	Pagalbinė patalpa	7,87
1-06	San. mazgas	9,34
1-07	Miegamasis	18,30
1-08	Miegamasis	14,01
1-09	San. mazgas	12,10
1-10	Terasa	6,82
1-11	Terasa	8,36
1 A. BENDRAS PLOTAS :		144,32
IŠ VISO:		159,50

VILOS STATYBOS LAIKOTARPIŲ RETROSPEKCIJA PAGAL TYRIMŲ DUOMENIS

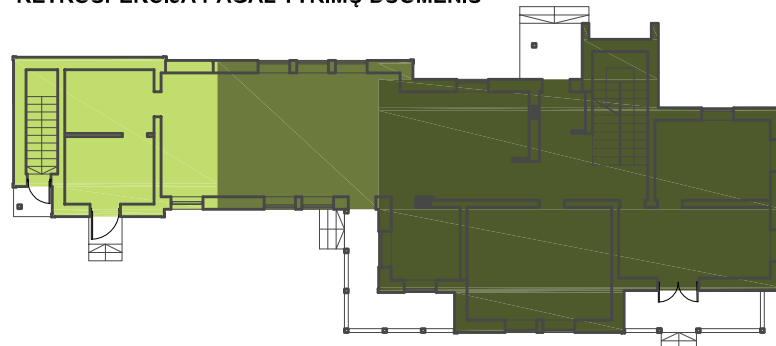

- XX a. I pusės, pirminis statybų laikotarpis
- Per 1949 m. rekonstrukciją pristatyta dalis
- Per 1995 m. rekonstrukciją pristatyta dalis

PASTABOS

- Saugomas kapitalinių sienų tinklas, keičiamas tik tiek, kiek tai susiję su pastato pritaikymu pirminei paskirčiai - vila (gyvenamasis namas).
- Pamatai remontuojami pagal konstrukcijų tyrimų rekomendacijas.
- Statinio sienos remontuojamos pagal konstrukcijų tyrimų duomenis.
- Medinės gegninės stogo konstrukcijos ir medinės sijinės perdangos tipai saugomi, remontuojami.
- Durų ir langų angos saugomos, keičiamas vienas langas į duris (pietiniame fasade, 1995 m. rekonstrukcijos metu pristatytoje pastato dalyje).
- Fasadų apdailos ir puošybos elementų tipai saugomi, restauruojami ir /arba gaminami pagal išlikusius, nauji, analogiški.
- Pateikiami išplanavimo / pritaikymo projektiniai pasiūlymai. Sprendiniai bus detalizuojami atskiru kapitalinio remonto projektu.**

0	2022	Statybos/tvarkybos leidimui, konkursui ir statybai/tvarkybai	
LAIDA	IŠLEIDIMO DATA	LAIDOS STATUSAS. KEITIMO PRIEŽASTIS (JEI TAIKOMA)	
KVAL. PATV. DOK. NR.	RESTAURAVIMO PROJEKTAVIMO UAB MONRESTA		TVARKYBOS DARBŲ PROJEKTO PAVADINIMAS: Administracinio pastato K. Dineikos g. 2, Druskininkuose, paskirties keitimo į gyvenamosios (vieno buto) pastatą, kapitalinio remonto projektas
A976, 0267	PV	M. Nemunienė	PROJEKTINIAI PASIŪLYMAI
A976, 0267	PDV	M. Nemunienė	
	arch.	D. Valivonytė Baronienė	DOKUMENTO PAVADINIMAS: I AUKŠTO PLANAS M 1:100
Kalbos trump.	Statytojas ir užsakovas: A.V.		DOKUMENTO ŽYMUO: MONRESTA.21-19-PP-SA-02
LT			Laida
			Lapas
			1 1

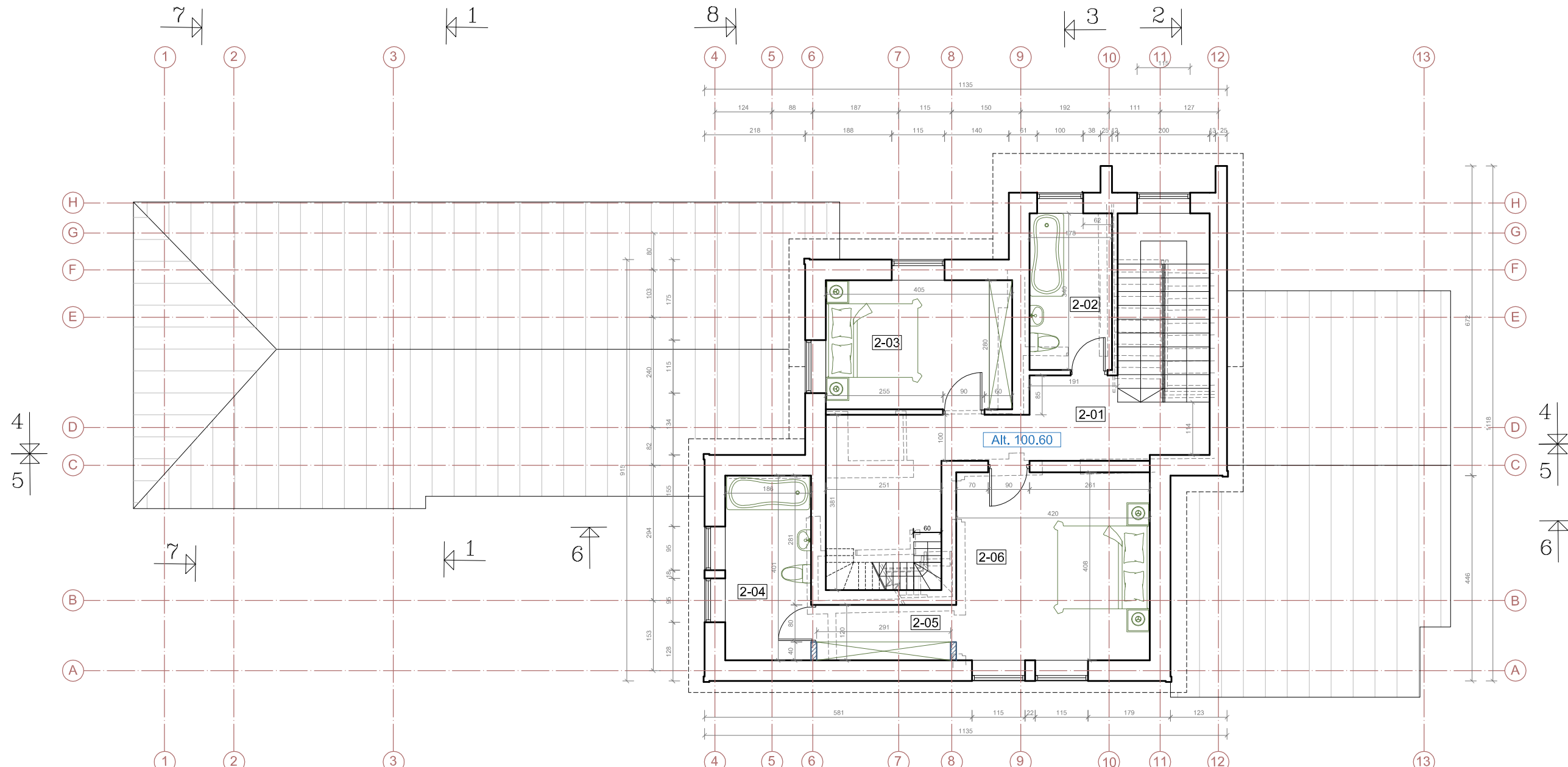

II AUKŠTO PLANAS M 1:100

PASTABOS

1. Saugomas kapitalinių sienų tinklas, keičiamas tik tiek, kiek tai susiję su pastato pritaikymu pirminei paskirčiai - vila (gyvenamasis namas).
2. Statinio sienos remontuojamos pagal konstrukcijų tyrimų duomenis.
3. Medinės gegninės stogo konstrukcijos ir medinės sijinės perdangos tipai saugomi, remontuojami.
4. Durų ir langų angos saugomos.
5. Grindų danga - medinių lentų grindys ir lubos verandose, jų tipas, saugoma, nekeičiama.
6. Saugoma, restauruojama funkcinė įranga - į bokštelių vedantys mediniai laiptai su mediniais turėklais ir mediniais profiliuotais porankiais. Būklė įvertinama papildomai, demontavus ir parenkama tvarkybos darbų rūšis.
7. Pateikiami išplanavimo / pritaikymo projektiniai pasiūlymai. Sprendiniai bus detalizuojami atskiru kapitalinio remonto projektu.

ANTRO AUKŠTO PATALPŲ EKSPLIKACIJA

Kamb. Nr.	PATALPOS PAVADINIMAS	PLOTAS, m ²
2-01	Holas - laiptinė	17,39
2-02	San. mazgas	6,08
2-03	Miegamasis	11,21
2-04	San. mazgas	7,47
2-05	Drabužinė	3,50
2-06	Miegamasis	17,27
2 A. BENDRAS PLOTAS :		62,92

SUTARTINIAI ŽENKLAI

- Saugomas kapitalinių sienų tinklas
- Ardomos vidinės sienos, laiptai
- Projektuojamos naujos pertvaros

0	2022	Statybos/tvarkybos leidimui, konkursui ir statybai/tvarkybai	
LAIDA	IŠLEIDIMO DATA	LAIDOS STATUSAS. KEITIMO PRIEŽASTIS (JEI TAIKOMA)	
KVAL. PATV. DOK. NR.	RESTAURAVIMO PROJEKTAVIMO UAB MONRESTA		TVARKYBOS DARBŲ PROJEKTO PAVADINIMAS: Administracinio pastato K. Dineikos g. 2, Druskininkuose, paskirties keitimo į gyvenamosios (vieno buto) pastatą, kapitalinio remonto projektas
A976, 0267	PV	M. Nemunienė	PROJEKTINIAI PASIŪLYMAI
A976, 0267	PDV	M. Nemunienė	
	arch.	D. Valivonytė Baronienė	DOKUMENTO PAVADINIMAS: II AUKŠTO PLANAS M 1:100
Kalbos trump.	Statytojas ir užsakovas: A.V.		DOKUMENTO ŽYMUO: MONRESTA.21-19-PP-SA-03
LT			Laida 0
			Lapas 1
			Lapų 1

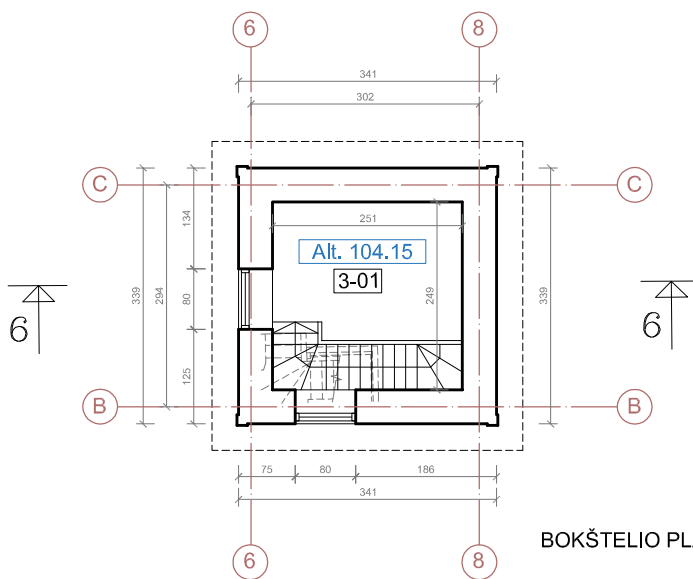

BOKŠTELIO PLANAS M 1:100

BOKŠTELIO PATALPŲ EKSPLIKACIJA

Kamb. Nr.	PATALPOS PAVADINIMAS	PLOTAS, m ²
3-01	Laiptinė	4,44
RŪSIO BENDRAS PLOTAS :		4,44

SUTARTINIAI ŽENKLAI

	Saugomas kapitalinių sienų tinklas
	Ardomos vidinės sienos, laiptai

PASTABOS

1. Saugomas kapitalinių sienų tinklas, keičiamas tik tiek, kiek tai susiję su pastato pritaikymu pirminei paskirčiai - vila (gyvenamasis namas).
2. Statinio sienos remontuojamos pagal konstrukcijų tyrimų duomenis.
3. Medinės gegninės stogo konstrukcijos ir medinės sijinės perdangos tipai saugomi, remontuojami.
4. Durų ir langų angos saugomos.
5. Grindų danga - medinių lentų grindys ir lubos verandose, jų tipas, saugoma, nekeičiama.
6. Saugoma, restauruojama funkcinė įranga - į bokštelių vedantys mediniai laiptai su mediniais turėklais ir mediniais profiliuotais porankiais. Būklė įvertinama papildomai, demontavus ir parenkama tvarkybos darbų rūšis.
7. Pateikiami išplanavimo / pritaikymo projektiniai pasiūlymai. Sprendiniai bus detalizuojami atskiru kapitalinio remonto projektu.

0	2022	Statybos/tvarkybos leidimui, konkursui ir statybai/tvarkybai		
LAIDA	IŠLEIDIMO DATA	LAIDOS STATUSAS. KEITIMO PRIEŽASTIS (JEI TAIKOMA)		
KVAL. PATV. DOK. NR.	RESTAURAVIMO PROJEKTAVIMO UAB MONRESTA		TVARKYBOS DARBŲ PROJEKTO PAVADINIMAS: Administracinio pastato K. Dineikos g. 2, Druskininkuose, paskirties keitimo į gyvenamosios (vieno buto) pastatą, kapitalinio remonto projektas	
A976, 0267	PV	M. Nemunienė	PROJEKTINIAI PASIŪLYMAI	
A976, 0267	PDV	M. Nemunienė		
	arch.	D. Valivonytė Baronienė		
			DOKUMENTO PAVADINIMAS: BOKŠTELIO PLANAS M 1:100	Laida 0
Kalbos trump.	Statytojas ir užsakovas: A.V.		DOKUMENTO ŽYMUO: MONRESTA.21-19-PP-SA-04	Lapas 1
LT				Lapų 1

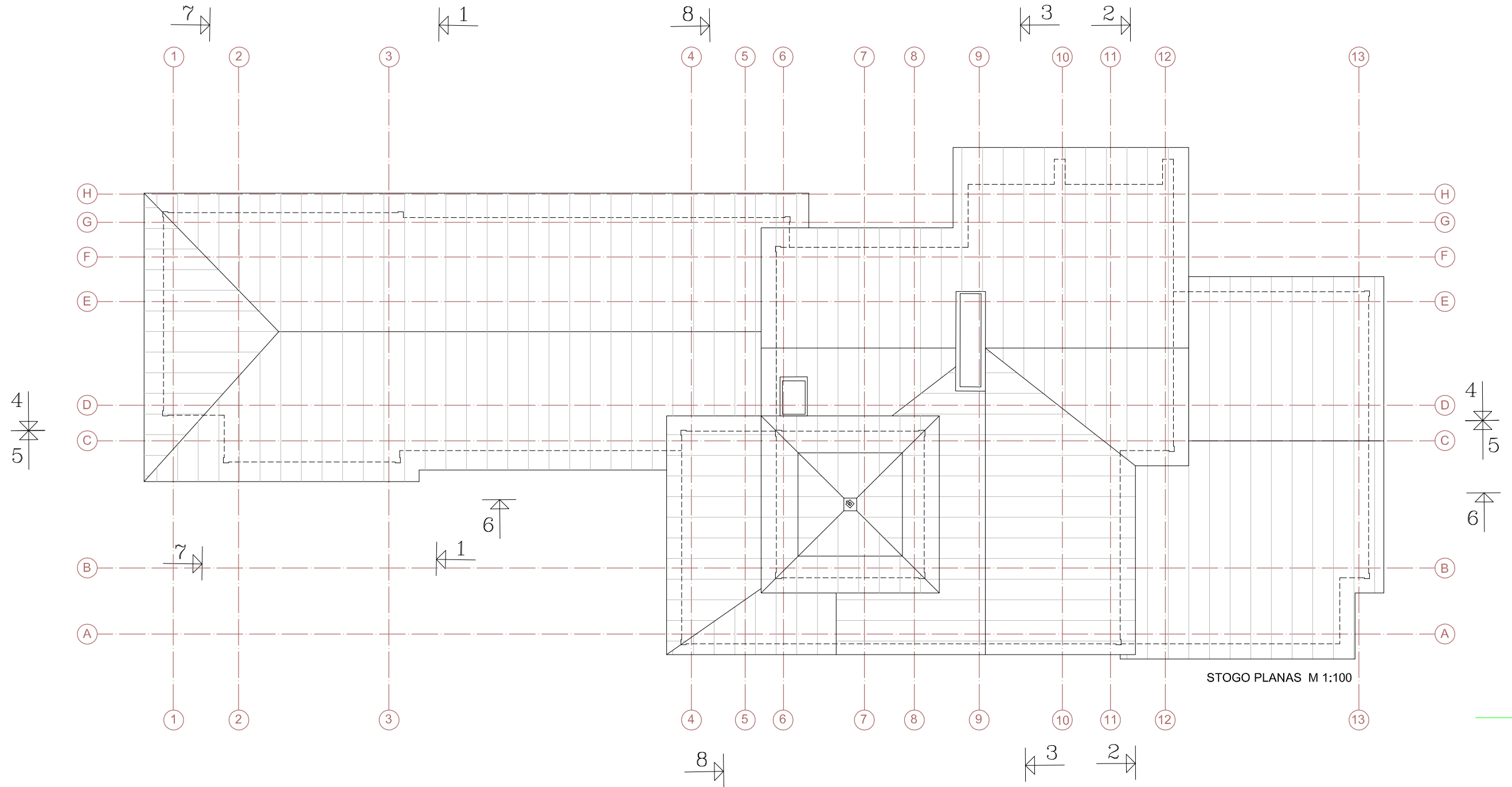

STOGO PLANAS M 1:100

PASTABOS

1. Saugomas tūris - asimetrinio daugiakampio plano, 2 a. su bokšteliu (1995 m. pastato V dalyje pristatytas 1 a. priestatas); dvišlaitė stogo forma, sudėtinė, bokštelio - keturšlaitė; stogo dangos medžiaga - skardos tipas.
2. Saugomas remontuojamas tinkuotų dūmtraukių tipas.
3. Medinės gegninės stogo konstrukcijos ir medinės sijinės perdangos tipai saugomi, remontuojami.

0	2022	Statybos/tvarkybos leidimui, konkursui ir statybai/tvarkybai	
LAIDA	IŠLEIDIMO DATA	LAIDOS STATUSAS. KEITIMO PRIEŽASTIS (JEI TAIKOMA)	
KVAL. PATV. DOK. NR.	RESTAURAVIMO PROJEKTAVIMO UAB MONRESTA		TVARKYBOS DARBŲ PROJEKTO PAVADINIMAS: Administracinio pastato K. Dineikos g. 2, Druskininkuose, paskirties keitimo į gyvenamosios (vieno buto) pastatą, kapitalinio remonto projektas
A976, 0267	PV	M. Nemunienė	PROJEKTINIAI PASIŪLYMAI
A976, 0267	PDV	M. Nemunienė	
	arch.	D. Valivonytė Baronienė	DOKUMENTO PAVADINIMAS: STOGO PLANAS M 1:100
Kalbos trump.	Statytojas ir užsakovas: A.V.		DOKUMENTO ŽYMUO: MONRESTA.21-19-PP-SA-05
LT			Laida 0
			Lapas 1
			Lapų 1



PASTABOS

1. Saugomas tūris - asimetrinio daugiakampio plano, 2 a. su bokšteliu (1995 m. pastato V dalyje pristatytas 1 a. priestatas); dvišlaitė stogo forma, sudėtinė, bokštelio - keturšlaitė; stogo dangos medžiaga - skardos tipas.
2. Saugomas remontuojamas tinkuotų dūmtraukių tipas.
3. Medinės gegninės stogo konstrukcijos ir medinės sijinės perdangos tipai saugomi, remontuojami.
4. Saugomas kapitalinių sienų tinklas, keičiamas tik tiek, kiek tai susiję su pastato pritaikymu pirminei paskirčiai - vila (gyvenamasis namas).
5. Pamatai remontuojami pagal konstrukcijų tyrimų rekomendacijas.
6. Statinio sienos remontuojamos pagal konstrukcijų tyrimų duomenis.
7. Medinės gegninės stogo konstrukcijos ir medinės sijinės perdangos tipai saugomi, remontuojami.
8. Durų ir langų angos saugomos, keičiamas vienas langas į duris (pietiniame fasade, 1995 m. rekonstrukcijos metu pristatytoje pastato dalyje).
9. Fasadų apdailos ir puošybos elementų tipai saugomi, restauruojami ir /arba gaminami pagal išlikusius, nauji, analogiški.

0	2022	Statybos/tvarkybos leidimui, konkursui ir statybai/tvarkybai	
LAIDA	IŠLEIDIMO DATA	LAIDOS STATUSAS. KEITIMO PRIEŽASTIS (JEI TAIKOMA)	
KVAL. PATV. DOK. NR.	RESTAURAVIMO PROJEKTAVIMO UAB MONRESTA		TVARKYBOS DARBŲ PROJEKTO PAVADINIMAS: Administracinio pastato K. Dineikos g. 2, Druskininkuose, paskirties keitimo į gyvenamosios (vieno buto) pastatą, kapitalinio remonto projektas
A976, 0267	PV	M. Nemunienė	PROJEKTINIAI PASIŪLYMAI
A976, 0267	PDV	M. Nemunienė	
	arch.	D. Valivonytė Baronienė	DOKUMENTO PAVADINIMAS: ŠIAURINIS FASADAS M 1:100
Kalbos trump.	Statytojas ir užsakovas: A.V.		DOKUMENTO ŽYMUO: MONRESTA.21-19-PP-SA-06
LT			Laida 0
			Lapas 1
			Lapų 1

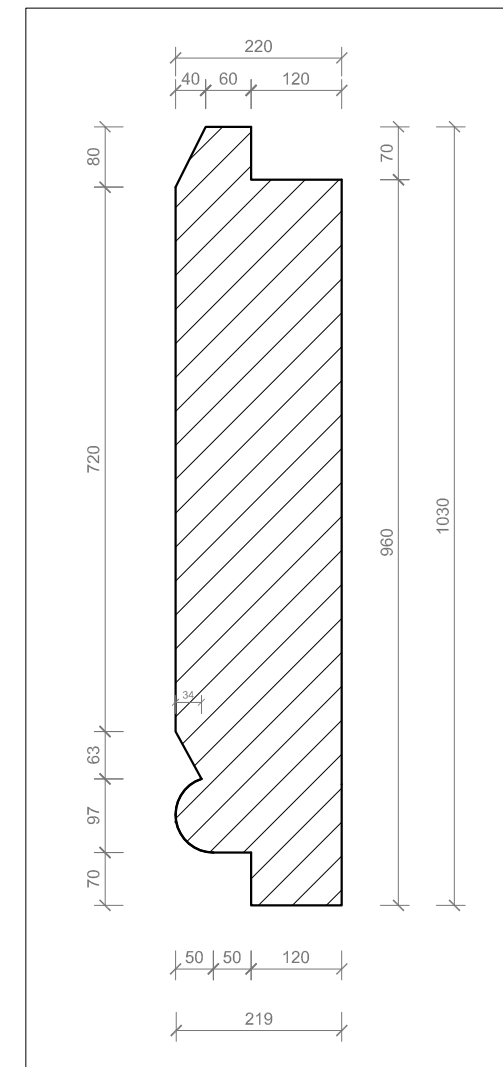
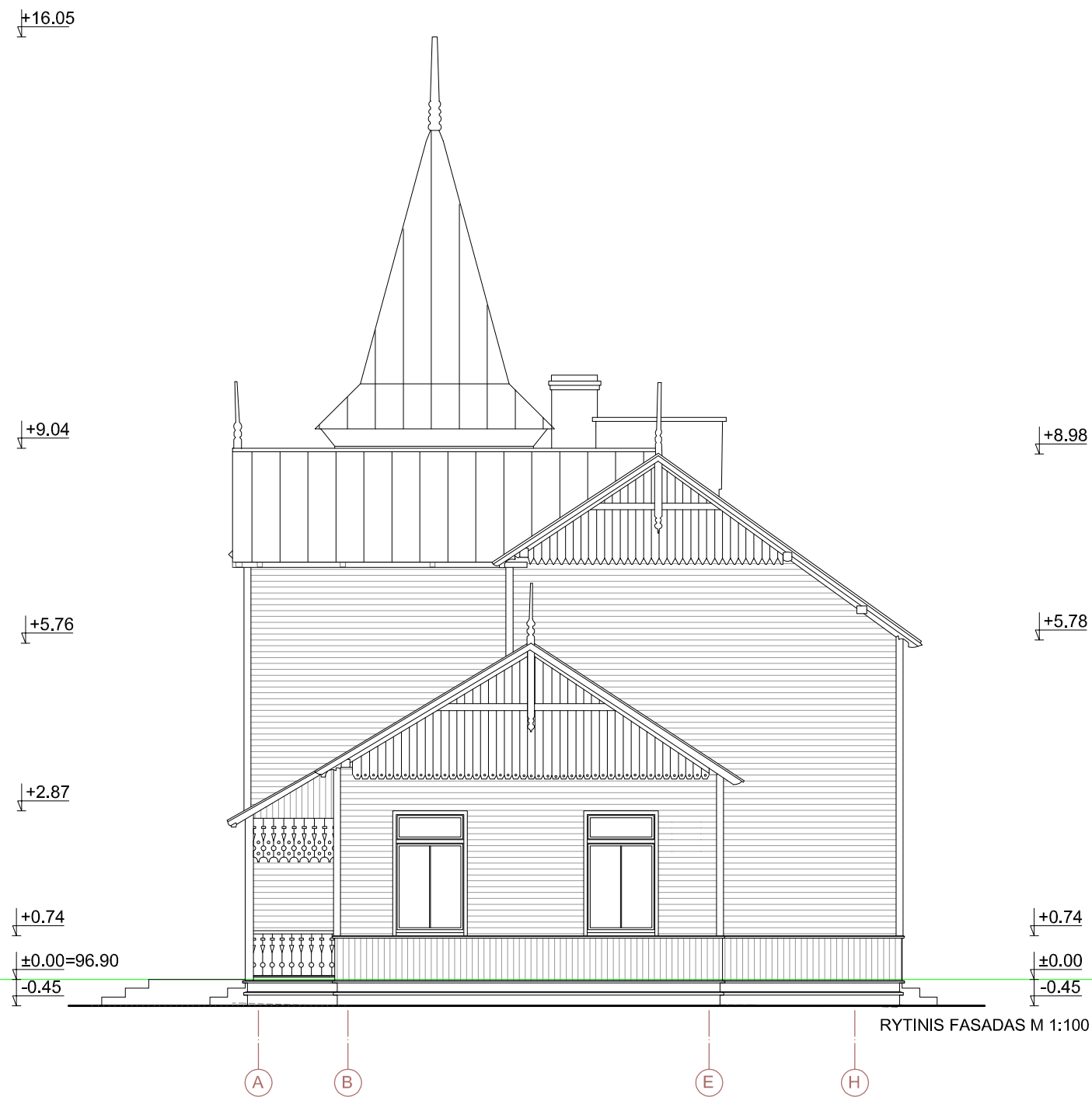

Autentiškos dailylentės profilis

PASTABOS

1. Saugomas tūris - asimetrinio daugiakampio plano, 2 a. su bokšteliu (1995 m. pastato V dalyje pristatytas 1 a. priestatas); dvišlaitė stogo forma, sudėtinė, bokštelio - keturšlaitė; stogo dangos medžiaga - skardos tipas.
2. Saugomas remontuojamas tinkuotų dūmtraukių tipas.
3. Medinės gegninės stogo konstrukcijos ir medinės sijinės perdangos tipai saugomi, remontuojami.
4. Saugomas kapitalinių sienų tinklas, keičiamas tik tiek, kiek tai susiję su pastato pritaikymu pirminei paskirčiai - vila (gyvenamasis namas).
5. Pamatai remontuojami pagal konstrukcijų tyrimų rekomendacijas.
6. Statinio sienos remontuojamos pagal konstrukcijų tyrimų duomenis.
7. Medinės gegninės stogo konstrukcijos ir medinės sijinės perdangos tipai saugomi, remontuojami.
8. Durų ir langų angos saugomos, keičiamas vienas langas į duris (pietiniame fasade, 1995 m. rekonstrukcijos metu pristatytoje pastato dalyje).
9. Fasadų apdailos ir puošybos elementų tipai saugomi, restauruojami ir /arba gaminami pagal išlikusius, nauji, analogiški.

0	2022	Statybos/tvarkybos leidimui, konkursui ir statybai/tvarkybai	
LAIDA	IŠLEIDIMO DATA	LAIDOS STATUSAS. KEITIMO PRIEŽASTIS (JEI TAIKOMA)	
KVAL. PATV. DOK. NR.	RESTAURAVIMO PROJEKAVIMO UAB MONRESTA		TVARKYBOS DARBŲ PROJEKTO PAVADINIMAS: Administracinio pastato K. Dineikos g. 2, Druskininkuose, paskirties keitimo į gyvenamosios (vieno buto) pastatą, kapitalinio remonto projektas
A976, 0267	PV	M. Nemunienė	PROJEKTINIAI PASIŪLYMAI
A976, 0267	PDV	M. Nemunienė	
	arch.	D. Valivonytė Baronienė	
Kalbos trump.	Statytojas ir užsakovas: A.V.		DOKUMENTO PAVADINIMAS: RYTINIS FASADAS M 1:100
LT			DOKUMENTO ŽYMUO: MONRESTA.21-19-PP-SA-07
			Laida
			0
			Lapas
			Lapų
			1
			1



PASTABOS

- Saugomas tūris - asimetrinio daugiakampio plano, 2 a. su bokšteliu (1995 m. pastato V dalyje pristatytas 1 a. priestatas); dvišlaitė stogo forma, sudėtinė, bokštelio - keturšlaitė; stogo dangos medžiaga - skardos tipas.
- Saugomas remontuojamas tinkuotų dūmtraukių tipas.
- Medinės gegninės stogo konstrukcijos ir medinės sijinės perdangos tipai saugomi, remontuojami.
- Saugomas kapitalinių sienų tinklas, keičiamas tik tiek, kiek tai susiję su pastato pritaikymu pirminei paskirčiai - vila (gyvenamasis namas).
- Pamatai remontuojami pagal konstrukcijų tyrimų rekomendacijas.
- Statinio sienos remontuojamos pagal konstrukcijų tyrimų duomenis.
- Medinės gegninės stogo konstrukcijos ir medinės sijinės perdangos tipai saugomi, remontuojami.
- Durų ir langų angos saugomos, keičiamas vienas langas į duris (pietiniame fasade, 1995 m. rekonstrukcijos metu pristatytoje pastato dalyje).
- Fasadų apdailos ir puošybos elementų tipai saugomi, restauruojami ir/arba gaminami pagal išlikusius, nauji, analogiški.
- Pateikiami išplanavimo / pritaikymo projektiniai pasiūlymai. Sprendiniai, bus detalizuojami atskiru kapitalinio remonto projektu.**

0	2022	Statybos/tvarkybos leidimui, konkursui ir statybai/tvarkybai	
LAIDA	IŠLEIDIMO DATA	LAIDOS STATUSAS. KEITIMO PRIEŽASTIS (JEI TAIKOMA)	
KVAL. PATV. DOK. NR.	RESTAURAVIMO PROJEKTAVIMO UAB MONRESTA		TVARKYBOS DARBŲ PROJEKTO PAVADINIMAS: Administracinio pastato K. Dineikos g. 2, Druskininkuose, paskirties keitimo į gyvenamosios (vieno buto) pastatą, kapitalinio remonto projektas
A976, 0267	PV	M. Nemunienė	PROJEKTINIAI PASIŪLYMAI
A976, 0267	PDV	M. Nemunienė	
	arch.	D. Valivonytė Baronienė	DOKUMENTO PAVADINIMAS: PIETINIS FASADAS M 1:100
Kalbos trump.	Statytojas ir užsakovas: A.V.		DOKUMENTO ŽYMUO: MONRESTA.21-19-PP-SA-08
LT			Laida 0
			Lapas 1
			Lapų 1

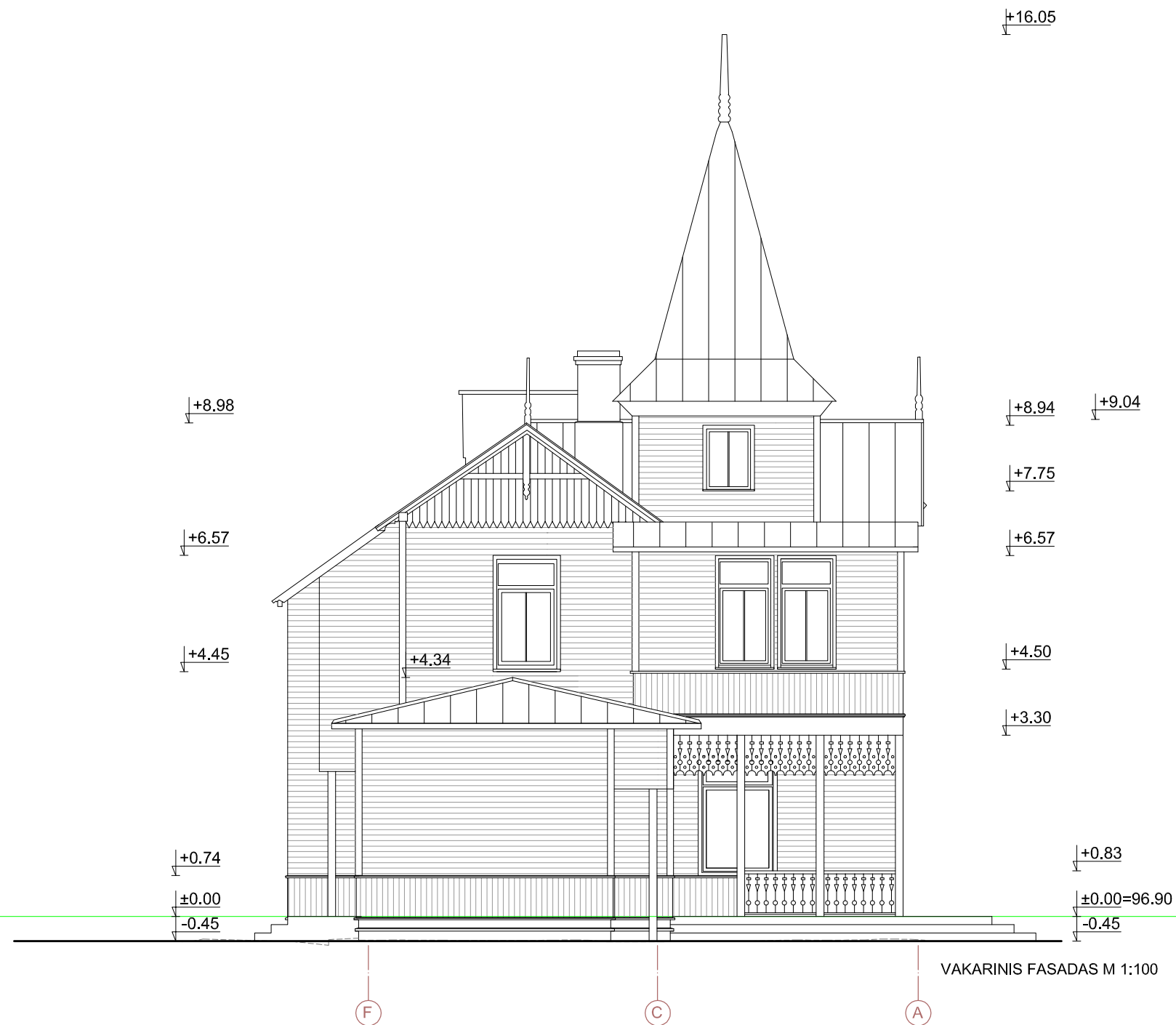

PASTABOS

1. Saugomas tūris - asimetrinio daugiakampio plano, 2 a. su bokšteliu (1995 m. pastato V dalyje pristatytas 1 a. priestatas); dvišlaitė stogo forma, sudėtinė, bokštelio - keturšlaitė; stogo dangos medžiaga - skardos tipas.
2. Saugomas remontuojamas tinkuotų dūmtraukių tipas.
3. Medinės gegninės stogo konstrukcijos ir medinės sijinės perdangos tipai saugomi, remontuojami.
4. Saugomas kapitalinių sienų tinklas, keičiamas tik tiek, kiek tai susiję su pastato pritaikymu pirminei paskirčiai - vila (gyvenamasis namas).
5. Pamatai remontuojami pagal konstrukcijų tyrimų rekomendacijas.
6. Statinio sienos remontuojamos pagal konstrukcijų tyrimų duomenis.
7. Medinės gegninės stogo konstrukcijos ir medinės sijinės perdangos tipai saugomi, remontuojami.
8. Durų ir langų angos saugomos, keičiamas vienas langas į duris (pietiniame fasade, 1995 m. rekonstrukcijos metu pristatytoje pastato dalyje).
9. Fasadų apdailos ir puošybos elementų tipai saugomi, restauruojami ir /arba gaminami pagal išlikusius, nauji, analogiški.

0	2022	Statybos/tvarkybos leidimui, konkursui ir statybai/tvarkybai	
LAIDA	IŠLEIDIMO DATA	LAIDOS STATUSAS. KEITIMO PRIEŽASTIS (JEI TAIKOMA)	
KVAL. PATV. DOK. NR.	RESTAURAVIMO PROJEKTAVIMO UAB MONRESTA		TVARKYBOS DARBŲ PROJEKTO PAVADINIMAS: Administracinio pastato K. Dineikos g. 2, Druskininkuose, paskirties keitimo į gyvenamosios (vieno buto) pastatą, kapitalinio remonto projektas
A976, 0267	PV	M. Nemunienė	PROJEKTINIAI PASIŪLYMAI
A976, 0267	PDV	M. Nemunienė	
	arch.	D. Valivonytė Baronienė	
Kalbos trump.	Statytojas ir užsakovas: A.V.		DOKUMENTO PAVADINIMAS: VAKARINIS FASADAS M 1:100
LT			DOKUMENTO ŽYMUO: MONRESTA.21-19-PP-SA-09
			Laida
			0
			Lapas
			Lapų
			1
			1



SUTARTINIAI ŽYMĖJIMAI:

- Fasado plokštumos (pagal Knauf classic paletę C 3363)
- Dekorų elementai - kolonos, turėklai, apvadai ir kt. (pagal Knauf classic paletę C 3360)
- Langų rėmų spalva - balta RAL 9010.
- Stogo skarda pilka, pvz. RAL 7011
- Durų spalva rekomenduojama pilka, pvz. RAL 7011

PASTABOS

1. Saugomas tūris - asimetrinio daugiakampio plano, 2 a. su bokšteliu (1995 m. pastato V dalyje pristatytas 1 a. priestatas); dvišlaitė stogo forma, sudėtinė, bokšteliu - keturšlaitė; stogo dangos medžiaga - skardos tipas.
2. Saugomas remontuojamas tinkuotų dūmtraukių tipas.
3. Durų ir langų angos saugomos, keičiamas vienas langas į duris (pietiniame fasade, 1995 m. rekonstrukcijos metu pristatytoje pastato dalyje).
4. Fasadų apdailos ir puošybos elementų tipai saugomi, restauruojami ir /arba gaminami pagal išlikusius, nauji, analogiški.
5. **Spalvinis sprendimas pateiktas pagal polichromijos tyrimų duomenis.**

0	2022	Statybos/tvarkybos leidimui, konkursui ir statybai/tvarkybai	
LAIDA	IŠLEIDIMO DATA	LAIDOS STATUSAS. KEITIMO PRIEŽASTIS (JEI TAIKOMA)	
KVAL. PATV. DOK. NR.	RESTAURAVIMO PROJEKTAVIMO UAB MONRESTA		TVARKYBOS DARBŲ PROJEKTO PAVADINIMAS: Administracinio pastato K. Dineikos g. 2, Druskininkuose, paskirties keitimo į gyvenamosios (vieno buto) pastatą, kapitalinio remonto projektas
A976, 0267	PV	M. Nemunienė	PROJEKTINIAI PASIŪLYMAI
A976, 0267	PDV	M. Nemunienė	
	arch.	D. Valivonytė Baronienė	DOKUMENTO PAVADINIMAS: PIETINIS FASADAS M 1:100
Kalbos trump.	Statytojas ir užsakovas: A.V.		DOKUMENTO ŽYMUO: MONRESTA.21-19-PP-SA-10
LT			Lapas Lapų 1 1

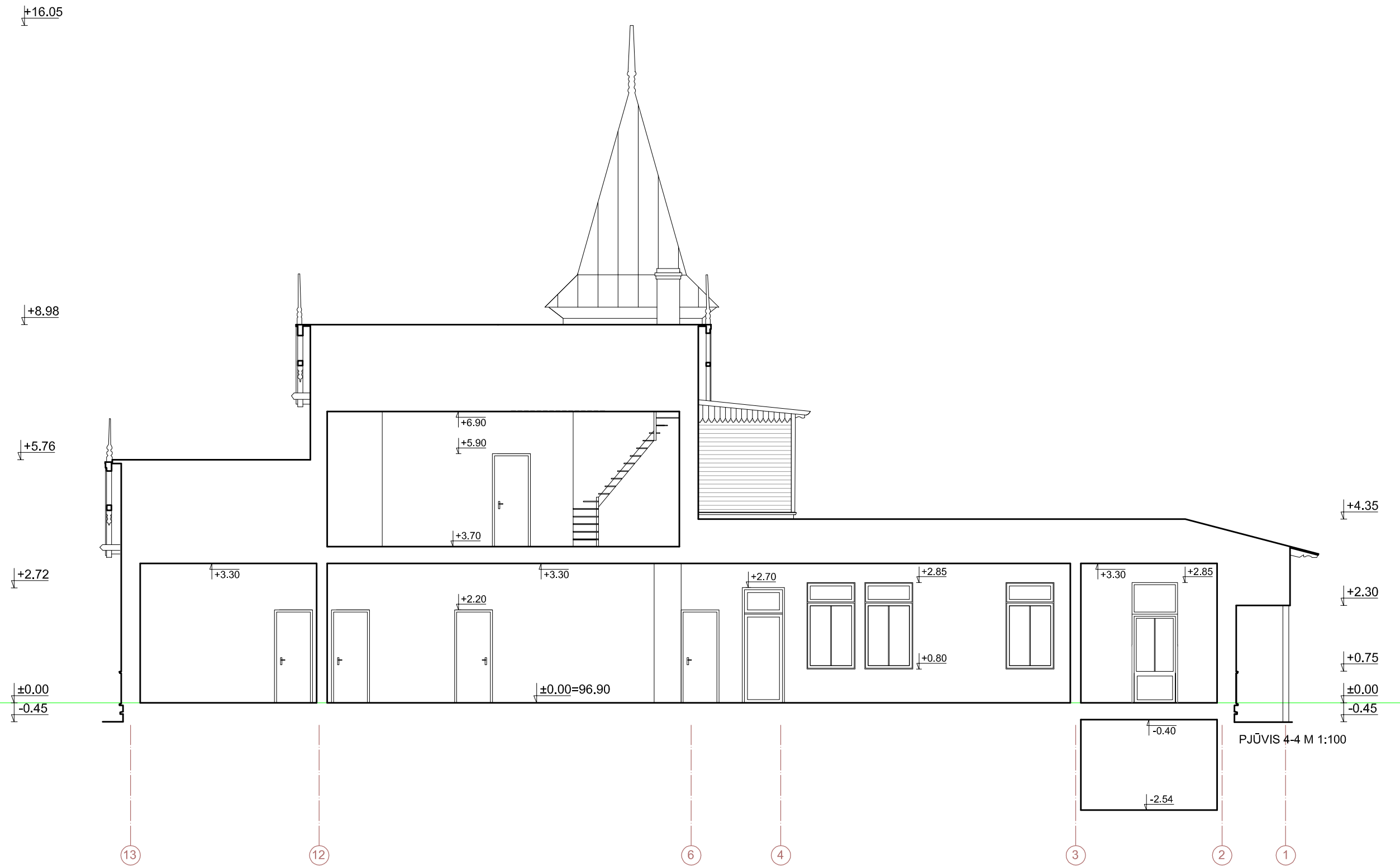

0	2022	Statybos/tvarkybos leidimui, konkursui ir statybai/tvarkybai	
LAIDA	IŠLEIDIMO DATA	LAIDOS STATUSAS. KEITIMO PRIEŽASTIS (JEI TAIKOMA)	
KVAL. PATV. DOK. NR.	RESTAURAVIMO PROJEKTAVIMO UAB MONRESTA		TVARKYBOS DARBŲ PROJEKTO PAVADINIMAS: Administracinio pastato K. Dineikos g. 2, Druskininkuose, paskirties keitimo į gyvenamosios (vieno buto) pastatą, kapitalinio remonto projektas
A976, 0267	PV	M. Nemunienė	PROJEKTINIAI PASIŪLYMAI
A976, 0267	PDV	M. Nemunienė	
	arch.	D. Valivonytė Baronienė	DOKUMENTO PAVADINIMAS: PJŪVIS 4-4 M 1:100
Kalbos trump.	Statytojas ir užsakovas: A.V.		DOKUMENTO ŽYMUO: MONRESTA.21-19-PP-SA-11
LT			Lapas Lapų 1 1

±16.05

±8.98

±5.76

±0.00

-0.45



PJŪVIS 6-6 M 1:100

0	2022	Statybos/tvarkybos leidimui, konkursui ir statybai/tvarkybai		
LAIDA	IŠLEIDIMO DATA	LAIDOS STATUSAS. KEITIMO PRIEŽASTIS (JEI TAIKOMA)		
KVAL. PATV. DOK. NR.	RESTAURAVIMO PROJEKTAVIMO UAB MONRESTA		TVARKYBOS DARBŲ PROJEKTO PAVADINIMAS: Administracinio pastato K. Dineikos g. 2, Druskininkuose, paskirties keitimo į gyvenamosios (vieno buto) pastatą, kapitalinio remonto projektas	
A976, 0267	PV	M. Nemunienė	PROJEKTINIAI PASIŪLYMAI	
A976, 0267	PDV	M. Nemunienė		
	arch.	D. Valivonytė Baronienė		
Kalbos trump. LT	Statytojas ir užsakovas: A.V.		DOKUMENTO PAVADINIMAS: PJŪVIS 6-6 M 1:100	
			DOKUMENTO ŽYMUO: MONRESTA.21-19-PP-SA-12	
			Laida	0
			Lapas	Lapų
			1	1