

ARCH. R. ŽEKEVIČIAUS IND. VEIKLA NR. 057343

OBJEKTAS:	Dviejų vienbučių gyvenamųjų namų Kauno r. sav., Garliavos apyl. sen., Jonučių II k., Elnio g. 79 naujos statybos projektas
STATYBOS RŪŠIS:	Naujo statinio statyba
ADRESAS:	Kauno r. sav., Garliavos apyl. sen., Jonučių II k., Elnio g. 79 (skl. kad. Nr.:5260/0008:934, skl. unykl. nr. 4400-1761-1097)
STATYTOJAS:	UAB „Dalista“
PROJEKTO VADOVAS:	Ričardas Žekevičius, atestato Nr. A 848
PROJEKTO DALIS:	Statinio architektūrinė, konstrukcijų dalis (SA)
PROJEKTO STADIJA:	Techninis darbo projektas (TDP)
LAIDA:	0
TOMAS:	I

PRITARIU: Statytojas UAB „Dalista“

*Direktorius*  
Darius Abakevičius



KAUNAS 2021

ARCH. R. ŽEKEVIČIAUS IND. VEIKLA NR. 057343

OBJEKTAS:	Dviejų vienbučių gyvenamųjų namų Kauno r. sav., Garliavos apyl. sen., Jonučių II k., Elnio g. 79 naujos statybos projektas
STATYBOS RŪŠIS:	Naujo statinio statyba
ADRESAS:	Kauno r. sav., Garliavos apyl. sen., Jonučių II k., Elnio g. 79 (skl. kad. Nr.:5260/0008:934, skl. unykl. nr. 4400-1761-1097)
STATYTOJAS:	UAB „Dalista“
PROJEKTO VADOVAS:	Ričardas Žekevičius, atestato Nr. A 848
PROJEKTO DALIS:	Statinio architektūrinė, konstrukcijų dalis (SA)
PROJEKTO STADIJA:	Techninis darbo projektas (TDP)
LAIDA:	0
TOMAS:	I

PRITARIU: Statytojas UAB „Dalista“

*Direktorius*  
*Darius Abakevičius*



KAUNAS 2021

**SP, SA DALIŲ DOKUMENTŲ SUDĖTIES ŽINIARAŠTIS**

Eil. Nr.	Dokumento žymuo	Pavadinimas	PASTABOS
		<i>SP, SA dalių sudėtis:</i>	
		<b>SA dalies sudėtis:</b>	
	0021-02-04-TDP-SA-AR	<i>SA Aiškinamasis raštas</i>	8 lapai
	0021-02-04-TDP-SA-01-17	<i>SA dalies brėžiniai</i>	1-17 lapai
		<b>SP dalies sudėtis:</b>	
	0021-02-04-TDP-SP-AR	<i>SP Aišninamasis raštas</i>	1 lapas
	0021-02-04-TDP-SP-01	<i>Situacijos planas M 1:1000</i>	1 lapas
	0021-02-04-TDP-SP-01	<i>Sklypo planas su qšių nužymėjimu ir rodikliais M 1:500</i>	2 lapai
	0021-02-04-TDP-SP-01	<i>Sklypo vertikalinis planas M 1:500</i>	1 lapas
	0021-02-04-TDP-ITS-01	<i>Suvestinis inžinerinių tinklų planas M 1:500</i>	1 lapas

Atest. Nr.	<b>Projektuotojas:</b> Ričardas Žekevičius, tel.: +370682 47302 Individualios veiklos vykdymo pažyma Nr.057343				<b>Objektas:</b> Dviejų vienbučių gyvenamųjų namų Kauno r. sav., Garliavos apyl. sen., Jonučių II k., Elnio g. 79 statybos projektas	
	A 848	PV	R. Žekevičius		2021	SP, SA projekto dalių sudėties žiniaraštis
						Laida
						0
Etapas	<b>Statytojas:</b>				Žymuo:	
TDP	UAB „Dalista“				0021-02-03 – TDP	
						Lapas
						Lapų
						1

**DVIEJŲ VIENBUČIŲ GYVENAMŲJŲ NAMŲ ELNIO G. 79, JONUČIŲ II K.  
STATYBOS PROJEKTAS**

**1. AIŠKINAMASIS RAŠTAS**

**1.1. PAGRINDINIŲ NORMATYVINIŲ STATYBOS TECHNINIŲ DOKUMENTŲ,  
KURIAIS VADOVAUJANTIS PARENGTAS TDP, SĄRAŠAS**

**1.1.1. Lietuvos Respublikos įstatymai:**

1. LR Statybos įstatymas.
2. LR Aplinkos apsaugos įstatymas.
3. LR Teritorijų planavimo įstatymas.
4. LR atliekų tvarkymo įstatymas.
5. LR Želdynų įstatymas.

**1.1.2. Statybos techniniai reglamentai:**

1. STR 1.01.01:2005 Kultūros paveldo statinio tvarkomųjų statybos darbų reglamentai.
2. STR 1.01.02:2016 Normatyviniai statybos techniniai dokumentai.
3. STR 1.01.03:2017 Statinių klasifikavimas.
4. STR 1.01.04:2015 Statybos produktų, neturinčių darnųjų techninių specifikacijų, eksploatacinių savybių pastovumo vertinimas, tikrinimas ir deklarasavimas. Bandymų laboratorijų ir sertifikavimo įstaigų paskyrimas.
5. STR 1.02.01:2017 Statybos dalyvių atestavimo ir teisės pripažinimo tvarkos aprašas.
6. STR 1.02.09:2011 Teisės atlikti pastatų energinio naudingumo sertifikavimą įgijimo tvarkos aprašas.
7. STR 1.03.01:2016 Statybiniai tyrimai. Statinio avarija.
8. STR 1.04.02:2011 Inžineriniai geologiniai ir geotechniniai tyrimai.
9. STR 1.04.03:2004 Inžineriniai geologiniai tyrimai Šiaurės Lietuvos karstiniame rajone.
10. STR 1.04.04:2017 Statinio projektavimas, projekto ekspertizė.
11. STR 1.05.01:2017 Statybą leidžiantys dokumentai. Statybos užbaigimas. Statybos sustabdymas.  
Savavališkos statybos padarinių šalinimas. Statybos, pagal neteisėtai išduotą statybą leidžiantį dokumentą, padarinių šalinimas.
12. STR 1.06.01:2016 Statybos darbai. Statinio statybos priežiūra.
13. STR 1.07.03:2017 Statinių techninės ir naudojimo priežiūros tvarka. Naujų nekilnojamojo turto kadastro objektų formavimo tvarka.
14. STR 1.12.06:2002 Statinio naudojimo paskirtis ir gyvavimo trukmė.
15. STR 2.01.01(1):2005 Esminis statinio reikalavimas. Mechaninis atsparumas ir pastovumas.
16. STR 2.01.01(2):1999 Esminiai statinio reikalavimai. Gaisrinė sauga.
17. STR 2.01.01(3):1999 Esminiai statinio reikalavimai. Higiena, sveikata, aplinkos apsauga.
18. STR 2.01.01(4):2008 Esminiai statinio reikalavimai. Naudojimo sauga.
19. STR 2.01.01(5):2008 Esminis statinio reikalavimas. Apsauga nuo triukšmo.
20. STR 2.01.01(6):2008 Esminis statinio reikalavimas. Energijos taupymas ir šilumos išsaugojimas.
21. STR 2.01.02:2016 Pastatų energinio naudingumo projektavimas ir sertifikavimas.
22. STR 2.01.05:2003 Civilinė sauga. Žmonių sanitarinio švarinimo punktų projektavimo reikalavimai.
23. STR 2.01.06:2009 Statinių apsauga nuo žaibo. Išorinė statinių apsauga nuo žaibo.
24. STR 2.01.07:2003 Pastatų vidaus ir išorės aplinkos apsauga nuo triukšmo.
25. STR 2.01.08:2003 Lauko sąlygomis naudojamos įrangos į aplinką skleidžiamo triukšmo valdymas.
26. STR 2.01.10:2007 Išorinės tinkuojamos sudėtinės termoizoliacinės sistemos.

**0021-02-03-TDP-SA.AR**

1

8

0

27. STR 2.01.11:2012 Išorinės vėdinamos termoizoliacinės sistemos.
28. STR 2.02.01:2004 Gyvenamieji pastatai.
29. STR 2.02.02:2004 Visuomeninės paskirties statiniai.
30. STR 2.02.03:2003 Žuvų pralaidos . Pagrindinės nuostatos.
31. STR 2.02.04:2004 Vandens ėmimas, vandenruoša. Pagrindinės nuostatos.
32. STR 2.02.05:2004 Nuotekų valyklos. Pagrindinės nuostatos.
33. STR 2.02.06:2004 Hidrotechniniai statiniai. Pagrindinės nuostatos.
34. STR 2.02.07:2012 Sandėliavimo gamybos ir pramonės statiniai. Pagrindiniai reikalavimai.
35. STR 2.02.08:2012 Automobilių saugyklų projektavimas.
36. STR 2.02.09:2005 Vienbučiai ir dvibučiai gyvenamieji pastatai.
37. STR 2.02.11:2004 Šaldomieji pastatai ir patalpos.
38. STR 2.03.01:2001 Statiniai ir teritorijos. Reikalavimai žmonių su negalia reikmėms.
39. STR 2.03.02:2005 Gamybos pramonės ir sandėliavimo statinių sklypų tvarkymas.
40. STR 2.03.03:2005 Inžinerinės teritorijų apsaugos nuo patvenkimo ir užtvainavimo projektavimas. Pagrindinės nuostatos.
41. STR 2.05.02:2008 Statinių konstrukcijos. Stogai.
42. STR 2.05.03:2003 Statybinių konstrukcijų projektavimo pagrindai.
43. STR 2.05.04:2003 (13) priedas Poveikiai ir apkrovos.
44. STR 2.05.05:2005 Betoninių ir gelžbetoninių konstrukcijų projektavimas.
45. STR 2.05.06:2005 Aliumininių konstrukcijų projektavimas.
46. STR 2.05.07:2005 Medinių konstrukcijų projektavimas.
47. STR 2.05.08:2005 Plieninių konstrukcijų projektavimas. Pagrindinės nuostatos.
48. STR 2.05.09:2005 Mūrinių konstrukcijų projektavimas.
49. STR 2.05.10:2005 Armocementinių konstrukcijų projektavimas.
50. STR 2.05.11:2005 Gaisro temperatūrų veikiamų gelžbetoninių konstrukcijų projektavimas.
51. STR 2.05.12:2005 Betoninių ir gelžbetoninių konstrukcijų iš tankiojo silikatbetonio projektavimas.
52. STR 2.05.13:2004 Statinių konstrukcijos. Grindys.
53. STR 2.05.14:2005 Hidrotechnikos statinių pagrindų ir pamatų projektavimas.
54. STR 2.05.15:2004 Hidrotechninių statinių poveikiai ir apkrovos.
55. STR 2.05.17:2005 Gruntinių medžiagų užtvankos.
56. STR 2.05.18:2005 Betoninės ir gelžbetoninės užtvankos ir jų konstrukcijos.
57. STR 2.05.19:2005 Inžinerinė hidrologija. Pagrindiniai skaičiavimų reikalavimai.
58. STR 2.05.20:2006 Langai ir išorinės įėjimo durys.
59. STR 2.05.21:2016 Geotechninis projektavimas. Bendrieji reikalavimai.
60. STR 2.06.02:2001 Tiltai ir tuneliai. Bendrieji reikalavimai.
61. STR 2.06.04:2014 Gatvės ir vietinės reikšmės keliai. Bendrieji reikalavimai.
62. STR 2.07.01:2003 Vandens ir nuotekų šalintuvas. Pastato inžinerinės sistemos. Lauko inžineriniai tinklai.
63. STR 2.09.02:2005 Šildymas, vėdinimas ir oro kondicionavimas.

### 1.1.3. Respublikos statybos normos ir taisyklės

1. RSN 26-90. Vandens vartojimo normos.
2. RSN 37-90. Požeminių inžinerinių tinklų įvadų į pastatus ir įgilintų patalpų vėdinimo įrengimo taisyklės.
3. RSN 121-91 Papildomi reikalavimai pajūrio krašte statomų pastatų sienoms ir stogams.
4. RSN 123-91 Maršrutinių autobusų ir troleibusų sustojimo vietų įrengimo ir priežiūros taisyklės.
5. RSN 125-91 Lietuvos Respublikos kapinių projektavimo taisyklės.
6. RSN 131-91 Statybinių medžiagų pramonės įmonėse gaminamos produkcijos etaloninio pavyzdžio įtvirtinimo taisyklės.
7. RSN 136-92 Vandens tiekimas, išoriniai tinklai ir statiniai. Priešgaisriniai reikalavimai.
8. RSN 138-92 Pastatų ir statinių priešgaisrinė automatika.
9. RSN 139-92 Pastatų ir statinių žaibosauga.
10. RSN 145-92 Gelžbetoninių konstrukcijų statistinis skaičiavimas.

0021-02-03-TDP-SA.AR

2

8

0

11. RSN 148-92 ( galioja tik 6 priedas ) Gamybinių ir visuomeninių statinių priežiūros ir techninio eksploatavimo taisyklės.
12. RSN 156-94. Statybinė klimatologija.
13. RSN 157-94. Naftos ir jos produktų sandėliai. Priešgaisriniai reikalavimai.
14. Visuomeninių statinių gaisrinės saugos taisyklės.
15. Automobilių saugyklų gaisrinės saugos taisyklės.
16. Vėdinimo sistemų gaisrinės saugos taisyklės.
17. Dujų sistemų pastatuose įrengimo taisyklės.
18. Elektros įrenginių įrengimo bendrosios taisyklės.
19. Gyvenamųjų pastatų gaisrinės saugos taisyklės.
20. Stacionariosios gaisrų gesinimo sistemos. Projektavimo ir įrengimo taisyklės.

#### **1.1.4. Higienos normos ir aplinkos apsaugos normatyviniai dokumentai:**

1. HN 33 : 2011. Triukšmo ribiniai dydžiai gyvenamuose ir visuomeninės paskirties pastatuose bei jų aplinkoje.
2. HN 42 : 2009. Gyvenamųjų ir visuomeninių pastatų patalpų mikroklimatas.
3. HN 69 : 2003. Šiluminis komfortas ir pakankama šiluminė aplinka darbo patalpose. Parametrų norminės vertės ir matavimų reikalavimai.
4. HN 98 : 2000. Natūralus ir dirbtinis darbo vietų apšvietimas. Apšvietos ribinės vertės ir bendrieji matavimo reikalavimai.
5. HN 50 : 2016. Visą žmogaus kūną veikianti vibracija: didžiausi leidžiami dydžiai ir matavimo reikalavimai gyvenamosiose specialiosiose ir visuomeninėse patalpose.

#### **1.1.5. (LAND) Lietuvos aplinkos apsaugos normatyviniai dokumentai:**

LAND 4-1999. Gręžinių vandeniui tiekti ir vandens šiluminei energijai vartoti projektavimo, įrengimo, konservavimo bei likvidavimo tvarka.

## **1.2. BENDRI DUOMENYS**

Dviejų vienbučių gyvenamųjų namų Elnio g. 79, Jonučių II k. Kauno r. statybos projektas atliekamas šių pradinių duomenų pagrindu:

1. Projektavimo užduotis.
2. Bendrieji techniniai reikalavimai ir nurodymai.
3. Nurodymai statinių eksploatacijai.
4. AB „ESO“ prijungimo sąlygos.
5. UAB „Kauno vandenys“ prisijungimo sąlygos.
- 5-1. UAB „Giraitės vandenys“ prisijungimo sąlygos.
6. Nekilnojamojo turto registro centrinio duomenų banko išrašas.
7. Žemės sklypo planas M 1:500.
8. Žemės sklypo topografinė nuotrauka.
9. Žemės sklypo detalusis planas.
10. Sklypo grunto geologiniai tyrimai.

<b>0021-02-03-TDP-SA.AR</b>	3	8	0
-----------------------------	---	---	---

### 1.2.1. STATYBOS VIETA

Projektuojamai du vienbučiai gyvenamieji namai teritorijoje, kurioje vyrauja 1 ir 2 namų užstatymas sklype, su atliktais sklypo kadastrinius matavimus. Namai projektuojamami ramioje sklypo vietoje, atokiau nuo gatvės, - 5,00m . Aplinkinėje teritorijoje vyraujantis užstatymas -individualiais 1 ir 2 gyvenamaisiais namais. Esami keliai ir gatvės užtikrina patenkinamą susisiekimą iki sklypo, kuriame projektuojami gyvenamieji namai.

Ši teritorija, kaip ir visa Lietuvos teritorija yra vidutinių platumų klimato zonoje ir pagal B.Alisovo klimatų klasifikaciją priklauso Atlanto kontinentinės miškų srities pietvakariniam posričiui. Vyraujanti vėjo kryptis per metus keičiasi. Rudenį ir žiemą daugiausia pučia pietvakarių, pietų ir pietryčių vėjai, vasarą dažnesni vakarų ir šiaurės vakarų. Metinis vidutinis kritulių kiekis šioje zonoje yra 600-650 mm.

### 1.2.2. STATYBOS RŪŠIS

Naujo statinio statyba.

### 1.2.3. STATINIO PASKIRTIS

Gyvenamosios paskirties vienbutis pastatas.

### 1.2.4. STATINIO KATEGORIJA

Neypatingas statinys.

## 2. ARCHITEKTŪRINIAI SPRENDIMAI

### 2.1. PLANINIS - TŪRINIS SPRENDIMAS

Namų tūrinį-planinį sprendimą, architektūrinę fasadų išraišką padiktavo konkreti sklypo situacija, orientacija pasaulio šalių atžvilgiu, užsakovo pageidavimai bei estetinių vertybių samprata.

Namai projektuojami klasikinių formų vieno aukšto, be rūšio, be mansardos, be garažo pastatas Namu tūris stačiakampis.

Namų stogas – keturšlaitis, nedidelio nuolydžio, su prasikišamu stogo karnyžu už fasado ribų. Pagrindiniai įėjimai į namus – pagal sklypo planinius sprendimus, stogelio funkciją užtikrina sprendimas, kai laiptų aikštelė įtraukta į namo tūrį.

0021-02-03-TDP-SA.AR			
	4	8	0

Name suprojektuotos visos pagal projektavimo užduotį reikalingos patalpos: bendras kambarys, virtuvė-valgomasis, trys miegamieji kambariai, vonios kambarys, koridorius, tambūras, techninė patalpa.

Gyvenamųjų kambarių langai projektuojami į pietus, vakarus, rytus – užtikrinant insoliacijos laiką, kurio reikalauja STR 2.02.01:2004. techninės patalpos, vonios, virtuvės langai – projektuojami vakarų, šiaurės pusėse.

## 2.2. IŠORĖS IR VIDAUS APDAILA

### **Išorės apdaila.**

Išorės sienų apdaila – struktūrinis tinkas.

Stogo danga – profiliuotos skardos lakštai (klasikinis profilis).

Lauko laiptai – iš betono trinkelėlių.

Lauko terasa – betono trinkelėlių (ar medžio-plastiko kompozito).

### **Vidaus apdaila.**

Grindims numatomos akmens masės, keraminių plytelių, parketo, kiliminės dangos.

Vidinių sienų, pertvarų ir lubų gipskartonio paviršiai – glaistomi ir dažomi šviesių atspalvių dažais vidaus patalpoms. Vonios kambaryje, techninėje patalpoje ir virtuvės zonoje – sienos dengiamos keraminėmis plytelėmis.

Vidaus patalpų durys – kietmedžio.

Visi langai ir vitrinos iš stiklo paketų – penkių kamerų plastikiniuose ar medžio profilio rėmuose.

## 3. ESMINIAI REIKALAVIMAI

### 3.1. MECHANINIS PATVARUMAS IR PASTOVUMAS

Projektuojamo gyvenamojo pastato konstrukcijos suprojektuotos vadovaujantis normatyviniais statybos techniniais dokumentais. Projektiniai sprendimai užtikrina statinio mechaninį patvarumą ir pastovumą statybos ir ilgalaikio naudojimo metu.

### 3.2. HIGIENA, SVEIKATA, APLINKOS APSAUGA

Gyvenamasis pastatas dėl savo funkcijos ir projekto savybių nekelia grėsmės statinyje ar prie jo būnantiems dėl šių priežasčių: kenksmingų dujų išsiskyrimo, pavojingų dalelių ar dujų buvimo ore, vandens ar dirvožemio ar gyvųjų organizmų naudojimo, netinkamų nuotekų, dūmų, kietųjų ar skystųjų atliekų pašalinimo, drėgmės statinio dalyse ir jo dalių vidaus paviršiuose. Statinyje užtikrinamas optimalus drėgmės ir temperatūrinis režimas., geriamo vandens tiekimas, nuotekų šalinimas, patalpų šildymas, vėdinimas, natūralus ir dirbtinis apšvietimas. Buitinių (kietųjų) atliekų šalinimas bus atliekamas bendrai visai gatvei, sudarius sutartį tarp gyventojų (gyventojų bendrijos) ir aptarnaujančios įmonės.

0021-02-03-TDP-SA.AR

5

8

0



Visi statinio higienos ir sveikatos apsaugos projektiniai sprendimai atlikti vadovaujantis galiojančiomis higienos normomis, LR įstatymais, statybos techniniais reglamentais, statybos taisyklėmis bei kitomis galiojančiomis normomis. Pastatas nekelia grėsmės žmonėms, esantiems šalia jo ir jame pagal STR 2.01.01(3):1999 išvardytus kriterijus, taip pat užtikrinami reikalaujami vidaus aplinkos, vandens tiekimo, nuotekų šalinimo, kietųjų atliekų šalinimo, ir išorės kriterijai.

Vidaus patalpų temperatūra šildymo periodo metu (pasiekiamos šildymo prietaisų reguliavimo pagalba):

Pakankamos šiluminės aplinkos parametrai	Norminiai dydžiai šildymo sezono metu
Oro temperatūra, °C	18–26
Jaučiamoji (atstojamoji) temperatūra, °C	17–25
Temperatūrų skirtumas 1,1 m ir 0,1 m aukštyje nuo grindų, ne daugiau kaip °C	3
Atitvarų temperatūros skirtumas nuo patalpos temperatūros, ne daugiau kaip °C	3
Grindų temperatūra, °C	16–29
Santykinė oro drėgmė, %	30–75
Oro judėjimo greitis, m/s	0,05–0,1

Patalpos vėdinamos per langus ir duris. Vėdinimo kanalai numatyti san.mazgo patalpose, virtuvėje, patalpose, įrengiant namo rekuperacinę sistemą.

### 3.3. APSAUGA NUO TRIUKŠMO

Žemas triukšmo lygis užtikrinamas gerų akustinių charakteristikų lauko ir vidaus atitvaromis.

Rekonstruojamo pastato vidaus aplinkos garso klasė turi būti ne žemesnė kaip C. Pastato išorinės atitvaros taip pat atitinka C klasės gyvenamųjų pastatų išorinių atitvarų ore sklindančio garso izoliavimo klasifikatoriaus nurodytus rodiklius. Pastate turi būti naudojamos C garso izoliavimo klasės durys ir langai.

Gyvenamojo pastato vidinių atitvarų ore sklindančio garso izoliavimo klasifikatorius. Mažiausios tariamojo garso izoliavimo rodiklio  $R'_w$  arba standartizuotojo lygių skirtumo rodiklio  $D_{nT,W}$  vertės

Apsaugomos erdvės tipas	Vidinių atitvarų garso klasė
	C
	Rodiklis
	$R'_w$ arba $D_{nT,W}$ (dB)
Kambariai nuo negyvenamosios paskirties patalpų arba bendrojo garažo	60
Kambariai nuo šalia esančių kitų šio pastato patalpų (butų arba bendrojo naudojimo patalpų) *	55

0021-02-03-TDP-SA.AR

6

8

0

Įėjimo į butą durys (durų garso izoliavimo klasė pagal 22 p.)	30 (C)
Bent vienas miegamasis (poilsio kambarys) nuo to paties buto kitų patalpų**	–

Pastate neprojektuojami techniniai įrenginiai, galintys sukelti vibraciją.

Triukšmo lygiai gyvenamose patalpose pagal HN 33:2011 turi būti:

1. Miegamieji: 6-18 val. – 45dBA                      18-22 val. – 40 dBA                      22-6 val. – 35 dBA.

### 3.4. ORO KOKYBĖ

Oro kokybė pastate užtikrinama ribojant medžiagų, išsiskiriančių būdingus teršalus, naudojant statybai, jų emisiją į namo vidaus orą, vadovaujantis HN 35:2000(3.25). Statybos produktai iš asbesto yra draudžiami. Visi statybos produktai turi atitikti HN 105:2001 (3.35) ir HN 36:2002 (3.36) reikalavimus. Patalpų vidaus apdailai nenaudojamos kancerogeninės medžiagos. Rekomenduojama naudoti Sveikatos Ministerijos sertifikuotas medžiagas.

### 3.5. INSOLIACIJA

Pastato gyvenamųjų patalpų (bendrojo kambario, miegamųjų, virtuvės) langai projektuojami į pietus, rytus ir vakarus, todėl patalpoms užtikrinama reikalinga insoliacija.

1:6 – gyv. kambariuose

1:8 – virtuvėje

1:12 – įėjimo tambūras, bendro naudojimo koridoriai.

Patalpų dirbtinės apšvietos parametrai numatomi interjero projekte (jei jis bus rengiamas):

1. Svetainė 150-300lx;
2. Miegamieji 200lx;
3. Virtuvė >200lx;
4. Vonia, tualetas 75lx;
5. Koridorius, san.mazgas >100 lx;

Gyvenamajame pastate yra 4 kambariai, iš kurių 4 insolijuojami >2.5 val. per parą.

Dirbtinė apšvieta įrengiama laikantis STR reikalavimų inžinerinei įrangai. Gyvenamieji butai, gyvenamojo namo patalpos suprojektuotos ir pastatytos taip, kad jų gyventojai galėtų naudotis dirbtine apšvieta tiek dienos, tiek nakties metu. Dirbtinės apšvietos kokybė ir kiekis pakankami, kad gyventojai galėtų saugiai, efektyviai ir patogiai atlikti savo einamąją veiklą, kuriai reikia vaizdinio suvokimo.

### 3.6. IŠORĖS IR VIDAUS APDAILO REIKALAVIMAI

Statybos produktai neturi būti pralaidūs teršalams ir nuotėkoms, kurios gali pasiskirstyti aplinkoje ir turėti aplinkai neigiamą poveikį, sukeldami grėsmę žmonių sveikatai, gyvūnams ir augalams bei ekosistemai (poveikis aplinkai turi būti nagrinėjamas įvairiais statybinių produktų naudojimo etapais: gavybos, gamybos ir statybų procesų metu, statinių naudojimo metu, griovimo, atliekų tvarkymo, deginimo ar pakartotinio naudojimo

0021-02-03-TDP-SA.AR	7	8	0

metu). Statinio skleidžiami teršalai nekels grėsmės žmogaus sveikatai ir higienos sąlygoms. Tą užtikrina visi techninio projekto inžineriniai sprendiniai ir visų statybos produktų atitikimas HN 105:2001 (3.35) ir HN 36:2002 (3.36) reikalavimus.

### 3.7. NAUDOJIMO SAUGA

Pastatas suprojektuotas laikantis visų STR 2.01.01(4):2008 ir STR 2.02.01:2004 saugumo reikalavimų.

Statinys suprojektuotas taip, kad būtų išvengta nelaimingų atsitikimų (dėl paslydimo, kritimo, sniego nuošliaužų, varveklių kritimo, susidūrimo, nudegimo, nutrenkimo ar susižalojimo elektros srove, sprogo) rizikos. Efektyvi (dirbtinė) patalpų ventiliacija.

Virš pagrindinio įėjimo įrengiamas stogelis.

Sklype įrengiamų dangų paviršiai šiurkštūs, nuolydžiai minimalūs.

Įrengiamos įžemintos elektros rozetės. Įvadinė elektros apskaitos spinta įžeminama.

### 3.8. ENERGIJOS TAUPYMAS IR ŠILUMOS IŠSAUGOJIMAS

Pastato sienų, perdangų ir stogo termoizoliacija suprojektuota pagal STR 2.01.02:2016 nustatytas normines pastatų atitvarų ir ilginių šiluminių tiltelių šilumos perdavimo koeficientų perdavimo vertes. Statinys projektuojamas taip, kad jį naudojant būtų kuo mažesnės energijos sąnaudos patalpų šildymui ir vėdinimui. Langai įrengiami su stiklo paketais. Lauko durys įrengiamos su šilumos izoliacija. Įėjimai suprojektuoti su tambūrais. Vėdinimo ortakiai įrengiami su reguliuojamomis grotelėmis.

- Sienos  $UN = 0,10 \kappa, [W/(m^2K)]$
- Stogai, perdangos besiribojančios su išore  $UN = 0,09 \kappa, [W/(m^2K)]$
- Perdangos virš nešildomų rūsių ir pogrindžių, atitvaros besiribojančios su gruntu  $UN = 0,10 \kappa, [W/(m^2K)]$
- Durys  $UN = 0,10 \kappa, [W/(m^2K)]$
- Skaidrios atitvaros (1)  $UN = 0,80 \kappa, [W/(m^2K)]$ . Langai – plastikiniai rėmai ne mažiau kaip 5 kamerų ir 7 cm pločio su trijų stiklų stiklo paketais, du stiklai selektyviniai.

0021-02-03-TDP-SA.AR			
	8	8	0

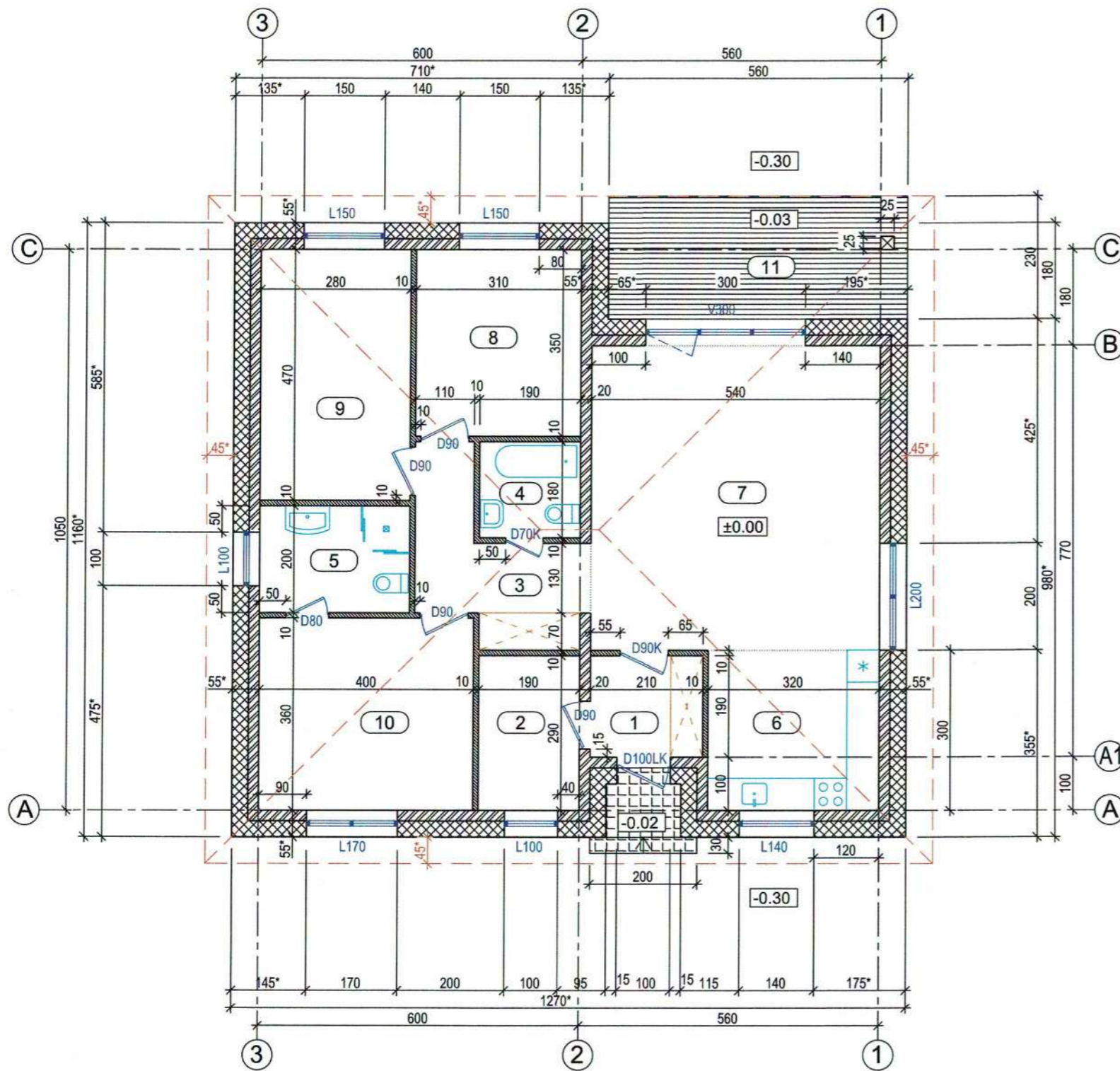

## B NAMAS

### PIRMO AUKŠTO PATALPŲ EKSPLIKACIJA

PAT. NR.	PAVADINIMAS	PLOTAS m <sup>2</sup>
1	PRIEŠKAMBARIS	3.99
2	TECH. PATALPA	5.51
3	KORIDORIUS SU DRABUŽINE	7.71
4	SAN. MAZGAS	3.42
5	VONIA	5.60
6	VIRTUVĖ	9.60
7	SVETAINĖ	30.78
8	KAMBARYS	10.85
9	KAMBARYS	13.16
10	MIEGAMASIS	14.40
<b>BENDRAS PLOTAS:</b>		<b>105.02</b>
NAUDINGAS PLOTAS:		<b>105.02</b>
GYVENAMASIS PLOTAS:		<b>78.79</b>
11	LAUKO TERASA	12.82

### SUTARTINIAI ŽYMĖJIMAI:

- 0.03 - paviršiaus su apdaila altitudė
- blokelių mūras
- lauko siena, apšiltinta iš išorės
- pertvara
- betono trinkelų danga
- terasinių lentų danga
- sieninė spinta
- stogo kontūras
- durys, angos H=210 cm  
angos plotis, cm
- kolona 25x25 cm

### PASTABOS:

- Matmenys brėžinyje pateikiami centimetrais, altitudės - metrais.
- Matmenys su žyme \* priklauso nuo šiltinimo storio ir apdailos.

PROJEKTUOTOJAS Arch. R. ŽEKEVIČIAUS ind. veikla Nr. 057343					OBJEKTAS VIENBUČIO GYVENAMOJO NAMO Kauno r. sav., Garliavos apyl. sen., Jonučių II k., Elnio g. 79 NAUJOS STATYBOS PROJEKTAS		
ATESTATO NR.	PARĖIGOS	VARDAS, PAVARDĖ	PARAŠAS	DATA	BRĖŽINYS		LAIKA
A848	PV	R. ŽEKEVIČIUS		2021	PIRMO AUKŠTO PLANAS M 1:100		0
A848	PDV	R. ŽEKEVIČIUS		2021			
ETAPAS	STATYTOJAS	UAB "DALISTA"			BRĖŽINIO ŽYMIO	LAPAS	LAPŲ
TDP					2021-02-03-TDP-SA-01	01	01

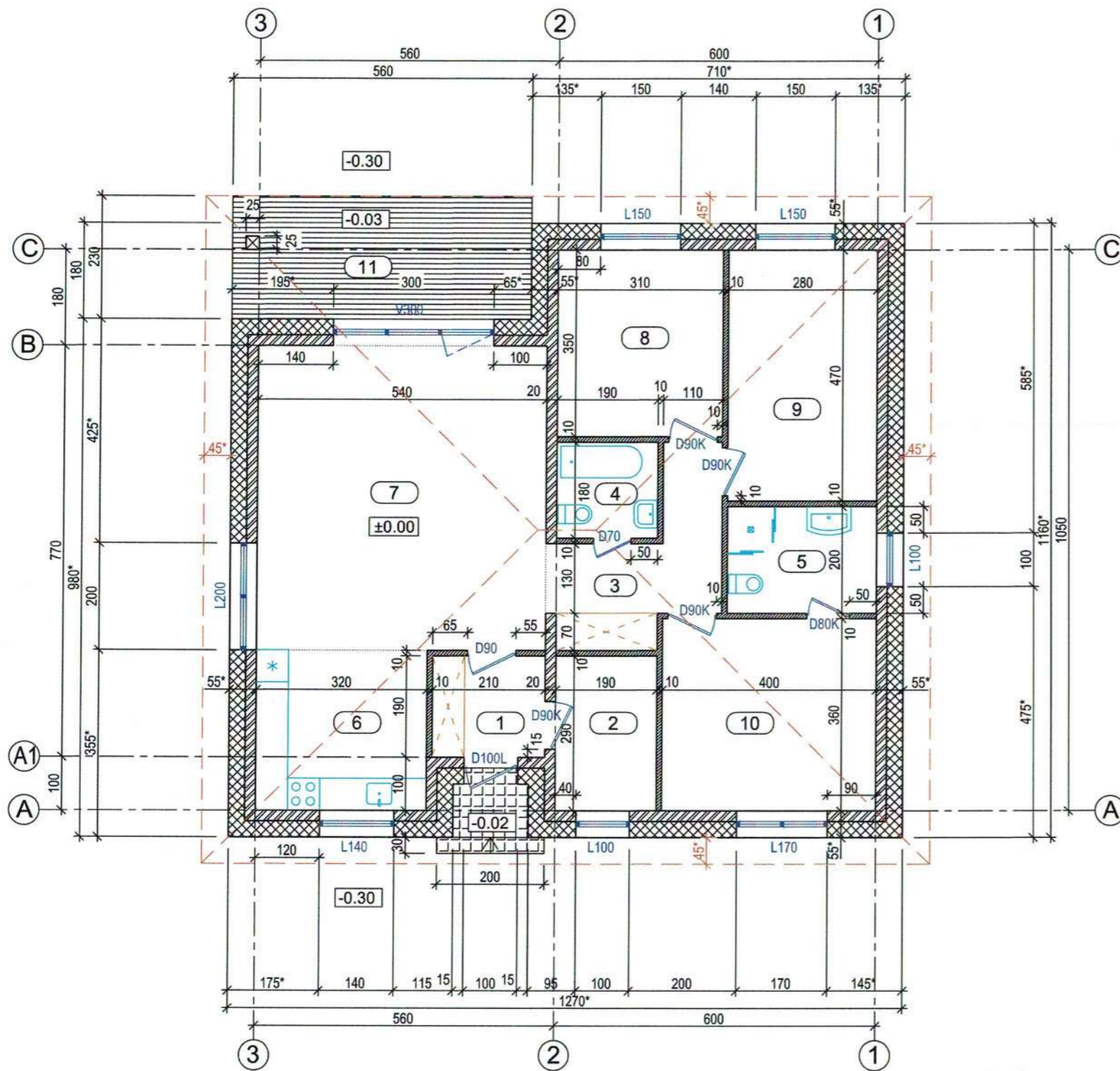

**A NAMAS**

**PIRMO AUKŠTO PATALPŲ EKSPLIKACIJA**

PAT. NR.	PAVADINIMAS	PLOTAS m <sup>2</sup>
1	PRIEŠKAMBARIS	3.99
2	TECH. PATALPA	5.51
3	KORIDORIUS SU DRABUŽINE	7.71
4	SAN. MAZGAS	3.42
5	VONIA	5.60
6	VIRTUVĖ	9.60
7	SVETAINĖ	30.78
8	KAMBARYS	10.85
9	KAMBARYS	13.16
10	MIEGAMASIS	14.40
<b>BENDRAS PLOTAS:</b>		<b>105.02</b>
<b>NAUDINGAS PLOTAS:</b>		<b>105.02</b>
<b>GYVENAMASIS PLOTAS:</b>		<b>78.79</b>
11	LAUKO TERASA	12.82

**SUTARTINIAI ŽYMĖJIMAI:**

- 0.03 - paviršiaus su apdaila altitudė
- 20 // - blokelių mūras
- 35 // - lauko siena, apšiltinta iš išorės
- 10 // - pertvara
- ||||| - betono trinkelų danga
- ||||| - terasinių lentų danga
- - - - sieninė spinta
- - - - stogo kontūras
- D80 - durys, angos H=210 cm
- angos plotis, cm
- ☒ - kolona 25x25 cm

**PASTABOS:**

- Matmenys brėžinyje pateikiami centimetrais, altitudės - metrais.
- Matmenys su žyme \* priklauso nuo šiltinimo storio ir apdailos.

PROJEKTUOTOJAS Arch. R. ŽEKEVIČIAUS ind. veikla Nr. 057343					OBJEKTAS VIENBUČIO GYVENAMOJO NAMO Kauno r. sav., Garliavos apyl. sen., Jonučių II k., Elnio g. , 79 NAUJOS STATYBOS PROJEKTAS		
ATESTATO NR.	PARĖIGOS	VARDAS, PAVARDE	PARAŠAS	DATA	BRĖŽINYS		LAIDA
A848	PV	R. ŽEKEVIČIUS	<i>[Signature]</i>	2021	PIRMO AUKŠTO PLANAS M 1:100		0
A848	PDV	R. ŽEKEVIČIUS	<i>[Signature]</i>	2021			
ETAPAS	STATYTOJAS				BRĖŽINIO ŽYMUO	LAPAS	LAPŲ
TDP	UAB "DALISTA"				2021-02-03-TDP-SA-02	02	01

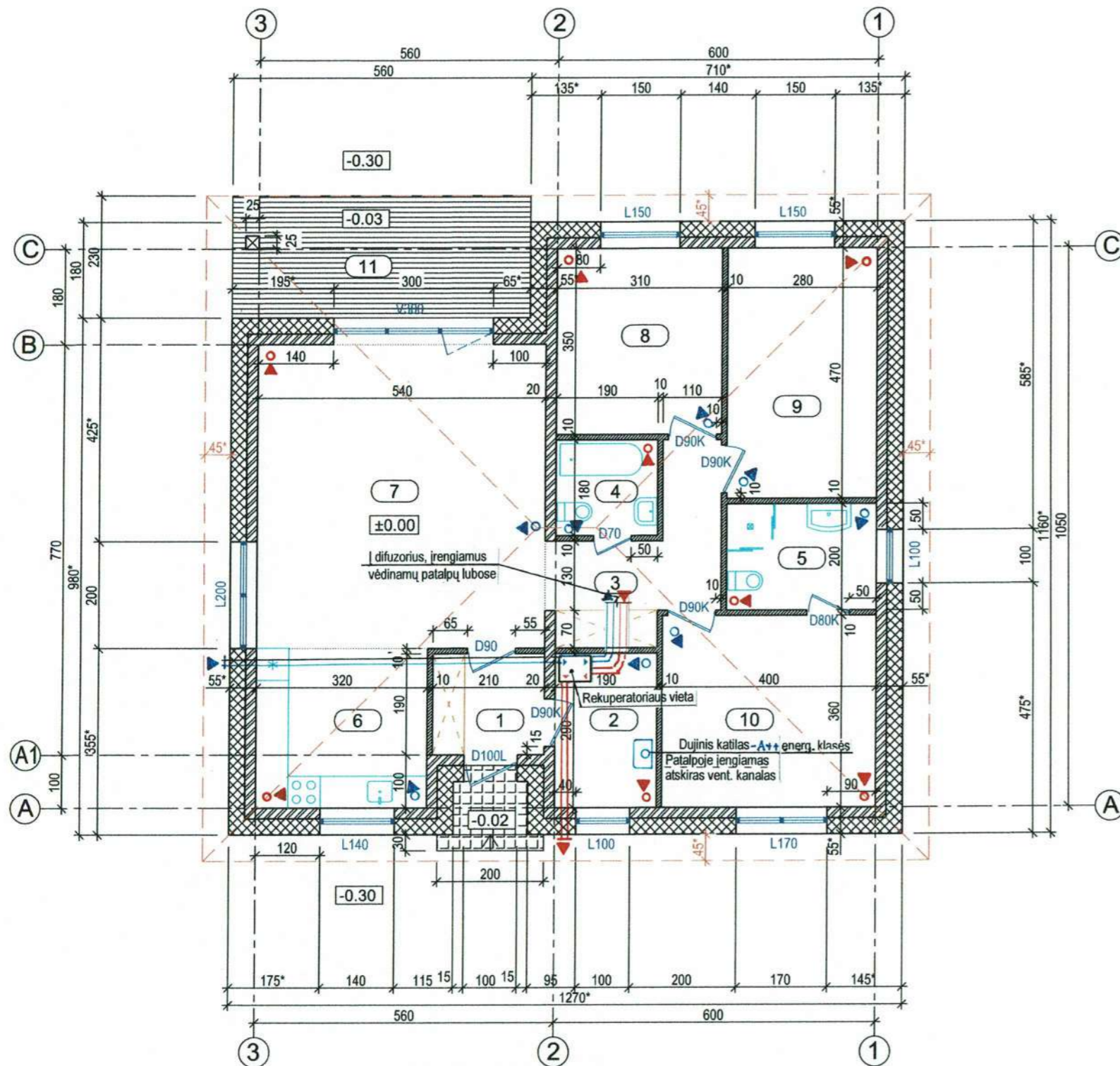

**SUTARTINIAI ŽYMĖJIMAI:**

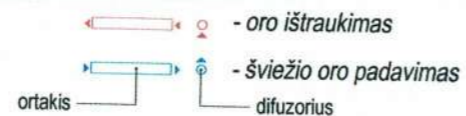

**PASTABOS IR NURODYMAI:**

1. Matmenys brėžinyje pateikiami centimetrais, altitudės - metrais.
2. Durų angų aukštis H=210, jeigu nenurodyta kitaip.
3. Matmenis su žyme \*\*\* - tikslinti pagal šiltinimo detales
4. Šildymo - vėdinimo sprendiniai pavaizduoti schematiškai.
5. Įrengiama pastate ir ant pastato fasado šildymo - vėdinimo įranga privalo atitikti Lietuvos higienos normoje HN 33:2011 „Triukšmo ribiniai dydžiai gyvenamuosiuose ir visuomeninės paskirties pastatuose bei jų aplinkoje“ reglamentuojamoms ribinėms vertėms. (ekvivalentinis garso slėgio lygis gyvenamojo namo aplinkoje - iki 45 dBA)

**PIRMO AUKŠTO PATALPŲ EKSPLIKACIJA**

PAT. NR.	PAVADINIMAS	PLOTAS m <sup>2</sup>
1	PRIEŠKAMBARIS	3.99
2	TECH. PATALPA	5.51
3	KORIDORIUS SU DRABUŽINE	7.71
4	SAN. MAZGAS	3.42
5	VONIA	5.60
6	VIRTUVĖ	9.60
7	SVETAINĖ	30.78
8	KAMBARYS	10.85
9	KAMBARYS	13.16
10	MIEGAMASIS	14.40
<b>BENDRAS PLOTAS:</b>		<b>105.02</b>
<b>NAUDINGAS PLOTAS:</b>		<b>105.02</b>
<b>GYVENAMASIS PLOTAS:</b>		<b>78.79</b>
11	LAUKO TERASA	12.82

**SUTARTINIAI ŽYMĖJIMAI:**



**PASTABOS:**

1. Matmenys brėžinyje pateikiami centimetrais, altitudės - metrais.
2. Matmenys su žyme \* priklauso nuo šiltinimo storio ir apdailos.

PROJEKTUOTOJAS Arch. R. ŽEKEVIČIAUS ind. veikla Nr. 057343					OBJEKTAS VIENBUČIO GYVENAMOJO NAMO Kauno r. sav., Gardiavos apyl. sen., Jonučių II k., Elnio g. 79 NAUJOS STATYBOS PROJEKTAS		
ATESTATO NR.	PAVEIKOS	VARDAS, PAVARDĖ	PARAŠAS	DATA	BRĖŽINYS		LAIDA
A848	PV	R. ŽEKEVIČIUS		2021	PIRMO AUKŠTO PLANAS SU VĖDINIMO, ŠILDYMO SCHEMA(A IR B NAMUI)		0
A848	PDV	R. ŽEKEVIČIUS		2021			
ETAPAS	STATYTOJAS				BRĖŽINIO ŽYMŲ		LAPAS
TDP	UAB "DALISTA"				2021-02-03-TDP-SA-03		01 01

STOGO PLANAS M 1:100 (A) NAMAS

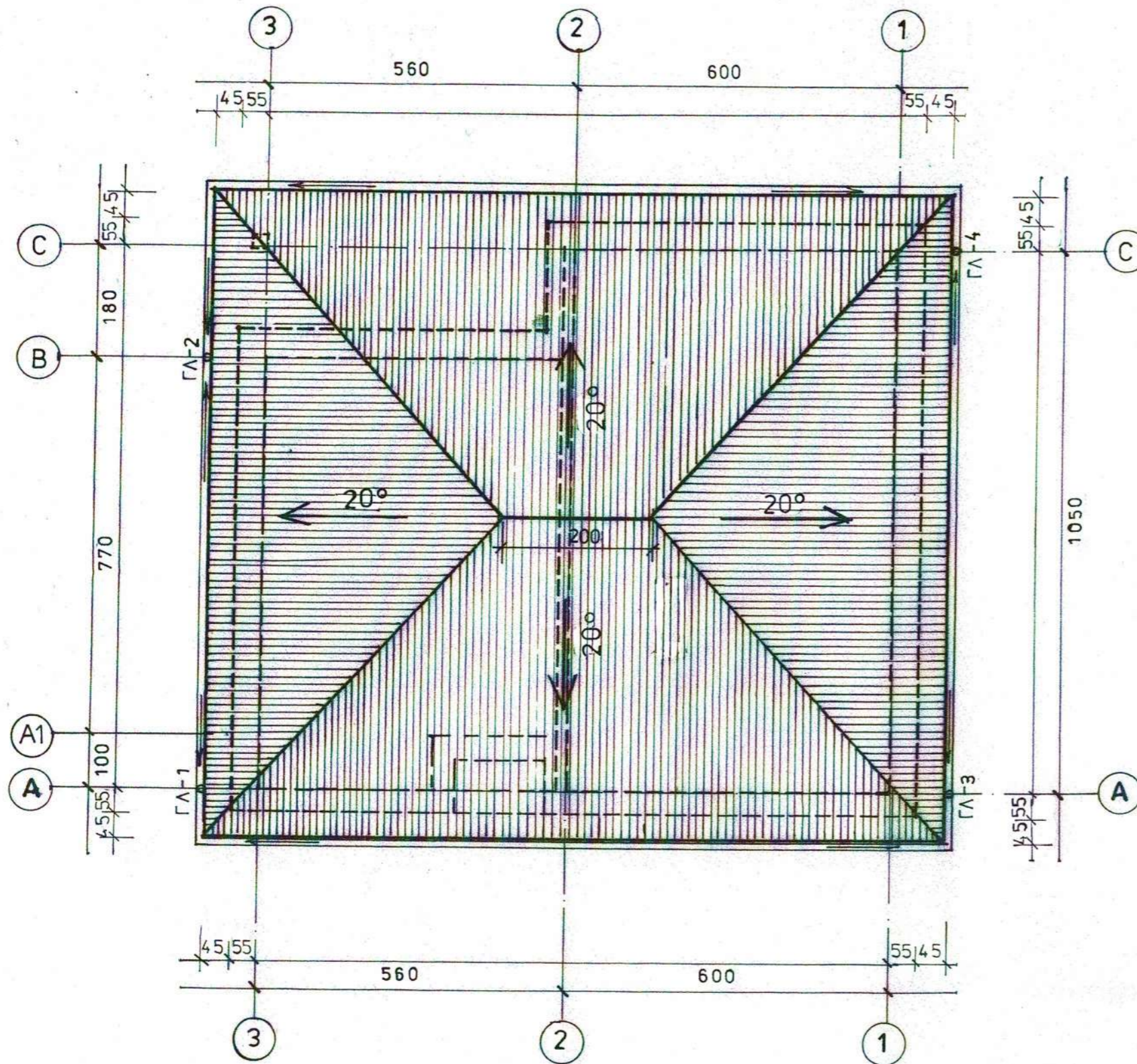

SUTARTINIAI ŽYMĖJIMAI:



PASTABOS:



1. Matmenys brėžinyje pateikiami centimetrais, altitudės - metrais.
2. Bendras projekto pastabas - žiūr. aiškinamajame rašte.

PROJEKTUOTOJAS Arch. R. ŽEKEVIČIAUS ind. veikla Nr. 057343					OBJEKTAS VIENBUČIO GYVENAMOJO NAMO Kauno r. sav., Garliavos apyl. sen., Jonučių II k., Elnio g. 79 NAUJOS STATYBOS PROJEKTAS		
ATESTATO NR.	PARĖIGOS	VARDAS, PAVARDE	PARAŠAS	DATA	BRĖŽINYS		LAIKA
A848	PV	R. ŽEKEVIČIUS	<i>R. Žekevičius</i>	2021	STOGO PLANAS M 1:100		0
A848	PDV	R. ŽEKEVIČIUS	<i>R. Žekevičius</i>	2021			
ETAPAS	STATYTUOJAS				BRĖŽINIO ŽYMUO	LAPAS	LAPŲ
TDP	UAB "DALISTA"				2021-02-03-TDP-SA-04	04	01

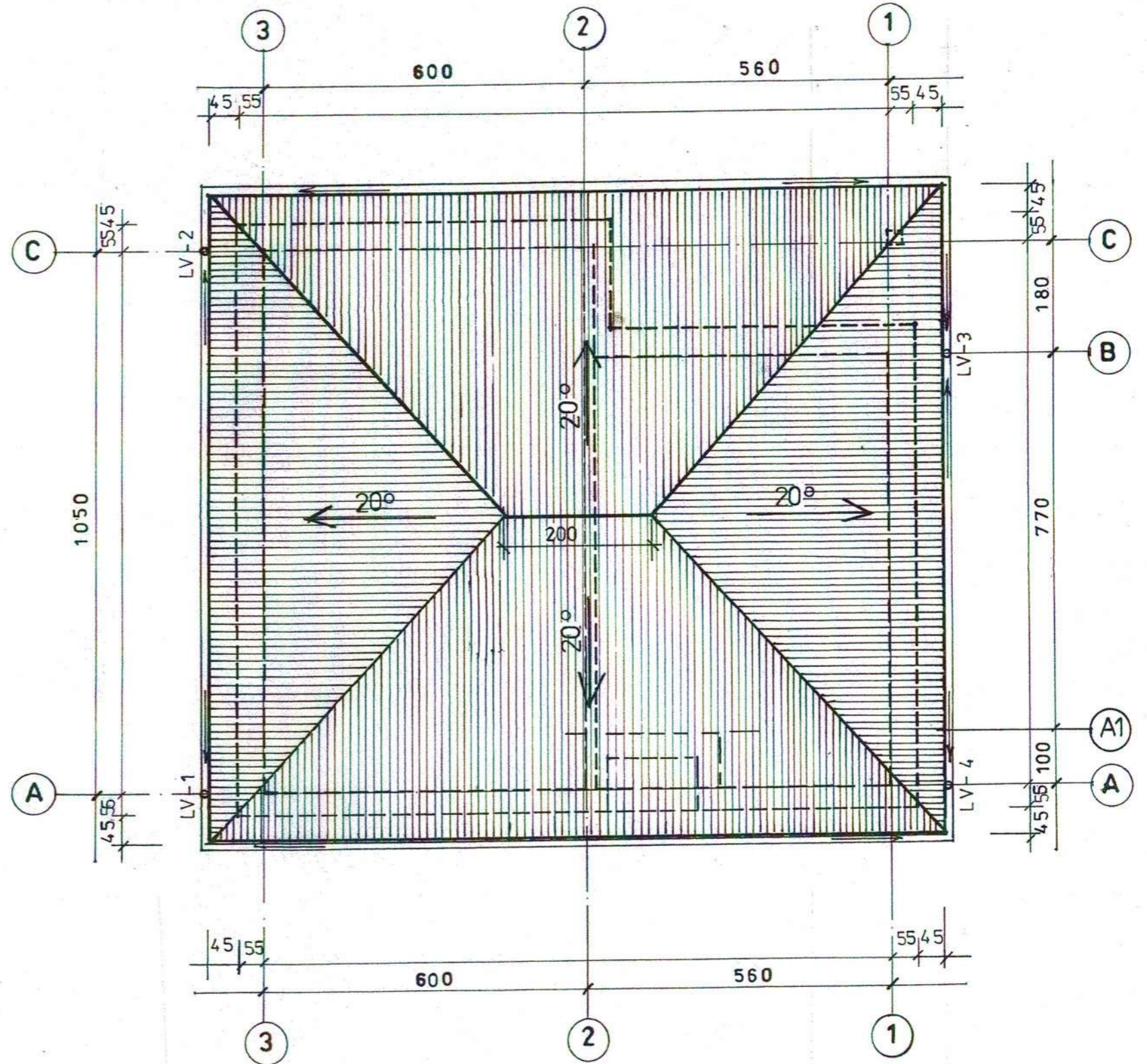
STOGO PLANAS M 1:100 (B) NAMAS

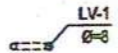

SUTARTINIAI ŽYMĖJIMAI:

-  STOGO DANGA
-  KAMINAI - APSKARDINAMI
-  LIETVAMZDIS, JO SKERSMUO
-  LATAKAS, JO NUOLYDIS

PASTABOS:

1. Matmenys brėžinyje pateikiami centimetrais, altitudės - metrais.
2. Bendras projekto pastabas - žiūr. aiškinamajame rašte.

PROJEKTUOTOJAS Arch. R. ŽEKEVIČIAUS ind. veikla Nr. 057343					OBJEKTAUS VIENBUČIO GYVENAMOJO NAMO Kauno r. sav., Garliavos apyl. sen., Jonučių II k., Elnio g. 79 NAUJOS STATYBOS PROJEKTAS		
ATESTATO NR.	PARIBIGOS	VARDAS, PAIARDE	PARAŠAS	DATA	BRĖŽINYS		LAIDA
A848	PV	R. ŽEKEVIČIUS		2021	STOGO PLANAS M 1:100		0
A848	PDV	R. ŽEKEVIČIUS		2021			
ETAPAS	STATYTOJAS				BRĖŽINIO ŽYMUO		LAPAS LAPŲ
TDP	UAB "DALISTA"				2021-02-03-TDP-SA-05		05 01





ⓑ NAMAS

FASADAS C-A M 1:100

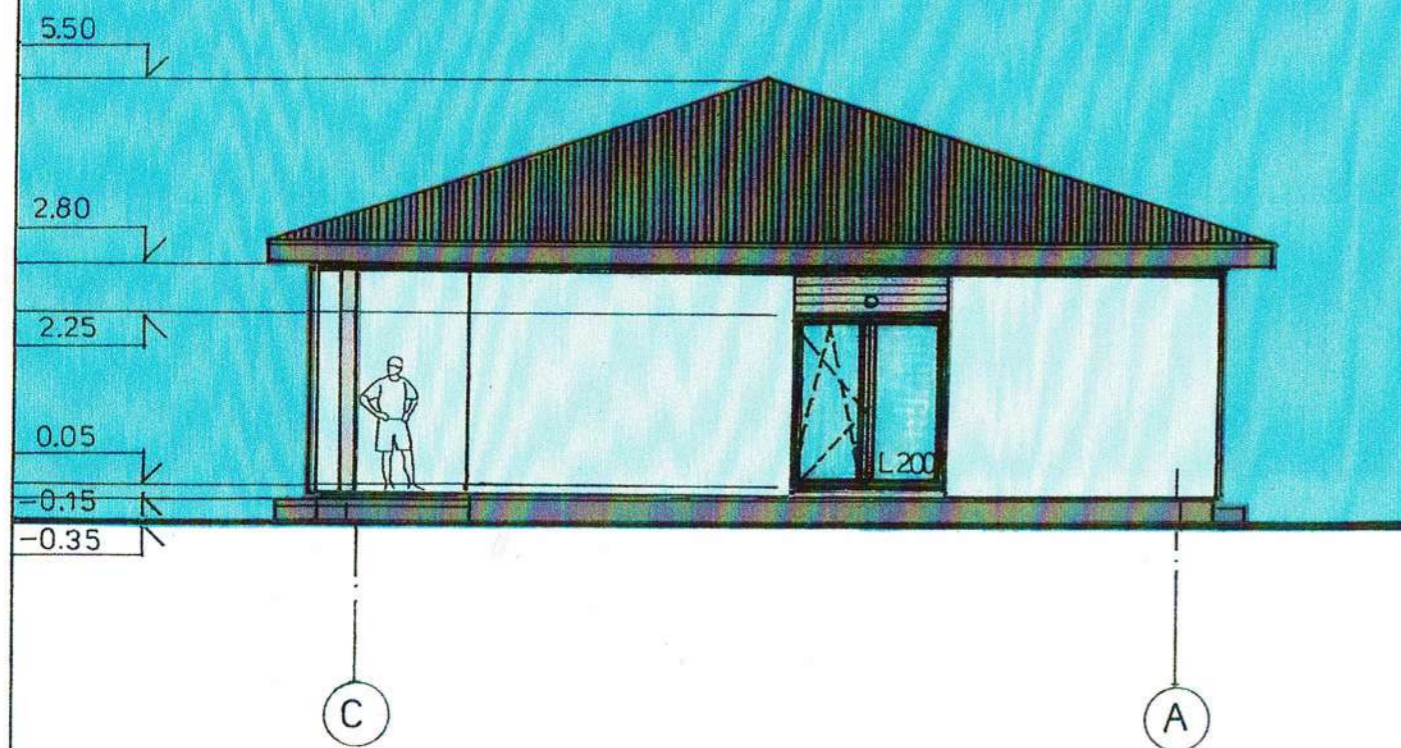

FASADAS 1-3 M 1:100

Ⓐ NAMAS



PROJEKTUOTOJAS Arch. R. ŽEKEVIČIAUS ind. veikla Nr. 057343					OBJEKTAS VIENBUČIO GYVENAMOJO NAMO Kauno r. sav., Garliavos apyl. sen., Jonučių II k., Elnio g. 79 NAUJOS STATYBOS PROJEKTAS			
ATESTATO NR.	PAREIŠGOS	VARDAS, PAVARDĖ	PARAŠAS	DATA	Brėžinys FASADŲ SPALVINIS SPRENDIMAS	LAIKA		
A848	PV	R. ŽEKEVIČIUS	<i>[Signature]</i>	2021		0		
A848	PDV	R. ŽEKEVIČIUS	<i>[Signature]</i>	2021				
ETAPAS	STATYTIKIJAS				BRĖŽINIO ŽYMUG.	LAPAS	LAPŲ	
TDP	UAB "DALISTA"				2021-02-03-TDP-SA-07	07	01	

FASADAS C-A M 1:100

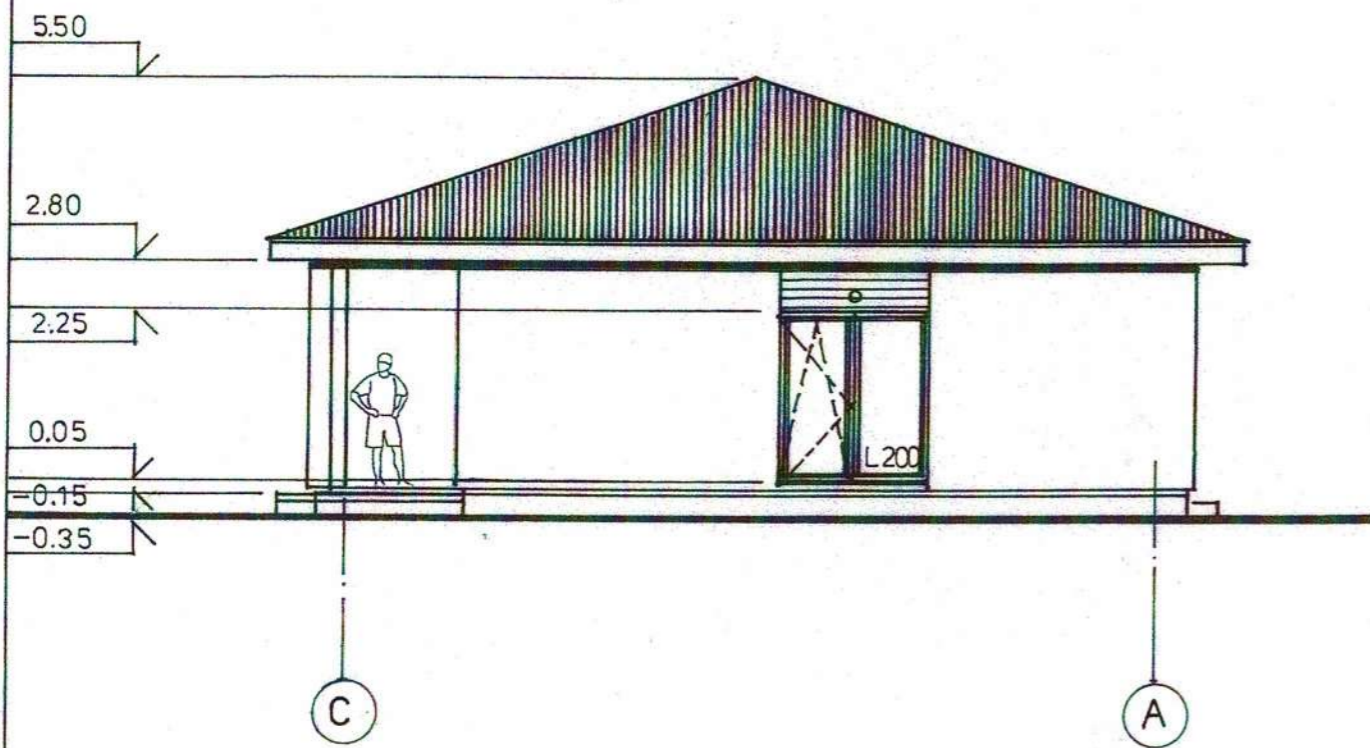

FASADAS 1-3 M 1:100

Ⓐ NAMAS

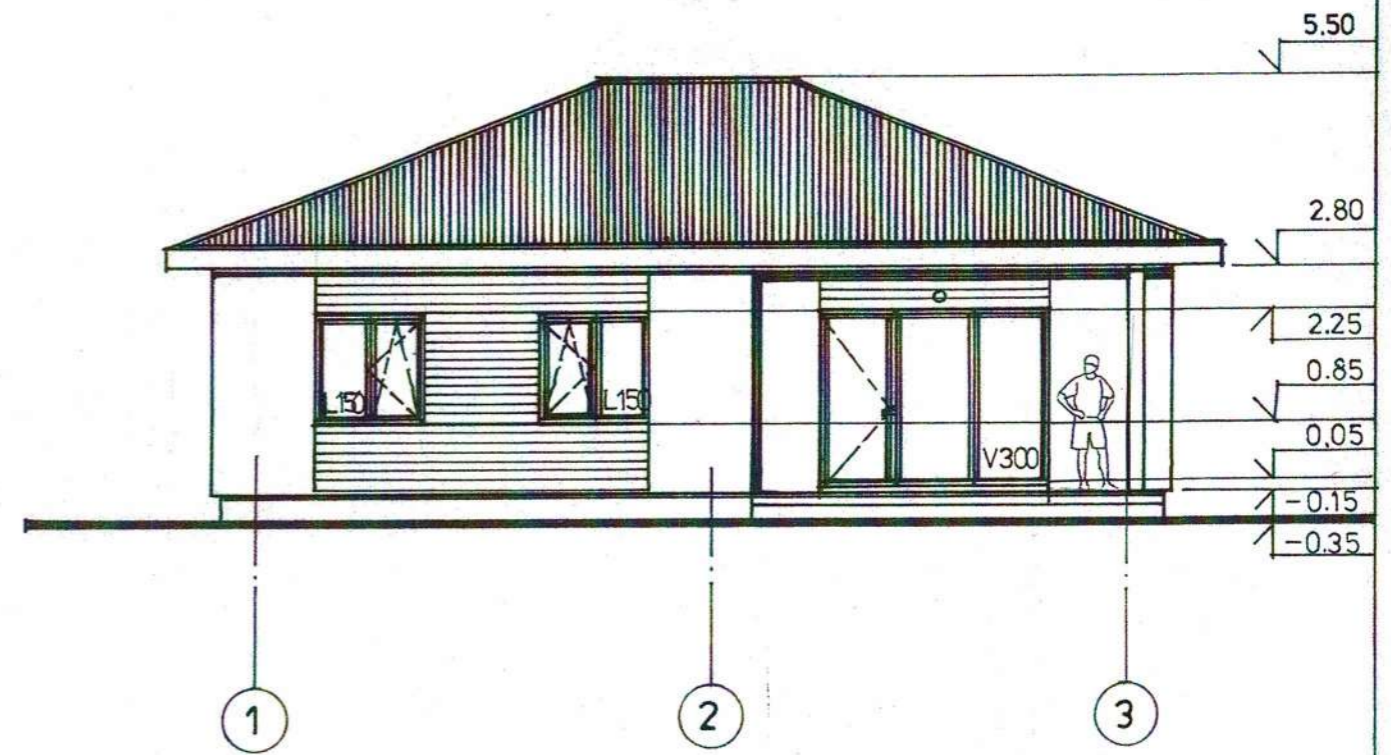

PROJEKTUOTOJAS Arch. R. ŽEKEVIČIAUS ind. veikla Nr. 057343					OBJEKTAS VIENBUČIO GYVENAMOJO NAMO Kauno r. sav., Garliavos apyl. sen., Jonučių II k., Elnio g. 77, 79 NAUJOS STATYBOS PROJEKTAS		
ATESTATO NR.	PARĖIGOS	VARDAS, PAVARDĖ	PARAŠAS	DATA	BRĖŽINYS FASADAI C-A, 1-3 (A NAMO)	LAIDA	
A848	PV	R. ŽEKEVIČIUS	<i>[Signature]</i>	2021		0	
A848	PDV	R. ŽEKEVIČIUS		2021			
ETAPAS	STATYTOJAS				BRĖŽINIO ŽYMŪS	LAPAS	LAPŲ
TDP	UAB "DALISTA"				2021-02-03-TDP-SA-08	08	01

FASADAS 1-3 M 1:100

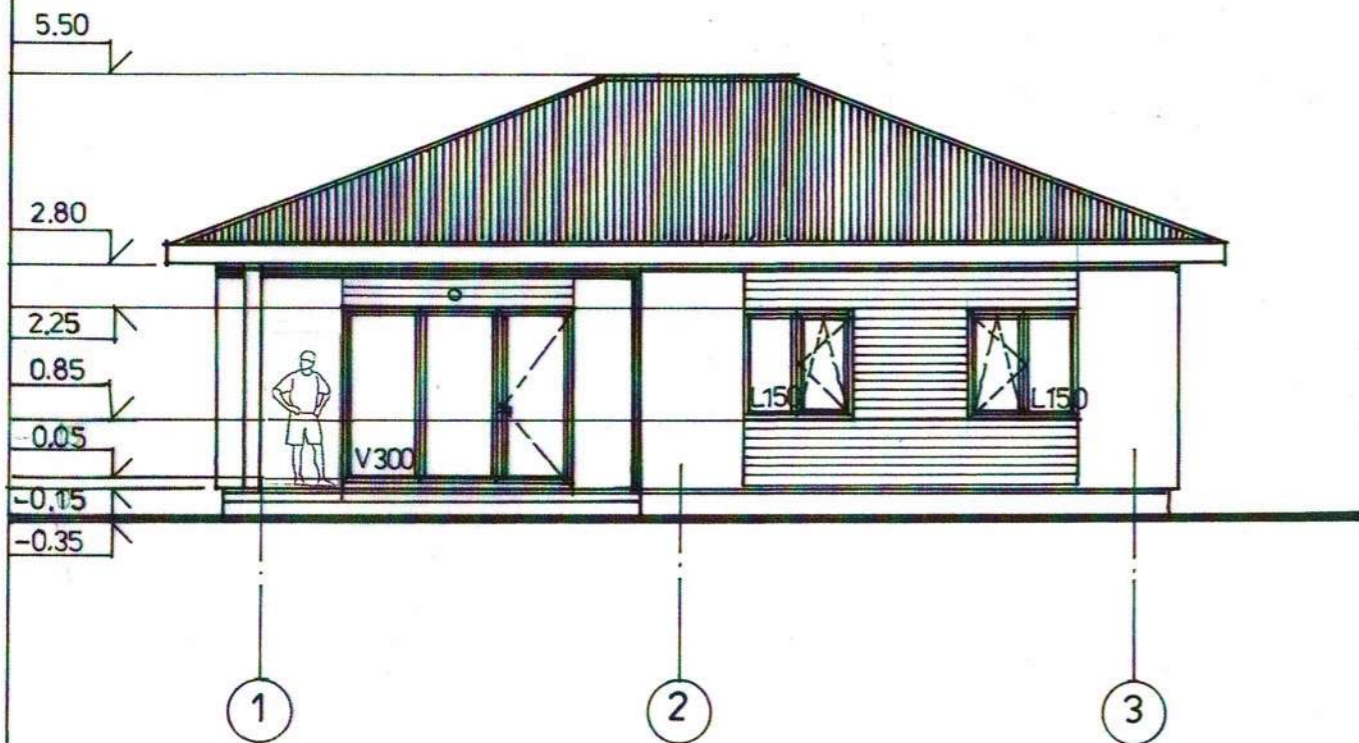

FASADAS A-C M 1:100

(B) NAMAS

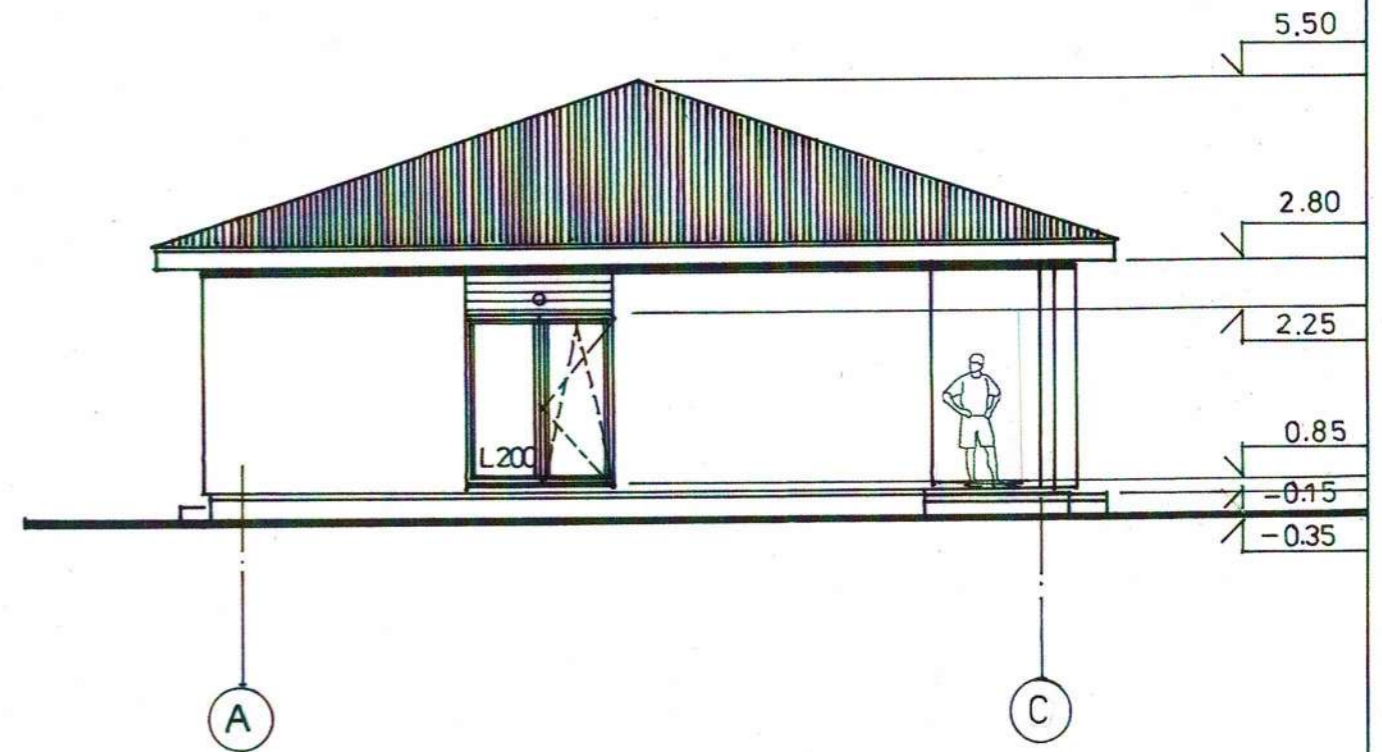

PROJEKTUOTOJAS Arch. R. ŽEKEVIČIAUS ind. veikla Nr. 057343					OBJEKTAS VIENBUČIO GYVENAMOJO NAMO Kauno r. sav., Garliavos apyl. sen., Jonučių II k., Elnio g. 79 NAUJOS STATYBOS PROJEKTAS		
ATESTATO NR.	PAREIGOS	VARDAS, PAVARDE	PARŠAS	DATA	BREŽINYS	LAIKA	
A848	PV	R. ŽEKEVIČIUS	<i>[Signature]</i>	2021	FASADAI 3-1, A-C (B NAMO)	0	
A848	PDV	R. ŽEKEVIČIUS		2021			
ETAPAS	STATYTOJAS	BREŽINIO ŽYMUO		LAPAS	LAPŲ		
TDP	UAB "DALISTA"	2021-02-03-TDP-SA-09		09	01		

FASADAS 3-1 M 1:100

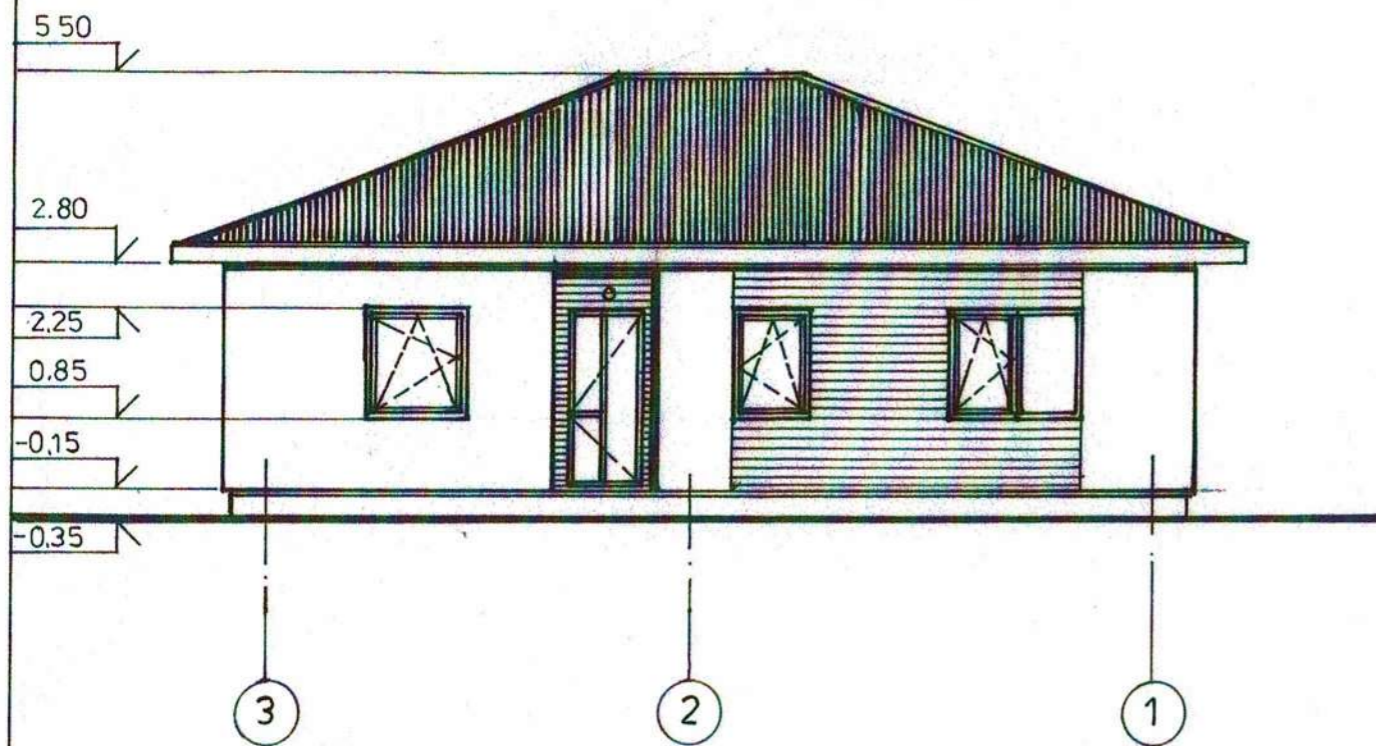

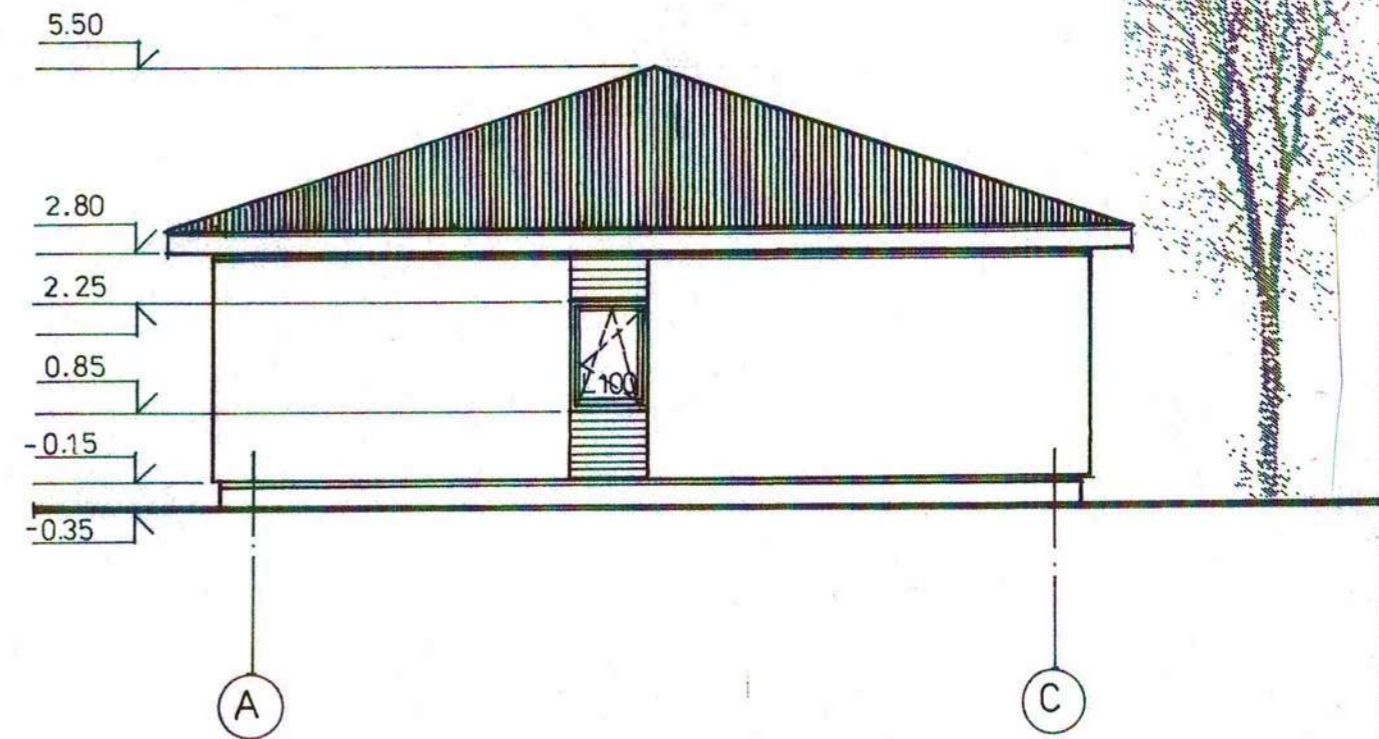

FASADAS A-C M 1:100

(A) NAMAS

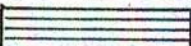

**FASADŲ APDAILOS SUTARTINIAI ŽYMĖJIMAI:**

-  COKOLIO APDAILA- COKOLINIS STRUKTŪRINIS TINKAS(pilka spalva-RAL33 cement grey)
-  SIENŲ APDAILA- STRUKTŪRINIS TINKAS- (gelsva spalva-RAL0018 antique white-A namo)
-  SIENŲ APDAILA(FRAGMENTAI)-STRUKTŪRINIS TINKAS-( pilka spalva-RAL7033 cement grey)
-  PROFILIUOTOS SKARDOS STOGO DANGA-(pilka spalva- RAL7016 anthracite grey)
-  LANGŲ RĖMAI, LAUKO DURYS, APSKARDINIMAI-(pilka spalva-RAL7016 anthracite grey)

PROJEKTUOTOJAS Arch. R. ŽEKEVIČIAUS ind. veikla Nr. 057343					OBJEKTAS VIENBUČIO GYVENAMOJO NAMO Kauno r. sav., Garliavos apyl. sen., Jonučių II k., Elnio g. 79 NAUJOS STATYBOS PROJEKTAS		
ATESTATO NR.	PARĖIKIS	VARDAS, PAVARDE	PARAŠAS	DATA	BRĖŽINYS		LAIKA
A848	PV	R. ŽEKEVIČIUS		2021	FASADAI 3-1, A-C (A NAMO)		0
A848	PDV	R. ŽEKEVIČIUS		2021			
ETAPAS	STATYTOJAS				BRĖŽINIO ŽYMUO		LAPAS
TDP	UAB "DALISTA"				2021-02-03-TDP-SA-10		LAPŲ 10 01

FASADAS C-A M 1:100

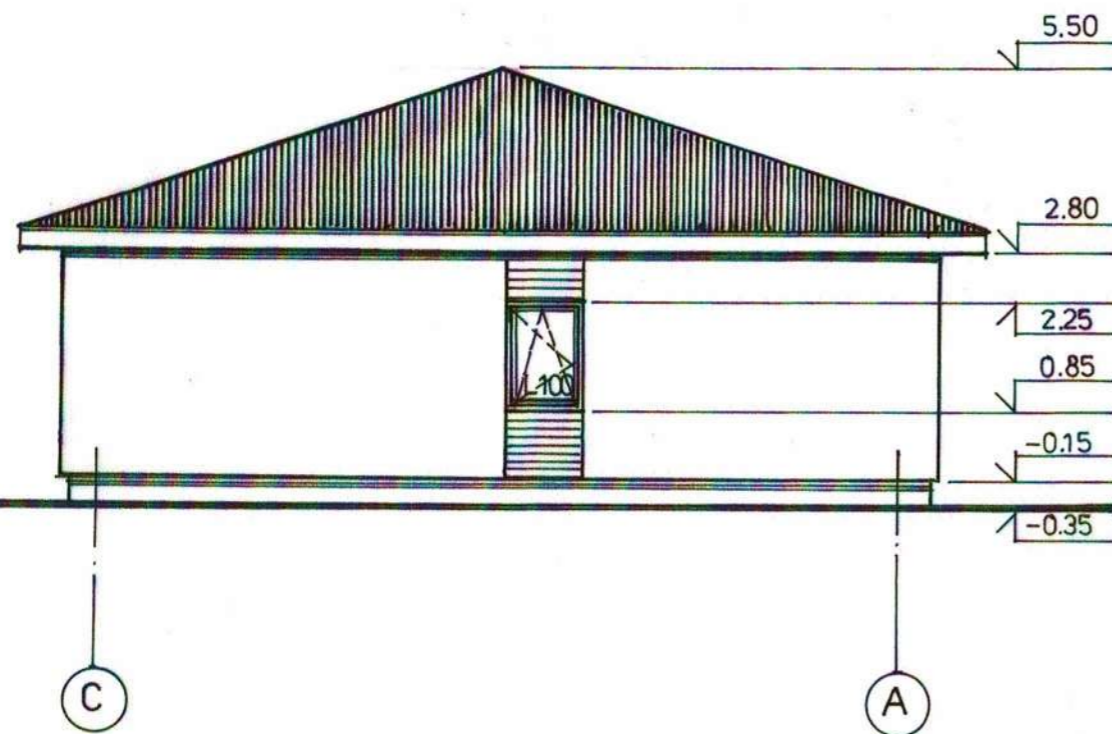





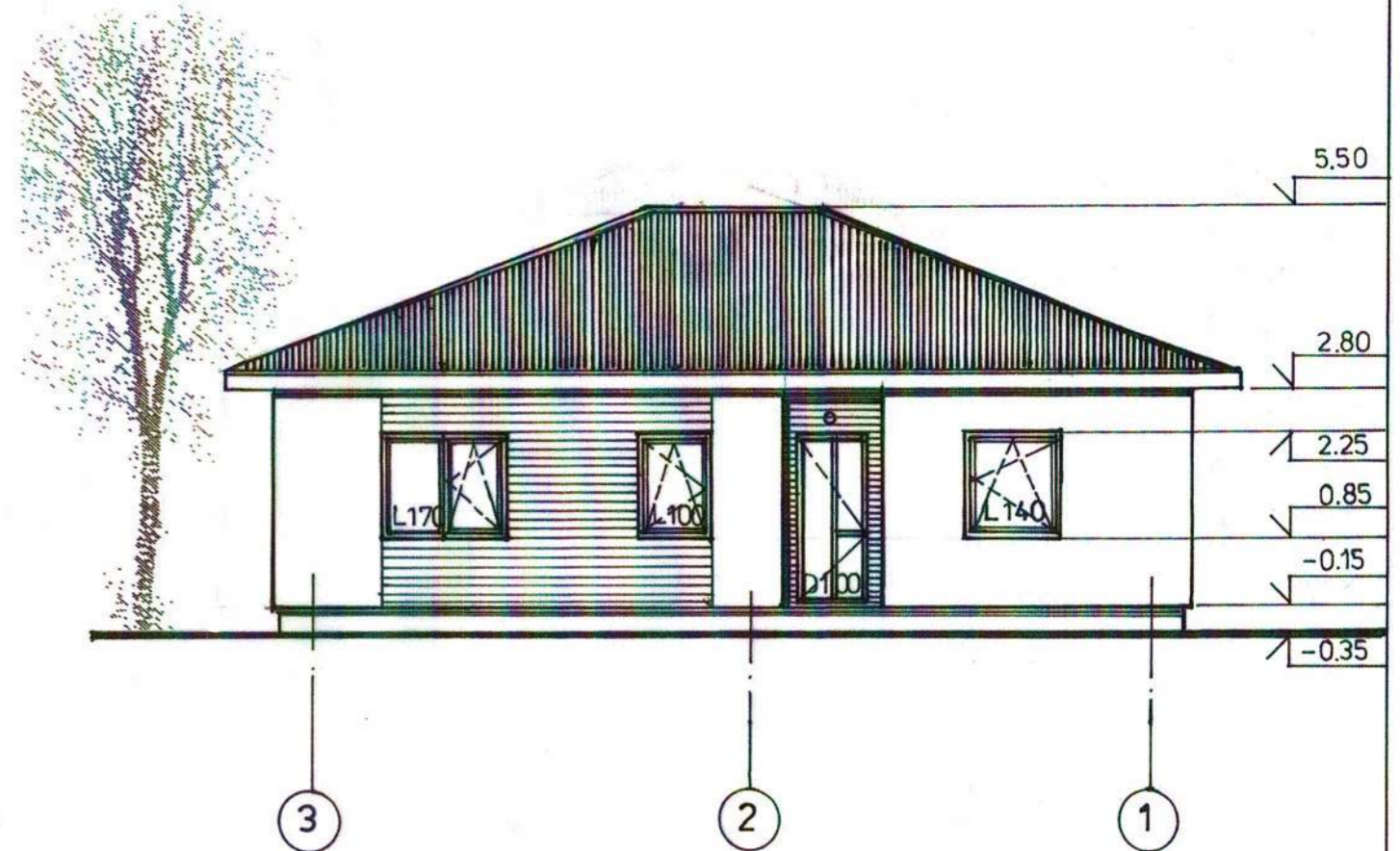

FASADAS 3-1 M 1:100

(B) NAMAS

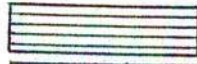

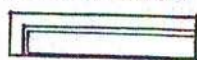
FASADŲ APDAILOS SUTARTINIAI ŽYMĖJIMAI:

-  COKOLIO APDAILA- COKOLINIS STRUKTŪRINIS TINKAS(pilka spalva-RAL33 cement grey)
-  SIENŲ APDAILA- STRUKTŪRINIS TINKAS- (balta spalva-RAL9018 papyrus white-B namo)
-  SIENŲ APDAILA(FRAGMENTAI)-STRUKTŪRINIS TINKAS-( pilka spalva-RAL7033 cement grey)
-  PROFILIUOTOS SKARDOS STOGO DANGA-(pilka spalva- RAL7016 anthracite grey)
-  LANGŲ RĖMAI, LAUKO DURYS, APSKARDINIMAI-(pilka spalva-RAL7016 anthracite grey)

PROJEKTUOTOJAS Arch. R. ŽEKEVIČIAUS ind. veikla Nr. 057343					OBJEKTAS VIENBUČIO GYVENAMOJO NAMO Kauno r. sav., Garliavos apyl. sen., Jonučių II k., Elnio g. 79 NAUJOS STATYBOS PROJEKTAS		
ATESTATO NR	PAREIGOS	VARDAS, PAVARDE	PARAŠAS	DATA	BRĖŽINYS		LAIDA
A848	PV	R. ŽEKEVIČIUS		2021	FASADAI C-A, 3-1 (B NAMO)		0
A848	PDV	R. ŽEKEVIČIUS		2021			
ETAPAS	STATYTOJAS				BRĖŽINIO ŽYMUO		LAPAS LAPŲ
TDP	UAB "DALISTA"				2021-02-03-TDP-SA-11		11 01

**LANGŲ IR DURŲ SPECIFIKACIJA (A IR B NAMŲ):**

NR. ŽYMĖJIMAS	IŠMATAVIMAI mm, h(aukštis)	PLOTAS m <sup>2</sup>	PASTABOS	KIEKIS
<b>LANGAI IR VITRINOS</b>				
L100	1000X1400h	1,40	VONIOS, TECH. PAT. LANGAS	2X2
L140	1400X1400h	1,96	VIRTUVĖS LANGAS	1X2
L150	1500X1400h	2,10	KAMBARIO LANGAS	2X2
L170	1700X1400h	2,38	MIEGAMOJO LANGAS	1X2
L200	2000X2200h	4,40	SVETAINĖS VITRINA	1X2
L300	3000X2200h	6,60	SVETAINĖS VITRINA	1X2

<b>VIDAUS DURYS</b>				
D70	700X2100h	1.47,	SAN. MAZGO,	1
D70K	700X2100h	1,47	SAN. MAZGO(KAIRINĖS)	1
D80	800X2100h	1,68,	VONIOS,	1
D80K	800X2100h	1,68	VONIOS(KAIRINĖS)	1
D90	900X2100h	1,89,	KAMBARIO,	4
D90K	900X2100h	1,89	KAMBARIO(KAIRINĖS)	4
D90	900X2100h	1,89,	TECH. PAT.(PRIEŠGAISRINĖS-	1
D90K	900X2100h	1,89	REI-45).KAIRINĖS	1

<b>LAUKO DURYS</b>				
L100L	1000X2200h	2,20	PAGR. ĮĖJIMO SU LANGELIU	1
L100LK	1000X2200h	2,20	PAGR. ĮĖJIMO SU LANGELIU(KAIRINĖS)	1

**PASTABOS:**

1. Schemos vaizduojamos iš pastato išorės.
2. Matmenys brėžinyje pateikiami milimetrais.
3. Pateikiami projektiniai angos sienoje matmenys; matmenis būtina tikslinti statybos vietoje prieš užsakant gaminius.
4. Langų rėmai - medinių arba PVC profilių.
5. Langų rėmų ir lauko durų spalvas - žiūr. fasadų brėžiniuose.
6. Vidaus durys lygios, aklinos šviesaus medžio masyvo arba faneruotos.
7. Lauko durys - šarvuotos, dengtos dažyta plokšte, atitinkančios A ++energinės klasės reikalavimus.
8. Bendras projekto pastabas - žiūr. aiškinamajame rašte.

PROJEKTUOTOJAS Arch. R. ŽEKEVIČIAUS ind. veikla Nr. 057343					OBJEKTAS VIENBUČIO GYVENAMOJO NAMO Kauno r. sav., Gariavos apyl. sen., Jonučių II k., Elnio g. 79 NAUJOS STATYBOS PROJEKTAS			
ATESTATO NR.	PARAISOS	VARDAS, PAVARDE	PARAŠAS	DATA	BRĖŽINYS			LAIKA
AB48	PV	R. ŽEKEVIČIUS		2021	LANGŲ IR DURŲ SPECIFIKACIJA			0
AB48	PDV	R. ŽEKEVIČIUS		2021				
ETAPAS	STATYTOJAS				BRĖŽINIO ŽYMUO		LAPAS	LAPŲ
TDP	UAB "DALISTA"				2021-02-03-TDP-SA-12		12	01

PJŪVIO A-A DETALĖS M 1:25

STOGO DETALĖ-ST1

STOGO DANGA

- TĄSAS-50x50mm (oro tarpas)
- TĄSAS-25x50mm (plėvelei pakloti)
- DIFUZINĖ PLĖVELĖ
- GEGNĖS-50x200h ž/900mm
- MŪRLITAS-120x120mm

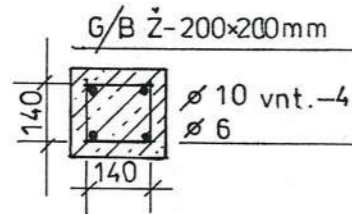

SIENOS DETALĖ-S1

- PLONASLUOKSNIS TINKAS
- POLISTIRENAS EPS80-300mm
- AKYTO BETONO BLOKELIŲ MŪRAS-200mm
- VIDAUS APDAILA

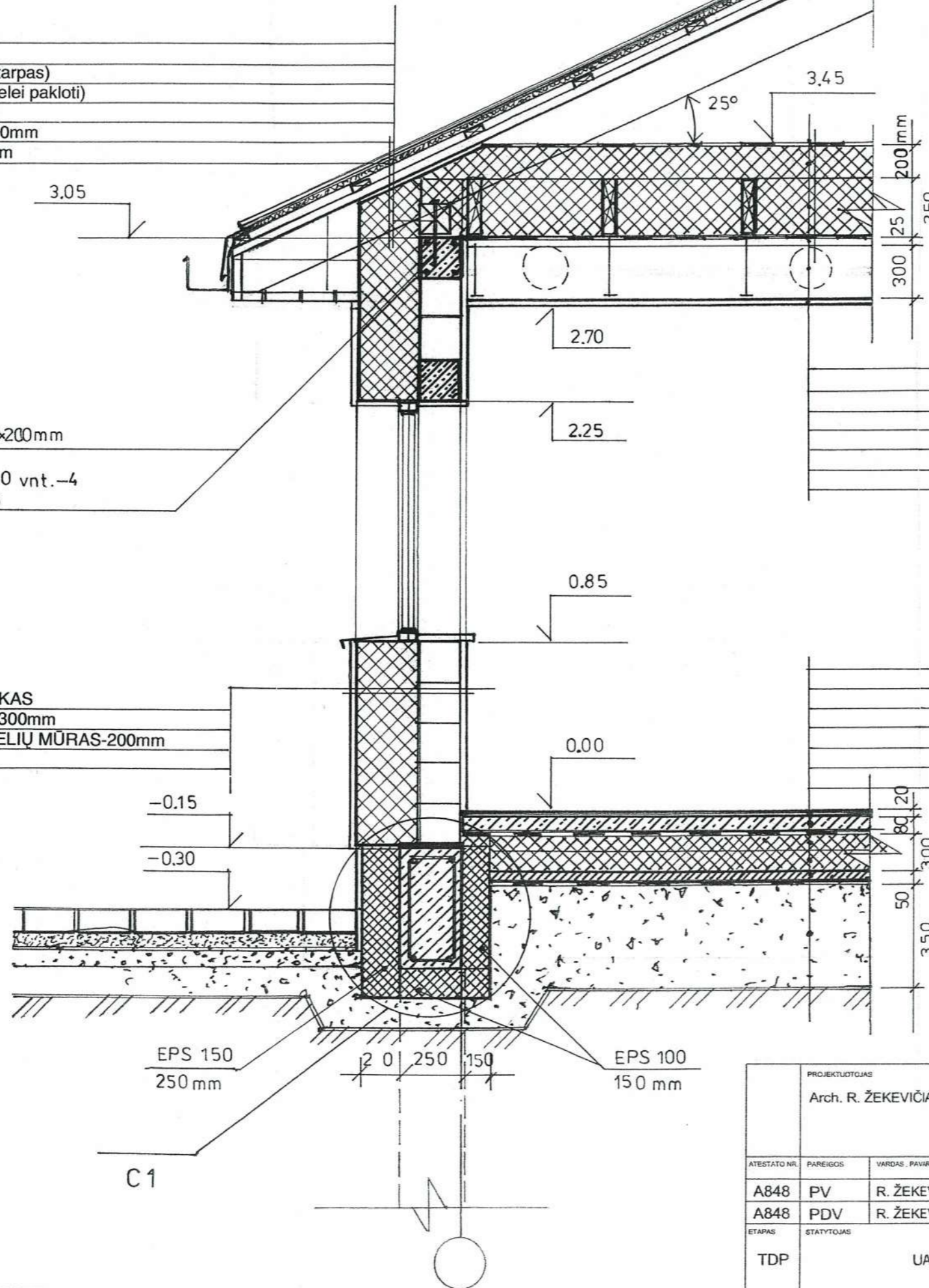

PERDANGOS DETALĖ- P1

- VEJO IZOLIACINĖ PLĖVELĖ
- „PAROC“ VATA-200mm (virš sijų)
- „PAROC VATA“-250mm ( tarp sijų)
- GARO IZOLIACIJA-200mk
- PLEVELĖ PALAIKANTYS TĄSELIAI-25x50mm, ž/300mm
- TECHNINIS TARPAS-300mm
- G/K LUBOS-2sl.

GRINDŲ DETALĖ-G1

- GRINDŲ DANGA-20mm
- SILDOMOS GRINDYS-80mm
- ALIUMINIO FOLIJA
- POLISTIRENAS EPS100-300mm
- PARUOŠIAMASIS BETONO SL.-50mm
- PLĖVELĖ- 200mk
- SMELIO-ŽVYRO SL.-350mm

PROJEKTUOTOJAS					OBJEKTAS	
Arch. R. ŽEKEVIČIAUS ind. veikla Nr. 057343					VIENBUČIO GYVENAMOJO NAMO Kauno r. sav., Garliavos apyl. sen., Jonučių II k., Elnio g. 79 NAUJOS STATYBOS PROJEKTAS	
ATESTATO NR.	PAREIGOS	VARDAS, PAVARDĖ	PARAŠAS	DATA	BREŽINYS	LADA
A848	PV	R. ŽEKEVIČIUS		2021	PJŪVIO A-A DETALĖS M 1 : 100 (A IR B NAMŲ)	0
A848	PDV	R. ŽEKEVIČIUS		2021		
ETAPAS	STATYTOJAS				BREŽINIO ŽYMUS	LAPAS LAPŲ
TDP	UAB "DALISTA"				2021-02-03-TDP-SA-13	13 01



PAMATŲ POLIŲ IŠDĖSTYMO PLANAS M 1:100

POLIAI - VISO 28 POLIAI  
ARMAVIMAS

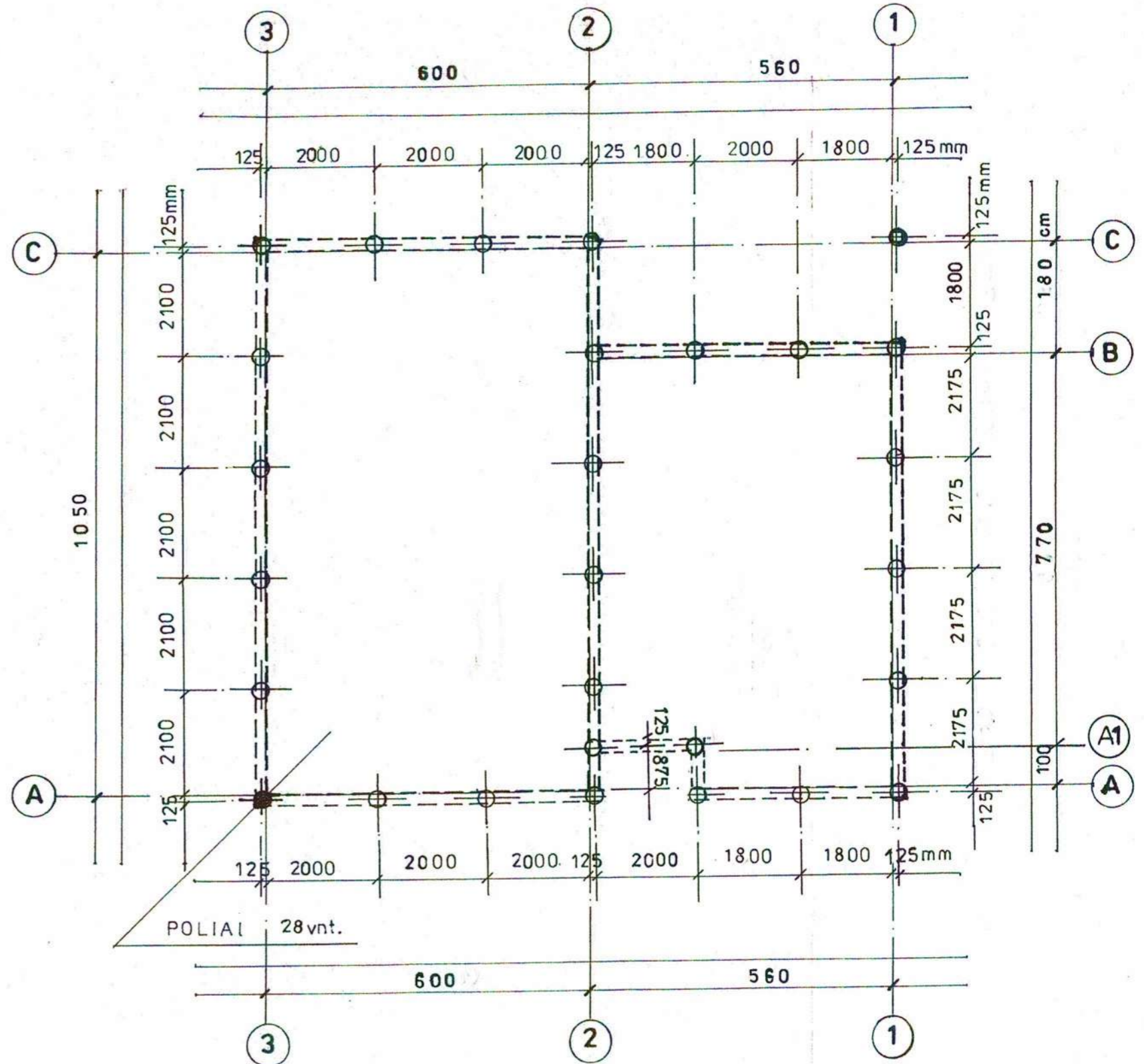
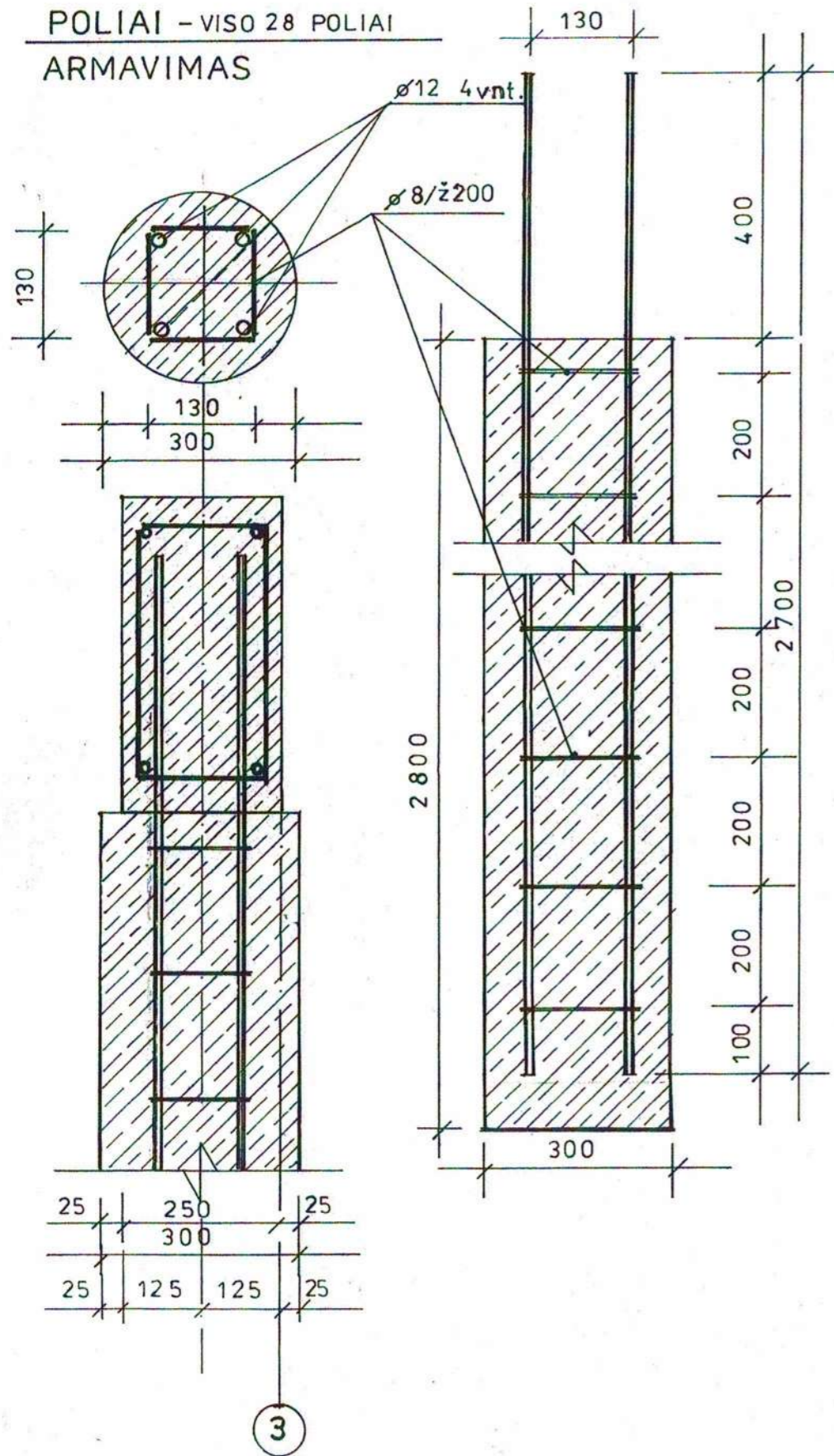

PROJEKTUOTOJAS Arch. R. ŽEKEVIČIAUS ind. veikla Nr. 057343					OBJEKTAS VIENBUČIO GYVENAMOJO NAMO Kauno r. sav., Garliavos apyl. sen., Jonučių II k., Elnio g. 79 NAUJOS STATYBOS PROJEKTAS		
ATESTATO NR.	PARĖIGOS	VARDAS, PAVARDE	PARAŠAS	DATA	BRĖŽINYS		LADA
A848	PV	R. ŽEKEVIČIUS	<i>[Signature]</i>	2021	PAMATŲ POLIŲ IŠDĖSTYMO PLANAS M 1:100		0
A848	PDV	R. ŽEKEVIČIUS		2021			
ETAPAS	STATYTOJAS				BRĖŽINIO ŽYMUO		LAPAS
TDP	UAB "DALISTA"				2021-02-03-TDP-SA-14		LAPŲ 01

ROSTVERKO PJŪVIS 1-1

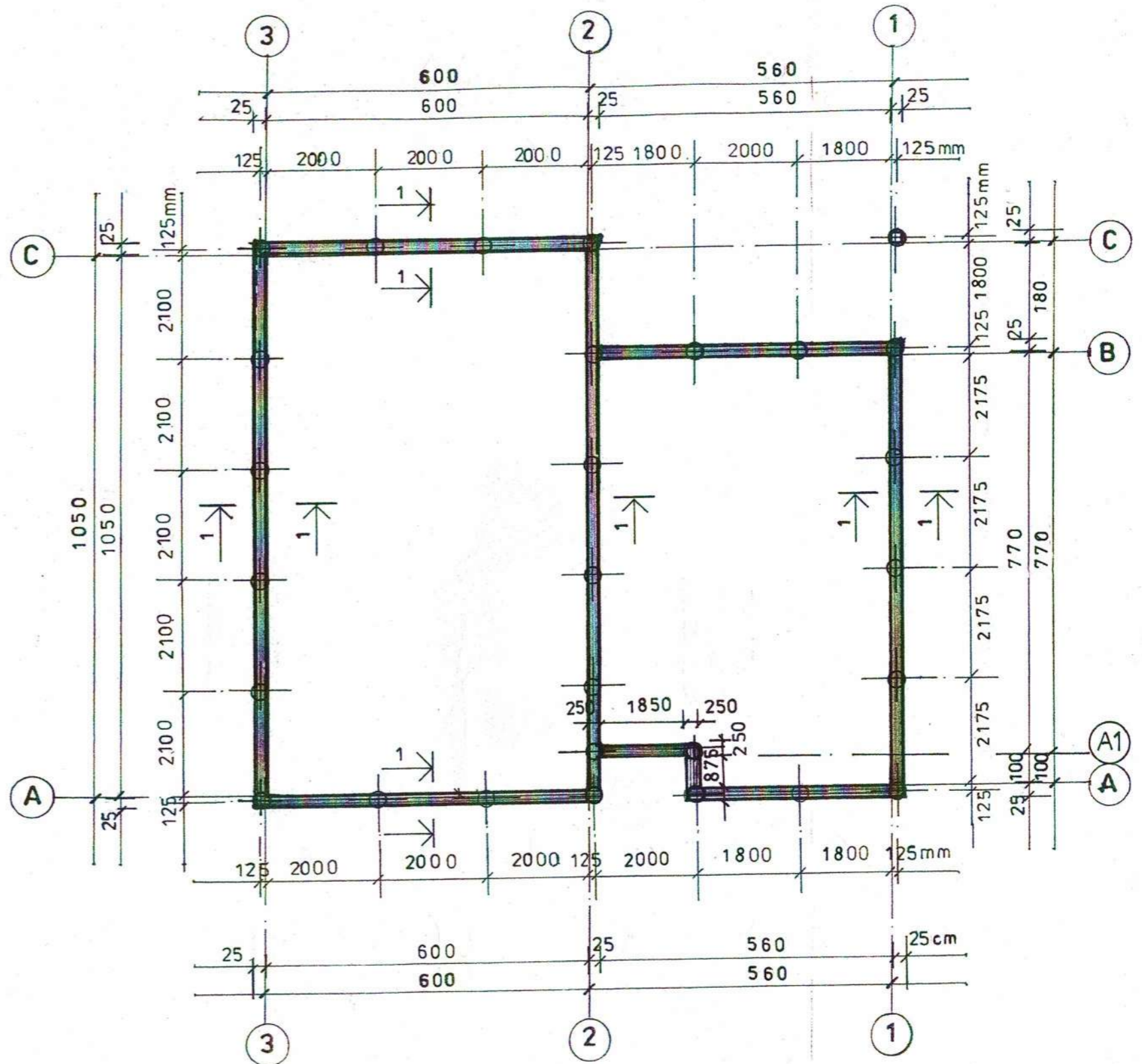
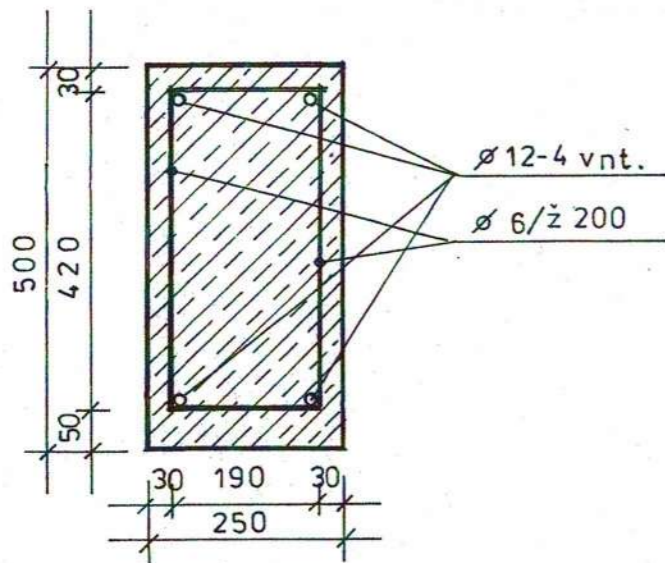

PROJEKTUOTOJAS Arch. R. ŽEKEVIČIAUS ind. veikla Nr. 057343					OBJEKTAUS VIENBUČIO GYVENAMOJO NAMO Kauno r. sav., Gariavos apyl. sen., Jonučių II k., Elnio g. 79 NAUJOS STATYBOS PROJEKTAS		
ATESTATO NR.	PAREIGOS	VARDAS, PAVARDE	PARAŠAS	DATA	BRĖŽINYS		LAIKA
A848	PV	R. ŽEKEVIČIUS	<i>[Signature]</i>	2021	PAMATŲ ROSTVERKO PLANAS M 1:100		0
A848	PDV	R. ŽEKEVIČIUS	<i>[Signature]</i>	2021			
ETAPAS	STATYTOJAS				BRĖŽINIO ŽYMŪS		LAPAS
TDP	UAB "DALISTA"				2021-02-03-TDP-SA-15		LAPŲ 15
						LAPŲ 01	



# STOGO GEGNIŲ IŠDĖSTYMO PLANAS

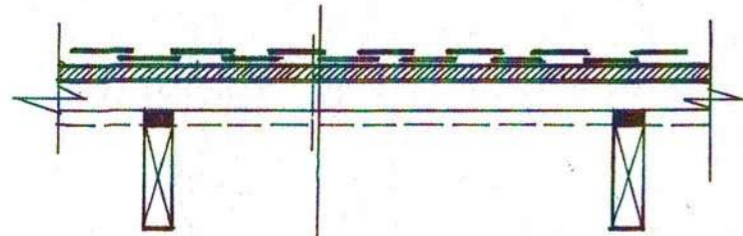

STOGO DETALĖ ST-1

PROFILIUOTOS SKARDOS STOGO DANGA  
 GRĖBESTAVIMO TAŠAS 50x50mm-Z/ 0  
 TAŠELIS 25x500mm  
 DIFUZINĖ PL.  
 GEGNĖ 50x200h-ž/900

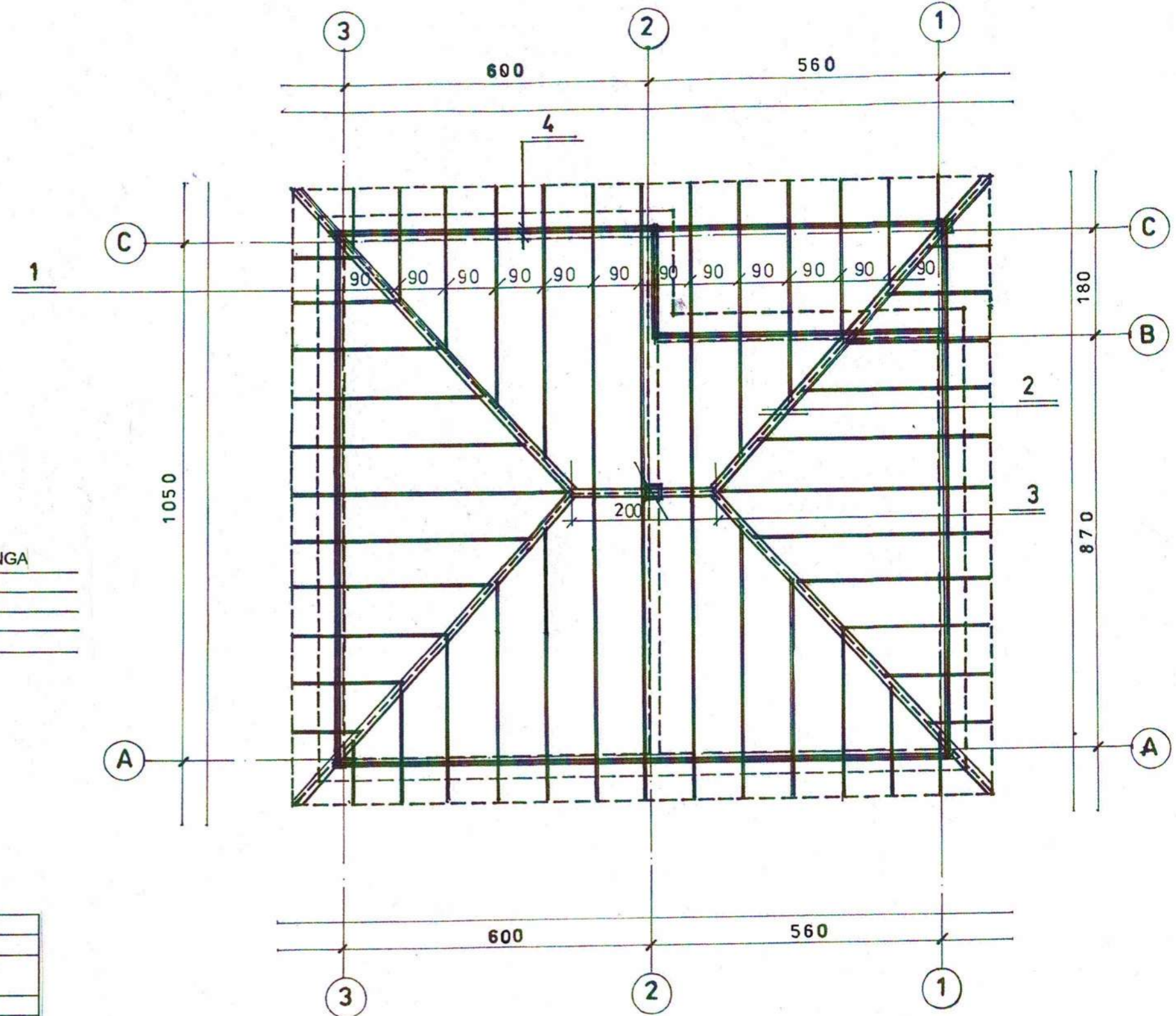

STOGO GEGNIŲ SPECIFIKACIJA: (1 NAMO)

NR.	PAVADINIMAS	LxBxH	KIEKIS
1	MED. GEGNĖ- ž/900	6 000x50x200	36 vnt.
2	SUPORINTOS MED. GEGNĖS	6000x50x200	12 vnt.
3	MED. KOLONA	120x120x300	1 vnt.
4	MED. MŪRLOTAS	120x120	47 m'

PROJEKTUOTOJAS Arch. R. ŽEKEVIČIAUS ind. veikla Nr. 057343					OBJEKTAS VIENBUČIO GYVENAMOJO NAMO Kauno r. sav., Garliavos apyl. sen., Jonučių II k., Elnio g. 79 NAUJOS STATYBOS PROJEKTAS		
ATESTATO NR.	PAREIGOS	VARDAS, PAVARDE	PARAŠAS	DATA	BRĖŽINYS		LAIKA
A848	PV	R. ŽEKEVIČIUS	<i>[Signature]</i>	2021	STOGO GEGNIŲ IŠDĖSTYMO PLANAS M 1:100		0
A848	PDV	R. ŽEKEVIČIUS	<i>[Signature]</i>	2021			
ETAPAS	STATYTOJAS				BRĖŽINIO ŽYMIO		LAPAS
TDP	UAB "DALISTA"				2021-02-03-TDP-SA-16		LAPŲ 16 01