



PROJEKTUOTOJAS

UAB A3 STUDIJA

Įmonės kodas 300565732, adresas Jonavos 3-214, Kaunas Tel/faksas 8 37 208481, mob. Tel. 8 611 27213, a/s LT 537044060005514079, AB SEB bankas

Projekto pavadinimas	KETURIOLIKOŠ TRUMPALAIKIO APGYVENDINIMO PASTATŲ – SVEČIŲ NAMŲ – PALIEPGIRIŲ KEL. 83, PALANGOJE, STATYBOS PROJEKTAS. PROJEKTINIAI PASIŪLYMAI
Statinio kategorija	NEYPATINGAS/ NESUDĖTINGAS
Statybos darbų rūšis	NAUJA STATYBA
Adresas	PALIEPGIRIŲ KEL. 83, PALANGA ŽEMĖS SKLYPO KAD. NR. 2501/0017:614 UNIKALUS NR. 4400-5481-8181
Statytojas	UAB „KAUNO BŪSTAI“
Projekto dalys	BENDROJI DALIS
Projektavimo stadija PP	PROJEKTINIAI PASIŪLYMAI
Laida 0	

Bylos Nr.	Projekto numeris	
I	GN-20-09-10-83-PP	

Pareigos	V.Pavardė	Parašas
Direktorius	M. KALIKAUSKAS VABALAS	
PV	S. DANIULAITIS a.n. A1068	

Kaunas 2020

PROJEKINIŲ PASIŪLYMŲ RENGIMO UŽDUOTIS

2020-09-09

Projekto pavadinimas:	Keturiolikos trumpalaikio apgyvendinimo pastatų – svečių namų – Paliėpgirių kel. 83, Palangoje, statybos projektas
Statytojas (užsakovas):	UAB „KAUNO BŪSTAI“, Įmonės kodas 300102353, Ganyklų g. 8C, LT-00126 Palanga
Projekto stadija:	Projektiniai pasiūlymai
Statinio adresas, skl. kad. Nr.:	Paliėpgirių kel. 83, Palanga Žemės sklypo kad. Nr. 2501/0017:614 Unik. Nr. 4400-5481-8181
Statinio pavadinimas:	Trumpalaikio apgyvendinimo – svečių namų pastatai
Statybos rūšis:	Naujo statinio statyba
Statinio kategorija:	Neypatingas / nesudėtingas
Statinio pagrindinė naudojimo paskirtis:	7.1. viešbučių paskirties pastatai – trumpalaikio apgyvendinimo pastatai (viešbučiai, moteliai ir svečių namai);
Numatomi techniniai rodikliai:	Numatomas pastatų skaičius – 14 pastatų Numatomas visų pastatų bendras plotas ~ 5247 m ² , aukštų skaičius – 3 (trijų) ir 1 (vieno) aukštų, aukščiausio pastato aukštis iki 10 m, bendras užstatymo plotas ~ 3421 m ² , sklypo užstatymo tankumas ~ 21,82 %, sklypo užstatymo intensyvumas ~ 32 %, želdynų plotas >25 proc.
Projektinių pasiūlymų paskirtis:	1) Informuoti visuomenę apie visuomenei svarbaus statinio, apie kurio statybą STR 1.04.04:2017 „Statinio projektavimas, projekto ekspertizė“ 13 priede nustatytais atvejais privaloma tai padaryti.
Projektinių pasiūlymų sudėtis:	1. Aiškinamasis raštas; 2. Grafinė dalis: sklypo planas, aukštų planai, fasadai, pjūvis; 3. Vizualizacija
Statytojo pateikiami dokumentai:	1. Nekilnojamo registro centrinio duomenų banko išrašas; 2. Žemės sklypo planas.
Kiti duomenys:	Pateikiama skaitmeninė projektinių pasiūlymų versija PDF formatu ir atspausdintas popierinis variantas.

Statytojas:

Statytojas: direktorius Povilas Loda

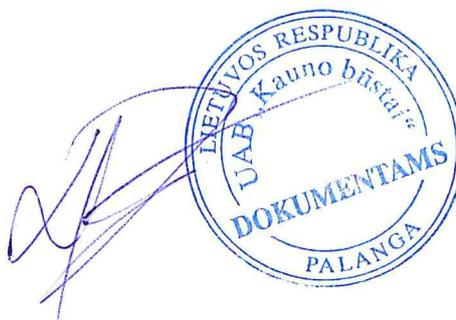

AIŠKINAMASIS RAŠTAS

KETURIOLIKOS TRUMPALAIKIO APGYVENDINIMO PASTATŲ – SVEČIŲ NAMŲ – PALIEPGIRIŲ KEL. 83, PALANGOJE, STATYBOS PROJEKTAS. PROJEKTINIAI PASIŪLYMAI.

Vadovaujantis STR 1.01.08:2002 "Statinio statybos rūšys", – naujo statinio statyba.

Kategorija – neypatingas / nesudėtingas statinys.

Projekto rengimo pagrindas:

1. Žemės sklypo ribų planas;
2. Toponuotrauka;
3. Projektavimo užduotis.

Projektas parengtas projektavimui naudojant UAB „A3 studija“ licencijuotą programinę įrangą:

1. Autocad Architecture 2010 serijos numeris 390-95741222;
2. Microsoft Office Home&Business 2016 produkto ID:00333-59001-33215-AA375.

Numatomi bendrieji statinių rodikliai:

SKLYPO	
Rodiklio pavadinimas	Kiekis
Sklypo plotas	23 579 m ²
Sklypo užstatymo intensyvumas	32,22 %
Sklypo užstatymo tankumas	21,82 %
Apželdintas žemės plotas	50,98 %

PASTATO NR.1		PASTATO NR.2	
Bendras plotas	482,80 m ²	Bendras plotas	482,80 m ²
Naudingasis plotas	482,80 m ²	Naudingasis plotas	482,80 m ²
Pastato aukštis	9,4 m	Pastato aukštis	9,4 m
Energinio naudingumo klasė	A+	Energinio naudingumo klasė	A+
Akustinio komforto sąlygų klasė	C	Akustinio komforto sąlygų klasė	C
PASTATO NR.3		PASTATO NR.4	
Bendras plotas	482,80 m ²	Bendras plotas	482,80 m ²
Naudingasis plotas	482,80 m ²	Naudingasis plotas	482,80 m ²
Pastato aukštis	9,4 m	Pastato aukštis	9,4 m
Energinio naudingumo klasė	A+	Energinio naudingumo klasė	A+
Akustinio komforto sąlygų klasė	C	Akustinio komforto sąlygų klasė	C

Atestato Nr.	UAB „A3 STUDIJA“				PROJEKTO PAVADINIMAS KETURIOLIKOS TRUMPALAIKIO APGYVENDINIMO PASTATŲ – SVEČIŲ NAMŲ – PALIEPGIRIŲ KEL. 83, PALANGOJE, STATYBOS PROJEKTINIAI PASIŪLYMAI				
A1068	PV/ARCH	S.DANIULAITIS		2020-09	AIŠKINAMASIS RAŠTAS				
	ARCH	L.ALEKNAVIČIŪTĖ		2020-09					Laida
									0
PP	UAB „KAUNO BŪSTAI“				GN-2020-09-10-83-PP-AR				
					Lapas	Lapų			
					1	5			

PASTATO NR.5		PASTATO NR.6	
Bendras plotas	482,80 m ²	Bendras plotas	482,80 m ²
Naudingasis plotas	482,80 m ²	Naudingasis plotas	482,80 m ²
Pastato aukštis	9,4 m	Pastato aukštis	9,4 m
Energinio naudingumo klasė	A+	Energinio naudingumo klasė	A+
Akustinio komforto sąlygų klasė	C	Akustinio komforto sąlygų klasė	C
PASTATO NR.7		PASTATO NR.8	
Bendras plotas	482,80 m ²	Bendras plotas	482,80 m ²
Naudingasis plotas	482,80 m ²	Naudingasis plotas	482,80 m ²
Pastato aukštis	9,4 m	Pastato aukštis	9,4 m
Energinio naudingumo klasė	A+	Energinio naudingumo klasė	A+
Akustinio komforto sąlygų klasė	C	Akustinio komforto sąlygų klasė	C
PASTATO NR.9		PASTATO NR.10	
Bendras plotas	482,80 m ²	Bendras plotas	482,80 m ²
Naudingasis plotas	482,80 m ²	Naudingasis plotas	482,80 m ²
Pastato aukštis	9,4 m	Pastato aukštis	9,4 m
Energinio naudingumo klasė	A+	Energinio naudingumo klasė	A+
Akustinio komforto sąlygų klasė	C	Akustinio komforto sąlygų klasė	C
PASTATO NR.11		PASTATO NR.12	
Bendras plotas	119,81 m ²	Bendras plotas	119,81 m ²
Naudingasis plotas	119,81 m ²	Naudingasis plotas	119,81 m ²
Pastato aukštis	4,0 m	Pastato aukštis	4,0 m
Energinio naudingumo klasė	A+	Energinio naudingumo klasė	A+
Akustinio komforto sąlygų klasė	C	Akustinio komforto sąlygų klasė	C
PASTATO NR.13		PASTATO NR.14	
Bendras plotas	119,81 m ²	Bendras plotas	60,05 m ²
Naudingasis plotas	119,81 m ²	Naudingasis plotas	60,05 m ²
Pastato aukštis	4,0 m	Pastato aukštis	4,0 m
Energinio naudingumo klasė	A+	Energinio naudingumo klasė	A+
Akustinio komforto sąlygų klasė	C	Akustinio komforto sąlygų klasė	C

Sklypo plotas 23 579 m², sklypo naudojimo būdas – komercinės paskirties objektų teritorijos.

Sklype naujai statoma keturiolika trumpalaikio apgyvendinimo pastatų. Įvažiavimas planuojamas pietų pusėje, iš Paliėpgirių kelio atkarpos. Automobilių parkavimui numatyta erdvė abipus pravažiavimui suprojektuotos vienpusio eismo gatvės centrinėje sklypo dalyje. Ankstesniu projektu sklype suprojektuotos 42 parkavimo vietos. Privalomas papildomų parkavimo vietų skaičius – 84. Sklype numatytos papildomos 85 automobilių parkavimo vietos, 6 iš jų pritaikytos žmonėms su negalia (bent 4 turi būti pritaikytos ŽN; bent 1 vieta turi atitikti A tipo reikalavimus). Iš viso sklype bus 127

Atestato Nr.	UAB „A3 STUDIJA“				PROJEKTO PAVADINIMAS KETURIOLIKOS TRUMPALAIKIO APGYVENDINIMO PASTATŲ – SVEČIŲ NAMŲ – PALIEPGIRIŲ KEL. 83, PALANGOJE, STATYBOS PROJEKTINIAI PASIŪLYMAI			
A1068	PV/ARCH	S.DANIULAITIS		2020-09	AIŠKINAMASIS RAŠTAS			
	ARCH	L.ALEKNAVIČIŪTĖ		2020-09				
PP	UAB „KAUNO BŪSTAI“				GN-2020-09-10-83-PP-AR			
					Lapas	Lapų		
					2	5		

parkavimo vietos. Sklype automobilių judėjimui ir patogiam lankytojų patekimui į pastatą projektuojama trinkelė danga, likusioji sklypo dalis apželdinama, tarp pastatų formuojamos poilsio erdvės.

Pastatai, sklypo plane pažymėti Nr.1-Nr.10, yra trijų aukštų, sutapdintais stogais. Pastatai, sklypo plane pažymėti Nr.11-Nr.14, yra vieno aukšto, sutapdintais stogais.

Pastatuose Nr.1-Nr.13 projektuojamos trumpalaikiam apgyvendinimui skirtos patalpos bei joms tinkamai funkcionuoti reikalingos pagalbinės patalpos. Pastate Nr.14 projektuojamos administracinės reikmės ir inventoriaus laikymui pritaikytos patalpos.

Pastatuose Nr.1-Nr.10 yra po 16 svečių kambarių (numeriu), iš kurių po 2 yra pritaikyta žmonėms su negalia.

Pastatų projektiniai sprendiniai atitinka [Palangos miesto savivaldybės teritorijos bendrojo plano sprendinius pagal Palangos miesto savivaldybės tarybos 2008 m. gruodžio 30 d. sprendimo Nr. T2-317 papildymą](#) bei neviršija žemės sklypui nustatytų režimo reikalavimų.

Pastatų Nr.1 – Nr.10 bendri gabaritai plane yra 18,16 m x 14,25 m.

Pastatų Nr.11, Nr.12 ir Nr.13 bendri gabaritai plane yra 15,61 m x 14,28 m.

Pastato Nr.14 bendri gabaritai plane yra 10,88 m x 7,98 m.

Fasadų apdailos tvarkymo sprendiniai: apdaila – medienos apdailinės lentelės ir apdailinis tinkas.

Inžineriniai tinklai

Pastatuose numatomi buitinių ir lietaus nuotekų, vandentiekio (prijungiami prie centralizuotų miesto tinklų) ir elektros tinklai. Numatomas patalpų šildymas dujiniu katilu.

Atestato Nr.	UAB „A3 STUDIJA“				PROJEKTO PAVADINIMAS KETURIOLIKOS TRUMPALAIKIO APGYVENDINIMO PASTATŲ – SVEČIŲ NAMŲ – PALIEPGIRIŲ KEL. 83, PALANGOJE, STATYBOS PROJEKTINIAI PASIŪLYMAI		
A1068					PV/ARCH	S.DANIULAITIS	2020-09
	ARCH	L.ALEKNAVIČIŪTĖ	2020-09	0			
PP	UAB „KAUNO BŪSTAI“				GN-2020-09-10-83-PP-AR		Lapas
					3	Lapų	5

Pastatuose suprojektuotos šios patalpos:

Pastato Nr.	Kambario Nr.	Kambario (numerio) patalpos	Pastato Nr.	Kambario Nr.	Kambario (numerio) patalpos
1		Koridorius	4		Koridorius
	1	Koridorius, WC-dušas, 2 kambariai		1	Koridorius, WC-dušas, 2 kambariai
	2	Koridorius, WC-dušas, 2 kambariai		2	Koridorius, WC-dušas, 2 kambariai
	3	Koridorius, WC-dušas, 2 kambariai		3	Koridorius, WC-dušas, 2 kambariai
	4	Koridorius, WC-dušas, 2 kambariai		4	Koridorius, WC-dušas, 2 kambariai
	5	Kambarys, WC-dušas		5	Kambarys, WC-dušas
	6	Kambarys, WC-dušas		6	Kambarys, WC-dušas
	7	Koridorius, WC-dušas, 2 kambariai		7	Koridorius, WC-dušas, 2 kambariai
	8	Koridorius, WC-dušas, 2 kambariai		8	Koridorius, WC-dušas, 2 kambariai
	9	Holas, WC-dušas, 2 kambariai		9	Holas, WC-dušas, 2 kambariai
	10	Holas, WC-dušas, 2 kambariai		10	Holas, WC-dušas, 2 kambariai
	11	Kambarys, WC-dušas		11	Kambarys, WC-dušas
	12	Kambarys, WC-dušas		12	Kambarys, WC-dušas
	13	Kambarys, WC-dušas		13	Kambarys, WC-dušas
	14	Kambarys, WC-dušas		14	Kambarys, WC-dušas
	15	2 kambariai, WC-dušas		15	2 kambariai, WC-dušas
16	2 kambariai, WC-dušas	16	2 kambariai, WC-dušas		
2		Koridorius	5		Koridorius
	1	Koridorius, WC-dušas, 2 kambariai		1	Koridorius, WC-dušas, 2 kambariai
	2	Koridorius, WC-dušas, 2 kambariai		2	Koridorius, WC-dušas, 2 kambariai
	3	Koridorius, WC-dušas, 2 kambariai		3	Koridorius, WC-dušas, 2 kambariai
	4	Koridorius, WC-dušas, 2 kambariai		4	Koridorius, WC-dušas, 2 kambariai
	5	Kambarys, WC-dušas		5	Kambarys, WC-dušas
	6	Kambarys, WC-dušas		6	Kambarys, WC-dušas
	7	Koridorius, WC-dušas, 2 kambariai		7	Koridorius, WC-dušas, 2 kambariai
	8	Koridorius, WC-dušas, 2 kambariai		8	Koridorius, WC-dušas, 2 kambariai
	9	Holas, WC-dušas, 2 kambariai		9	Holas, WC-dušas, 2 kambariai
	10	Holas, WC-dušas, 2 kambariai		10	Holas, WC-dušas, 2 kambariai
	11	Kambarys, WC-dušas		11	Kambarys, WC-dušas
	12	Kambarys, WC-dušas		12	Kambarys, WC-dušas
	13	Kambarys, WC-dušas		13	Kambarys, WC-dušas
	14	Kambarys, WC-dušas		14	Kambarys, WC-dušas
	15	2 kambariai, WC-dušas		15	2 kambariai, WC-dušas
16	2 kambariai, WC-dušas	16	2 kambariai, WC-dušas		
3		Koridorius	6		Koridorius
	1	Koridorius, WC-dušas, 2 kambariai		1	Koridorius, WC-dušas, 2 kambariai
	2	Koridorius, WC-dušas, 2 kambariai		2	Koridorius, WC-dušas, 2 kambariai
	3	Koridorius, WC-dušas, 2 kambariai		3	Koridorius, WC-dušas, 2 kambariai
	4	Koridorius, WC-dušas, 2 kambariai		4	Koridorius, WC-dušas, 2 kambariai
	5	Kambarys, WC-dušas		5	Kambarys, WC-dušas
	6	Kambarys, WC-dušas		6	Kambarys, WC-dušas
	7	Koridorius, WC-dušas, 2 kambariai		7	Koridorius, WC-dušas, 2 kambariai
	8	Koridorius, WC-dušas, 2 kambariai		8	Koridorius, WC-dušas, 2 kambariai
	9	Holas, WC-dušas, 2 kambariai		9	Holas, WC-dušas, 2 kambariai
	10	Holas, WC-dušas, 2 kambariai		10	Holas, WC-dušas, 2 kambariai
	11	Kambarys, WC-dušas		11	Kambarys, WC-dušas
	12	Kambarys, WC-dušas		12	Kambarys, WC-dušas
	13	Kambarys, WC-dušas		13	Kambarys, WC-dušas
	14	Kambarys, WC-dušas		14	Kambarys, WC-dušas
	15	2 kambariai, WC-dušas		15	2 kambariai, WC-dušas
16	2 kambariai, WC-dušas	16	2 kambariai, WC-dušas		

Atestato Nr.	UAB „A3 STUDIJA“			PROJEKTO PAVADINIMAS		
				KETURIOLIKOS TRUMPALAIKIO APGYVENDINIMO PASTATŲ – SVEČIŲ NAMŲ – PALIEPGIRIŲ KEL. 83, PALANGOJE, STATYBOS PROJEKTINIAI PASIŪLYMAI		
A1068	PV/ARCH	S.DANIULAITIS	2020-09	AIŠKINAMASIS RAŠTAS		
	ARCH	L.ALEKNAVIČIŪTĖ	2020-09			
				0		
PP	UAB „KAUNO BŪSTAI“			GN-2020-09-10-83-PP-AR		Lapas
				4		Lapų
				5		

Pastatuose suprojektuotos šios patalpos:

7	5	Kambarys, WC-dušas	9	5	Kambarys, WC-dušas		
	6	Kambarys, WC-dušas		6	Kambarys, WC-dušas		
	7	Koridorius, WC-dušas, 2 kambariai		7	Koridorius, WC-dušas, 2 kambariai		
	8	Koridorius, WC-dušas, 2 kambariai		8	Koridorius, WC-dušas, 2 kambariai		
	9	Holas, WC-dušas, 2 kambariai		9	Holas, WC-dušas, 2 kambariai		
	10	Holas, WC-dušas, 2 kambariai		10	Holas, WC-dušas, 2 kambariai		
	11	Kambarys, WC-dušas		11	Kambarys, WC-dušas		
	12	Kambarys, WC-dušas		12	Kambarys, WC-dušas		
	13	Kambarys, WC-dušas		13	Kambarys, WC-dušas		
	14	Kambarys, WC-dušas		14	Kambarys, WC-dušas		
	15	2 kambariai, WC-dušas		15	2 kambariai, WC-dušas		
	16	2 kambariai, WC-dušas		16	2 kambariai, WC-dušas		
	8			Koridorius	10		Koridorius
		1		Koridorius, WC-dušas, 2 kambariai		1	Koridorius, WC-dušas, 2 kambariai
		2		Koridorius, WC-dušas, 2 kambariai		2	Koridorius, WC-dušas, 2 kambariai
		3		Koridorius, WC-dušas, 2 kambariai		3	Koridorius, WC-dušas, 2 kambariai
4		Koridorius, WC-dušas, 2 kambariai	4	Koridorius, WC-dušas, 2 kambariai			
5		Kambarys, WC-dušas	5	Kambarys, WC-dušas			
6		Kambarys, WC-dušas	6	Kambarys, WC-dušas			
7		Koridorius, WC-dušas, 2 kambariai	7	Koridorius, WC-dušas, 2 kambariai			
8		Koridorius, WC-dušas, 2 kambariai	8	Koridorius, WC-dušas, 2 kambariai			
9		Holas, WC-dušas, 2 kambariai	9	Holas, WC-dušas, 2 kambariai			
10		Holas, WC-dušas, 2 kambariai	10	Holas, WC-dušas, 2 kambariai			
11		Kambarys, WC-dušas	11	Kambarys, WC-dušas			
12		Kambarys, WC-dušas	12	Kambarys, WC-dušas			
13		Kambarys, WC-dušas	13	Kambarys, WC-dušas			
14		Kambarys, WC-dušas	14	Kambarys, WC-dušas			
15		2 kambariai, WC-dušas	15	2 kambariai, WC-dušas			
16	2 kambariai, WC-dušas	16	2 kambariai, WC-dušas				
			11	1	Holas, WC-dušas, 3 kambariai, pag. patalpa		
				2	Holas, WC-dušas, 3 kambariai, pag. patalpa		
			12	1	Holas, WC-dušas, 3 kambariai, pag. patalpa		
				2	Holas, WC-dušas, 3 kambariai, pag. patalpa		
			13	1	Holas, WC-dušas, 3 kambariai, pag. patalpa		
				2	Holas, WC-dušas, 3 kambariai, pag. patalpa		
			14	1	Holas, WC-dušas, kabinetas, 2 inventoriaus patalpos, pag. patalpa		

Atestato Nr.	UAB „A3 STUDIJA“				PROJEKTO PAVADINIMAS KETURIOLIKOS TRUMPALAIKIO APGYVENDINIMO PASTATŲ – SVEČIŲ NAMŲ – PALIEPGIRIŲ KEL. 83, PALANGOJE, STATYBOS PROJEKTIŅIAI PASIŪLYMAI				
A1068					PV/ARCH	S.DANIULAITIS		2020-09	AIŠKINAMASIS RAŠTAS
	ARCH	L.ALEKNAVIČIŪTĖ		2020-09	0				
PP	UAB „KAUNO BŪSTAI“				GN-2020-09-10-83-PP-AR			Lapas	Lapų
					5	5			

NEKILNOJAMOJO TURTO REGISTRO DUOMENŲ BAZĖS IŠRAŠAS

2020-07-07 12:16:00

1. Nekilnojamojo turto registre įregistruotas turtas:

Registro Nr.: 44/2532946
Registro tipas: Žemės sklypas
Sudarymo data: 2020-07-02
Adresas: Palanga, Paliepgirių kel. 83

2. Nekilnojamieji daiktai:

2.1.

Žemės sklypas
Unikalus daikto numeris: 4400-5481-8181
Žemės sklypo kadastro numeris ir kadastro vietovės pavadinimas: 2501/0017:614 Palangos m. k.v.
Daikto pagrindinė naudojimo paskirtis: Kita
Žemės sklypo naudojimo būdas: Komercinės paskirties objektų teritorijos
Statusas: Suformuotas padalijus daiktą
Daikto istorinė kilmė: Gautas padalijus daiktą, unikalus daikto numeris 4400-0490-3739
Žemės sklypo plotas: 2.3579 ha
Vandens telkinių plotas: 0.0031 ha
Kitos žemės plotas: 2.3548 ha
Nusausintos žemės plotas: 2.3548 ha
Matavimų tipas: Žemės sklypas suformuotas atliekant kadastrinius matavimus
Indeksuota žemės sklypo vertė: 170904 Eur
Žemės sklypo vertė: 106815 Eur
Vidutinė rinkos vertė: 306000 Eur
Vidutinės rinkos vertės nustatymo data: 2020-07-02
Vidutinės rinkos vertės nustatymo būdas: Masinis vertinimas
Kadastro duomenų nustatymo data: 2012-10-01

3. Daikto priklausiniai iš kito registro: įrašų nėra

4. Nuosavybė:

4.1.

Nuosavybės teisė
Savininkas: UAB "Kauno būstai", a.k. 300102353
Daiktas: žemės sklypas Nr. 4400-5481-8181, aprašytas p. 2.1.
Įregistravimo pagrindas: 2012-11-30 Nacionalinės žemės tarnybos teritorinio žemėtvarkos skyriaus vedėjo sprendimas Nr. 16SK-(14.16.110.)-364
2020-05-20 Pirkimo - pardavimo sutartis Nr. 2215
2020-05-20 Pirkimo - pardavimo sutartis Nr. 2229
2020-06-05 Pirkimo - pardavimo sutartis Nr. 2604
Įrašas galioja: Nuo 2020-07-02

5. Valstybės ir savivaldybių žemės patikėjimo teisė: įrašų nėra

6. Kitos daiktinės teisės : įrašų nėra

7. Juridiniai faktai: įrašų nėra

8. Žymos:

8.1.

Sąlyga neperleisti turto trečiajam asmeniui
Daiktas: žemės sklypas Nr. 4400-5481-8181, aprašytas p. 2.1.
Įregistravimo pagrindas: 2020-05-20 Pirkimo - pardavimo sutartis Nr. 2215
2020-05-20 Pirkimo - pardavimo sutartis Nr. 2229
Įrašas galioja: Nuo 2020-07-02

8.2.

Įsiskolinimas už įsigytą turtą
Daiktas: žemės sklypas Nr. 4400-5481-8181, aprašytas p. 2.1.
Įregistravimo pagrindas: 2020-05-20 Pirkimo - pardavimo sutartis Nr. 2215
2020-05-20 Pirkimo - pardavimo sutartis Nr. 2229
Įrašas galioja: Nuo 2020-07-02

9. Teritorijos, kuriose taikomos specialiosios žemės naudojimo sąlygos:

9.1.

Melioruotos žemės ir melioracijos statinių apsaugos zonos (VI skyrius, antrasis skirsnis)
Daiktas: žemės sklypas Nr. 4400-5481-8181, aprašytas p. 2.1.
Įregistravimo pagrindas: 2012-11-30 Nacionalinės žemės tarnybos teritorinio žemėtvarkos skyriaus vedėjo sprendimas Nr. 16SK-(14.16.110.)-364
2019-06-06 Lietuvos Respublikos specialiųjų žemės naudojimo sąlygų įstatymas Nr. XIII-2166
2019-12-19 Lietuvos Respublikos žemės ūkio ministro įsakymas Nr. 3D-711
Plotas: 23579.00 kv. m
Įrašas galioja: Nuo 2020-07-02

9.2.

Elektrų tinklų apsaugos zonos (III skyrius, ketvirtasis skirsnis)
Daiktas: žemės sklypas Nr. 4400-5481-8181, aprašytas p. 2.1.
Įregistravimo pagrindas: 2012-11-30 Nacionalinės žemės tarnybos teritorinio žemėtvarkos skyriaus vedėjo sprendimas Nr. 16SK-(14.16.110.)-364
2019-06-06 Lietuvos Respublikos specialiųjų žemės naudojimo sąlygų įstatymas Nr. XIII-2166
2019-12-19 Lietuvos Respublikos žemės ūkio ministro įsakymas Nr. 3D-711
Plotas: 2085.00 kv. m
Įrašas galioja: Nuo 2020-07-02

9.3.

Aerodromo apsaugos zonos (III skyrius, pirmasis skirsnis)
Daiktas: žemės sklypas Nr. 4400-5481-8181, aprašytas p. 2.1.
Įregistravimo pagrindas: 2012-11-30 Nacionalinės žemės tarnybos teritorinio žemėtvarkos skyriaus vedėjo

sprendimas Nr. 16SK-(14.16.110.)-364

2019-06-06 Lietuvos Respublikos specialiųjų žemės naudojimo sąlygų įstatymas
Nr. XIII-2166

2019-12-19 Lietuvos Respublikos žemės ūkio ministro įsakymas Nr. 3D-711

Plotas: 23579.00 kv. m

Įrašas galioja: Nuo 2020-07-02

10. Daikto registravimas ir kadastro žymos:

10.1.

Kadastrinius matavimus atliko (kadastro žyma)

A G

Daiktas: žemės sklypas Nr. 4400-5481-8181, aprašytas p. 2.1.

Įregistravimo pagrindas: 2011-06-16 Kvalifikacijos pažymėjimas Nr. 2M-M-1577

2012-10-01 Nekilnojamojo daikto kadastro duomenų byla

Įrašas galioja: Nuo 2020-07-02

10.2.

Suformuotas padalijimo būdu (daikto registravimas)

Daiktas: žemės sklypas Nr. 4400-5481-8181, aprašytas p. 2.1.

Įregistravimo pagrindas: 2012-10-01 Nekilnojamojo daikto kadastro duomenų byla

2012-11-30 Nacionalinės žemės tarnybos teritorinio žemėtvarkos skyriaus vedėjo

sprendimas Nr. 16SK-(14.16.110.)-364

Įrašas galioja: Nuo 2020-07-02

11. Registro pastabos ir nuorodos: įrašų nėra

12. Kita informacija: įrašų nėra

13. Informacija apie duomenų sandoriui tikslinimą: įrašų nėra

Dokumentą atspausdino

V M

NEKILNOJAMOJO TURTO REGISTRO DUOMENŲ BAZĖS IŠRAŠAS

2020-07-07 12:16:42

1. Nekilnojamojo turto registre įregistruotas turtas:

Registro Nr.: 44/2532947
Registro tipas: Žemės sklypas
Sudarymo data: 2020-07-02
Palanga

2. Nekilnojamieji daiktai:

2.1.

Žemės sklypas
Palanga
Unikalus daikto numeris: 4400-5481-8205
Žemės sklypo kadastro numeris ir kadastro vietovės pavadinimas: 2501/0017:615 Palangos m. k.v.
Daikto pagrindinė naudojimo paskirtis: Kita
Žemės sklypo naudojimo būdas: Susisiekimo ir inžinerinių tinklų koridorių teritorijos
Statusas: Suformuotas padalijus daiktą
Daikto istorinė kilmė: Gautas padalijus daiktą, unikalus daikto numeris 4400-0490-3739
Žemės sklypo plotas: 0.1243 ha
Kitos žemės plotas: 0.1243 ha
Nusausintos žemės plotas: 0.1243 ha
Matavimų tipas: Žemės sklypas suformuotas atliekant kadastrinius matavimus
Indeksuota žemės sklypo vertė: 9019 Eur
Žemės sklypo vertė: 5637 Eur
Vidutinė rinkos vertė: 8640 Eur
Vidutinės rinkos vertės nustatymo data: 2020-07-01
Vidutinės rinkos vertės nustatymo būdas: Masinis vertinimas
Kadastro duomenų nustatymo data: 2012-10-01

3. Daikto priklausiniai iš kito registro: įrašų nėra

4. Nuosavybė:

4.1.

Nuosavybės teisė
Savininkas: UAB "Kauno būstai", a.k. 300102353
Daiktas: žemės sklypas Nr. 4400-5481-8205, aprašytas p. 2.1.
Įregistravimo pagrindas: 2012-11-30 Nacionalinės žemės tarnybos teritorinio žemėtvarkos skyriaus vedėjo sprendimas Nr. 16SK-(14.16.110.)-364
2020-05-20 Pirkimo - pardavimo sutartis Nr. 2215
2020-05-20 Pirkimo - pardavimo sutartis Nr. 2229
2020-06-05 Pirkimo - pardavimo sutartis Nr. 2604
Įrašas galioja: Nuo 2020-07-02

5. Valstybės ir savivaldybių žemės patikėjimo teisė: įrašų nėra

6. Kitos daiktinės teisės: įrašų nėra

7. Juridiniai faktai: įrašų nėra

8. Žymos:

8.1.

Sąlyga neperleisti turto trečiajam asmeniui
Daiktas: žemės sklypas Nr. 4400-5481-8205, aprašytas p. 2.1.
Įregistravimo pagrindas: 2020-05-20 Pirkimo - pardavimo sutartis Nr. 2215
2020-05-20 Pirkimo - pardavimo sutartis Nr. 2229
Įrašas galioja: Nuo 2020-07-02

8.2.

Įsiskolinimas už įsigytą turtą
Daiktas: žemės sklypas Nr. 4400-5481-8205, aprašytas p. 2.1.
Įregistravimo pagrindas: 2020-05-20 Pirkimo - pardavimo sutartis Nr. 2215
2020-05-20 Pirkimo - pardavimo sutartis Nr. 2229
Įrašas galioja: Nuo 2020-07-02

9. Teritorijos, kuriose taikomos specialiosios žemės naudojimo sąlygos:

9.1.

Melioruotos žemės ir melioracijos statinių apsaugos zonos (VI skyrius, antrasis skirsnis)
Daiktas: žemės sklypas Nr. 4400-5481-8205, aprašytas p. 2.1.
Įregistravimo pagrindas: 2012-11-30 Nacionalinės žemės tarnybos teritorinio žemėtvarkos skyriaus vedėjo sprendimas Nr. 16SK-(14.16.110.)-364
2019-06-06 Lietuvos Respublikos specialiųjų žemės naudojimo sąlygų įstatymas Nr. XIII-2166
2019-12-19 Lietuvos Respublikos žemės ūkio ministro įsakymas Nr. 3D-711
Plotas: 1243.00 kv. m
Įrašas galioja: Nuo 2020-07-02

9.2.

Elektros tinklų apsaugos zonos (III skyrius, ketvirtasis skirsnis)
Daiktas: žemės sklypas Nr. 4400-5481-8205, aprašytas p. 2.1.
Įregistravimo pagrindas: 2012-11-30 Nacionalinės žemės tarnybos teritorinio žemėtvarkos skyriaus vedėjo sprendimas Nr. 16SK-(14.16.110.)-364
2019-06-06 Lietuvos Respublikos specialiųjų žemės naudojimo sąlygų įstatymas Nr. XIII-2166
2019-12-19 Lietuvos Respublikos žemės ūkio ministro įsakymas Nr. 3D-711
Plotas: 1243.00 kv. m
Įrašas galioja: Nuo 2020-07-02

9.3.

Aerodromo apsaugos zonos (III skyrius, pirmasis skirsnis)
Daiktas: žemės sklypas Nr. 4400-5481-8205, aprašytas p. 2.1.
Įregistravimo pagrindas: 2012-11-30 Nacionalinės žemės tarnybos teritorinio žemėtvarkos skyriaus vedėjo

sprendimas Nr. 16SK-(14.16.110.)-364
2019-06-06 Lietuvos Respublikos specialiųjų žemės naudojimo sąlygų įstatymas
Nr. XIII-2166

2019-12-19 Lietuvos Respublikos žemės ūkio ministro įsakymas Nr. 3D-711

Plotas: 1243.00 kv. m

Įrašas galioja: Nuo 2020-07-02

10. Daikto registravimas ir kadastro žymos:

10.1.

Kadastrinius matavimus atliko (kadastro žyma)

A G

Daiktas: žemės sklypas Nr. 4400-5481-8205, aprašytas p. 2.1.

Įregistravimo pagrindas: 2011-06-16 Kvalifikacijos pažymėjimas Nr. 2M-M-1577

2012-10-01 Nekilnojamojo daikto kadastro duomenų byla

Įrašas galioja: Nuo 2020-07-02

10.2.

Suformuotas padalijimo būdu (daikto registravimas)

Daiktas: žemės sklypas Nr. 4400-5481-8205, aprašytas p. 2.1.

Įregistravimo pagrindas: 2012-10-01 Nekilnojamojo daikto kadastro duomenų byla

2012-11-30 Nacionalinės žemės tarnybos teritorinio žemėtvarkos skyriaus vedėjo

sprendimas Nr. 16SK-(14.16.110.)-364

Įrašas galioja: Nuo 2020-07-02

11. Registro pastabos ir nuorodos: įrašų nėra

12. Kita informacija: įrašų nėra

13. Informacija apie duomenų sandoriui tikslinimą: įrašų nėra

Dokumentą atspausdino

V

M

Žemės sklypo išdėstymo schema



ŽEMĖS SKLYPO PLANAS M 1:1000

Sklypo plotas 23579 m²

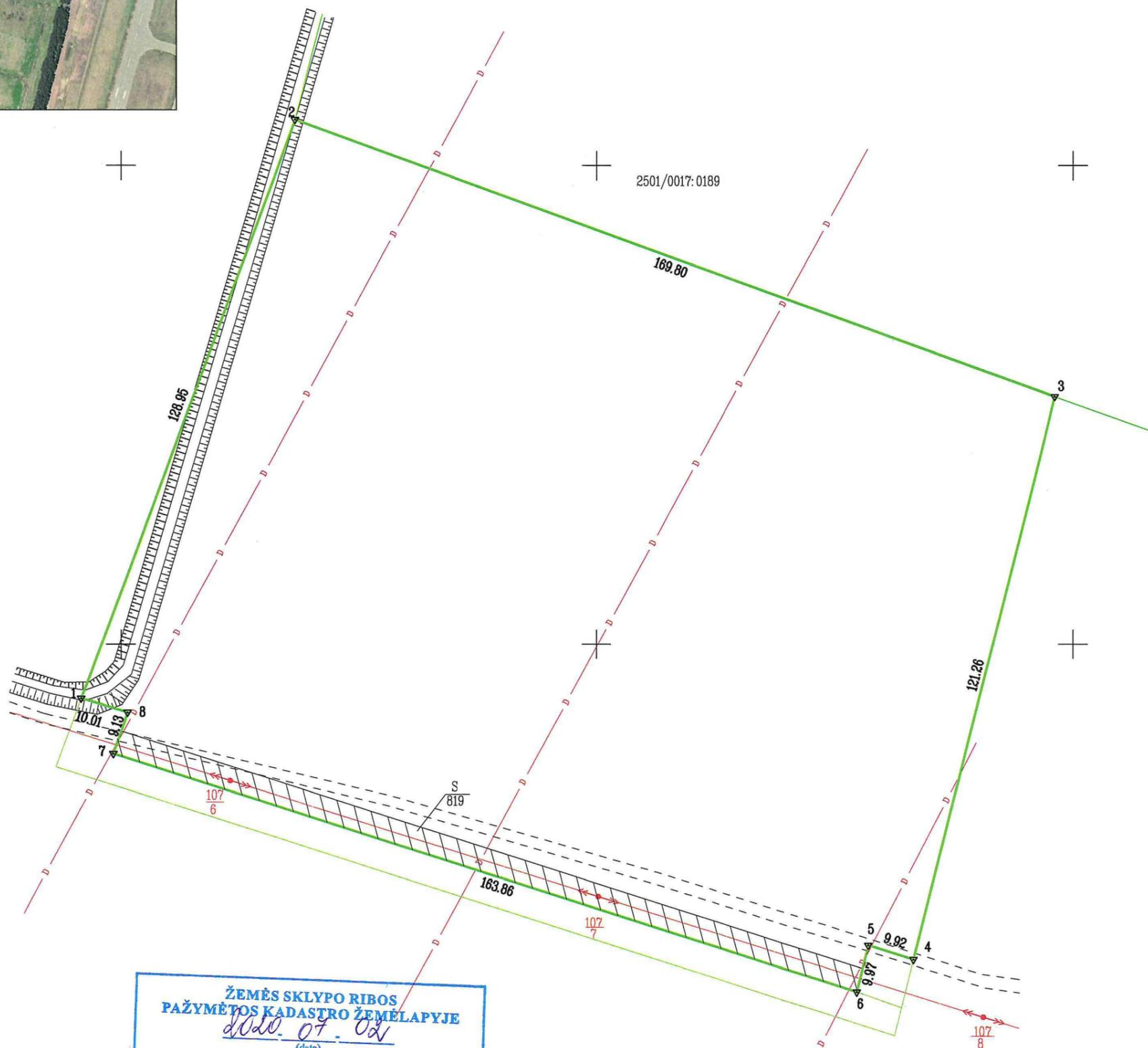

ŽEMĖS SKLYPO RIBOS PAŽYMĖTOS KADASTRO ŽEMĖLAPYJE
 2012.07.02
 (data)
 VĮ Registrų centro Turto registrų tvarkymo tarnybos
 Nekilnojamojo turto kadastro departamento
 Klaipėdos skyrius Vyresnioji kadastro specialistė
 (paršas) (vardas, pavardė)

Kadastro:	vieta	Palanga	blokas	sklypas
Žemės sklypo kadastro Nr.			2 5 0 1 0 0 1 7	0 6 7 4

Gatvė, namo Nr.	Paliepgirių kel. 83
Kaimas (miestelis)	
Seniūnija	
Miestas (rajonas)	Palanga
Apskritis	Klaipėdos

Gretimybė	Gretimo žemės sklypo kadastro Nr.	Pastabos
1-2		Valstybinis miškas
2-3	2501/0017:0189	
3-4		Valstybinis žemės fondas
4-5-6		formuojamas sklypas Nr. 2
6-7-8-1		formuojamas sklypas Nr. 3

Naudojamas plotas							
Privati				Valstybinė			
atskirai		bendrai		atskirai		bendrai	
ind.	m ²	ind.	m ²	ind.	m ²	ind.	m ²
		A	9044				
		B	7268				
		C	6983				
		D	284				

Su paženklintomis vietovėje žemės sklypo ribomis, aprašytomis 2012.10.01. d. žemės sklypo paženklinimo-parodymo akte, ir nustatytu plotu sutinku:
 Žemės savininkas (naudotojas):

A N L (paršas) (data)
 (vardas, pavardė)
 A A L (paršas) (data)
 (vardas, pavardė)
 B A G (paršas) (data)
 (vardas, pavardė)
 C A Š (paršas) (data)
 (vardas, pavardė)
 C G Š (paršas) (data)
 (vardas, pavardė)
 D A Š (paršas) (data)
 (vardas, pavardė)

Nacionalinės žemės tarnybos prie Žemės ūkio ministerijos
 Palangos skyrius
 Patikrino: vyr. geodezininkė M.M. 2012-10-29
 Suderino: vedėja N.J. 2012-10-29
 (pareigos) (paršas) (vardas, pavardė) (data)

UAB "DOMO PROJEKTAS"
 MATININKO KVALIFIKACIJOS PAŽYMĖJIMO NR. 2M-M-1577

Pareigos	Parašas	Vardas, pavardė	Data
Direktorius		A.G.	2012 10 01
Inžinierius		E.B.	2012 10 01

A.V.

ŽEMĖS SKLYPO PLANAS M 1:1000

Sklypo plotas 23579 m²

Žemės sklypo kadastro Nr. 250100170614

KOORDINAČIŲ ŽINIARAŠTIS

Koordinacijų sistema LKS - 94							
Taško Nr.	Kodas	X	Y	Taško Nr.	Kodas	X	Y
1	R	6208088.64	318091.77				
2	R	6208209.58	318136.52				
3	R	6208151.85	318296.21				
4	R	6208034.29	318266.50				
5	R	6208037.25	318257.03				
6	R	6208027.58	318254.60				
7	R	6208077.09	318098.40				
8	R	6208085.73	318101.35				

SKLYPO CENTRO KOORDINATĖS

Koordinacijų sistema	Koordinatės X/Y	Planšeto nomenklatūra
Sistema, kurioje vykdyti matavimai	X=6208121 Y=318197	23/61 - 0154
Valstybinė LKS-1994	X=6208121 Y=318197	23/61 - 0154
Žiniaraštį sudarė	Matininko kvalifikacijos paž. Nr. 2M-M-1577 A.G. (paršas) (vardas ir pavardė)	2012 10 01 (data)

Ištrauka iš Lietuvos Administracinių teisių pažeidimų kodekso:

47 straipsnis. Pastovių žemėnaudos riboženklų sunaikinimas arba gadinimas - užtraukia baudą nuo dviejų šimtų penkiasdešimties iki penkių šimtų litų.

SERVITUTAS			
Eil. Nr.	Kodas	Servituto rūšis	Plotas, m ²
1	206	Servitutas - teisė tiesti požemines ir antžemines komunikacijas (tarnaujantis daiktas)	819
2	207	Servitutas - teisė aptarnauti požemines ir antžemines komunikacijas (tarnaujantis daiktas)	819
3	208	Servitutas - teisė naudoti požemines ir antžemines komunikacijas (tarnaujantis daiktas)	819

Suplanuoti servitutai turi būti nustatyti sandoriu arba teismo sprendimu

Duomenys apie žemės naudojimo apribojimus			
Eil. Nr.	Kodas	Apribojimai	Žemės plotas, m ²
1	2	3	4
1	5	V-Aerodromų apsaugos ir sanitarinės apsaugos zonos	23579
2	6	VI-Elektros linijų apsaugos zonos	2085
3	16	XVI-Kurortų apsaugos zonos	23579
4	21	XXI-Žemės sklype įrengtos valstybei priklausančios melioracijos sistemos bei įrenginiai	23579

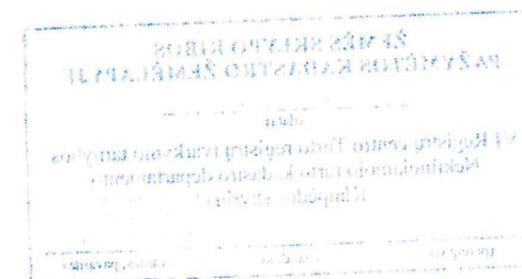

Žemės sklypo išdėstymo schema



ŽEMĖS SKLYPO PLANAS M 1:1000

Sklypo plotas 1243 m²

Kadastro:	vietovė	Palanga	blokas	sklypas
Žemės sklypo kadastro Nr.		2 5 0 1 0 0 1 7 0 6 7 5		

Gatvė, namo Nr.	Paliepgirių kel.
Kaimas (miestelis)	
Seniūnija	
Miestas (rajonas)	Palanga
Apskritis	Klaipėdos

Gretimybė	Gretimo žemės sklypo kadastro Nr.	Pastabos
1-2		projektuojama Vaivorykštės g.
2-3-4-5		formuojamas sklypas Nr. 1
5-6		formuojamas sklypas Nr. 2
6-7		valstybinis žemės fondas
7-1	2501/0017:0228	

Naudojamas plotas							
Privati				Valstybinė			
atskirai		bendrai		atskirai		bendrai	
ind.	m ²	ind.	m ²	ind.	m ²	ind.	m ²
		A	477				
		B	383				
		C	368				
		D	15				

Su paženklintomis vietovėje žemės sklypo ribomis, aprašytais 2012.10.01. d. žemės sklypo paženklinimo-parodymo akte, ir nustatytu plotu sutinku:
Žemės savininkas (naudotojas):

A N L
(vardas, pavardė) (parašas) (data)

A A L
(vardas, pavardė) (parašas) (data)

B A G
(vardas, pavardė) (parašas) (data)

C A Š
(vardas, pavardė) (parašas) (data)

C G Š
(vardas, pavardė) (parašas) (data)

D A Š
(vardas, pavardė) (parašas) (data)

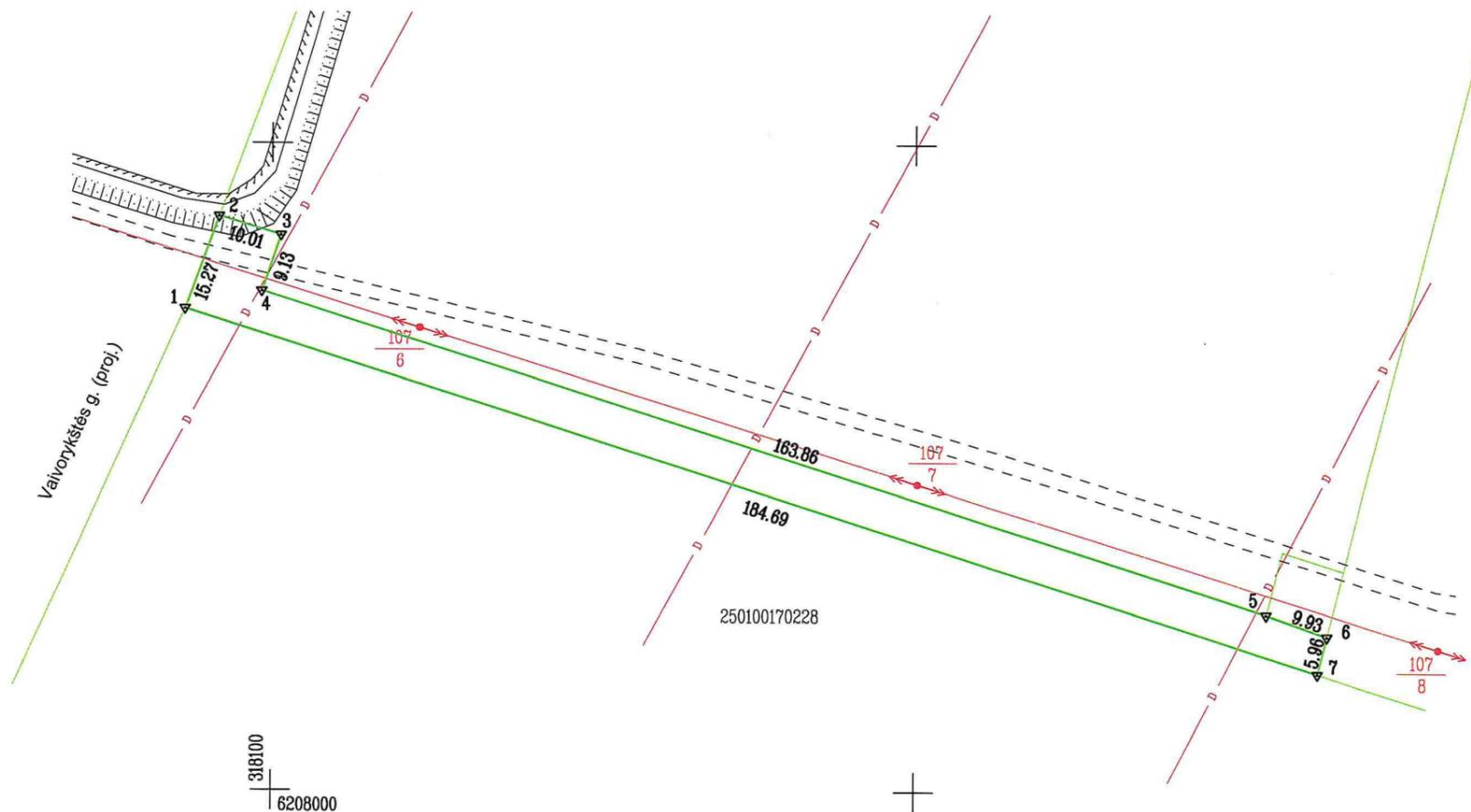

318100
6208000

Nacionalinės žemės tarnybos prie Žemės ūkio ministerijos
Palangos skyrius

Patikrino: vyr. geodezininkas M.M. 2012-10-24
Suderino: vedėja N.J. 2012-10-24
(pareigos) (parašas) (vardas, pavardė) (data)

A.V.

ŽEMĖS SKLYPO RIBOS PAŽYMĖTOS KADASTRO ŽEMĖLAPYJE
2012.07.02
(data)

VĮ Registrų centro Turto registrų tvarkymo tarnybos
Nekilnojamojo turto kadastro departamento
Klaipėdos skyrius Vyr. specialistė
specialistė

(parašas) (vardas, pavardė)

UAB "DOMO PROJEKTAS"
MATININKO KVALIFIKACIJOS PAŽYMĖJIMO NR. 2M-M-1577

Pareigos	Parašas	Vardas, pavardė	Data
Direktorius		A.G.	2012 10 01
Inžinierius		E.B.	2012 10 01

A.V.

ŽEMĖS SKLYPO PLANAS M 1:1000

Sklypo plotas 1243 m²

Žemės sklypo kadastro Nr. 250100170615

KOORDINAČIŲ ŽINIARAŠTIS

Koordinacių sistema LKS - 94							
Taško Nr.	Kodas	X	Y	Taško Nr.	Kodas	X	Y
1	R	6208074.32	318086.47				
2	R	6208088.64	318091.77				
3	R	6208085.73	318101.35				
4	R	6208077.09	318098.40				
5	R	6208027.58	318254.60				
6	R	6208024.28	318263.97				
7	R	6208018.50	318262.52				

SERVITUTAS			
Eil. Nr.	Kodas	Servituto rūšis	Plotas, m ²
1	203	Kelio servitutas - teisė važiuoti transporto priemonėmis (tarnaujantis daiktas)	1243
2	206	Servitutas - teisė tiesti požemines ir antžemines komunikacijas (tarnaujantis daiktas)	1243
3	207	Servitutas - teisė aptarnauti požemines ir antžemines komunikacijas (tarnaujantis daiktas)	1243
4	208	Servitutas - teisė naudoti požemines ir antžemines komunikacijas (tarnaujantis daiktas)	1243

Suplanuoti servitutai turi būti nustatyti sandoriu arba teismo sprendimu

Duomenys apie žemės naudojimo apribojimus			
Eil. Nr.	Kodas	Apribojimai	Žemės plotas, m ²
1	2	3	4
1	5	V-Aerodromų apsaugos ir sanitarinės apsaugos zonos	1243
2	6	VI-Elektros linijų apsaugos zonos	1243
3	16	XVI-Kurortų apsaugos zonos	1243
4	21	XXI-Žemės sklype įrengtos valstybei priklausiančios melioracijos sistemos bei įrenginiai	1243

SKLYPO CENTRO KOORDINATĖS

Koordinacių sistema	Koordinatės X/Y	Planšeto nomenklatūra
Sistema, kurioje vykdyti matavimai	X=6208047 Y=318180	23/61 - 0154
Valstybinė LKS-1994	X=6208047 Y=318180	23/61 - 0154

Matavinko kvalifikacijos paž. Nr. 2M-M-1577
 (parašas) A.G. (vardas ir pavardė) 2012 10 01 (data)

Ištrauka iš Lietuvos Administracinių teisinių pažeidimų kodekso:

47 straipsnis. Pastovių žemėnaudos riboženklų sunaikinimas arba gadinimas - užtraukia baudą nuo dviejų šimtų penkiasdešimties iki penkių šimtų litų.

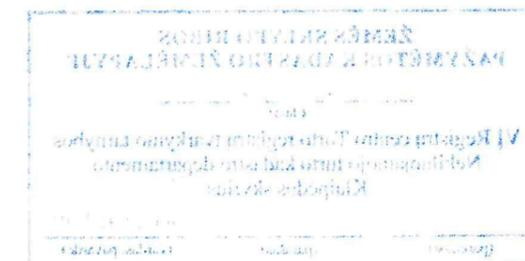

Specialiosios žemės ir miško naudojimo sąlygos
 V. Aerodromų apsaugos ir sanitarinės apsaugos zonos: Nr. 1 - 23579 m², Nr. 2 - 100 m², Nr. 3 - 1243 m².
 VI. Elektros linijų apsaugos zonos: Nr. 1 - 2085 m², Nr. 2 - 100 m², Nr. 3 - 1243 m².
 IX. Dujotiekio apsaugos zonos (planuojama).
 XVI. Kurorto apsaugos zonos: Nr. 1 - 23579 m², Nr. 2 - 100 m², Nr. 3 - 1243 m².
 XXI. Požemiųjų vandens telkinių (vandenviečių) sanitarinės apsaugos zonos: Nr. 1 - 23579 m², Nr. 2 - 100 m², Nr. 3 - 1243 m².
 XXII. Žemės sklypai, kuriuose įrengtos valstybei priklausiančios melioracijos sistemos bei įrenginiai: Nr. 1 - 23579 m², Nr. 2 - 100 m², Nr. 3 - 1243 m².
 XLIX. Vandentiekio, lietaus ir fekalinės kanalizacijos tinklų ir įrenginių apsaugos zonos (planuojama).

SERVITUTŲ APRASYMAS
 203. Kėlio servitutas – teisė važiuoti transporto priemonėmis (tarnaujantis daiktas).
 206. Servitutas – teisė tiesi požeminės ir antžeminės komunikacijos (tarnaujantis daiktas).
 207. Servitutas – teisė aptarnauti požeminės ir antžeminės komunikacijos (tarnaujantis daiktas).
 208. Servitutas – teisė naudoti požeminės ir antžeminės komunikacijos (tarnaujantis daiktas).
Pastaba: Servitutai gali būti tikslinami teisės aktų nustatyta tvarka.

TERITORIJOS TVARKYMO IR NAUDOJIMO REŽIMAS

n	m
1/2	3/4
5/6	7/8
a/b	c

n - žemės sklypo eilės numeris;
 m - žemės sklypo plotas, m²;
 T - konkretus teritorijos naudojimo tipas;
 1 - galimi žemės naudojimo būdai (pobūdžiai);
 2 - leistinas žemės naudojimo būdas (metrais);
 3 - leistinas žemės sklypo užstatymo tankumas (%);
 4 - leistinas žemės sklypo užstatymo intensyvumas (%);
 5 - statinių statybos zona;
 6 - užstatymo tipas;
 7 - servitutai;
 8 - susisiekimo sistemos organizavimas.
PAPILDOMI REIKALAVIMAI:
 a - urbanistiniai ir architektūriniai reikalavimai;
 b - teritorijos (žemės sklypų) apželdinimas (%);
 c - automobilių parkavimas.

T - Konkretus teritorijos naudojimo tipas – Kurorto paslaugų ir kompleksų teritorijos bei gyvenamosios statybos (tarp jų – teritorijos su dideliu želdinių kiekiu). Vyraujantis teritorijos požymiai: teritorijos skirtos visuomenės poreikiams, kurorto paslaugoms: socialinei veiklai, aptarnavimo ir paslaugų veiklai (prekybos, parodų, kongresų, sporto, turizmo, pramogų, rekreacijos, mokslo, sveikatos apsaugos, reabilitacijos, maldos namų), krašto apsaugai, civilinei saugai, gelbėjimo tarnyboms. Pagrindinė žemės naudojimo paskirtis – kitos paskirties žemė (tp5).
 1 - K - naudojimo būdas - komercinės paskirties objektų teritorijos (tp9);
 K1 - naudojimo būdas - prekybos, paslaugų ir pramogų objektų statybos (tp9);
 R - naudojimo būdas - rekreacinės teritorijos (tp13);
 R1 - naudojimo būdas - ilgalaikio (stacionaraus) poilsio pastatų statybos (tp13);
 I1 - naudojimo būdas - inžinerinės infrastruktūros teritorijos (tp10);
 I2 - naudojimo būdas - susisiekimo ir inžinerinių tinklų koridoriais, indeksas (tp10);
 I2 - naudojimo būdas - susisiekimo ir inžinerinių tinklų koridoriais.
 2 - **Leistinas pastatų aukštis (metrais)** - aukštis, skaičiuojamas statinio statybos zonoje metrais nuo žemės sklypo paviršiaus vidutinės altitudės iki pastato stogo ar statinio konstrukcijos aukščiausio taško.
 3 - **Leistinas žemės sklypo užstatymo tankumas procentais** - pastatais užstatomo ploto, nustatomo pagal sienų išonines ribas, santykis su visu žemės sklypo plotu.
 4 - **Leistinas žemės sklypo užstatymo intensyvumas procentais** - visu pastatų antžeminės dalies paviršiaus bendrojo ploto sumos santykis su žemės sklypo plotu.
 5 - **Statinių statybos zona** (žemės sklypo dalis, kurioje numatoma statyti pastatus (statinius), statybos riba – linija, už kurios negalima pastatų (statinių) statyba, ar statybos linija – linija, su kuria turi sutapti pastato (statinio) gatvės fasado projekcija, išskyrus inžinerinius tinklus) - žymima grafiškai.
 6 - **Užstatymo tipas** (siekiant teikti nuolatinius ir grafikai – statinių statybos zona, statybos riba ir linija) - laisvo planavimo užstatymas.
 7 - **Servitutai** (teisė įstatymu žemės sklypa ar jo dalį suteikiama naudotis Lietuvos Respublikos žemės įstatymo nustatyta tvarka) - žymima grafiškai ir aprašoma atskirame rašte.
 8 - **Susisiekimo sistemos organizavimas** (transporto srutai, įvažiavimai, automobilių stovėjimo vietos ir kt.) - įvažiavimas į planuojamus sklypus numatomas iš rytinės pusės esančio Paliepgirių kelio, arba iš vakarinėje pusėje proj. Valvorykštės gatvės, nuo pietinės pusės esančios Kunigiškių gatvės, nuo rytinės pusės esančio Liepojos plento. Susisiekimas žymimas grafiškai galimų teritorijų aprašymu inžineriniais tinklais ir susisiekimo komunikacijomis būdų schemoje ir aprašoma atskirame rašte.
PAPILDOMI REIKALAVIMAI:
 a - **urbanistiniai ir architektūriniai** (tūrinis, erdvinis sprendimas, statybinės ir apdailos medžiagos): vieninga architektūrinė išraiška, siūlomi šlaitiniai stogai, siūlomas sklypo aptvėrimas ažuoline tvora iki 1,5 m (negalimas aptvėrimas kelio servitutų ribose).
 b - **teritorijos (žemės sklypų) apželdinimas** (sklypo ar teritorijos dalis procentais, kuri turi būti apželdinta): prekybos, paslaugų ir pramogų objektų statybos sklype Nr. 1 želdynų, įskaitant vejas ir gėlynus, plotas nuo viso žemės ploto 15%. Ilgalaikio (stacionaraus) poilsio pastatų (poilsio namų, sveikatingumo kompleksų, motelių, kempingų, turizmo bazų ir kt.) statybos sklype Nr. 1 – 40%, susisiekimo ir inžinerinių komunikacijų aptarnavimo objektų statybos sklype Nr. 2 – 12%, susisiekimo ir inžinerinių tinklų koridorių sklype Nr. 3 – normuojami pagal STR 2.06.01:1999 „Miestų, miestelių ir kaimų susisiekimo sistemos“.
 c - **automobilių parkavimas**: automobilių statymo vietų poreikis prie numatomų statyti pastatų nustatomas pagal STR 2.06.01:1999 „Miestų, miestelių ir kaimų susisiekimo sistemos“ 10 lentelę „Orientacinis automobilių statymo prie atskirų objektų, esančių automobilių stovėjimo vietoje, skaičius“. Automobilių stovėjimui planuojamos 50 vietos gali būti įrengiamos kiemo aikštėse ir (arba) pastatų tūniose-garažuose. Detalajame plane numatomas 50 vietos automobilių stovėjimo vietas, yra išlaikomas normuojamas atstumas 10 m nuo garažų ir atvirų mašinų aikštelių, kai mašinų skaičius 11-50, iki visuomeninių pastatų. Automobilių stovėjimo vietos tikslinamos techninio projekto rengimo metu. 50 vietų automobilių stovėjimo aikštei numatomas paviršinių (lietaus) nuotekų tvarkymas pagal LR AM 2007-04-02 įsakymą Nr. D1-193 „Dėl paviršinių nuotekų tvarkymo reglamento patvirtinimo“ (Žin., 2007-04-14, Nr. 42-1594). Paviršines (lietaus) nuotekų sistemas bus nagrinėjamos techniniame projekte.

PAGRINDINIAI SPRENDINIAI
 Detaliojo plano planuojamoje teritorijoje formuojami trys žemės sklypai, nekeičiant pagrindinės žemės naudojimo paskirties – kita (tp5), pakeičiant naudojimo būdą ir pobūdį iš bendro naudojimo teritorijos, urbanizuotų teritorijų viešųjų erdvių (galimus žemės naudojimo būdus (pobūdžius):
 1. planuojamo žemės sklypo Nr. 1 – 23670 m² naudojimo būdas – komercinės paskirties objektų teritorijos, indeksas K (tp9), naudojimo būdas – prekybos, paslaugų ir pramogų objektų statybos, indeksas K1 (tp9), naudojimo būdas – rekreacinės teritorijos, indeksas R (tp13), naudojimo būdas – ilgalaikio (stacionaraus) poilsio pastatų statybos, indeksas R1 (tp13);
 2. planuojamo žemės sklypo Nr. 2 – 100 m² naudojimo būdas – inžinerinės infrastruktūros teritorijos, indeksas I (tp10), naudojimo būdas – susisiekimo ir inžinerinių komunikacijų aptarnavimo objektų statybos, indeksas I1 (tp10);
 3. planuojamo žemės sklypo Nr. 3 – 1152 m² naudojimo būdas – inžinerinės infrastruktūros teritorijos, indeksas I (tp10), naudojimo būdas – susisiekimo ir inžinerinių tinklų koridoriais, indeksas I2 (tp10).
 Žemės sklype Nr. 1 numatomas prekybos, paslaugų ir pramogų objektų statybos – viešbučio tipo pastatų trumpalaikiams apgyvendinimui su prekybinėmis ir administracinėmis patalpomis statybos. Ilgalaikio (stacionaraus) poilsio pastatų statybos sklype leidžiamos tuo atveju į rengiamą „Palangos oro uosto Liepojos pl. 1, Palangoje, apsaugines sanitarines zonos nustatymo specialiuoju planu“ bus sumažinta sanitarinė apsaugos zona sklypo ribose. Numatomas aukštėjimas – iki 3 aukštų. Leistinas pastatų aukštis – iki 12 m.
 Žemės sklype Nr. 2 numatomas susisiekimo ir inžinerinių komunikacijų aptarnavimo objektų statybos – 10/0,4 kV modulines tranzitines transformatorines statyba ir eksploatavimas.
 Žemės sklypas Nr. 3 skirtas susisiekimo (6 m pločio proj. D(1-2) ramaus eismo gatvei, kurios plotis tarp raudonųjų linijų 12,5 m), nuotekų siurblinei ir inžinerinių tinklų koridoriais.
 Numatoma įrengti privažiavimus ir automobilių stovėjimo vietas, inžinerinių tinklų prijungimą prie centralizuotų Palangos miesto vandens tiekimo ir nuotekų šalinimo tinklų.
 Detaliojo plano sprendiniai įgyvendinami etapais:
 1. Pirmame etape vykdoma planuojamų pastatų inžinerinės infrastruktūros objektų – susisiekimo komunikacijų, vandens tiekimo ir nuotekų tvarkymo sistemų, kitų inžinerinių tinklų ir įrenginių statyba.
 2. Antrame etape statomi planuojami pastatai.

Pastaba: Vadovaujantis LR Teritorijų planavimo įstatymu Nr. I-1120, 1995-12-12 (Žin., 1995-12-30, Nr. 107-2391, aktualii redakcija 2011-12-22), 23 str. 5 punktu, konkretus žemės sklypai ar jo daliai taikomas žemės naudojimo būdas ir, jei numatyta, būdais nustatomi ar keičiami kitais (nekeičiant pagrindinės žemės naudojimo paskirties) pagal patvirtintą detaliojo plano sprendiniais galimas žemės naudojimo būdais ir, jei numatyta, pobūdžiu, informavus visuomenę Vyriausybės nustatyta tvarka savivaldybės tarybos sprendimu ar savivaldybės tarybos pavedimu savivaldybės administracijos direktoriaus sprendimu.

SUTARTINIAI REGLAMENTŲ ŽYMĖJIMAI

Detaliojo plano galiojimo riba	Esamo sklypo riba	Gretimų sklypų ribos	Valstybinio miško riba	Planuojamų sklypų ribos	Kitos paskirties žemė (tp5)	K - naudojimo būdas - komercinės paskirties objektų teritorijos (tp9)	K1 - naudojimo būdas - prekybos, paslaugų ir pramogų objektų statybos (tp9)	Numatoma viešbučio tipo pastatų trumpalaikiams apgyvendinimui su prekybinėmis ir administracinėmis patalpomis statybos	Kitos paskirties žemė (tp5)	K - naudojimo būdas - komercinės paskirties objektų teritorijos (tp9)	R1 - naudojimo būdas - rekreacinės teritorijos (tp13)	Kitos paskirties žemė (tp5)	I1 - naudojimo būdas - inžinerinės infrastruktūros teritorijos (tp10)	I2 - naudojimo būdas - susisiekimo ir inžinerinių tinklų koridoriais, indeksas (tp10)	Statybos riba	Statomų statinių zonos	Servitutų zona	Susisiekimo ir inžinerinių tinklų koridorių ribos	Sanitarinės ir apsaugos zonų ribos	Planuojamų gatvių ribos	proj. gatvių raudonosios linijos	Automobilių parkavimo vietos	Eismo kryptis, įvažiavimas - išvažiavimas	300 m zonos riba nuo oro uosto kilimo ir tūpimo tako (preliminari riba)	Oro uosto triukšmo poveikio zonos "C" riba
--------------------------------	-------------------	----------------------	------------------------	-------------------------	-----------------------------	---	---	--	-----------------------------	---	---	-----------------------------	---	---	---------------	------------------------	----------------	---	------------------------------------	-------------------------	----------------------------------	------------------------------	---	---	--

PLANUOJAMO ŽEMĖS SKLYPO DUOMENYS
 Adresas: Palangos m. sav. Palangos m. Paliepgirių k. Kadastriinis Nr.: 2501/0017:190 Palangos m. k.v.
 Pagrindinė žemės naudojimo paskirtis: Kita.
 Naudojimo būdas: Bendro naudojimo teritorijos.
 Naudojimo pobūdis: Urbanizuotų teritorijų viešųjų erdvių plotas: 24922 ha.
 Nuosavybė (savininkai): 9559/24922 žemės sklypo – 1964-07-09, A L , gim. 7
 A G , gim. 7381/24922 žemės sklypo – A Š Š , gim. 300/24922 žemės sklypo – A Š Š , gim.

DETALIOJO PLANO TIKSLAI IR UŽDAVINIAI
 Teritorijos tvarkymo ir naudojimo režimo reikalavimų aukščiui, užstatymo tankio ir intensyvumo nustatymas komunikaciniais koridoriais ir susisiekimo komunikacinio miesto infrastruktūros plėtrai, nekeičiant valstybinio r...

3	1243
I/12-	-
-	-
7/8	-
-	-
12%	-

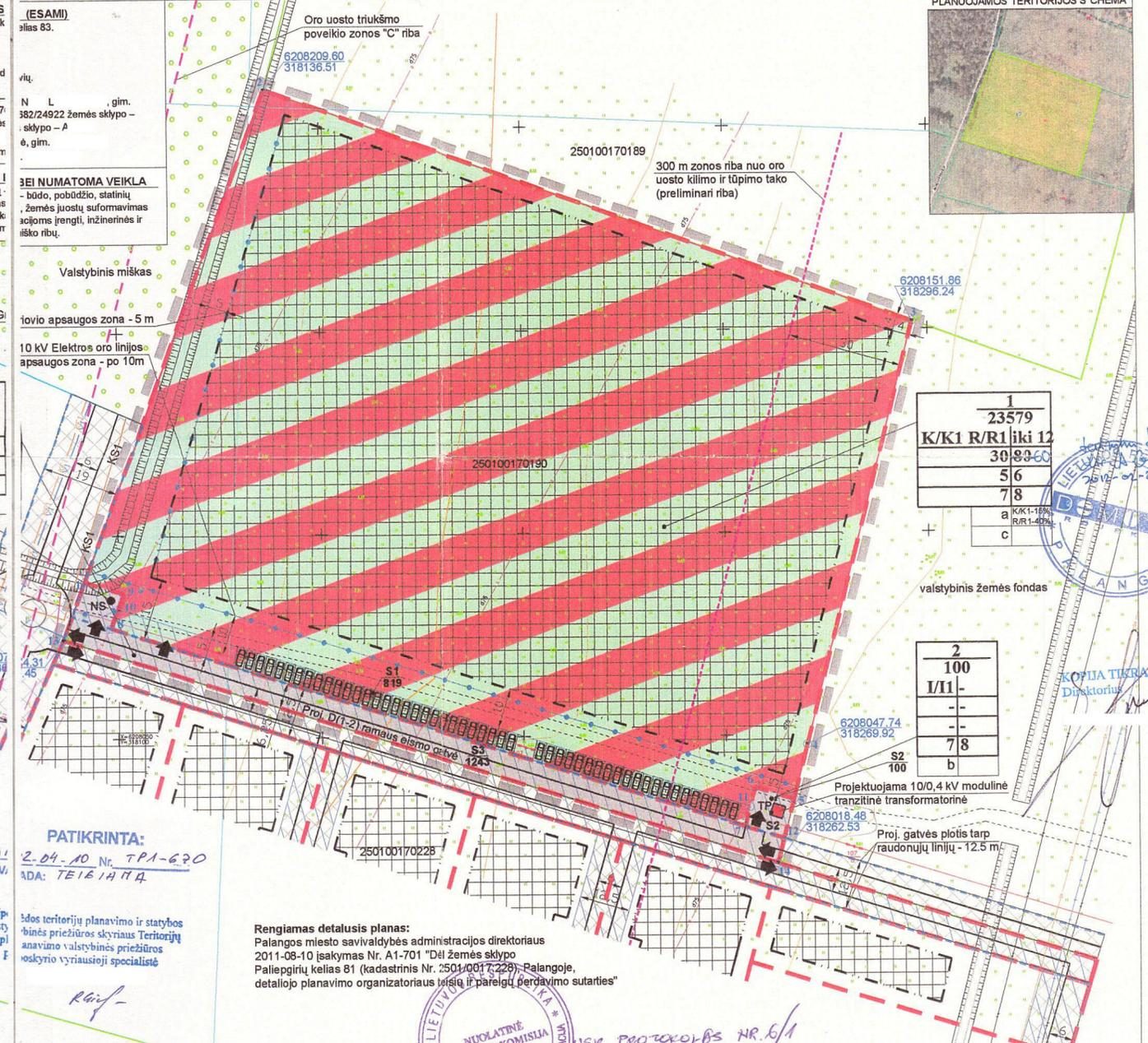

PATIKRINTA:
 2012-04-10 Nr. TPA-670
 ADA: TEIGIAMA

Šios teritorijų planavimo ir statybos šalinis priežiūros skyriaus Teritorijų anavimo valstybinės priežiūros poskyrio vyriausioji specialistė

Rengiamas detalusis planas:
 Palangos miesto savivaldybės administracijos direktoriaus 2011-08-10 įsakymas Nr. A1-701 "Dėl žemės sklypo Paliepgirių kelias 81 (kadastrinis Nr. 2501/0017:226), Palangoje, detaliojo planavimo organizatoriaus irisų ir pareigų perdavimo sutarties"

2012 m. 02 mėn. 22 d.

DERIVIMŲ VIETA
 SUKURTA SU SAULYGIA:
 UŽKIDANT DARBUS IR PAŽEIDUS
 LIORACIJOS DRENAŽĄ, JŲ STATYTI
 SE NIUOTO PAV. E. V.
 2012-02-22

PRITARTA
 UAB „PALANGOS VANDENYS“
 Direktoriaus pavaduotojas
 2012 m. 02 mėn. 22 d.
 Palangos miesto agentūros vedėja
 Vynausioji valstybinė aplinkos apsaugos inspektore

UAB "DOMO PROJEKTAS"
 Pilies 7A, LT-00230 Palanga
 Tel. 8-676-36463, tel/faksas 8-676-32568
 El. paštas domo@domoprojektas.lt
 http://www.domoprojektas.lt

Atestato Nr. 25027 Pareigos Planuotojas V. PAVARDE A. G. PARASAS DATA 2012

PLANAVIMO ORGANIZATORIUS:

SUDERINTA
 2012 m. 02 mėn. 20 d.
 CIVILINIS AVIACIJOS ADMINISTRACIJA
 Aerodromų skyriaus vedėjas

PROJEKTAS:
ŽEMĖS SKLYPO PALIEPGIRIŲ KELIAS 83, PALANGOJE, DETALUSIS PLANAS

BRĖŽINIO PAVADINIMAS:
PAGRINDINIS BRĖŽINYS

Plotas, ha	Mastelis	Formatas	Lapas	Lapų
1243	1:1000	A3	1	1

LEŽYBŪSIS PLANAS PATVIRTINAMAS
 PALANGOS MIESTO SAVIVALDYBĖS TARYBOS 2012-09-06 SPRENDIMU NR. T2-247

69



EKSPLIKACIJA	
1 2 3 4 5	PROJEKTUOJAMI 16 NUMERIŲ (KAMBARIŲ) SVEČIŲ NAMAI
6 7 8 9 10	
11 12 13	PROJEKTUOJAMI 2 NUMERIŲ SVEČIŲ NAMAI
14	PROJEKTUOJAMI 1 NUMERIO SVEČIŲ NAMAI
15	TERASA
16	POILSIO ZONA
17	PARKAVIMO VIETOS
18	PROJEKTUOJAMA GATVĖ SKLYPE
19	PROJEKTUOJAMI ŠALIGATVIAI SKLYPE
20	PROJEKTUOJAMOS PRIEIGOS PRIE PASTATŲ

SUTARTINIAI ŽENKLAI	
	SKLYPO RIBA
	DETALIUOJŲ PLANŲ NUSTATYTA STATYBOS RIBA
	PASTATO NULINĖ ALTITUDĖ
	BETONINĖS TRINKELĖS (PĖSČIŲJŲ TAKAI)
	BETONINĖS TRINKELĖS (PRAVAŽIAVIMAS)
	VEJA
	AUTOMOBILIŲ PARKAVIMO VIETA
	ELEKTROMOBILIŲ PARKAVIMO VIETA
	ŽN AUTOMOBILIŲ PARKAVIMO VIETA
	ĮĖJIMAS Į PASTATĄ
	ĮVAŽIAVIMAS Į SKLYPĄ

Pastatų ašių susikirtimo koordinatės							
1	X=6208173.66	Y=318162.95	55	X=6208120.94	Y=318280.60		
2	X=6208168.35	Y=318159.65	56	X=6208113.77	Y=318278.00		
3	X=6208167.92	Y=318160.82	57	X=6208095.75	Y=318256.61		
4	X=6208161.20	Y=318156.99	58	X=6208102.92	Y=318259.20		
5	X=6208166.91	Y=318141.61	59	X=6208102.50	Y=318260.38		
6	X=6208174.06	Y=318154.26	60	X=6208108.26	Y=318262.46		
7	X=6208173.62	Y=318145.43	61	X=6208102.68	Y=318277.90		
8	X=6208173.37	Y=318147.56	62	X=6208096.92	Y=318275.81		
9	X=6208193.04	Y=318170.12	63	X=6208097.34	Y=318274.64		
10	X=6208187.30	Y=318167.99	64	X=6208090.17	Y=318272.05		
11	X=6208187.73	Y=318166.82	65	X=6208072.15	Y=318250.65		
12	X=6208180.58	Y=318164.17	66	X=6208079.32	Y=318253.25		
13	X=6208186.29	Y=318148.78	67	X=6208078.90	Y=318254.42		
14	X=6208193.44	Y=318151.43	68	X=6208084.66	Y=318256.50		
15	X=6208193.00	Y=318152.61	69	X=6208079.08	Y=318271.94		
16	X=6208198.75	Y=318154.74	70	X=6208073.32	Y=318269.86		
17	X=6208184.10	Y=318189.82	71	X=6208073.74	Y=318268.68		
18	X=6208181.45	Y=318196.97	72	X=6208066.57	Y=318266.09		
19	X=6208180.28	Y=318196.54	73	X=6208048.55	Y=318244.70		
20	X=6208178.15	Y=318202.28	74	X=6208055.72	Y=318247.29		
21	X=6208162.76	Y=318196.57	75	X=6208055.30	Y=318248.46		
22	X=6208164.89	Y=318190.83	76	X=6208061.06	Y=318250.55		
23	X=6208166.06	Y=318191.27	77	X=6208055.48	Y=318265.98		
24	X=6208168.71	Y=318184.12	78	X=6208049.72	Y=318263.90		
25	X=6208175.72	Y=318213.01	79	X=6208050.14	Y=318262.72		
26	X=6208173.07	Y=318220.16	80	X=6208042.97	Y=318260.13		
27	X=6208171.90	Y=318219.72	81	X=6208128.31	Y=318230.82		
28	X=6208169.77	Y=318225.46	82	X=6208126.20	Y=318239.16		
29	X=6208154.39	Y=318219.75	83	X=6208118.88	Y=318237.30		
30	X=6208156.51	Y=318214.02	84	X=6208119.71	Y=318234.01		
31	X=6208157.69	Y=318214.45	85	X=6208112.39	Y=318232.16		
32	X=6208160.34	Y=318207.30	86	X=6208114.49	Y=318223.82		
33	X=6208167.35	Y=318236.19	87	X=6208121.82	Y=318225.67		
34	X=6208164.70	Y=318243.34	88	X=6208120.98	Y=318228.97		
35	X=6208163.53	Y=318242.91	89	X=6208106.97	Y=318225.39		
36	X=6208161.40	Y=318248.65	90	X=6208104.86	Y=318233.73		
37	X=6208146.01	Y=318242.94	91	X=6208097.54	Y=318231.88		
38	X=6208148.14	Y=318237.20	92	X=6208098.37	Y=318228.58		
39	X=6208149.31	Y=318237.64	93	X=6208091.05	Y=318226.73		
40	X=6208151.96	Y=318230.49	94	X=6208093.15	Y=318218.39		
41	X=6208142.95	Y=318268.53	95	X=6208100.48	Y=318220.24		
42	X=6208150.12	Y=318271.12	96	X=6208099.64	Y=318223.54		
43	X=6208149.70	Y=318272.30	97	X=6208085.64	Y=318219.96		
44	X=6208155.46	Y=318274.38	98	X=6208083.53	Y=318228.30		
45	X=6208149.88	Y=318289.81	99	X=6208076.21	Y=318226.45		
46	X=6208144.12	Y=318287.73	100	X=6208077.04	Y=318223.15		
47	X=6208144.54	Y=318286.55	101	X=6208069.72	Y=318221.30		
48	X=6208137.37	Y=318283.96	102	X=6208071.82	Y=318212.96		
49	X=6208119.35	Y=318262.57	103	X=6208079.15	Y=318214.82		
50	X=6208126.52	Y=318265.16	104	X=6208078.31	Y=318218.11		
51	X=6208126.10	Y=318266.34	105	X=6208064.30	Y=318214.58		
52	X=6208131.86	Y=318268.42	106	X=6208062.19	Y=318222.92		
53	X=6208126.28	Y=318283.85	107	X=6208054.94	Y=318221.08		
54	X=6208120.52	Y=318281.77	108	X=6208057.05	Y=318212.74		

GN-20-07-10-83 statybos projektu
ankščiau suprojektuoti pastatai

GN-20-07-10-83 statybos projektu
ankščiau suprojektuoti pastatai

Proj. DT-2) ramaus eismo gatvė

Atestato Nr.		UAB "A3 studija"	Projekto pavadinimas	Laida
A 1068	PV	S.Daniulaitis	KETURIOLIKOS TRUMPALAIKIO APGYVENDINIMO PASTATŲ - SVEČIŲ NAMŲ PALĖPDIRIŲ KEL. 83, PALANČIOJE, STATYBOS PROJEKTAS. PROJEKTINIAI PASIŪLYMAI	0
A 1068	ARCH	S.Daniulaitis	BRĖŽINYS	Etapas
			SKLYPO PLANAS	PP
UŽSAKOVAS	UAB "KAUNO BŪSTAI"	ZYMUO	GN-2020-09-10-83-PP- SP	Mastelis
				1:500
				Lapas
				Lapų
				1 1

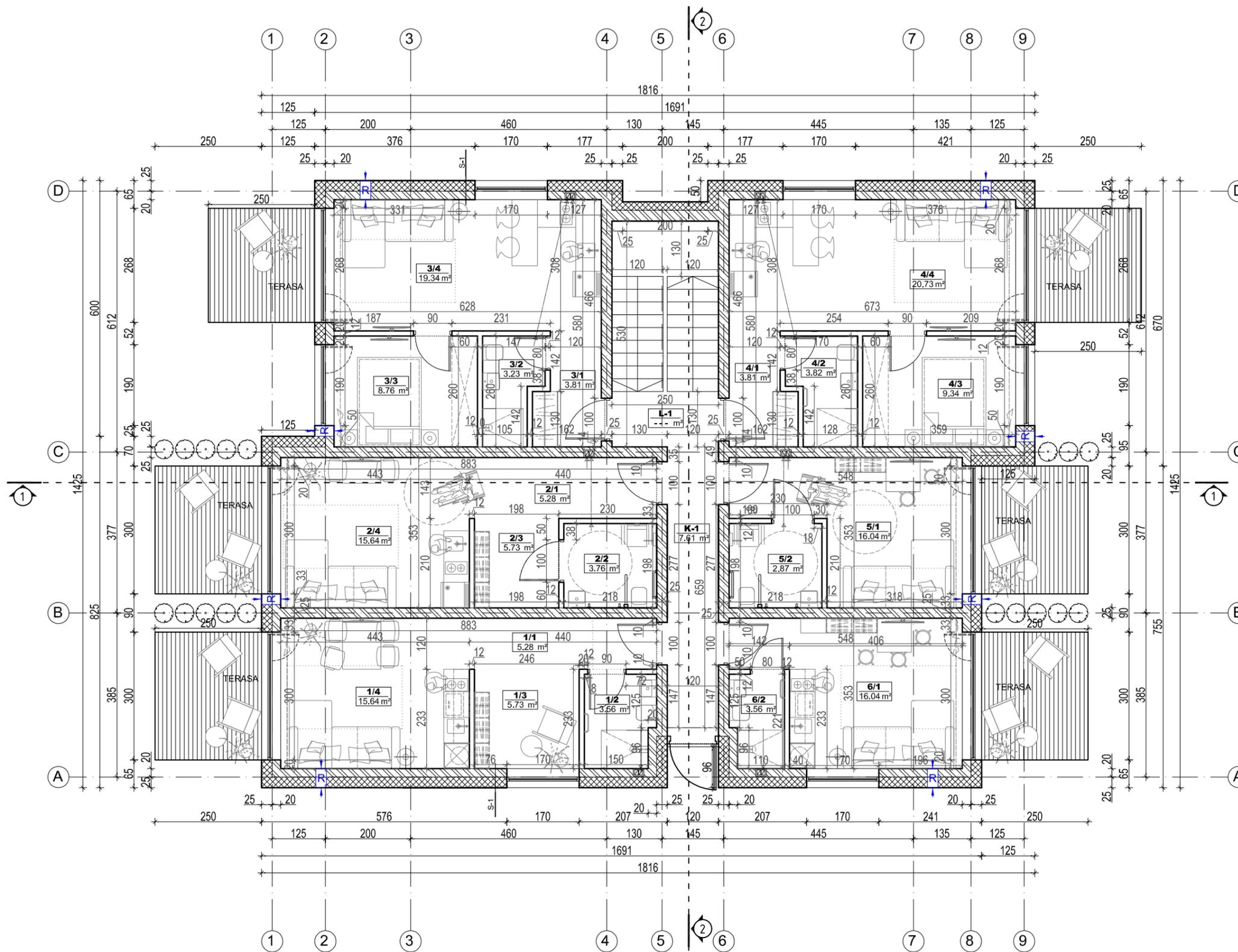

PIRMO AUKŠTO EKSPLIKACIJA		
ŽYMĖJIMAS	PATALPOS PAVADINIMAS	PLOTAS KV.M
K-1	KORIDORIUS	7.61 m²
L-1	LAIPTINĖ	... m²

SVEČIŲ NUMERIS 1		
1/1	KORIDORIUS	5.28 m²
1/2	WC-DUŠAS	3.56 m²
1/3	KAMBARYS	5.73 m²
1/4	KAMBARYS	15.64 m²
VISO NUMERYJE 1		30.21 m²

SVEČIŲ NUMERIS 2 (PRITAIKYTA ŽN)		
2/1	KORIDORIUS	6.29 m²
2/2	WC-DUŠAS	4.32 m²
2/3	KAMBARYS	4.16 m²
2/4	KAMBARYS	15.64 m²
VISO NUMERYJE 2		30.40 m²

SVEČIŲ NUMERIS 3		
3/1	HOLAS	3.81 m²
3/2	WC-DUŠAS	3.23 m²
3/3	KAMBARYS	8.76 m²
3/4	KAMBARYS	19.34 m²
VISO NUMERYJE 3		35.14 m²

SVEČIŲ NUMERIS 4		
4/1	HOLAS	3.81 m²
4/2	WC-DUŠAS	3.82 m²
4/3	KAMBARYS	9.34 m²
4/4	KAMBARYS	20.73 m²
VISO NUMERYJE 4		37.69 m²

SVEČIŲ NUMERIS 5 (PRITAIKYTA ŽN)		
5/1	KAMBARYS	14.51 m²
5/2	WC-DUŠAS	4.32 m²
VISO NUMERYJE 5		18.83 m²

SVEČIŲ NUMERIS 6		
6/1	KAMBARYS	16.04 m²
6/2	WC-DUŠAS	2.68 m²
VISO NUMERYJE 6		18.72 m²

VISO PIRMAME AUKŠTE: 178.61 m²

VISO PASTATE: 482.80 m²

SUTARTINIAI ŽYMĖJIMAI

ŠILTINIMAS - PUTŲ POLISTIRENAS
 BLOKELIŲ MŪRAS

Atestato Nr.		UAB "A3 studija"		PROJEKTO PAVADINIMAS	Laida
A 1068	PV/ARCH	S.Daniulaitis	2020-09	KETURIOLIKOS TRUMPALAIKIO APGYVENDINIMO PASTATŲ - SVEČIŲ NAMŲ - PALIEPGIRIŲ KEL. 83, PALANGOJE, STATYBOS PROJEKTAS. PROJEKTIINIAI PASIŪLYMAI	
	ARCH	L.Aleknavičiūtė	2020-09	BRĖŽINYS	Etapas
UŽSAKOVAS	UAB "KAUNO BŪSTAI"			PASTATŲ, PLANE PAŽYMĖTŲ "1" - "10", PIRMO AUKŠTO PLANAS	PP
				ŽYMUO	Mastelis
				GN-2020-09-10-83-PP- SA-01	1:100
				Lapas	Lapų
				1	16

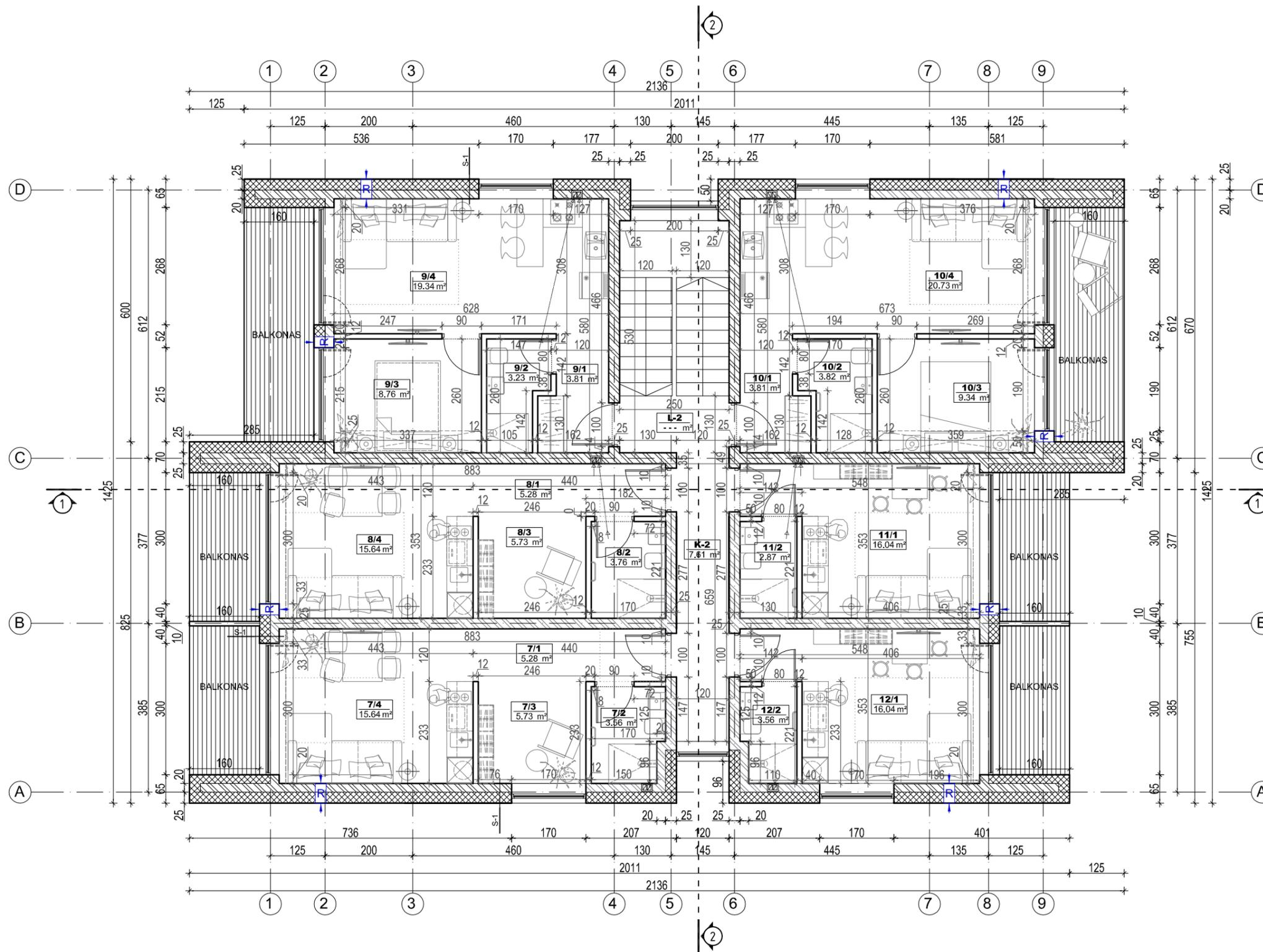

ANTRO AUKŠTO EKSPLIKACIJA		
ŽYMĖJIMAS	PATALPOS PAVADINIMAS	PLOTAS KV.M
K-2	KORIDORIUS	7.61 m²
L-2	LAIPTINĖ	--- m²

SVEČIŲ NUMERIS 7		
7/1	KORIDORIUS	5.28 m²
7/2	WC-DUŠAS	3.56 m²
7/3	KAMBARYS	5.73 m²
7/4	KAMBARYS	15.64 m²
VISO NUMERYJE 7		30.21 m²

SVEČIŲ NUMERIS 8		
8/1	KORIDORIUS	5.28 m²
8/2	WC-DUŠAS	3.76 m²
8/3	KAMBARYS	5.73 m²
8/4	KAMBARYS	15.64 m²
VISO NUMERYJE 8		30.41 m²

SVEČIŲ NUMERIS 9		
9/1	HOLAS	3.81 m²
9/2	WC-DUŠAS	3.23 m²
9/3	KAMBARYS	8.76 m²
9/4	KAMBARYS	19.34 m²
VISO NUMERYJE 9		35.14 m²

SVEČIŲ NUMERIS 10		
10/1	HOLAS	3.81 m²
10/2	WC-DUŠAS	3.82 m²
10/3	KAMBARYS	9.34 m²
10/4	KAMBARYS	20.73 m²
VISO NUMERYJE 10		37.69 m²

SVEČIŲ NUMERIS 11		
11/1	KAMBARYS	16.04 m²
11/2	WC-DUŠAS	2.87 m²
VISO NUMERYJE 11		18.91 m²

SVEČIŲ NUMERIS 12		
12/1	KAMBARYS	16.04 m²
12/2	WC-DUŠAS	2.68 m²
VISO NUMERYJE 12		18.72 m²

VISO ANTRAME AUKŠTE: 178.69 m²

VISO PASTATE: 482.80 m²

SUTARTINIAI ŽYMĖJIMAI

ŠILTINIMAS - PUTŲ POLISTIRENAS
 BLOKELIŲ MŪRAS

Atestato Nr.		UAB "A3 studija"	PROJEKTO PAVADINIMAS	Laida
A 1068	PV/ARCH	S.Daniulaitis	KETURIOLIKOS TRUMPALAIKIO APGYVENDINIMO PASTATŲ - SVEČIŲ NAMŲ - PALIEPGIRIŲ KEL. 83, PALANGOJE, STATYBOS PROJEKTAS. PROJEKTIINIAI PASIŪLYMAI	0
	ARCH	L.Aleknavičiūtė	BRĖŽINYS	Etapas
			PASTATŲ, PLANE PAŽYMĖTŲ "1" - "10", ANTRŲ AUKŠTO PLANAS	PP
UŽSAKOVAS	UAB "KAUNO BŪSTAI"		ŽYMUO	Mastelis
			GN-2020-09-10-83-PP- SA-02	1:100
			Lapas	Lapų
			2	16

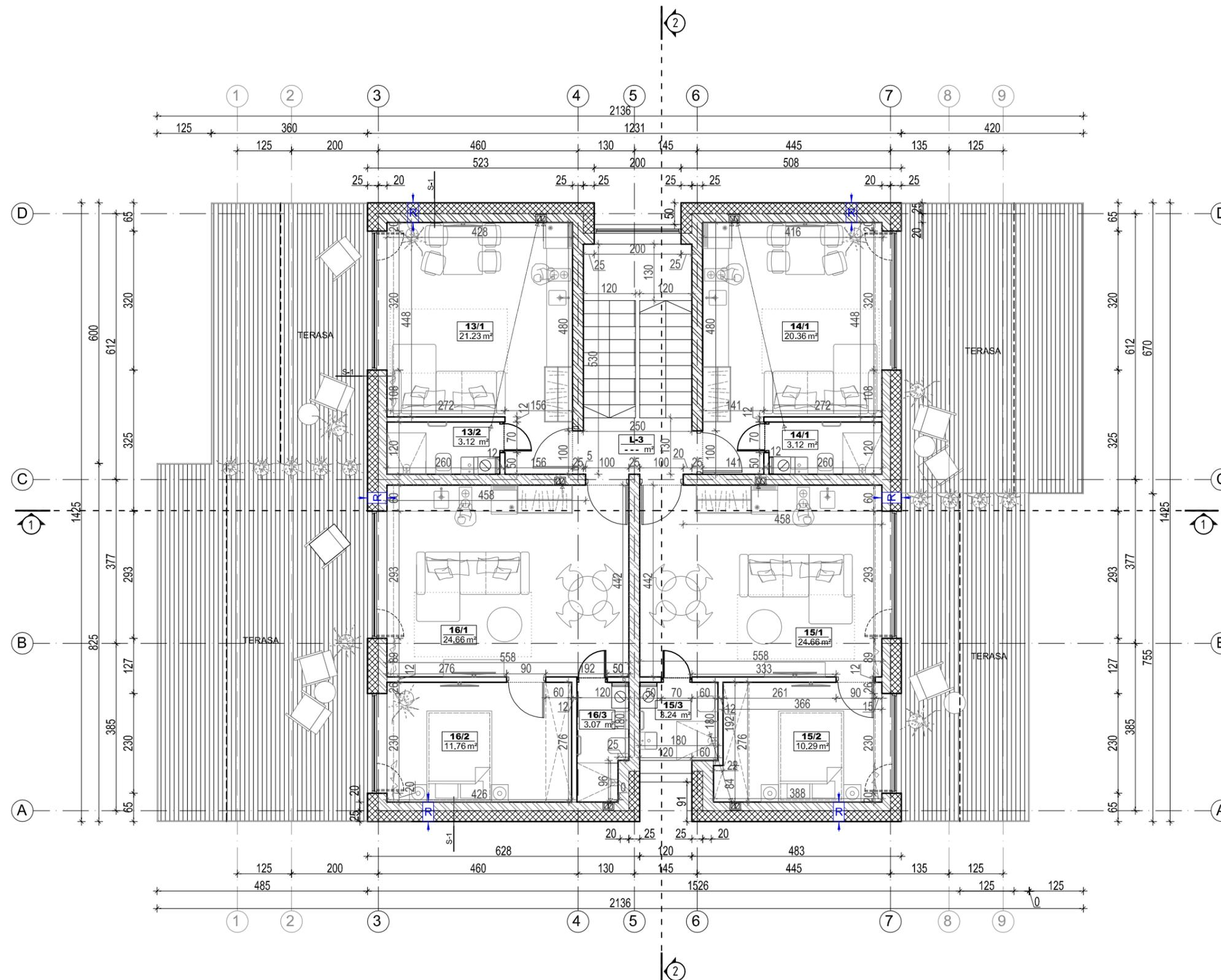

TREČIO AUKŠTO EKSPLIKACIJA

ŽYMĖJIMAS	PATALPOS PAVADINIMAS	PLOTAS KV.M
L-3	LAIPTINĖ	--- m²

SVEČIŲ NUMERIS 13

13/1	KAMBARYS	21.23 m²
13/2	WC-DUŠAS	3.12 m²
VISO NUMERYJE 13		24.35 m²

SVEČIŲ NUMERIS 14

14/1	KAMBARYS	20.36 m²
14/2	WC-DUŠAS	3.12 m²
VISO NUMERYJE 14		23.48 m²

SVEČIŲ NUMERIS 15

15/1	KAMBARYS	24.66 m²
15/2	KAMBARYS	10.29 m²
15/3	WC-DUŠAS	3.24 m²
VISO NUMERYJE 15		38.18 m²

SVEČIŲ NUMERIS 16

16/1	KAMBARYS	24.66 m²
16/2	KAMBARYS	11.76 m²
16/3	WC-DUŠAS	3.07 m²
VISO NUMERYJE 16		39.49 m²

VISO TREČIAME AUKŠTE: 125.50 m²

VISO PASTATE: 482.80 m²

SUTARTINIAI ŽYMĖJIMAI

- ŠILTINIMAS - PUTŲ POLISTIRENAS
- BLOKELIŲ MŪRAS

Atestato Nr.		UAB "A3 studija"		PROJEKTO PAVADINIMAS KETURIOLIKOS TRUMPALAIKIO APGYVENDINIMO PASTATŲ - SVEČIŲ NAMŲ - PALIEPGIRIŲ KEL. 83, PALANGOJE, STATYBOS PROJEKTAS. PROJEKTIŅIAI PASIŪLYMAI	Laida
		Įm.k. 300565732, Jonavos g. 3, Kaunas LT-44269 tel. 8 37 208481			0
A 1068	PV/ARCH	S.Daniulaitis	2020-09	BRĖŽINYS PASTATŲ, PLANE PAŽYMĖTŲ "1" - "10", TREČIO AUKŠTO PLANAS	Etapas
	ARCH	L.Aleknavičiūtė	2020-09		PP
UŽSAKOVAS	UAB "KAUNO BŪSTAI"			ŽYMUO	Mastelis
				GN-2020-09-10-83-PP- SA-03	1:100
				Lapas	Lapų
				3	16

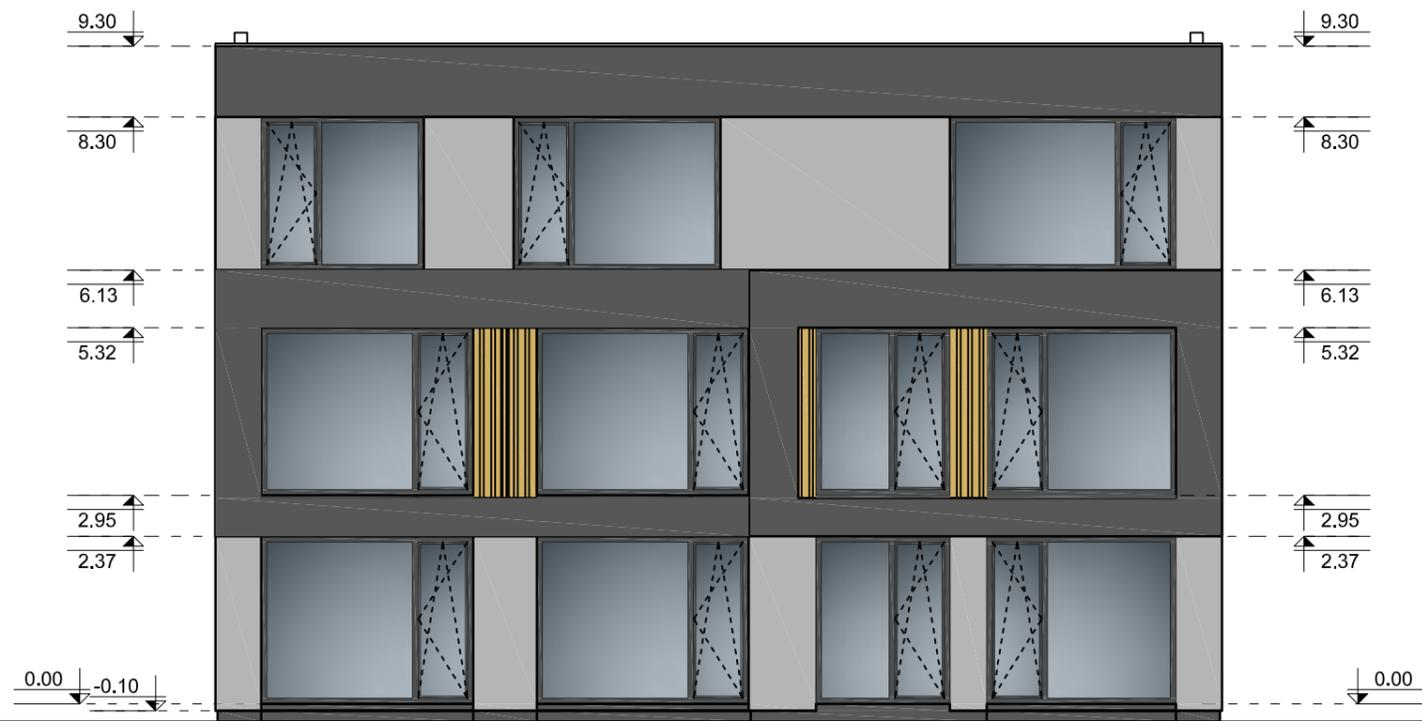

MEDŽIAGŲ LENTELE

-  MEDŽIO APDAILA
spalva artima RAL1001
-  APDAILINIS TINKAS
spalva artima RAL 7012
-  APDAILINIS TINKAS
spalva artima RAL 7047

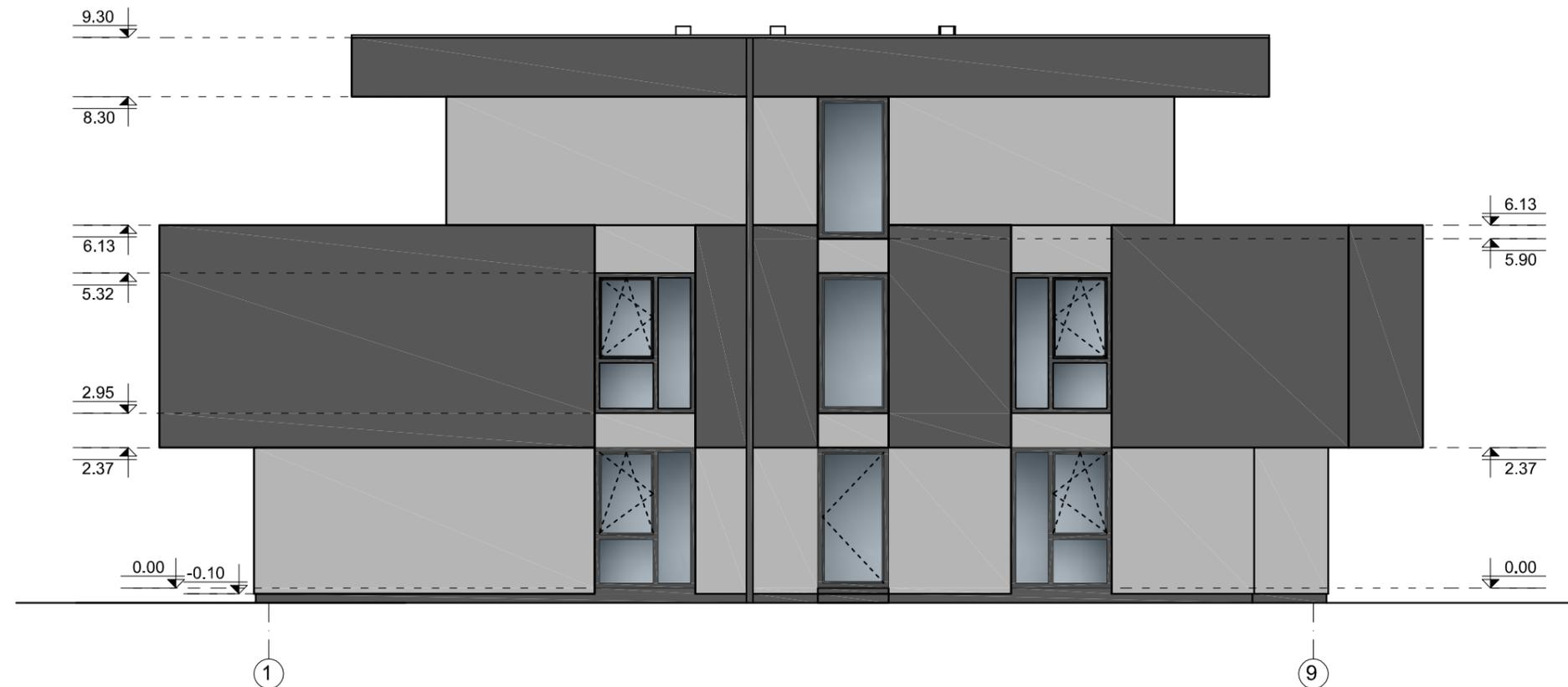

Atestato Nr.	 UAB "A3 studija" <small>Įm.k. 300565732, Jonavos g. 3, Kaunas LT-44269 tel. 8 37 208481</small>			PROJEKTO PAVADINIMAS KETURIOLIKOS TRUMPALAIKIO APGYVENDINIMO PASTATŲ - SVEČIŲ NAMŲ - PALIEPGIRIŲ KEL. 83, PALANGOJE, STATYBOS PROJEKTAS. PROJEKTIŅIAI PASIŪLYMAI	Laida 0
A 1068	PV/ARCH	S.Daniulaitis	2020-09	BRĒŽINYS	Etapas PP
	ARCH	L.Aleknavičiūtė	2020-09	PASTATŲ, PLANE PAŽYMĖTŲ "1" - "10", FASADAI A-D, 1-9	Mastelis 1:100
UŽSAKOVAS	UAB "KAUNO BŪSTAI"			ŽYMUO GN-2020-09-10-83-PP- SA-04	Lapas 4
					Lapų 16

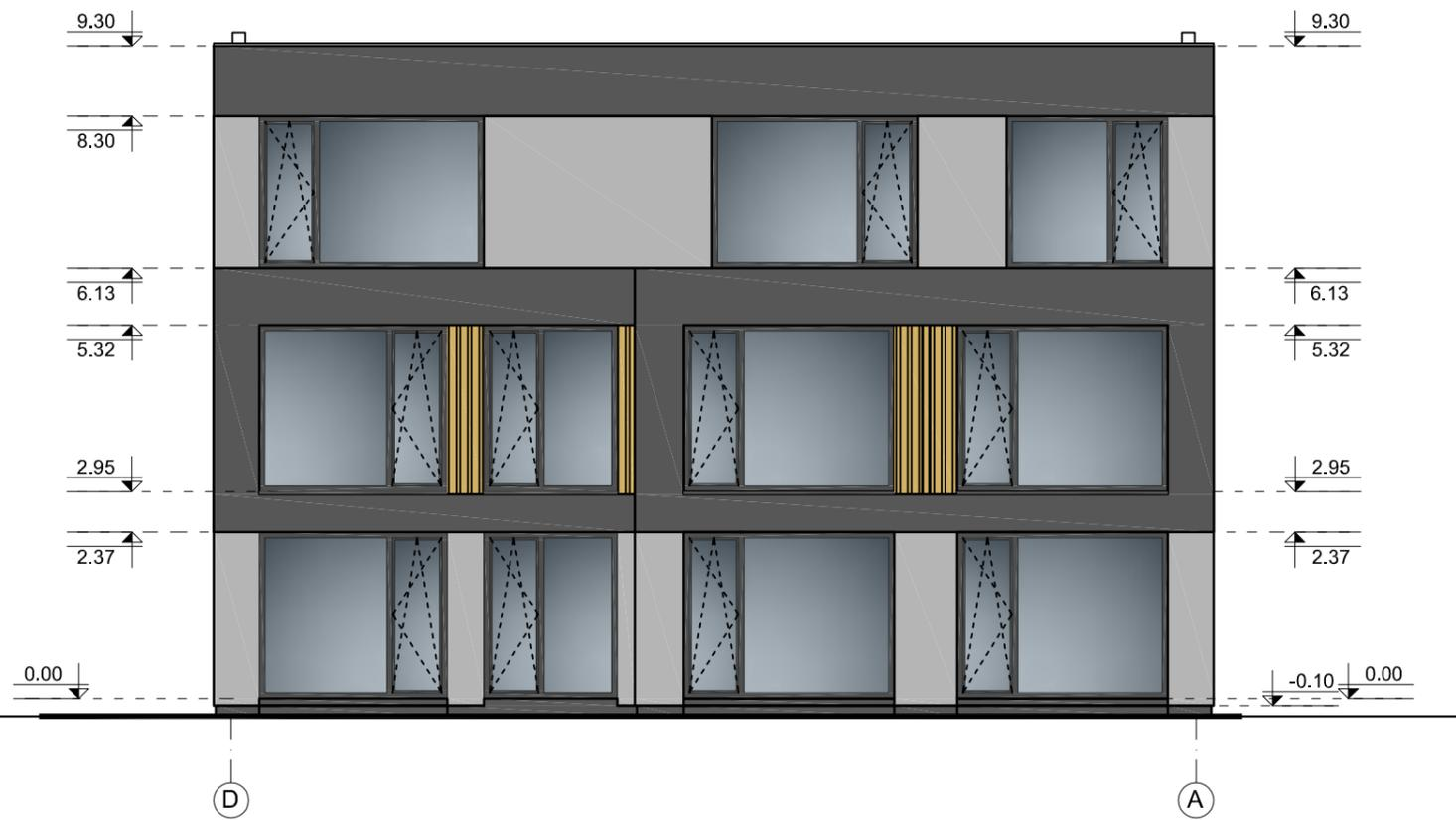

MEDŽIAGŲ LENTELE

-  MEDŽIO APDAILA
spalva artima RAL1001
-  APDAILINIS TINKAS
spalva artima RAL 7012
-  APDAILINIS TINKAS
spalva artima RAL 7047



Atestato Nr.		UAB "A3 studija"			PROJEKTO PAVADINIMAS KETURIOLIKOS TRUMPALAIKIO APGYVENDINIMO PASTATŲ - SVEČIŲ NAMŲ - PALIEPGIRIŲ KEL. 83, PALANGOJE, STATYBOS PROJEKTAS. PROJEKTIŅIAI PASIŪLYMAI	Laida
		Įm.k. 300565732, Jonavos g. 3, Kaunas LT-44269 tel. 8 37 208481				0
A 1068	PV/ARCH	S.Daniulaitis		2020-09	BRĖŽINYS PASTATŲ, PLANE PAŽYMĖTŲ "1" - "10", FASADAI D-A, 9-1	Etapas
	ARCH	L.Aleknavičiūtė		2020-09		PP
UŽSAKOVAS					ŽYMUO GN-2020-09-10-83-PP- SA-05	Mastelis
UAB "KAUNO BŪSTAI"						1:100
					Lapas	Lapų
					5	16

- GD-6**
1. Terasinės lentos; t- 25 mm
 2. Reguluojamos atramos
 3. Hidrozoliacija 2 sl.
 4. Armuotas monolitas C20/25; t- 80 mm
 5. Polietileno plėvelė
 6. Nuolydį formuojantis sl. putų polistirolas EPS100; 10-60 mm
 7. PIR plokštė - Unilin UTHERM PREMIUM; t- 180 mm
 8. Surenkamos perdangos plokštės; t- 200 mm
 9. Klijai
 10. Termozoliacija - putų polistirolas EPS70; t- 180 mm
 11. Tinkas su tinkeliu

- ST-1**
1. Stogo danga - bituminė ritinėlių pridoma danga 2 sl.
 2. Termozoliacija - akmens vata PAROC ROB 80, d = 30 mm
 3. Termozoliacija - polistireninis putplastis EPS 80N d = 350 mm
 4. Garo izoliacija - polietileno plėvelė t- 0.2 mm
 5. Termozoliacija - akmens vata PAROC ROB 80, d = 30 mm
 6. G/b perdangos plokštė h - 200 mm
 7. Cinkuotos metalinės pakabos
 8. Cinkuotos metalinės lubų profiliai
 9. GK plokštė KNAUF White GKB 12.5mm
 10. GK plokštė KNAUF White RED 12.5mm

- GD-3**
1. Grindų danga; t- 20 mm
 2. Smulkagrūdės betonas; t- 70 mm
 3. Polietileno plėvelė
 4. Garso izoliacija - akmens vata PAROC SSB1; t- 40 mm
 5. Putų polistirolas EPS100; t- 50 mm
 6. Surenkamos perdangos plokštės; t- 200 mm

- GD-5**
1. Grindų danga; t- 10 mm
 2. Hidrozoliacija 2 sl.
 3. Armuotas monolitas C20/25; 50-70 mm
 4. Polietileno plėvelė
 5. Putų polistirolas EPS100; t- 70 mm
 6. Surenkamos perdangos plokštės; t- 200 mm
 7. Klijai
 8. Putų polistirolas EPS70; t- 150 mm
 9. Tinkas su tinkeliu

- GD-1**
1. Grindų danga; t- 20 mm
 2. Išlyginamasis sl. - smulkagrūdės betonas; t- 60 mm
 3. Polietileno plėvelė
 4. Putų polistirolas EPS100; t- 120 mm
 5. Hidrozoliacija 1 sl.
 6. Monolitinė plokštė; t- 120 mm
 7. Polietileno plėvelė
 8. Putų polistirolas EPS100, t- 150 mm
 9. Polietileno plėvelė
 10. Sutarkintas smėlio-žvyro sluoksnis
 11. Geotekstilė

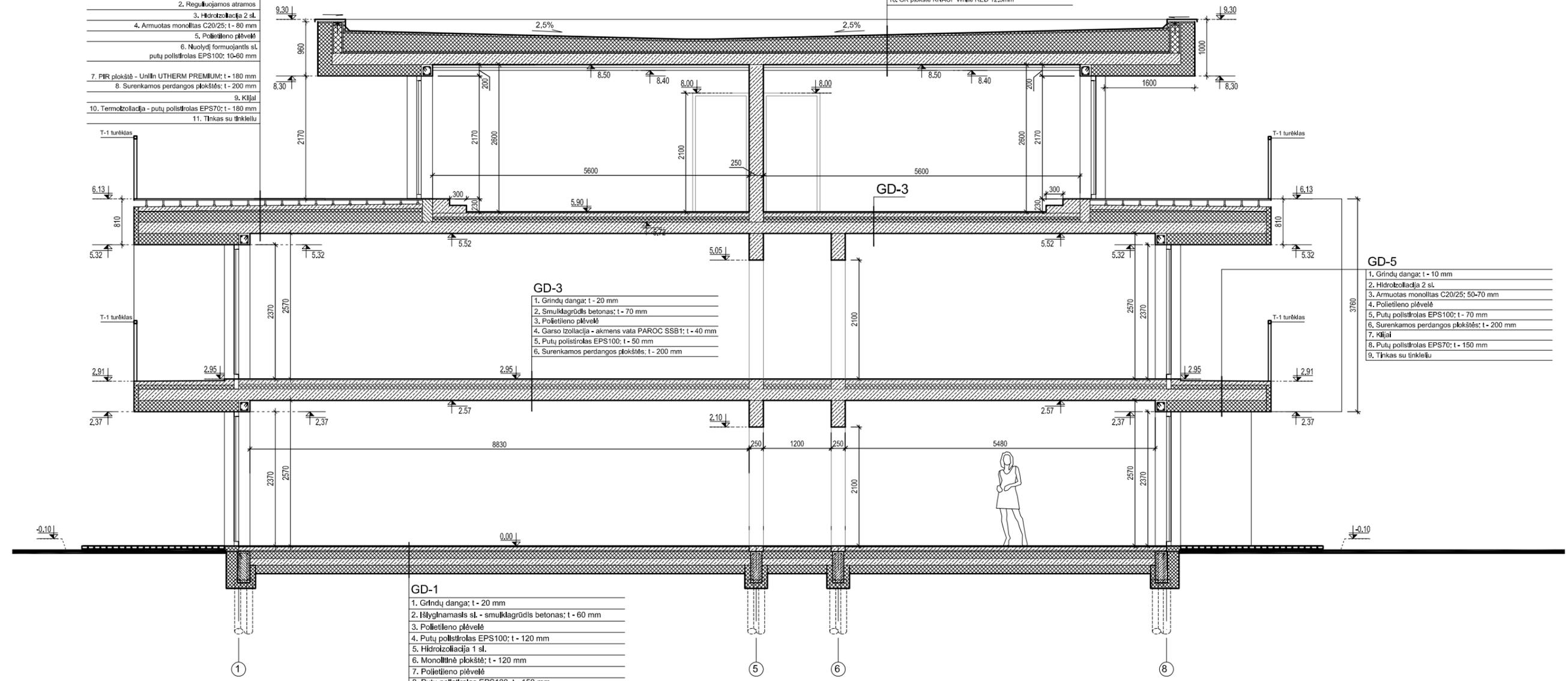

Atestato Nr.	 UAB "A3 studija" <small>Įm.k. 300565732, Jonavos g. 3, Kaunas LT-44269 tel. 8 37 208481</small>	PROJEKTO PAVADINIMAS KETURIOLIKOS TRUMPALAIKIO APGYVENDINIMO PASTATŲ - SVEČIŲ NAMŲ - PALIEPGIRIŲ KEL. 83, PALANGOJE, STATYBOS PROJEKTAS. PROJEKTIŅIAI PASIŪLYMAI	Laida		
			0		
A 1068	PV/ARCH	S.Daniulaitis	2020-09	BRĖŽINYS PASTATŲ, PLANE PAŽYMĖTŲ "1" - "10", PJŪVIS 1-1	Etapas
	ARCH	L.Aleknavičiūtė	2020-09		PP
UŽSAKOVAS	UAB "KAUNO BŪSTAI"		ŽYMUO GN-2020-09-10-83-PP- SA-06	Lapas	
				6	Lapų
				16	

ST-1

1. Stogo danga - bituminė ritinėlių priūdoma danga 2 sl.
2. Termoizolacija - akmens vata PAROC ROB 80, d = 30 mm
3. Termoizolacija - polistireninis putplastis EPS 80N d = 350 mm
4. Garo izoliacija - polietileno plėvelė t - 0.2 mm
5. Termoizolacija - akmens vata PAROC ROB 80, d = 30 mm
6. G/b perdangos plokštė h - 200 mm
7. Cinkuotos metalinės pakabos
8. Cinkuotas metalinis lubų profilis
9. GK plokštė KNAUF White GKB 12.5mm
10. GK plokštė KNAUF White RED 12.5mm

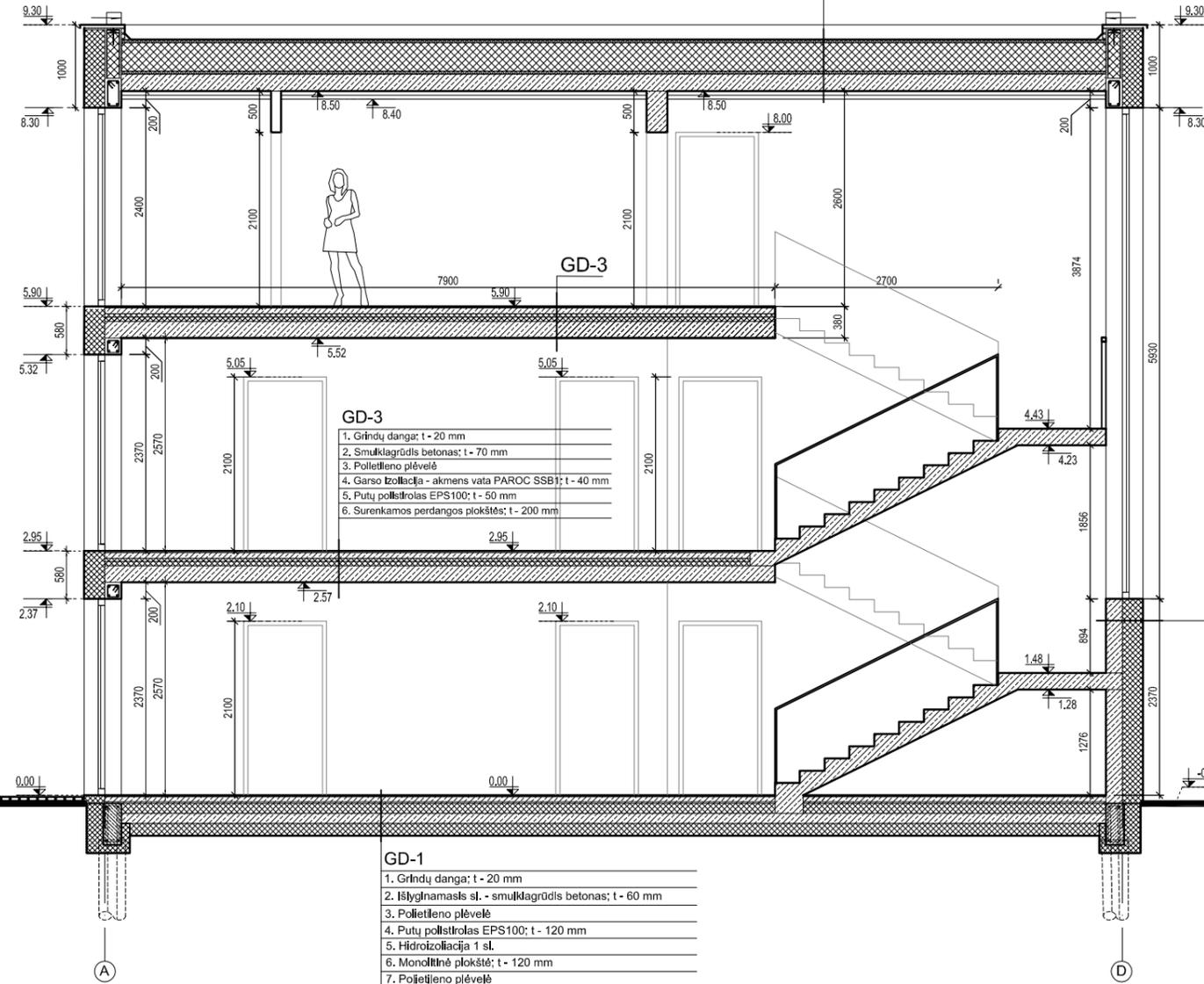

GD-3

1. Grindų dangas; t - 20 mm
2. Smulkagrūdis betonas; t - 70 mm
3. Polietileno plėvelė
4. Garso izoliacija - akmens vata PAROC SSB1; t - 40 mm
5. Putų polistirolas EPS100; t - 50 mm
6. Surenkamos perdangos plokštės; t - 200 mm

GD-1

1. Grindų dangas; t - 20 mm
2. Išlyginamasis sl. - smulkagrūdis betonas; t - 60 mm
3. Polietileno plėvelė
4. Putų polistirolas EPS100; t - 120 mm
5. Hidroizoliacija 1 sl.
6. Monolitinė plokštė; t - 120 mm
7. Polietileno plėvelė
8. Putų polistirolas EPS100, t - 150 mm
9. Polietileno plėvelė
10. Sutankintas smėlio-žvyro sluoksnis
11. Geotekstilė

ISD-1

1. Dekoras
2. Tinkas su armavimo tinkliu
3. Termoizolacija - putų polistirolas EPS70N; t - 250 mm
4. Klijai
5. Blokelių mūras - armuoti keraminiai bl., t - 175 mm
6. Vidaus apdaila - mineralinis tinkas

Atestato Nr.	 UAB "A3 studija" <small>Įm.k. 300565732, Jonavos g. 3, Kaunas LT-44269 tel. 8 37 208481</small>			PROJEKTO PAVADINIMAS KETURIOLIKOS TRUMPALAIKIO APGYVENDINIMO PASTATŲ - SVEČIŲ NAMŲ - PALIEPGIRIŲ KEL. 83, PALANGOJE, STATYBOS PROJEKTAS. PROJEKTIŲ PASIŪLYMAI	Laida 0
A 1068	PV/ARCH	S.Daniulaitis	2020-09	BRĖŽINYS	Etapas PP
	ARCH	L.Aleknavičiūtė	2020-09	PASTATŲ, PLANE PAŽYMĖTŲ "1" - "10", PJŪVIS 2-2	Mastelis 1:75
UŽSAKOVAS	UAB "KAUNO BŪSTAI"			ŽYMUO GN-2020-09-10-83-PP- SA-07	Lapas 7
					Lapų 16

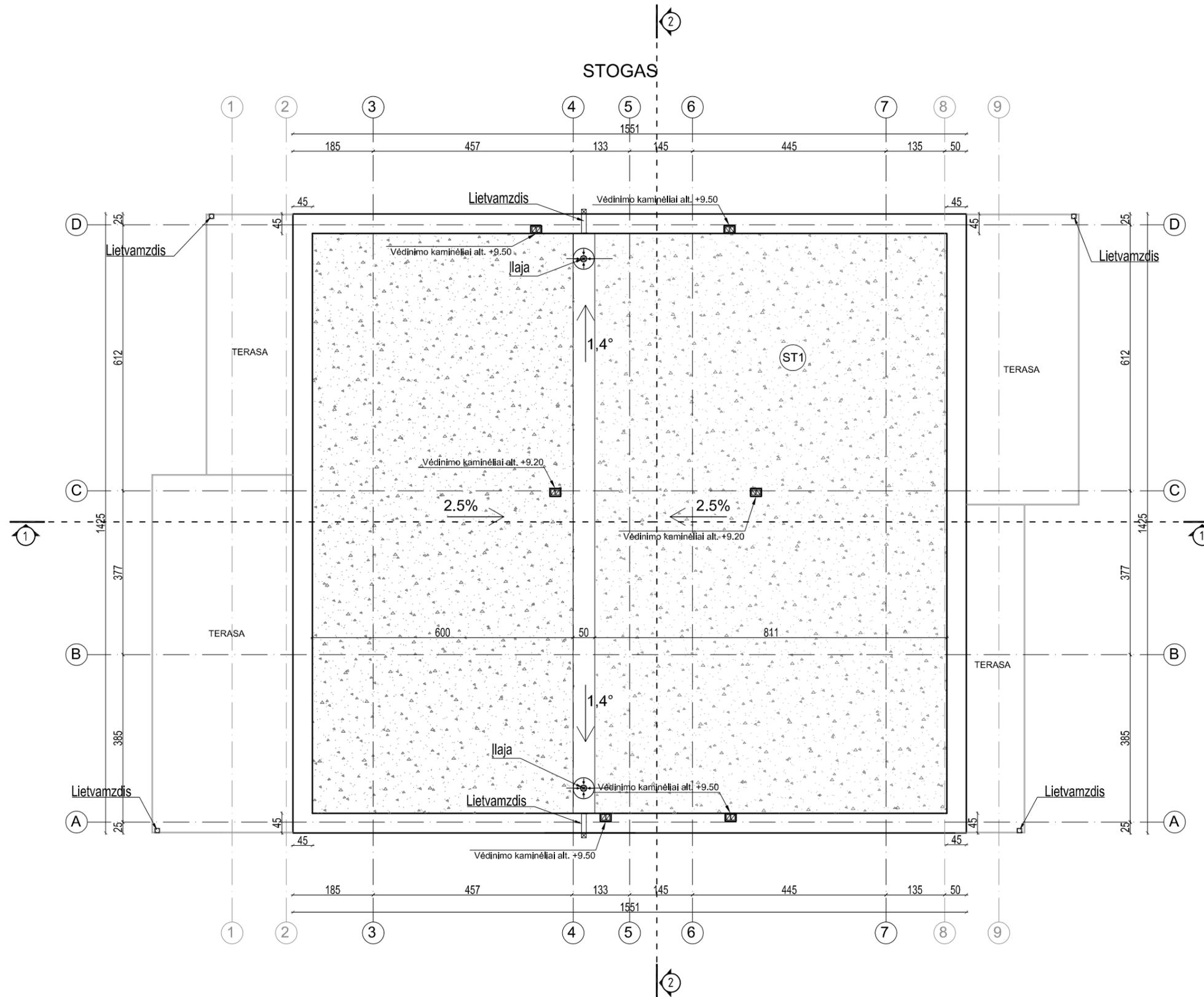

Atestato Nr.	 UAB "A3 studija" <small>Įm.k. 300565732, Jonavos g. 3, Kaunas LT-44269 tel. 8 37 208481</small>			PROJEKTO PAVADINIMAS KETURIOLIKOS TRUMPALAIKIO APGYVENDINIMO PASTATŲ - SVEČIŲ NAMŲ - PALIEPGIRIŲ KEL. 83, PALANGOJE, STATYBOS PROJEKTAS. PROJEKTIŲ PASIŪLYMAI	Laida 0
A 1068	PV/ARCH	S.Daniulaitis	2020-09	BRĖŽINYS	Etapas PP
	ARCH	L.Aleknavičiūtė	2020-09	PASTATŲ, PLANE PAŽYMĖTŲ "1" - "10", STOGO PLANAS	Mastelis 1:100
UŽSAKOVAS	UAB "KAUNO BŪSTAI"			ŽYMUO GN-2020-09-10-83-PP- SA-08	Lapas 8
					Lapų 16

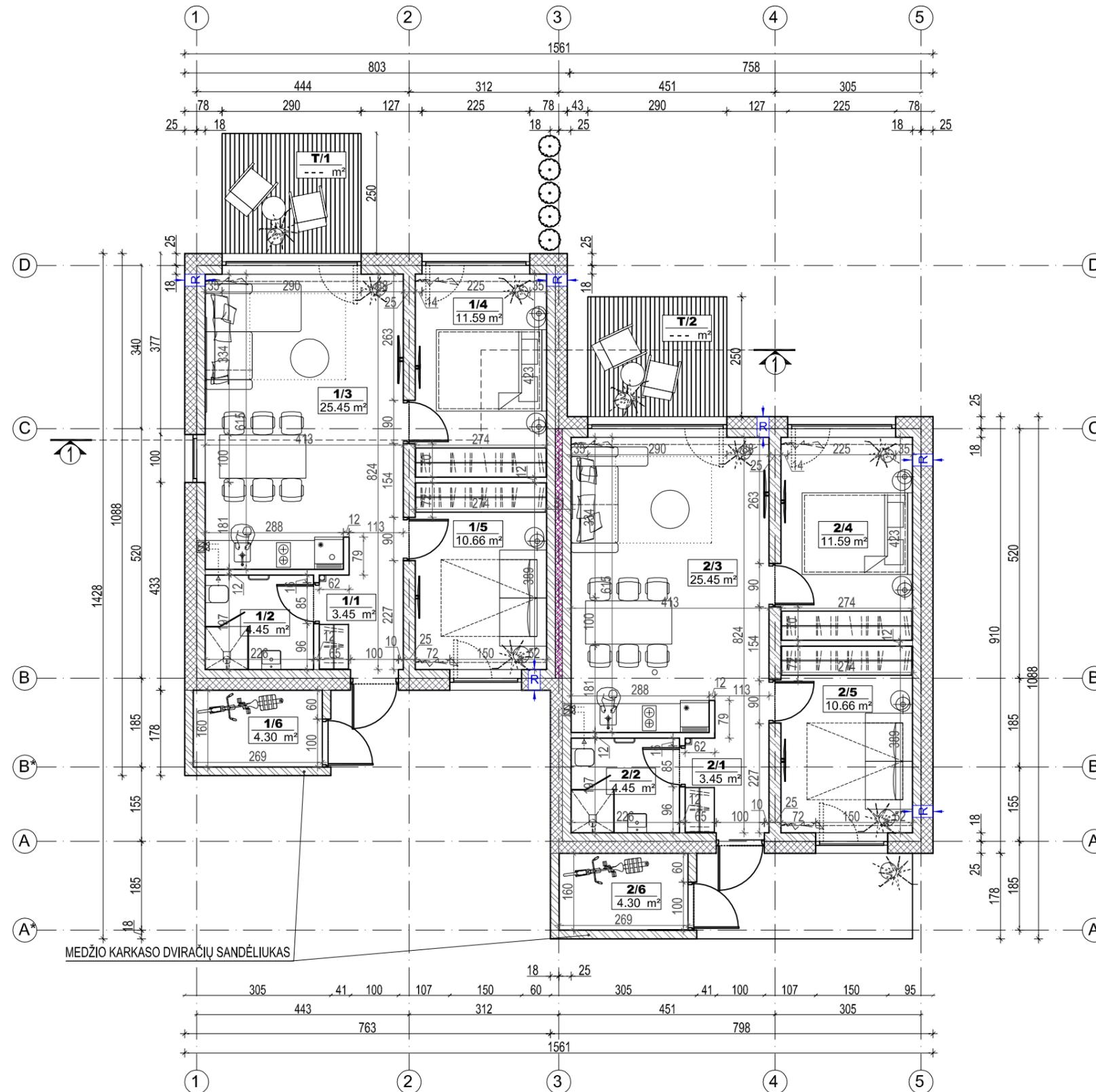

SUTARTINIAI ŽYMĖJIMAI

- ŠILTINIMAS - PUTŲ POLISTIRENAS
- BLOKELIŲ MŪRAS

PATALPŲ EKSPLIKACIJA

ŽYMĖJIMAS	PATALPOS PAVADINIMAS	PLOTAS KV.M
T/1	TERASA	--- m ²
T/2	TERASA	--- m ²

SVEČIŲ NUMERIS 1

1/1	HOLAS	3.45 m ²
1/2	WC-DUŠAS	4.45 m ²
1/3	KAMBARYS	25.45 m ²
1/4	KAMBARYS	11.59 m ²
1/5	KAMBARYS	10.66 m ²
1/6	PAGALBINĖ PATALPA	4.30 m ²
VISO NUMERYJE 1		59.91 m²

SVEČIŲ NUMERIS 2

2/1	HOLAS	3.45 m ²
2/2	WC-DUŠAS	4.45 m ²
2/3	KAMBARYS	25.45 m ²
2/4	KAMBARYS	11.59 m ²
2/5	KAMBARYS	10.66 m ²
2/6	PAGALBINĖ PATALPA	4.30 m ²
VISO NUMERYJE 2		59.91 m²

VISO PASTATE:	119.81 m²
----------------------	-----------------------------

Atestato Nr.		UAB "A3 studija"	PROJEKTO PAVADINIMAS	Laida
A 1068	PV/ ARCH	S.Daniulaitis	KETURIOLIKOS TRUMPALAIKIO APGYVENDINIMO PASTATŲ - SVEČIŲ NAMŲ PALIEPGIRIŲ KEL. 83, PALANGOJE, STATYBOS PROJEKTAS. PROJEKTIŲ PASIŪLYMAI	0
	ARCH	L. Aleknavičiūtė	BRĖŽINYS	Etapas
			PASTATŲ, PLANE PAŽYMĖTŲ "11", "12" IR "13", AUKŠTO PLANAS	PP
UŽSAKOVAS	UAB "KAUNO BŪSTAI"		ŽYMUO	Mastelis
			GN-2020-09-10-83-PP- SA-09	1:100
			Lapas	Lapų
			9	16

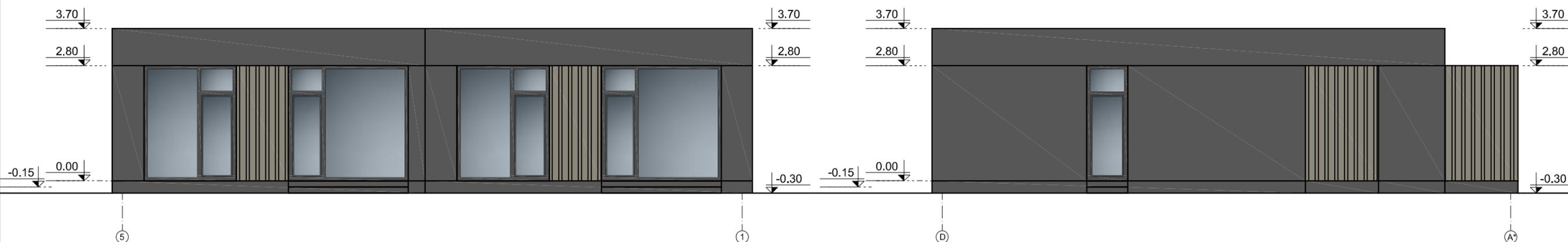
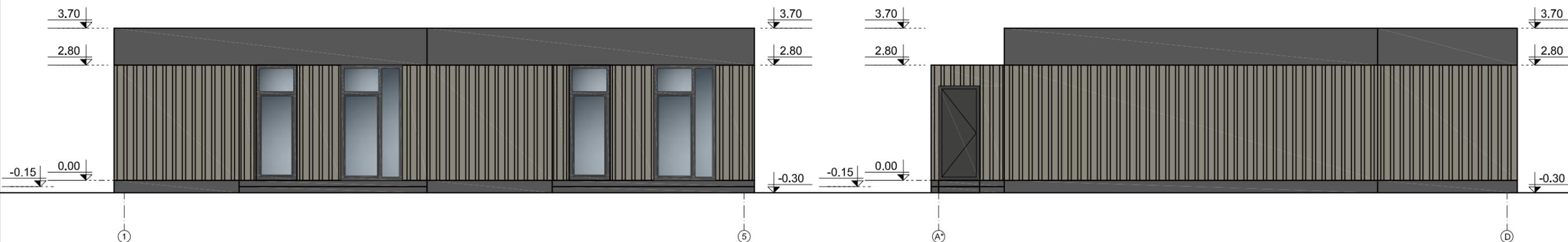

MEDŽIAGŲ LENTELE



MEDŽIO APDAILA



APDAILINIS TINKAS
spalva artima RAL 7012

Atestato Nr.		UAB "A3 studija"			PROJEKTO PAVADINIMAS KETURIOLIKOS TRUMPALAIKIO APGYVENDINIMO PASTATŲ - SVEČIŲ NAMŲ PALIEPGIRIŲ KEL. 83, PALANGOJE, STATYBOS PROJEKTAS. PROJEKTINIAI PASIŪLYMAI	Laida
		<small>Įm.k. 300565732, Jonavos g. 3, Kaunas LT-44269 tel. 8 37 208481</small>				0
A 1068	PV/ ARCH	S.Daniulaitis		2020-09	BRĖŽINYS	Etapas
	ARCH	L. Aleknavičiūtė		2020-09		PP
					PASTATŲ, PLANE PAŽYMĖTŲ "11", "12" IR "13", FASADAI	Mastelis
UŽSAKOVAS						GN-2020-09-10-83-PP- SA-10
UAB "KAUNO BŪSTAI"					ŽYMUO	Lapas
						Lapų
						10
						16

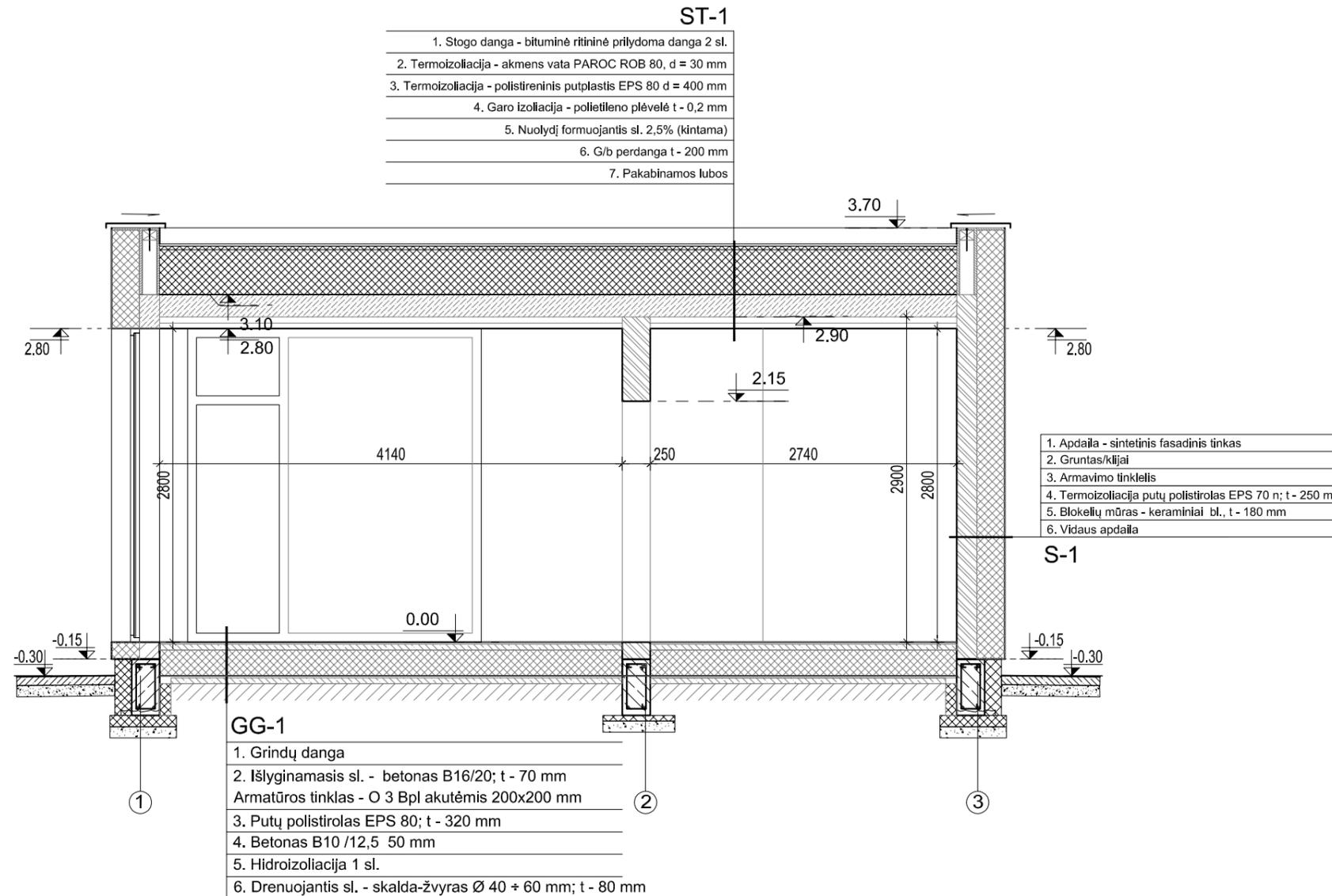

Atestato Nr.		UAB "A3 studija" <small>Įm.k. 300565732, Jonavos g. 3, Kaunas LT-44269 tel. 8 37 208481</small>			PROJEKTO PAVADINIMAS	Laida
					KETURIOLIKOS TRUMPALAIKIO APGYVENDINIMO PASTATŲ - SVEČIŲ NAMŲ PALIEPGIRIŲ KEL. 83, PALANGOJE, STATYBOS PROJEKTAS. PROJEKTIŲ PASIŪLYMAI	0
A 1068	PV/ ARCH	S.Daniulaitis		2020-09	BRĖŽINYS	PP
	ARCH	L. Aleknavičiūtė		2020-09	PASTATŲ, PLANE PAŽYMĖTŲ "11", "12" IR "13", PJŪVIS 1-1	Mastelis 1:50
UŽSAKOVAS	UAB "KAUNO BŪSTAI"			ŽYMUO	GN-2020-09-10-83-PP- SA-11	Lapas 11
						Lapų 16

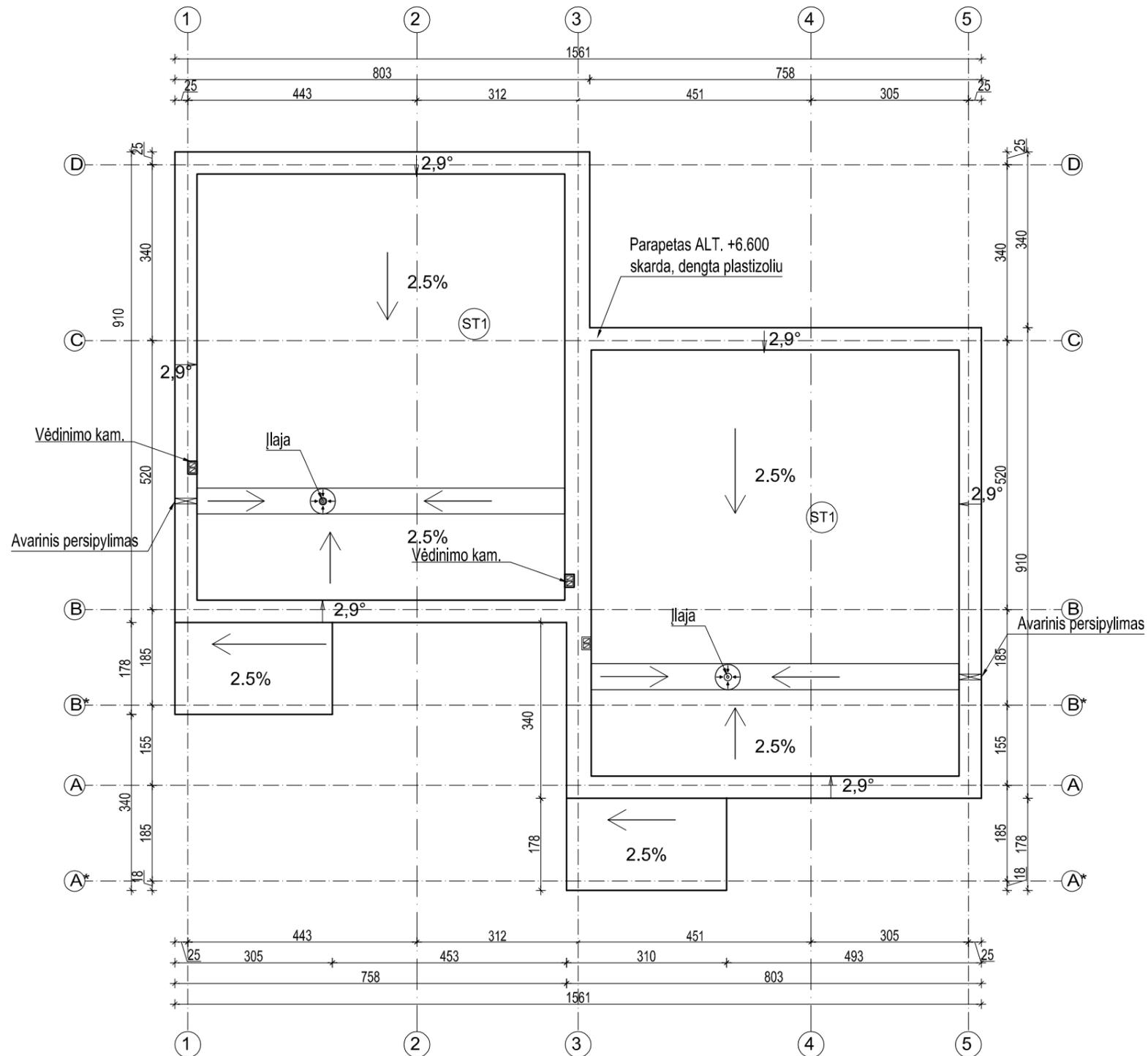

Atestato Nr.	 UAB "A3 studija" <small>Įm.k. 300565732, Jonavos g. 3, Kaunas LT-44269 tel. 8 37 208481</small>			PROJEKTO PAVADINIMAS	Laida
				KETURIOLIKOS TRUMPALAIKIO APGYVENDINIMO PASTATŲ - SVEČIŲ NAMŲ PALIEPGIRIŲ KEL. 83, PALANGOJE, STATYBOS PROJEKTAS. PROJEKTIŅIAI PASIŪLYMAI	0
A 1068	PV/ ARCH	S.Daniulaitis	2020-09	BRĒŽINYS	PP
	ARCH	L. Aleknavičiūtė	2020-09	PASTATŲ, PLANE PAŽYMĒTŲ "11", "12" IR "13", STOGO PLANAS	Mastelis 1:100
UŽSAKOVAS	UAB "KAUNO BŪSTAI"			ŽYMUO	Lapas Lapų
				GN-2020-09-10-83-PP- SA-12	12 16

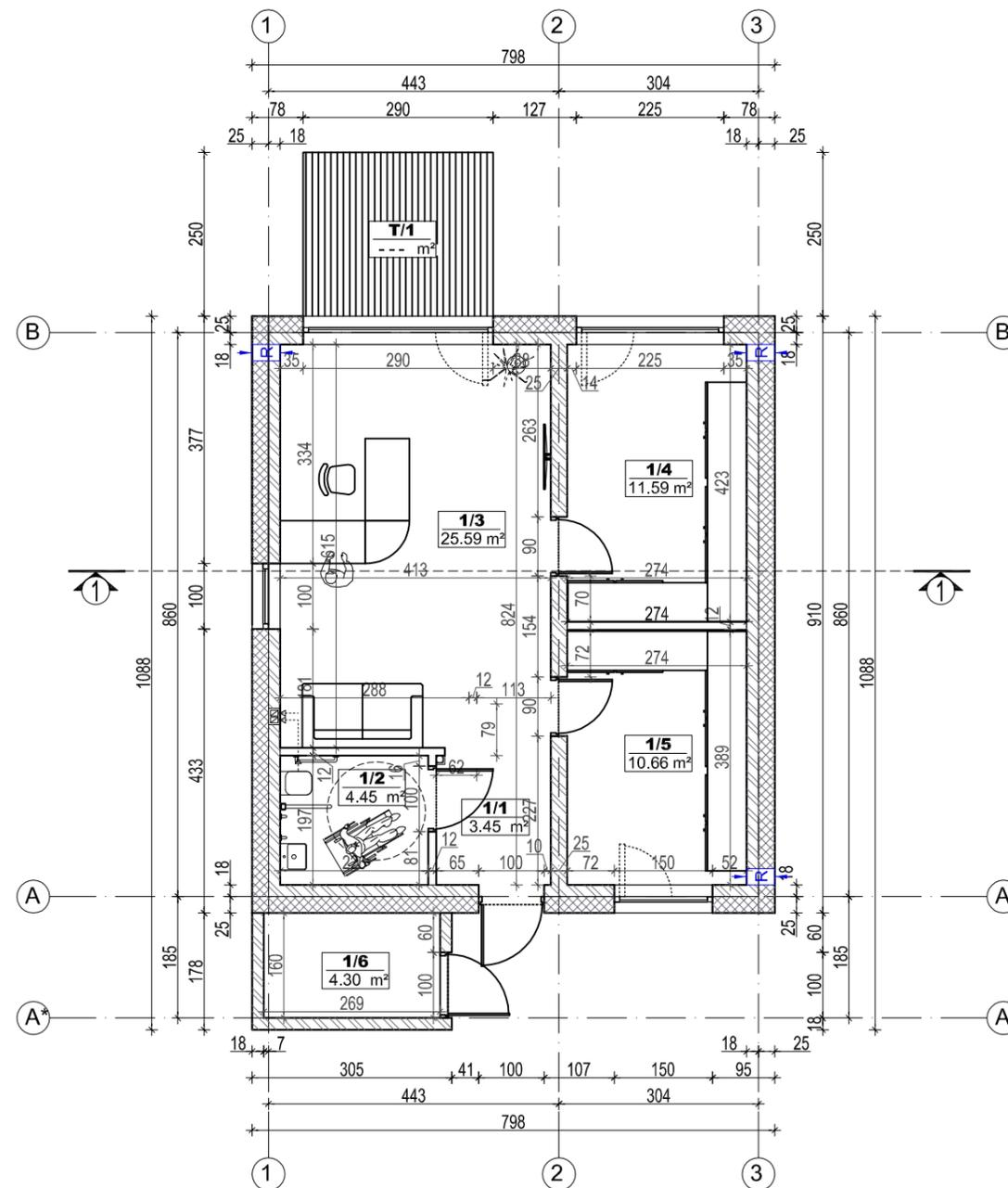

SUTARTINIAI ŽYMĖJIMAI

	ŠILTINIMAS - PUTŲ POLISTIRENAS
	BLOKELIŲ MŪRAS

PATALPŲ EKSPLIKACIJA		
ŽYMĖJIMAS	PATALPOS PAVADINIMAS	PLOTAS KV.M
T/1	TERASA	--- m ²

SVEČIŲ NUMERIS 1		
1/1	HOLAS	3.45 m ²
1/2	WC PRITAIKYTAS ŽN	4.45 m ²
1/3	KABINETAS	25.59 m ²
1/4	INVENTORIAUS PATALPA	11.59 m ²
1/5	INVENTORIAUS PATALPA	10.66 m ²
1/6	PAGALBINĖ PATALPA	4.30 m ²

VISO PASTATE:	60.05 m ²
---------------	----------------------

Atestato Nr.		UAB "A3 studija"			PROJEKTO PAVADINIMAS	Laida
		Im.k. 300565732, Jonavos g. 3, Kaunas LT-44269 tel. 8 37 208481			KETURIOLIKOS TRUMPALAIKIO APGYVENDINIMO PASTATŲ - SVEČIŲ NAMŲ PALIEPGIRIŲ KEL. 83, PALANGOJE, STATYBOS PROJEKTAS. PROJEKTINIAI PASIŪLYMAI	0
A 1068	PV/ ARCH	S.Daniulaitis		2020-09	BRĖŽINYS	Etapas
	ARCH	L. Aleknavičiūtė		2020-09	PASTATO, PLANE PAŽYMĖTO "14", AUKŠTO PLANAS	PP
UŽSAKOVAS	UAB "KAUNO BŪSTAI"				ŽYMUO	Mastelis
					GN-2020-09-10-83-PP- SA-13	1:100
					Lapas	Lapų
					13	16



MEDŽIAGŲ LENTELE



MEDŽIO APDAILA



APDAILINIS TINKAS
spalva artima RAL 7012

Atestato Nr.		UAB "A3 studija"			PROJEKTO PAVADINIMAS KETURIOLIKOS TRUMPALAIKIO APGYVENDINIMO PASTATŲ - SVEČIŲ NAMŲ PALIEPGIRIŲ KEL. 83, PALANGOJE, STATYBOS PROJEKTAS. PROJEKTIŅIAI PASIŪLYMAI	Laida
		<small>Įm.k. 300565732, Jonavos g. 3, Kaunas LT-44269 tel. 8 37 208481</small>				0
A 1068	PV/ ARCH	S.Daniulaitis		2020-09	BRĖŽINYS PASTATO, PLANE PAŽYMĖTO "14", FASADAI	Etapas
	ARCH	L. Aleknavičiūtė		2020-09		PP
UŽSAKOVAS					ŽYMUO GN-2020-09-10-83-PP- SA-14	Mastelis
UAB "KAUNO BŪSTAI"						1:100
					ŽYMUO	Lapas
					GN-2020-09-10-83-PP- SA-14	Lapų
						14
						16

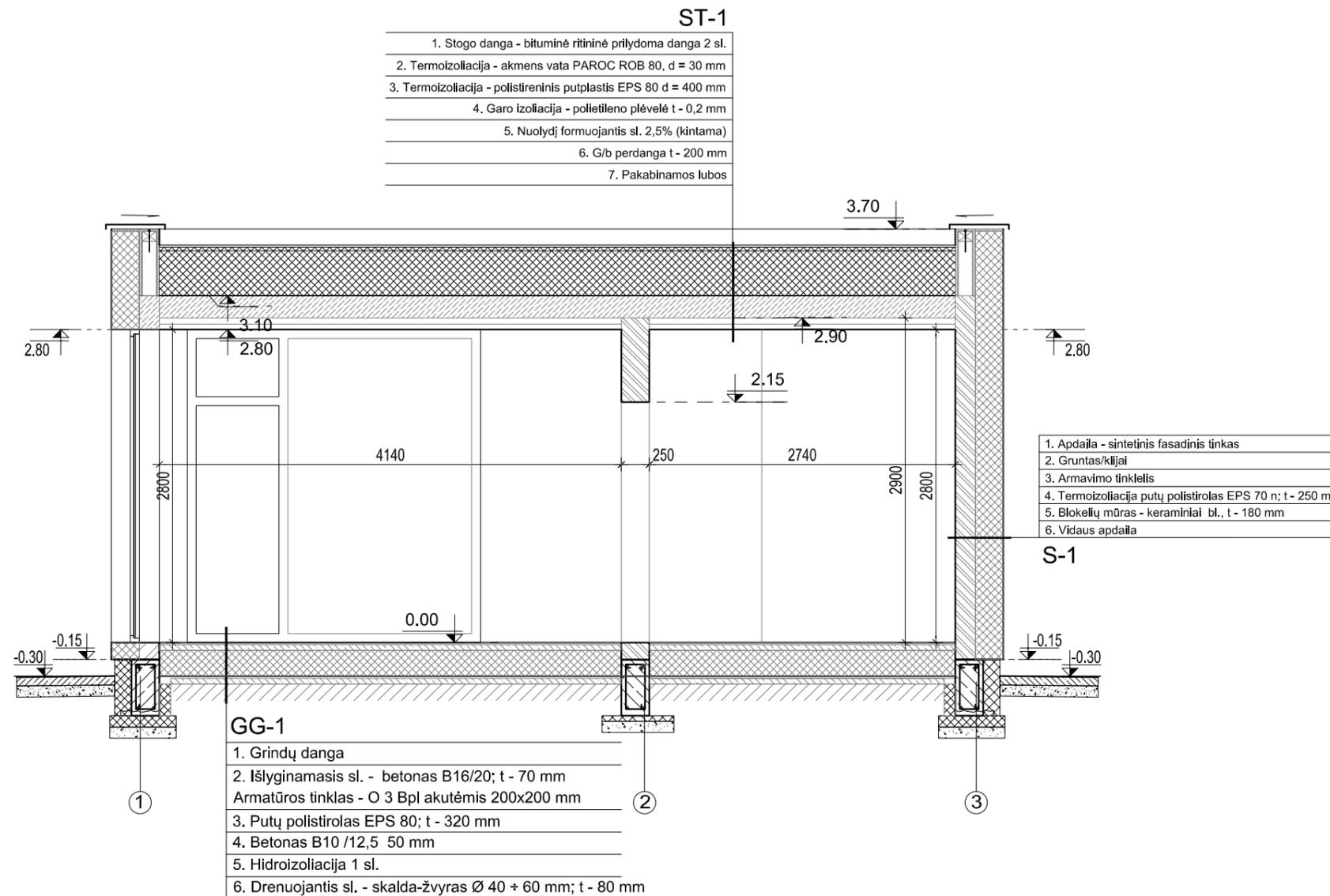

Atestato Nr.		UAB "A3 studioja" <small>Įm.k. 300565732, Jonavos g. 3, Kaunas LT-44269 tel. 8 37 208481</small>			PROJEKTO PAVADINIMAS	Laida
					KETURIOLIKOS TRUMPALAIKIO APGYVENDINIMO PASTATŲ - SVEČIŲ NAMŲ PALIEPGIRIŲ KEL. 83, PALANGOJE, STATYBOS PROJEKTAS. PROJEKTIŅIAI PASIŪLYMAI	0
A 1068	PV/ ARCH	S.Daniulaitis		2020-09	BRĖŽINYS PASTATO, PLANE PAŽYMĖTO "14", PJŪVIS 1-1	Etapas
	ARCH	L. Aleknavičiūtė		2020-09		PP
UŽSAKOVAS					ŽYMUO	Mastelis
UAB "KAUNO BŪSTAI"						GN-2020-09-10-83-PP- SA-15
					Lapas	Lapų
					15	16

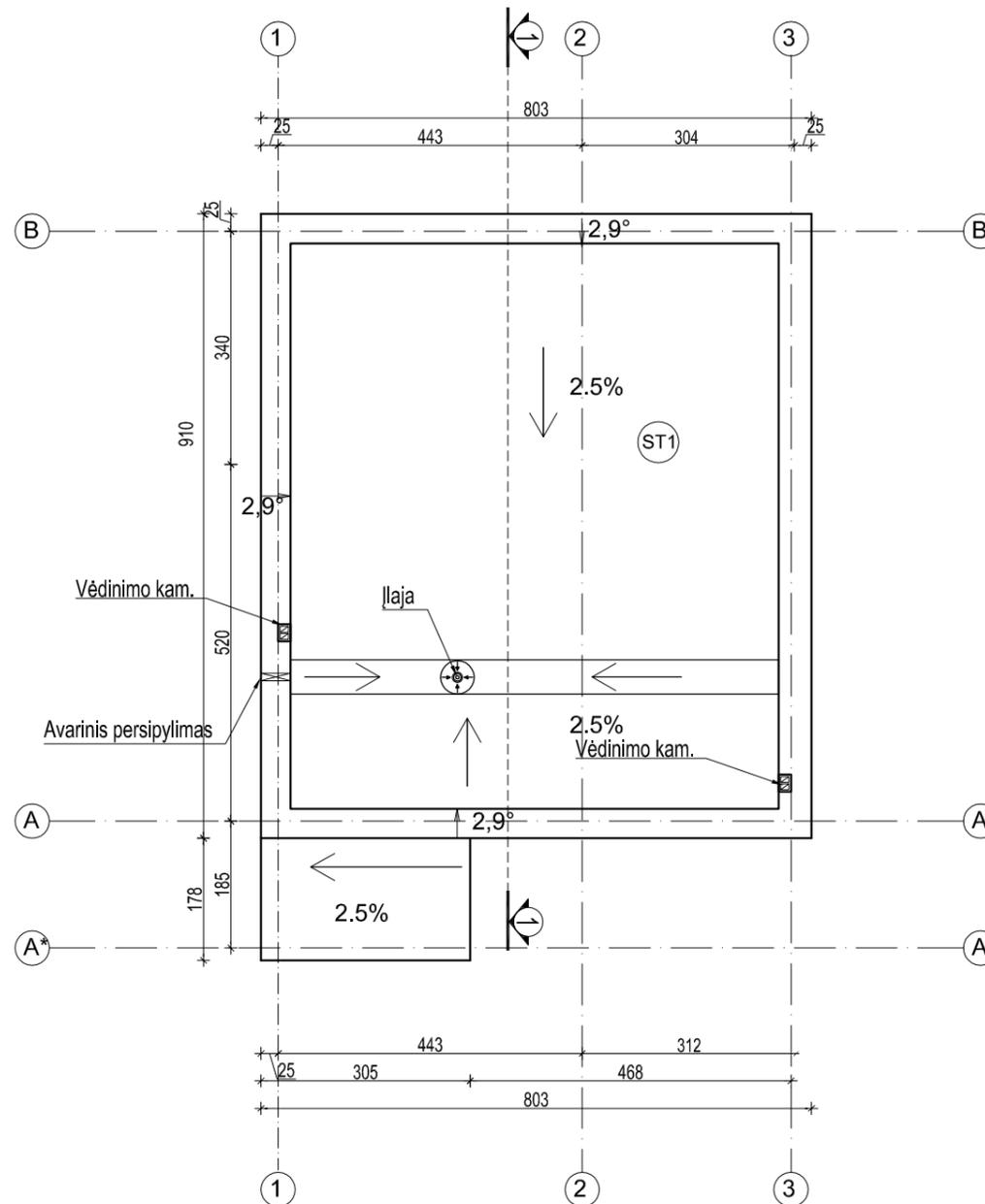

Atestato Nr.		UAB "A3 studija" Įm.k. 300565732, Jonavos g. 3, Kaunas LT-44269 tel. 8 37 208481			PROJEKTO PAVADINIMAS		Laida	
					KETURIOLIKOS TRUMPALAIKIO APGYVENDINIMO PASTATŲ - SVEČIŲ NAMŲ PALIEPGIRIŲ KEL. 83, PALANGOJE, STATYBOS PROJEKTAS. PROJEKTINIAI PASIŪLYMAI		0	
A 1068	PV/ ARCH	S.Daniulaitis		2020-09	BRĖŽINYS		PP	
	ARCH	L. Aleknavičiūtė		2020-09	PASTATO, PLANE PAŽYMĖTO "14", STOGO PLANAS		Mastelis 1:100	
UŽSAKOVAS					UAB "KAUNO BŪSTAI"		ŽYMUO	Lapas
					GN-2020-09-10-83-PP- SA-16		16	Lapų 16