



UAB "Statybos projektų valdymas"

LR Juridinių asmenų registro registravimo pažymėjimo Nr. 035935

Statytojas	KĖDAINIŲ RAJONO SAVIVALDYBĖS ADMINISTRACIJA, Į.K.188768545
	Projekto Nr. SPV-020-013-PP Laida 0
Projekto pavadinimas:	KULTŪROS PASKIRTIES PASTATO (2.10), ESANČIO DERLIAUS G. 5-1, PAVERMENIO K., KAPITALINIO REMONTO TECHNINIS PROJEKTAS
Statybos vieta :	KĖDAINIŲ R.SAV., PAVERMENIO K., DERLIAUS G. 5
Statinio paskirtis:	KULTŪROS PASKIRTIES
Statinio kategorija:	YPATINGAS STATINYS
Statybos rūšis :	STATINIO KAPITALINIS REMONTAS
	Byla (tomas): BD
Projekto dalis :	BENDROJI DALIS
Projekto stadija :	PROJEKTINIAI PASIŪLYMAI



UAB "Statybos projektų valdymas"

LR Juridinių asmenų registro registravimo pažymėjimo Nr. 035935

DIREKTORIUS		MINDAUGAS JACKEVIČIUS
PROJEKTO VADOVAS		IRMANTAS GUDAVIČIUS Atestato Nr. 25745
PROJEKTO DALIES VADOVĖ		JANINA SVATKOVSKAJA Atestato Nr. 1731
ARCHITEKTĖ		EGLĖ MIKALONYTĖ

**KULTŪROS PASKIRTIES PASTATO (2.10), ESANČIO DERLIAUS G. 5-1, PAVERMENIO K.,  
KAPITALINIO REMONTO TECHNINIS PROJEKTAS**

**PROJEKTO DALIES SUDĖTIES ŽINIARAŠTIS**

Dokumento žymuo	Lapų sk.	Laida	Dokumento pavadinimas	Psl. Nr.
SPV-020-013-PP-BD.SŽ	3	0	Projekto dalies sudėties žiniaraštis	2-4
SPV-020-013-PP-BD.BSR	1	0	Bendrieji statinio rodikliai	5
SPV-020-013-PP-BD.AR	5	0	Bendrasis aiškinamasis raštas	6-10
			Priedai:	
	9	0	Nekilnojamojo turto registro centrinio duomenų banko išrašas ir nekilnojamojo daikto kadastrinių matavimų byla	11-19
	7	0	Projektavimo užduotis	20-26
	4	0	Topografinis planas	27-30
	1	0	Igaliojimas	31
			Brėžiniai:	
SPV-020-013-PP-BD-B.01	1	0	Sklypo aplinkotvarkos, vertiklains ir inžinerinių tinklų planas M 1:500	32
SPV-020-013-PP-BD-B.02	1	0	Pirmo aukšto planas M 1:100	33
SPV-020-013-PP-BD-B.03	1	0	Antro aukšto planas M 1:100	34
SPV-020-013-PP-BD-B.04	1	0	Stogo planas M 1:100	35
SPV-020-013-PP-BD-B.05	1	0	Fasadas tarp ašių 1-4 M 1:100	36
SPV-020-013-PP-BD-B.06	1	0	Fasadas tarp ašių 4-1 M 1:100	37
SPV-020-013-PP-BD-B.07	1	0	Fasadas tarp ašių A-C M 1:100	38
SPV-020-013-PP-BD-B.08	1	0	Pjūvis 1-1 M 1:100	39

0	2020 01	Statybos leidimui gauti, statybos darbų vykdymui			
Laida	Išleidimo data	Laidos statusas ir išleidimo priežastis (jei taikoma)			
Kval. Dok. Nr.	UAB „Statybos projektų valdymas“ Ateities g. 25B, LT-06326 Vilnius Tel.: 8 5 2332485, faks.: 8 5 2784945 El. paštas: info@spv.lt		Statinio projekto pavadinimas: Kultūros paskirties (2.10), esančio Derliaus g. 5-1, Pavermenio k., kapitalinio remonto techninis projektas		
25745	PV	I. Gudavičius	Dokumento pavadinimas:  <b>PROJEKTO DALIES SUDĖTIES ŽINIARAŠTIS</b>	Laida	
1731	PDV (SK)	J. Svatkovskaja		0	
	ARCH	E. Mikalonytė			
LT	<b>Užsakovas (Statytojas):</b> Kėdainių rajono savivaldybės administracija, į.k. 188768545		Dokumento numeris:  <b>SPV-020-013-PP-BD.SŽ</b>	Lapas 1	Lapų 3

**KULTŪROS PASKIRTIES PASTATO (2.10), ESANČIO DERLIAUS G. 5-1, PAVERMENIO K.,  
KAPITALINIO REMONTO TECHNINIS PROJEKTAS**

SPV-020-013-PP-BD-B.09	1	0	Pjūvis 2-2 M 1:100	40
SPV-020-013-PP-BD-B.10	1	0	Pjūvis 3-3 M 1:100	41
SPV-020-013-PP-BD-B.11	1	0	Pirmo aukšto grindų dangų ir sienų apdailos planas M 1:100	42
SPV-020-013-PP-BD-B.12	1	0	Antro aukšto grindų dangų ir sienų apdailos planas M 1:100	43
SPV-020-013-PP-BD-B.13	1	0	Pirmo aukšto lubų planas M 1:100	44
SPV-020-013-PP-BD-B.14	1	0	Antro aukšto lubų planas M 1:100	45
SPV-020-013-PP-BD-B.15	1	0	Cokolio šiltinimo sistema (vertikalus pjūvis) M 1:10	46
SPV-020-013-PP-BD-B.16	1	0	Sienos šiltinimo sistema (vertikalus pjūvis) M 1:10	47
SPV-020-013-PP-BD-B.17	1	0	Grindų konstrukcija ant grunto M 1:10	48
SPV-020-013-PP-BD-B.18	1	0	Grindų konstrukcija ant perdangos M 1:10	49
SPV-020-013-PP-BD-B.19	1	0	Stogo šiltinimas M 1:10	50
SPV-020-013-PP-BD-B.20	1	0	Fasadas tarp ašių 1-4 spalvinis sprendimas. Variantas 1 M 1:100	51
SPV-020-013-PP-BD-B.21	1	0	Fasadas tarp ašių 4-1 spalvinis sprendimas. Variantas 1 M 1:100	52
SPV-020-013-PP-BD-B.22	1	0	Fasadas tarp ašių A-C spalvinis sprendimas. Variantas 1 M 1:100	53
SPV-020-013-PP-BD-B.23	1	0	Fasadas tarp ašių 1-4 spalvinis sprendimas. Variantas 2 M 1:100	54
SPV-020-013-PP-BD-B.24	1	0	Fasadas tarp ašių 4-1 spalvinis sprendimas. Variantas 2 M 1:100	55
SPV-020-013-PP-BD-B.25	1	0	Fasadas tarp ašių A-C spalvinis sprendimas. Variantas 2 M 1:100	56
SPV-020-013-PP-BD-B.26	1	0	Fasadas tarp ašių 1-4 spalvinis sprendimas. Variantas 3 M 1:100	57
SPV-020-013-PP-BD-B.27	1	0	Fasadas tarp ašių 4-1 spalvinis sprendimas. Variantas 3 M 1:100	58
SPV-020-013-PP-BD-B.28	1	0	Fasadas tarp ašių A-C spalvinis sprendimas. Variantas 3 M 1:100	59
SPV-020-013-PP-BD-B.29	1	0	Fasadas tarp ašių 1-4 spalvinis sprendimas. Variantas 4 M 1:100	60
SPV-020-013-PP-BD-B.30	1	0	Fasadas tarp ašių 4-1 spalvinis sprendimas. Variantas 4 M 1:100	61

<b>SPV-020-013-PP-BD.SŽ</b>	Lapas	Lapų	Laida
	2	3	0

**KULTŪROS PASKIRTIES PASTATO (2.10), ESANČIO DERLIAUS G. 5-1, PAVERMENIO K.,  
KAPITALINIO REMONTO TECHNINIS PROJEKTAS**

SPV-020-013-PP-BD-B.31	1	0	Fasadas tarp ašių A-C spalvinis sprendimas. Variantas 4 M 1:100	62
SPV-020-013-PP-BD-B.32	1	0	Fasadas tarp ašių 1-4 spalvinis sprendimas. Variantas 5a M 1:100	63
SPV-020-013-PP-BD-B.33	1	0	Fasadas tarp ašių 4-1 spalvinis sprendimas. Variantas 5a M 1:100	64
SPV-020-013-PP-BD-B.34	1	0	Fasadas tarp ašių A-C spalvinis sprendimas. Variantas 5a M 1:100	65
SPV-020-013-PP-BD-B.35	1	0	Fasadas tarp ašių 1-4 spalvinis sprendimas. Variantas 5b M 1:100	66
SPV-020-013-PP-BD-B.36	1	0	Fasadas tarp ašių 4-1 spalvinis sprendimas. Variantas 5b M 1:100	67
SPV-020-013-PP-BD-B.37	1	0	Fasadas tarp ašių A-C spalvinis sprendimas. Variantas 5b M 1:100	68
SPV-020-013-PP-BD-B.38	1	0	Fasadas tarp ašių 1-4 spalvinis sprendimas. Variantas 5c M 1:100	69
SPV-020-013-PP-BD-B.39	1	0	Fasadas tarp ašių 4-1 spalvinis sprendimas. Variantas 5c M 1:100	70
SPV-020-013-PP-BD-B.40	1	0	Fasadas tarp ašių A-C spalvinis sprendimas. Variantas 5c M 1:100	71

SPV-020-013-PP-BD.SŽ	Lapas	Lapų	Laida
	3	3	0

**KULTŪROS PASKIRTIES PASTATO (2.10), ESANČIO DERLIAUS G. 5-1, PAVERMENIO K.,  
KAPITALINIO REMONTO TECHNINIS PROJEKTAS**

**BENDRIEJI STATINIO RODIKLIAI**

STR 1.04.04:2017 „Statinio projektavimas, projekto ekspertizė“ 5 priedas



<b>I. SKLYPAS</b>	<b>Mato vnt.</b>	<b>Remontuojamo pastato</b>
1. sklypo plotas	ha	Esamas
2. sklypo užstatymo intensyvumas	%	Esamas
3. sklypo užstatymo tankis	%	Esamas
<b>II. PASTATAI</b>	<b>Mato vnt.</b>	<b>Remontuojamo pastato</b>
1.1. Pastato bendras plotas.*	m <sup>2</sup>	2113,86 (2P2p)
1.2. Remontuojamų patalpų plotas.*	m <sup>2</sup>	465,37
2. Pastato tūris.*	m <sup>3</sup>	11870
3. Aukštų skaičius	vnt.	2
4. Pastato aukštis.*	m	6,0 ir 8,0
5. Energinio naudingumo klasė. [5.41]		Ne žemesnė kaip B
6. Pastato (patalpų) akustinio komforto sąlygų klasė. [5.38]; [5.43]		Ne žemesnė kaip E
8. Statinio atsparumo ugniai laipsnis		I

\* Žvaigždute pažymėti rodikliai apskaičiuojami vadovaujantis Nekilnojamojo turto kadastrinių matavimų ir kadastro duomenų surinkimo taisyklėmis, kurias tvirtina Lietuvos Respublikos žemės ūkio ministras. Baigus statybą ir atlikus kadastrinius matavimus šie rodikliai gali turėti neesminių nukrypimų.

Statinio projekto vadovas Irmantas Gudavičius (kval. at. Nr. 25745)

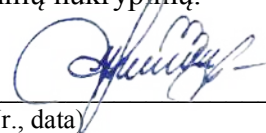
(vardas, pavardė, parašas, kvalifikacijos atestato arba pažymos Nr., data)

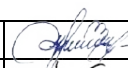
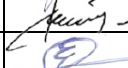

0	2020	Statybos leidžiančiam dokumentui gauti, statybos darbų vykdymui		
Laida	Data	Laidos statusas ir išleidimo priežastis (jei taikoma)		
Kval. Dok. Nr.	UAB „Statybos projektų valdymas“ Ateities g. 25B, LT-06326 Vilnius Tel./faks.: 8 (5) 2332485, El. paštas: info@spv.lt		Statinio projekto pavadinimas: Kultūros paskirties (2.10), esančio Derliaus g. 5-1, Pavermenio k., kapitalinio remonto techninis projektas	
25745	PV	I. Gudavičius		Dokumento pavadinimas:  Bendrieji statinio rodikliai
1731	PDV (SK)	J.Svatkovskaja		
	ARCH	E.Mikalonytė		
LT	<b>Užsakovas (Statytojas):</b> Kėdainių rajono savivaldybės administracija, į.k. 188768545		Dokumento numeris:  <b>SPV-020-013-PP-BD.BSR</b>	Lapas 1
				Lapų 1

**KULTŪROS PASKIRTIES PASTATO (2.10), ESANČIO DERLIAUS G. 5-1, PAVERMENIO K.,  
KAPITALINIO REMONTO TECHNINIS PROJEKTAS**

**AIŠKINAMOJO RAŠTO TURINYS**

1.	DOKUMENTŲ, KURIŲ PAGRINDŲ PARENGTA PROJEKTO DALIS, SĄRAŠAS .....	2
2.	NORMATYVINIŲ DOKUMENTŲ, KURIŲ PAGRINDŲ PARENGTA PROJEKTO DALIS, SĄRAŠAS .....	2
3.	LICENCIJUOTOS PROJEKTAVIMO PROGRAMINĖS ĮRANGOS, NAUDOTOS PROJEKTUI PARENGTI, SĄRAŠAS .....	3
4.	STATINIO BENDRIEJI DUOMENYS .....	4
5.	ESAMA SITUACIJA .....	4
6.	SPRENDINIAI .....	4

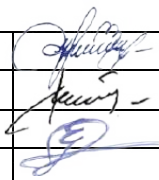
0	2020	Statybos leidžiamam dokumentui gauti, statybos darbų vykdymui			
Laida	Data	Laidos statusas ir išleidimo priežastis (jei taikoma)			
Kval. Dok. Nr.	UAB „Statybos projektų valdymas“ Ateities g. 25B, LT-06326 Vilnius Tel./faks.: 8 (5) 2332485, El. paštas: info@spv.lt			Statinio projekto pavadinimas: Kultūros paskirties (2.10), esančio Derliaus g. 5-1, Pavermenio k., kapitalinio remonto techninis projektas	
25745	PV	I. Gudavičius		Dokumento pavadinimas:	
1731	PDV (SK)	J. Svatkovskaja		<b>AIŠKINAMASIS RAŠTAS</b>	
	ARCH	E. Mikalonytė			0
LT	<b>Užsakovas (Statytojas):</b> Kėdainių rajono savivaldybės administracija, į.k. 188768545			Dokumento numeris: <b>SPV-020-013-PP-BD.AR</b>	
				Lapas	Lapų
				1	37

**MOKYKLOS-DARŽELIO (UNIKALUS NUMERIS 4400-0486-2724) MOKSLO PASKIRTIES PASTATO, VILNIAUS R. SAV., PAGIRIŲ SEN., VAIDOTŲ K., KRANTINĖS G.9, ATNAUJINIMO (MODERNIZAVIMO) PROJEKTAS**

**1. DOKUMENTŲ, KURIŲ PAGRINDŲ PARENGTA PROJEKTO DALIS, SĄRAŠAS**

1. Projektavimo užduotis;
2. Nekilnojamojo turto registro centrinio duomenų banko išrašas;
3. Nekilnojamojo daikto kadastrinių matavimų byla;
4. Sklypo topografinė nuotrauka;

**2. NORMATYVINIŲ DOKUMENTŲ, KURIŲ PAGRINDŲ PARENGTA PROJEKTO DALIS, SĄRAŠAS**

1. Lietuvos Respublikos Statybos įstatymas;
2. Europos Parlamento ir tarybos reglamentas (ES) Nr. 305/201;
3. STR 1.01.03:2017. Statinių klasifikavimas;
4. STR 1.01.08:2002. Statinio statybos rūšys;
5. STR 1.04.04:2017. Statinio projektavimas, projekto ekspertizė;
6. STR 1.05.01:2017. Statybą leidžiantys dokumentai. Statybos užbaigimas. Statybos sustabdymas.Savavališkos statybos padarinių šalinimas. Statybos pagal neteisėtai išduotą statybą leidžiantį dokumentą padarinių šalinimas;
7. STR 1.06.01:2016. Statybos darbai. Statinio statybos priežiūra;
8. STR 1.07.03:2017. Statinių techninės ir naudojimo priežiūros tvarka. Naujų nekilnojamojo turto kadastro objektų formavimo tvarka;
9. STR 2.04.01:2018. Pastatų atitvaros.Sienos, stogai, langai ir išorinės įėjimo durys;
10. STR 2.01.01(1):2005. Esminiai statinio reikalavimai. Mechaninis pastovumas ir patvarumas;
11. STR 2.01.01(2):1999. Esminiai statinio reikalavimai. Gaisrinė sauga;
12. STR 2.01.01.(3):1999. Esminiai statinio reikalavimai. Higiena, sveikata, aplinkos apsauga;
13. STR 2.01.01(4):2008. Esminiai statinio reikalavimai. Naudojimo sauga;
14. STR 2.01.07:2003. Pastatų vidaus ir išorės aplinkos apsauga nuo triukšmo;
15. STR 2.03.01:2019. Statinių prieinamumas;
16. STR 2.02.02:2004. Visuomeninės paskirties pastatai;
17. Visuomeninių statinių gaisrinės saugos taisyklės;
18. STR 2.05.03:2003. Statybinių konstrukcijų projektavimo pagrindai;
19. STR 2.05.04:2003. Poveikiai ir apkrovos;
20. RSN 156-94. Statybinė klimatologija;

	Lapas	Lapų	Laida
<b>SPV-020-013-TPP-BD.AR</b>	2	5	0

**MOKYKLOS-DARŽELIO (UNIKALUS NUMERIS 4400-0486-2724) MOKSLO PASKIRTIES  
PASTATO, VILNIAUS R. SAV., PAGIRIŲ SEN., VAIDOTŲ K., KRANTINĖS G.9,  
ATNAUJINIMO (MODERNIZAVIMO) PROJEKTAS**

21. STR 2.09.02. 2005. Šildymas, vėdinimas ir oro kondicionavimas;
22. STR 2. 01. 01 (6): 2008. Esminiai statinio reikalavimai. Energijos taupymas ir šilumos išsaugojimas;
23. Statybinių atliekų tvarkymo taisyklės;
24. STR 2.01.06:2009. Statinių apsauga nuo žaibo. Išorinė statinių apsauga nuo žaibo.
25. HN 20:2012. Neformaliojo vaikų švietimo programų vykdymo bendrieji sveikatos saugos reikalavimai;
26. HN 75:2016. Ikimokyklinio ir priešmokyklinio ugdymo programų vykdymo bendrieji saugos reikalavimai;
27. HN 33:2011. Triukšmo ribiniai dydžiai gyvenamuosiuose ir visuomeninės paskirties pastatuose bei jų aplinkoje;
28. HN 42:2009. Gyvenamųjų ir visuomeninių pastatų patalpų mikroklimatas;
29. Atliekų tvarkymo taisyklės.

**3. LICENCIJUOTOS PROJEKTAVIMO PROGRAMINĖS ĮRANGOS, NAUDOTOS  
PROJEKTUI PARENGTI, SĄRAŠAS**

1. Operacinė sistema - Windows.
2. CorelDraw GRAPHICS SUITE paketas (CorelDRAW, Corel PHOTO-PAINT, Corel CAPTURE).
3. AutoCAD (Autodesk).
4. Microsoft Office paketas (Word, Excel).
5. Juodos avys+ WinLika.

**\*Pastaba:**

1. Rengiant visas dalis, naudotos aukščiau išvardintos programos;
2. Tekstiniais projekto dokumentams (aiškinraščiams, techninėms specifikacijoms, kiekių ir darbų žiniaraščiams ir kitai tekstinei projektinei dokumentacijai), naudota operacinė sistema – Windows, Microsoft office paketas, Juodos avys + Winlika programos. Projekto dalių brėžiniams parengti naudoti AutoCAD ir CorelDraw GRAPHIC SUITE programų paketai.

	Lapas	Lapų	Laida
<b>SPV-020-013-TPP-BD.AR</b>	3	5	0



**MOKYKLOS-DARŽELIO (UNIKALUS NUMERIS 4400-0486-2724) MOKSLO PASKIRTIES PASTATO, VILNIAUS R. SAV., PAGIRIŲ SEN., VAIDOTŲ K., KRANTINĖS G.9, ATNAUJINIMO (MODERNIZAVIMO) PROJEKTAS**

**4. STATINIO BENDRIEJI DUOMENYS**

**Projekto pavadinimas:** Kultūros paskirties pastato (2.10), esančio Derliaus g. 5-1, Pavermenio k., kapitalinio remonto techninis projektas.

**Statybos adresas:** Kėdainių r. sav., Pavermenio k., Derliaus g. 5-1.

**Statinio statybos rūšis:** statinio kapitalinis remontas.

**Statinio paskirtis:** kultūros paskirties statinys.

**Statinio kategorija:** ypatingas statinys.

**Projekto rengimo pagrindas:** projektavimo užduotis.

**Statytojas:** Kėdainių rajono savivaldybės administracija, į.k. 188768545

**5. ESAMA SITUACIJA**

Pastatas yra Pavermenio k., Kėdainių r. sav. Derliaus g. 5-1. Truskavo kultūros centras pastatytas 1987 m. Dviejų aukštų pastatas, be rūsio. Sienos - plytų mūras. Bendras pastato plotas 2113,86 kv.m. Patalpų bendras plotas - 683,22 kv.m., remontuojamų patalpų plotas apie 437,0 kv.m. Pastato tūris 11870 kub.m. Išorės sienos ir cokolis neapšiltinta, pertvaros - plytų mūras. Pamatai - gelžbetoniniai. Stogas neapšiltintas su bitumine ritinine danga, stogo laikanti konstrukcija - gelžbetoninės plokštės. Perdenginiai tarp aukštų - gelžbetoninės plokštės. Grindys ant grunto betoninės, neapšiltintos. Langai ir išorės durys keisti - plastikiniai. Lietaus nuvedimo sistema išorinė.

**6. SPRENDINIAI**

Numatyti sprendiniai ir darbai kuriuos reikia atlikti:

- apšiltinamas cokolis (apdaila klinkerio plytelės);
- apšiltinamos išorės sienos (apdaila tinkas);
- apšiltinamas stogas su bitumine danga; atnaujinami esami stogeliai, kur reikia projektuojami nauji;
- projektuojama nauja išorinė lietaus nuvedimo sistema;

	Lapas	Lapų	Laida
<b>SPV-020-013-TPP-BD.AR</b>	4	5	0

**MOKYKLOS-DARŽELIO (UNIKALUS NUMERIS 4400-0486-2724) MOKSLO PASKIRTIES PASTATO, VILNIAUS R. SAV., PAGIRIŲ SEN., VAIDOTŲ K., KRANTINĖS G.9, ATNAUJINIMO (MODERNIZAVIMO) PROJEKTAS**

- apšiltinamos grindys ant grunto;
- Įrengiama izoliacija grindims ant perdangos;
- keičiami langai ir lauko durys;
- keičiamos vidaus durys, platinami praėjimai;
- keičiamas pastato planas, įrengiami san. mazgai pritaikyti ŽN, dalis pertvarų griaunama;
- pastatas pritaikomas ŽN naudojimui;
- užtikrinama evakuacija iš pastato kilus gaisrui;
- įrengiama vidaus apdaila: grindys, sienos, lubos;
- pagrindinėje salėje projektojuama nauja pakeliamų grindų scena;
- projektuojama nuogrinda;
- remontuojama elektros instaliacija, vandens ir nuotekų tinklai, numatomas patalpų šildymas, kondicionavimas, projektuojama gaisrinė ir apsauginė signalizacija;

Pastatas projektuojamas taip, kad atitiktų B klasės keliamus reikalavimus. Visi pastato sprendiniai bus tikslinami techninio projekto metu.

	Lapas	Lapų	Laida
<b>SPV-020-013-TPP-BD.AR</b>	5	5	0



VALSTYBĖS ĮMONĖ REGISTRŲ CENTRAS

Vincu Kudirkos g. 18-3, LT-03105 Vilnius, tel. (5) 2688 262, faks. (5) 2688 311, el.p. info@registrųcentras.lt

## NEKILNOJAMOJO TURTO REGISTRO CENTRINIO DUOMENŲ BANKO IŠRAŠAS

2015-06-03 15:48:24

**1. Nekilnojamojo turto registre įregistruotas turtas:**Registro Nr.: **44/1611415**Registro tipas: **Patalpos/butai**Sudarymo data: **2013-06-10**Adresas: **Kėdainių r. sav. Truskavos sen. Pavermenio k. Derliaus g. 5-1**Registro tvarkytojas: **Valstybės įmonės Registrų centro Kauno filialas****2. Nekilnojamieji daiktai:**

2.1.

**Negyvenamoji patalpa - Kultūros patalpos**Unikalus daikto numeris: **4400-2678-7282:2717**Daikto pagrindinė naudojimo paskirtis: **Kultūros**

Pastato, kuriame yra patalpa, unikalus Nr.

ir pažymėjimas plane: **4400-0465-0364, 2P2p**Statybos pradžios metai: **1986**Statybos pabaigos metai: **1987**Baigtumo procentas: **100 %**Aukštas: **2**Rūsų: **Nėra**Šildymas: **Vietinis centrinis šildymas**Vandentiekis: **Vietinis vandentiekis**Nuotekų šalinimas: **Vietinis nuotekų šalinimas**Dujos: **Nėra**Viryklė: **Nėra**Bendras plotas: **683.22 kv. m**Pagrindinis plotas: **455.49 kv. m**Atkūrimo sąnaudos (statybos vertė): **260000 Eur**Fizinio nusidėvėjimo procentas: **32 %**Atkuriamoji vertė: **177000 Eur**

Atkūrimo sąnaudų (statybos vertės) ir

atkuriamosios vertės nustatymo data: **2014-02-25**Vidutinė rinkos vertė: **20200 Eur**Vidutinės rinkos vertės nustatymo būdas: **Masinis vertinimas**Vidutinės rinkos vertės nustatymo data: **2014-02-25**Kadastro duomenų nustatymo data: **2014-02-25****3. Daikto priklausiniai iš kito registro: įrašų nėra****4. Nuosavybė:**

4.1.

**Nuosavybės teisė**Savininkas: **KĖDAINIŲ RAJONO SAVIVALDYBĖ, a.k. 111103885**Daiktas: **patalpa Nr. 4400-2678-7282:2717, aprašyta p. 2.1.**Įregistravimo pagrindas: **Priėmimo - perdavimo aktas, 1996-02-02****Deklaracija apie statybos užbaigimą / paskirties pakeitimą, 2015-01-30, Nr. 3****Pažyma apie naujai suformuotų nekilnojamojo turto kadastro objektų (patalpos (-ų)) galimybę naudoti pagal paskirtį, 2015-05-12, Nr. 6****Susitarimas, 2015-05-27**Įrašas galioja: **Nuo 2015-06-03****5. Valstybės ir savivaldybių žemės patikėjimo teisė: įrašų nėra****6. Kitos daiktinės teisės : įrašų nėra****7. Juridiniai faktai:**

7.1.

**Sudaryta panaudos sutartis**

Panaudos gavėjas: **Visuomeninė organizacija "Truskavos bendruomenės centras"**, a.k. 300023913  
Daiktas: **patalpa Nr. 4400-2678-7282:2717, aprašyta p. 2. 1.**  
[registravimo pagrindas: **Panaudos sutartis, 2011-04-14, Nr. 3**  
Plotas: **332.39 kv. m**  
[rašas galioja: **Nuo 2015-06-03**  
Terminas: **Nuo 2011-04-14 iki 2021-04-14**

8. Žymos: [rašų nėra

9. Specialiosios žemės ir miško naudojimo sąlygos: [rašų nėra

10. Daikto registravimas ir kadastro žymos:

10.1.

**Kadastrinius matavimus atliko (kadastro žyma)**  
**UAB "KAUNAS REAL ESTATE", a.k. 300653488**  
Daiktas: **patalpa Nr. 4400-2678-7282:2717, aprašyta p. 2. 1.**  
[registravimo pagrindas: **Nekilnojamojo daikto kadastro duomenų byla, 2014-02-25**  
**Kvalifikacijos pažymėjimas, Nr. 2M-M-207**  
[rašas galioja: **Nuo 2015-06-03**

10.2.

**Suformuotas naujas (daikto registravimas)**  
Daiktas: **patalpa Nr. 4400-2678-7282:2717, aprašyta p. 2. 1.**  
[registravimo pagrindas: **Nekilnojamojo daikto kadastro duomenų byla, 2014-02-25**  
**Pažyma apie naujai suformuotų nekilnojamojo turto**  
**kadastro objektų (patalpos (-ų)) galimybę naudoti pagal**  
**paskirtį, 2015-05-12, Nr. 6**  
[rašas galioja: **Nuo 2015-06-03**

11. Registro pastabos ir nuorodos: [rašų nėra

12. Kita informacija: [rašų nėra

13. Informacija apie duomenų sandoriui tikslinimą: [rašų nėra

2015-06-03 15:48:24

Dokumentą atspausdino Vyresnioji  
registratorė



ZITA  
BARONIENĖ

UAB "Kaunas real estate"

**NEKILNOJAMOJO DAIKTO  
KADASTRINIŲ MATAVIMŲ BYLA**

Tomas: 1

Nekilnojamojo turto objektas: **Patalpa (butas)**

Bylos Nr.: **53/13503**

Registro Nr.: **44/1611415 (Patalpos/butai)**

Adresas: **Kėdainių r. sav. Pavermenio k. Derliaus g. 5-1**

Lapų skaičius: 6



**SUDERINTA**

Valstybės įmonės Registrų centro Kauno filialas

*Elektroniniu parašu pasirašė: Kristina Šapolienė*

*Pareigos: Vyresnioji kadastro specialistė*

*Laiko žyma: 2014-03-26 15:50:24*

Bylos Nr. 53/13503  
Tomo Nr. 1  
Registro 44/1611415

### BYLOS TOMO VIDAUS APYRAŠAS

Eil. Nr.	Dokumento pavadinimas	Dokumento		Lapų skaič.	Bylos lapų numeriai	Pastabos
		Nr.	Data			
1	Statinio planas "PIRMAS AUKŠTAS"	1	2014-02-25	1	1	
2	Statinio planas "ANTRAS AUKŠTAS"	2	2014-02-25	1	2	
3	Patalpos (buto) kadastro duomenys 1D FORMA	3	2014-02-25	1	3	
4	Patalpos (buto) įkainojimas (perkainojimas) 2D FORMA	4	2014-02-25	1	4	
5	Patalpos (buto) vidaus plotų eksplikacija 3 FORMA	5	2014-02-25	1	5	

Vidaus apyrašo lapų 5

Matininkė

Vilma Lubytė

(pareigos, parašas, vardas, pavardė)

## Patalpos (buto) kadastro duomenys

Adresas Kėdainių r. sav. Pavermenio k. Derliaus g. 5-1

Pavadinimas Kultūros patalpos

Aprašymas paprastas remontas 2013

Unikalus Nr. 4400-2678-7282:27 17

Pažymėjimas plane 1-15

Paskirtis Kultūros

Kad. duomenų nustatymo 2014-02-25

## Patalpos (buto) kadastro duomenys

Aukštas:	2
Baigtumo procentas: %	100
Bendras plotas: kv. m	683,22
Rūšys:	Nėra
Šildymas:	Vietinis centrinis
Vandentiekis:	Vietinis vandentiekis

Nuotekų šalinimas:	Vietinis nuotekų
Vonios kambarys:	Yra
Dujos:	Nėra
Viryklė:	Nėra
Karštas vanduo:	Yra

## Pastato, kuriame yra butas (patalpa), duomenys

Pažymėjimas plane 2P2p

Unikalus Nr. 4400-0465-0364

Paskirtis Gamybos, pramonės

Pavadinimas Mechaninės dirbtuvės su kultūros patalpomis

Statybos pradžios metai:	1986
Statybos pabaigos metai:	1987
Rekonstravimo pradžios	
Rekonstravimo pabaigos	
Kap. remonto pradžios	
Kap. remonto pabaigos	

Bendras plotas: kv. m	2113,86
Aukštų skaičius:	2
Baigtumo procentas: %	100
Tūris: kub. m	11870
Koordinatė X:	6143256
Koordinatė Y:	515555

Parengė Matininkė Vilma Lubytė





1 0 4 4 8 7 2 3 5 7 \*

## Patalpos (buto) įkainojimas (perkainojimas)

Adresas Kėdainių r. sav. Pavermenio k. Derliaus g. 5-1  
Unikalus Nr. 4400-2678-7282:2717

Vertės nustatymo data	(P)	Žymėjimas	Pavadinimas	Kasmetinis vertės mažinimo koeficientas	Matavimo vienetas	Kiekis	Kainynas ir lentelė	Vieneto stątybos vertė po indeksavimo, Lt	Atkūrimo kaštai (statybinė vertė), Lt	Nusidėvėjimas %	Atkurtiamoji vertė, Lt	Vietovės pataisos koeficientas	Vidutinė rinkos vertė, Lt
1	2	3	4	5	6	7	8	9	10	11	12	13	14
2014-02-25	P	1-15	Kultūros patalpos	1,2	kv. m	683,22	Modelis: 10912	1313	897000	32	610000		69800

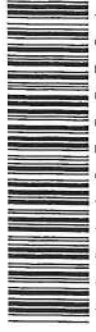
Parengė Matininkė Vilma Lubytė



\* 1 0 4 4 8 7 2 3 5 8 \*



## Patalpos (buto) vidaus plotų eksplikacija

Adresas Kėdainių r. sav. Pavermenio k. Derliaus g. 5-1

Unikalus Nr. 4400-2678-7282:2717

Žymėjimas 1-15

Paskirtis Kultūros

Matavimų data 2014-02-25

Pavadinimas Kultūros patalpos

Aukšto Nr.	Patalpos pažymėjimas plane		Patalpų pavadinimas	Gyvenamosios paskirties patalpų										Negyvenamosios paskirties patalpų	
	1 simbolis	2 simbolis		Bendras plotas m <sup>2</sup>	Naudingas plotas m <sup>2</sup>	Iš to skaičiaus				Pagalbinis nenaudingas plotas m <sup>2</sup>	Rūšių (pusrūšių) plotas m <sup>2</sup>	Garų plotas m <sup>2</sup>	Pagrindinis plotas m <sup>2</sup>	Pagalbinis plotas m <sup>2</sup>	
			5	6	7	8	9	10	11	12	13	14			
1	2	3	5	6	7	8	9	10	11	12	13	14			
1	1	15	9,70									9,70			
1	1	16	1,63									1,63			
1	1	17	2,06									2,06			
1	1	18	49,95									49,95			
1	1	19	2,22									2,22			
1	1	20	20,59									20,59			
1	1	21	6,05									6,05			
1	1	22	8,38									8,38			
1	1	23	33,28										33,28		
1	1	24	10,65										10,65		
1	1	25	1,31											1,31	



\* 1 0 4 4 8 5 5 7 2 8 \*

1	2	3	4	5	6	7	8	9	10	11	12	13	14
1	1	26	Tualetas	1,24									1,24
1	1	27	Koridorius	8,93									8,93
1	1	28	Prausykla	2,13									2,13
1	1	29	Poilsio patalpa	12,80								12,80	
1	1	30	Poilsio patalpa	6,66								6,66	
1	1	31	Poilsio patalpa	6,52								6,52	
1	1	33	Koridorius	0,92									0,92
1	1	34	Pirtis	9,45									9,45
1	1	35	Baseino patalpa	38,71								38,71	
1	1	36	Salė	20,56								20,56	
1	1	37	Sandėlis	6,08									6,08
1	1	38	Pagrindinis saugos postas	8,07								8,07	
1	1	39	Koridorius	3,03									3,03
1	1	40	Koridorius	16,51									16,51
1	1	41	Kabinetas	9,84								9,84	
1	1	42	Kabinetas	25,01								25,01	
1	1	43	Prausykla	2,66									2,66
1	1	44	Tualetas	2,19									2,19
1	1	45	Sandėlis	5,74									5,74
2	2	14	Salė	64,13								64,13	
2	2	15	Koridorius	9,41									9,41
2	2	16	Salė	185,64								185,64	
2	2	17	Persirengimo patalpa	10,23									10,23



\* 1 0 4 4 8 5 5 7 2 8 \*

1	2	3	4	5	6	7	8	9	10	11	12	13	14
2	2	18	Persirengimo patalpa	10,08									10,08
2	2	19	Kabinetas	11,18								11,18	
2	2	20	Koridorius	19,99									19,99
2	2	21	Kabinetas	22,44								22,44	
2	2	22	Prausykla	7,53									7,53
2	2	23	Tualetas	1,16									1,16
2	2	24	Sandėlis	3,21									3,21
2	2	25	Sandėlis	2,90									2,90
2	2	26	Sandėlis	2,45									2,45
Iš viso patalpų (43 patalpos )				683,22								455,49	227,73

Parengė Matininkė Vilma Lubytė



\* 1 0 4 4 8 5 5 7 2 8 \*

  
TVIRTINU :  
Kėdainių rajono savivaldybės  
administracijos direktorius  
Arūnas Kacevičius  
2020 m. balandžio mėn. 21 d.

**PROJEKTO „KĖDAINIŲ RAJONO TRUSKAVOS KULTŪROS CENTRO KAPITALINIS  
REMONTAS, PRITAIKANT JĮ KAIMO BENDRUOMENĖS POREIKIAMS ” TECHNINIO  
PROJEKTO PARENGIMO PROJEKTAVIMO UŽDUOTIS  
(TECHNINĖ SPECIFIKACIJA)**

<b>Eil. Nr.</b>	<b>Pavadinimas</b>	<b>Reikalavimai</b>
<b>I. Bendra informacija apie pirkimo objektą</b>		
1.	Projekto pavadinimas.	„Kėdainių rajono Truskavos kultūros centro kapitalinis remontas, pritaikant jį kaimo bendruomenės poreikiams“
2.	Techninio projekto pavadinimas.	Kėdainių rajono Truskavos kultūros centro kapitalinio remonto projektas, Derliaus g. 5-1, Pavermenio k., Truskavos seniūnija, Kėdainių r. sav.
3.	Statinio (-ių) ar statinių grupės paskirtis ir bendrieji (techniniai ir paskirties) rodikliai.	Esamo pastato techniniai rodikliai: Aukštų skaičius -2 Patalpų bendras plotas-683,22 kv. m; remontuojamų ir perplanuojamų patalpų plotas apie 437 m <sup>2</sup> , Bendras viso pastato tūris - 11870 m <sup>3</sup> ; Bendras plotas – 2113,86 m <sup>2</sup> .
4.	Statinio statybos rūšis.	Pastato dalies kapitalinis remontas
5.	Statinio kategorija.	Ypatingas statinys
6.	Esamos statinio konstrukcijos, jų funkcinė paskirtis.	Pastatas nerenovuotas. Pamatai – betono. Sienos – plytų mūras. Perdangos – gelžbetonio Stogo konstrukcija –sutapdintas.
7.	Statinio projekto rengimo etapas.	Techninis projektas
<b>II. Perkamų projektavimo paslaugų apimtis, trukmė ir perkančiosios organizacijos pateikiami duomenys</b>		
8.	Projektavimo paslaugų apimtis:	
8.1.	projektavimo paslaugos;	Parengti pastato dalies (kultūros patalpų) kapitalinio remonto projektą. Statinio techninio projekto sudėtis apibrėžta STR

Eil. Nr.	Pavadinimas	Reikalavimai
		1.04.04:2017 „Statinio projektavimas. Projekto ekspertizė“.
8.2.	kitos paslaugos, susijusios su projektavimo paslaugomis.	Atlikti statybinius tyrimus.
9.	Projektavimo paslaugų trukmė dienomis .	Projektavimo paslaugų trukmė nurodoma projektavimo darbų sutartyje.
10.	Paslaugų teikėjui pateikiamos dokumentų, reikalingų statinio (-ių) ar statinių grupės projekto dokumentams (toliau – projekto dokumentai) parengti, kopijos	1) pirmo aukšto planas - 1 lapai ; 2) antro aukšto planas -1 lapas;
10.1.	Projektiniai pasiūlymai (tais atvejais, kai yra rengiami);	Reikalinga parengti
10.2.	žemės sklypo teisinės registracijos Lietuvos Respublikos nekilnojamojo turto registre dokumentai arba žemės sklypo nuomos (panaudos) dokumentai;	Nepateikiama
10.3.	sklypo inžinerinių geodezinių tyrinėjimų dokumentai;	Nepateikiama
10.4.	sklypo inžinerinių geologinių, geotechninių tyrimų dokumentai;	Nepateikiama
10.5.	prisijungimo prie elektros energijos, šilumos, vandens tiekimo ir nuotekų šalinimo, dujotiekio, elektroninių ryšių ir kitų inžinerinių tinklų bei susisiekimo komunikacijų sąlygos;	nepateikiama, bus pateikta kai bus gauti duomenys iš projektuotojo dėl resursų poreikio (jei keisis poreikis);
10.6.	specialiųjų architektūros reikalavimų dokumentai, išduoti savivaldybės administracijos ;	Nepateikiama, bus pateikti pateikus projektinius pasiūlymus
10.7.	kiti dokumentai.	Kadastro ir registro byla bus pateikta laimėjusiam projekto rengimo tiekėjui. Unikalus daikto numeris Nr. 4400-2678-7282:2717;
<b>III. Reikalavimai projektavimo paslaugoms</b>		
11.	Projekto rengimo dokumentams taikomi teisės aktai, normatyviniai statybos techniniai dokumentai bei normatyviniai statinio saugos ir paskirties dokumentai.	Projekto rengimą vykdyti vadovaujantis STR 1.04.04:2017 „Statinio projektavimas. Projekto ekspertizė“ ir kitais galiojančiais norminiais aktais.
12.	Aplinkos, visuomenės sveikatos saugos, kraštovaizdžio, nekilnojamųjų kultūros paveldo vertybių, trečiųjų asmenų interesų	Patalpas pritaikyti ŽN poreikiams

Eil. Nr.	Pavadinimas	Reikalavimai
13.	Esminiai funkciniai (paskirties), architektūros (estetinius), technologijos, techniniai, ekonominiai, kokybės, reikalavimai bei kiti rodikliai ir charakteristikos statiniui pagal sprendinių dalis:	
13.1.	sklypo sutvarkymui (sklypo planui);	Panduso įrengimas, įėjimo į patalpas sutvarkymas
13.2.	architektūros daliai;	<p>1. Atnaujinti pagrindinę koncertų salę įrengiant praėjimą salės pakraščiu į planuojamą įrengti grimo patalpą, (patalpos Nr. 2-19. Numatyti patalpų perplanavimą, kad būtų įrengta:</p> <ul style="list-style-type: none"> <li>Šokių repeticijų salė -1;</li> <li>Administracinės patalpos – 2;</li> <li>Grimo kambarys – 1;</li> <li>Bendro naudojimo WC su vieta neįgaliesiems;</li> <li>Keltuvas į 2 aukštą.</li> <li>Kitos kultūrinei veiklai reikalingos patalpos( fojė, rūbinė ir kt).</li> </ul> <p>2. Numatyti visų patalpų sienų, lubų ir grindų atnaujinimą, durų pakeitimą.</p> <p>3. Numatyti esamos pastato dalies, kuriose yra šios patalpos atitvarų apšiltinimą.</p> <p>4. Patalpos turi būti pritaikytos ŽN.</p> <p>5. Pastato dalies lauko atitvarų apšiltinimas(sienos, stogas, lauko durų ir langų keitimas );</p>
13.3.	konstrukcijų daliai;	Papildomų konstrukcijų įrengimas ir esamų tvirtinimas susijęs su patalpų perplanavimu, keltuvo ir kt. įrengimu
13.4.	technologijos daliai;	Paruošti scenos apšvietimo ir garso įrangos įrengimo projekto dalį, scenos užuolaidų pakėlimo mechanizmą
13.5.	šilumos gamybos ir tiekimo daliai;	
13.6.	vandentiekio ir nuotekų šalinimo daliai;	Pakeisti, įrengti vandentiekio ir nuotekų tinklus į WC, dušo patalpą
13.7.	šildymo, vėdinimo ir oro kondicionavimo daliai;	Numatyti patalpų šildymą, kondicionavimą „oras-oras“ šildytuvais

Eil. Nr.	Pavadinimas	Reikalavimai
13.8.	elektrotechnikos daliai;	Numatyti keisti elektros instaliaciją ir šviestuvus patalpose. Papildomai suprojektuoti scenos apšvietimą, naujus elektros paskirstymo skydus, elektros skydus muzikos instrumentų ir įgarsinimo sistemos pajungimams
13.9.	kita.	Suprojektuoti gaisrinę ir apsauginę signalizaciją
14.	Nurodymai sprendinių derinimui, jų pritarimui ir pan.	Projekto sprendiniams gauti visus reikiamus, pritarimus, suderinimus, reikalingus pilnam projekto įgyvendinimui. Parengti ir pateikti dokumentus Nacionalinės žemės tarnybos sutikimui gauti (jei reikalinga). Pateikti duomenis architektūrinėms ir kitoms prisijungimo sąlygoms gauti (esant poreikiui)
15.	Statinio ar statinių grupės projektavimo ir statybos eiliškumas.	Pirmu etapu numatyti patalpų kapitalinio remonto (perplanavimo) darbus, antru – pastato dalies atitvarų apšiltinimo darbus
16.	Reikalavimai projekto rengimo dokumentų kalbai (-oms).	Lietuvių
17.	Reikalavimai projekto rengimo dokumentų įforminimui, sudėčiai ir pan.	Pateikti projektą (1 egz, popierinėje formoje ir 1 egz. skaitmeninėje laikmenoje PDF formatu) užsakovui ekspertizės atlikimui. Esant pastaboms, pataisyti projektą pagal ekspertizės akte pateiktas pastabas (ne vėliau kaip per 10 d. d.) ir patalpinti projektą į IS „Infostatyba“ statybą leidžiančiam dokumentui gauti, vadovaujantis STR 1.05.01:2017 „Statybą leidžiantys dokumentai. Statybos užbaigimas. Statybos sustabdymas. Savavališkos statybos padarinių šalinimas. Statybos pagal neteisėtai išduotą statybą leidžiantį dokumentą padarinių šalinimas“ nustatyta tvarka. Esant pastaboms iš suinteresuotų institucijų pataisyti dokumentą pagal pateiktas pastabas. Po statybą leidžiančio dokumento išdavimo, užsakovui pateikti pilnos apimties projektą (3 egz. popierinėje formoje ir 2 egz. skaitmeninėje laikmenoje PDF formatu). Atitvarų apšiltinimo sprendinius išleisti atskiroje byloje.
18.	Techninės specifikacijos priedai:	Techninės specifikacijos priedai yra neatskiriama projektavimo specifikacijos dalis.
18.1.	Dokumentų, reikalingų projekto dokumentams parengti ir kuriuos pateikia perkančioji organizacija, kopijos;	1) pirmo aukšto planas - 1 lapai ; 2) antro aukšto planas -1 lapas;

Eil. Nr.	Pavadinimas	Reikalavimai
18.2.	Statinio (-ių) ar statinių grupės projektavimo paslaugų teikimo grafikas ir paslaugų kainų žiniaraštis;	Reikalinga, nurodyti atskirų projekto dalių atlikimo terminus ir kainas.
<b>IV. Reikalavimai statinio projekto vykdymo priežiūrai (jeigu šios paslaugos įsigyjamos)</b>		
19.	Statinio projekto vykdymo priežiūra	Numatoma statinio projekto rengėjo prievolė atlikti statinio projekto vykdymo priežiūrą. Statinio projekto vykdymo priežiūros kaina bus apskaičiuojama tokia tvarka: 0,4 proc. nuo statinio dalies kapitalinio remonto pasiūlymo dėl statinio kapitalinio remonto atlikimo kainos (SMD) be PVM.

Pastabos: 1) projektiniai duomenys apie objektą pateikti tik kaip užsakovo idėja, tačiau galimus tinkamus ir su tuo susijusias statybinių inžinerinių (ir kitų) tyrimų ir statinių statybos projektavimo darbų apimtis teikėjas, kaip kompetentingas savo srities žinovas, turi susiplanuoti, nusimatyti ir įsivertinti;

- 2) apsilankyti vietoje ir įvertinti esamą situaciją;
- 3) statybos darbų pirkimams numatoma taikyti Viešųjų pirkimų įstatymą.

Užduotį parengė:

Statybos ir turto skyriaus  
vedėjo pavaduotojas



Algimantas Gedgaudas

Suderinta:  
Statybos ir turto skyriaus  
vedėja

Audronė Naujalienė



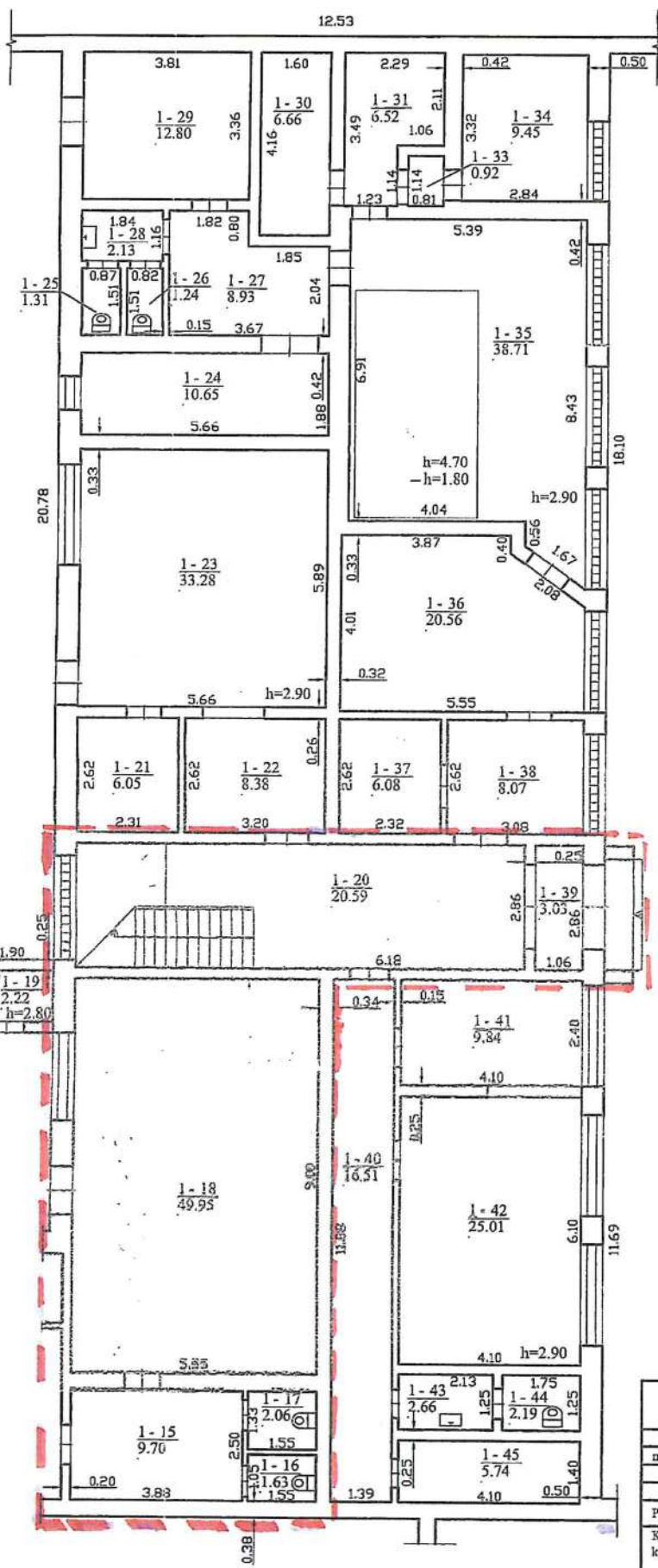

PĒRĻA NUOĻĀMŪS KĀTĀLĀJŪ, RĪGĀ

UAB "Kaunas real estate" G-698-(971), izdojums 2008.08.13 2M-M-207, izdojums 2008-05-20			
Pareģos	V. pavārds	Parāšas	Data
matininkē	V.Lubytē	<i>[Signature]</i>	2014-02-25
Pirmo sukšto plans		1:100	A.V.
Kēdāiniņ r. sav. Pāvērmeņo k. Derliāus g. 5-1			
Sudārytas pāgal 2014-02-25 kū inītu matāvīmu dūocēmentis		Pastāto pāzīmējīmas plāne 2P2p	<i>[Stamp]</i>



1044875246

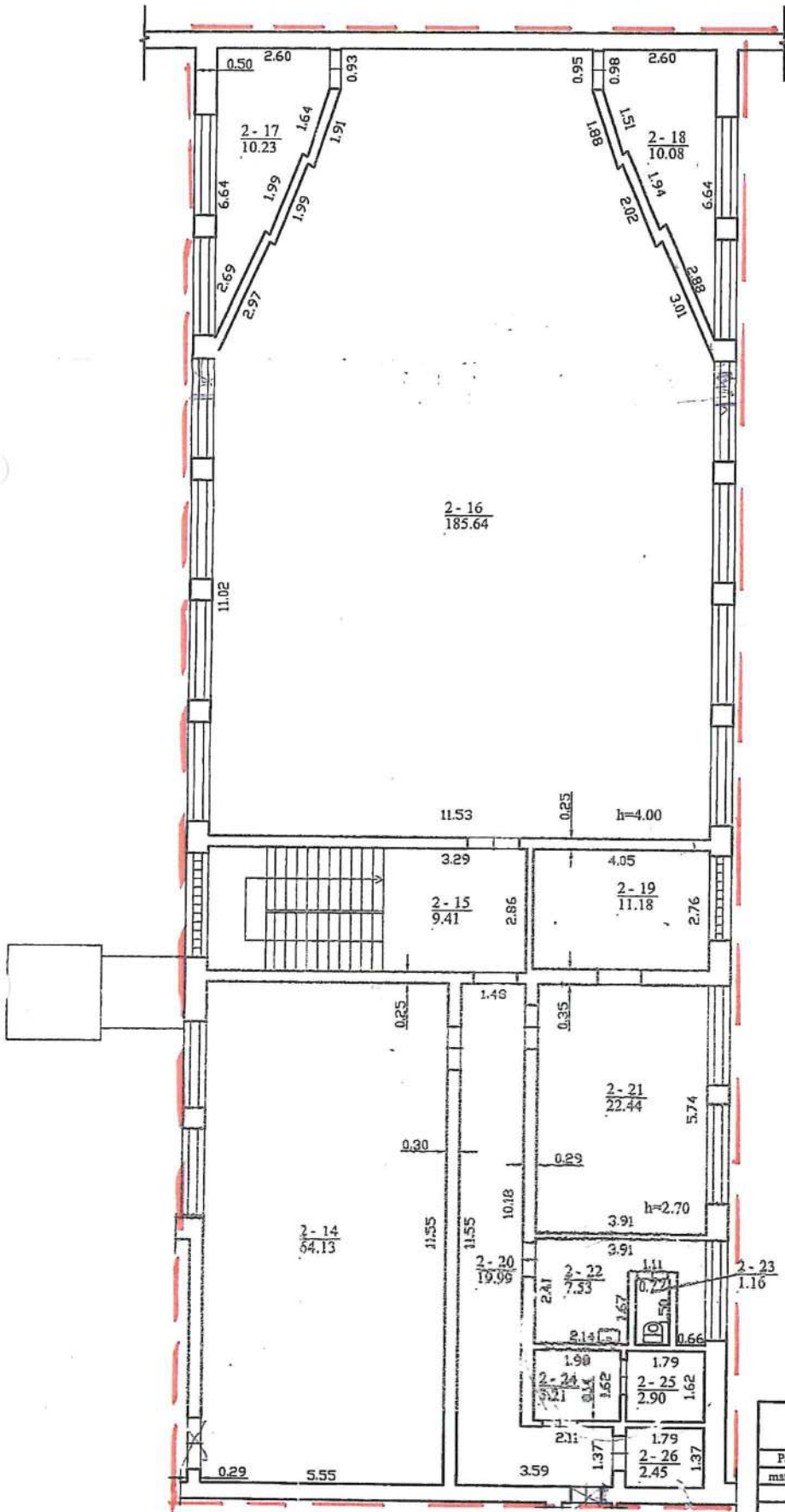

UAB "Kaunas real estate" G-698-(971), išduota 2008.08.13 2M-M-207, išduota 2008-05-20			
Pareigos	V., pavardė	Parašas	Data
matininkė	V.Lubytė	<i>[Signature]</i>	2014-02-25
Antro aukšto planas		1:100	
Kėdainių r. sav. Pavarnenio k. Derliaus g. 5 - 1			
Sudarytas pagal 2014-02-25 kadastrinių matavimų duomenis		Pastato pažymėjimas plane 2P2p	



# TOPOGRAFINIS PLANAS M 1:500

63/48 - 0122 63/48 - 0123

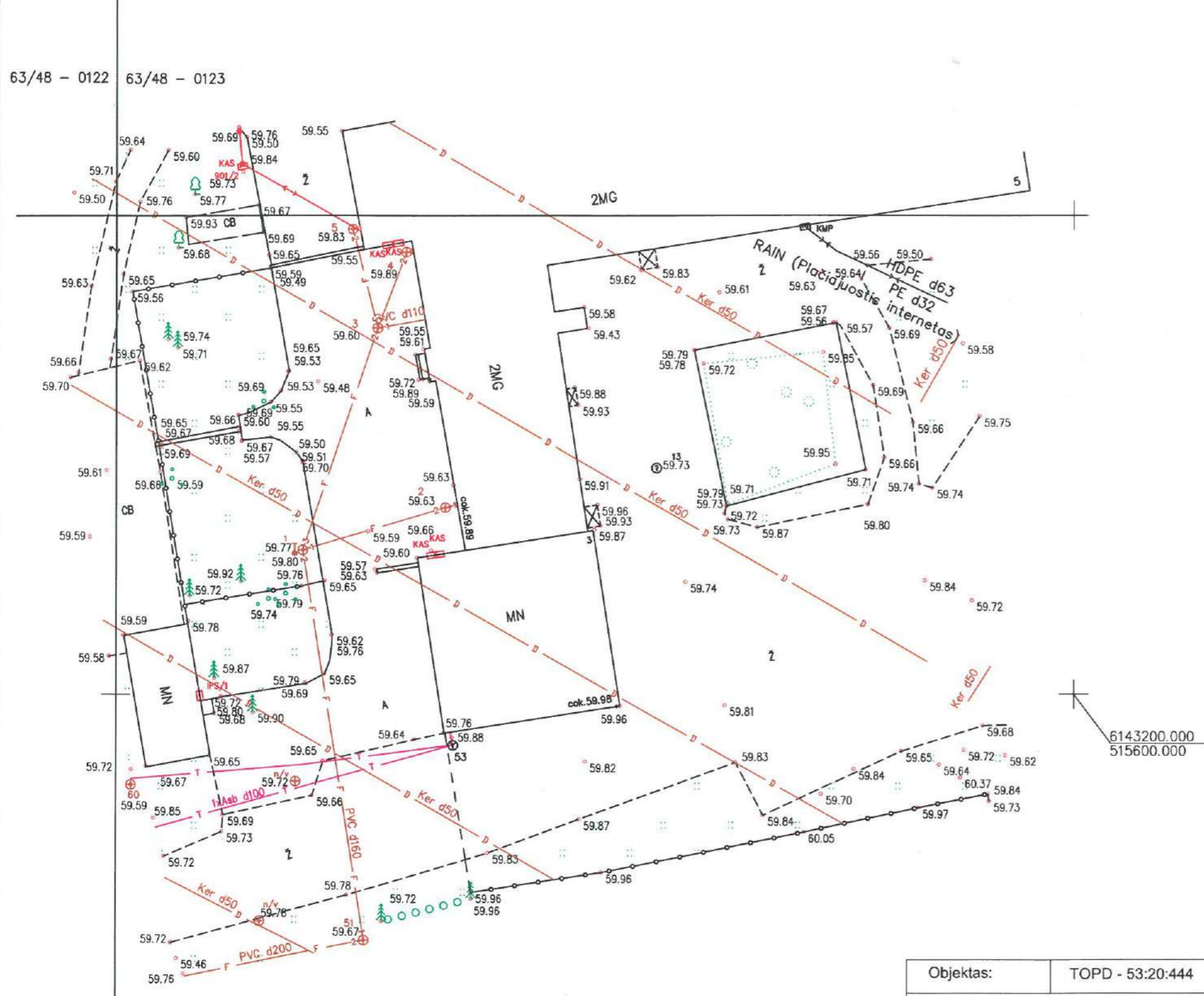

63/48 - 0142 63/48 - 0143

Objektas:	TOPD - 53:20:444	Derliaus g. 5, Pavermenys, Truskavos sen., Kėdainių r. sav.	
Koordinatų sistema - LKS-94		Aukščių sistema - LAS07	
J. Kučiausko i.į.	Kvalifikacijos pažymėjimo Nr. 1GKV-238		
	Vardas Pavarde	Parašas	Data
	J. Kučiauskas		2020 06
			A.V.



Juozas Kučiauskas (Juozas1)  
 Rolės: Geodezininkas [Atsijungti](#)

[Pateikti](#) [Derinami](#) [Suderinti](#) [Atmesti](#) [Pagalba](#) [Žemėlapis](#)

Derliaus\_5\_Truskava\_topo\_J.KučiauskoII\_238

<b>Paraiškos Nr.</b>	189445
<b>Proceso teritorijos Nr.</b>	1412916
<b>Paraiškos pavadinimas</b>	Derliaus_5_Truskava_topo_J.KučiauskoII_238
<b>Paraiškos adresas</b>	Derliaus g. 5, Pavermenys, Truskavos sen., Kėdainių r. sav.
<b>Geodezininko atstovaujama įmonė</b>	J. Kučiausko II
<b>Įmonės numeris</b>	
<b>Būklė</b>	Suteiktas numeris: 53:20:444
<b>Plano tipas</b>	Topografinis planas
<b>Topografinio plano potipis</b>	Prieš statybas
<b>Statytojas</b>	Mindaugas Jackevičius
<b>Gallmybė atsisiųsti didesnę nei 3 ha teritoriją</b>	<input checked="" type="checkbox"/>
<b>TOPD Savivaldybės duomenys</b>	Duomenų nėra
<b>Telia Lietuva, AB - Kėdainių r. sav.</b>	<a href="#">Atsisiųsti</a> Institucija duomenų nepateikė per 5 d.d.
<b>Kėdainių r. sav. - Architektūros ir urbanistikos skyrius</b>	Duomenų nėra
<b>Plačiajuostis internetas, VŠĮ - Kėdainių r. sav.</b>	Institucija duomenų nepateikė per 5 d.d. <a href="#">pavermenys.dwg</a>
<b>Kėdainių r. sav. - Žemės ūkio ir aplinkosaugos skyrius</b>	<a href="#">TRUSKAVA VECTOR.7z</a>
<b>ESO, AB - Panevėžio regionas TOPO</b>	<a href="#">Atsisiųsti</a>
<b>Kėdainių vandenys, UAB - Kėdainių r. sav.</b>	Institucija duomenų nepateikė per 5 d.d.

[Peržiūrėti teritoriją](#)

[Atgal į sąrašą](#)

Duomenys

Duomenų Nr.	Failo pavadinimas	Statusas	Veiksmai
266205	Derliaus_5_Truskava_topo_J.KučiauskoII_238.dwg	Aktyvus	

Derinančių institucijų pasirašyto brėžinio kopija

Kopijos Nr.	Failo pavadinimas	Sukūrimo data	Veiksmai
	<a href="#">Įkelti brėžinio kopiją</a>		
Galima įkelti tik .pdf failus.			

Sprendimai

Sprendimo Nr.	Sprendimą atliekanti organizacija	Teritorija	Būklė	Sukūrimo data	Automatinio sutikimo data
831812	Kėdainių vandenys, UAB	Kėdainių r. sav.	Sutikta	2020-06-16 15:51:05	2020-07-01 15:51:05
831813	ESO, AB	Panevėžio regionas TOPO	Sutikta	2020-06-16 15:51:05	2020-07-01 15:51:05
831814	Kėdainių rajono savivaldybės administracija	Žemės ūkio ir aplinkosaugos skyrius	Sutikta	2020-06-16 15:51:05	2020-07-01 15:51:05
831816	Kėdainių rajono savivaldybės administracija	Architektūros ir urbanistikos skyrius	Sutikta	2020-06-16 15:51:05	2020-07-01 15:51:05
831815	Plačiajuostis internetas, VŠĮ	Kėdainių r. sav.	Sutikta	2020-06-16 15:51:05	2020-07-01 15:51:05
831817	Telia Lietuva, AB	Kėdainių r. sav.	Sutikta	2020-06-16 15:51:05	2020-07-01 15:51:05
844862	Kėdainių rajono savivaldybės administracija		Sutikta	2020-06-29 08:32:34	2020-07-01 08:32:34

Įvykiai

Įvykio Data	Įvykio Pavadinimas	Įvykio Informacija
2020-05-28 09:49:15	Sukurta.	
2020-05-28 09:52:24	Prašymas dėl leidimo atsisųsti didesnę nei 3 ha teritoriją - išsiųstas	
2020-05-28 10:01:51	Suteiktas leidimas atsisųsti didesnę nei 3 ha teritoriją	
2020-06-16 15:50:51	Duomenys įkelti.	
2020-06-16 15:50:56	Duomenys pateikti.	
2020-06-16 15:51:05	Tikrintojų sąrašas sukurtas.	
2020-06-16 16:12:39	Kėdainių rajono savivaldybės administracija - Žemės ūkio ir aplinkosaugos skyrius (naudotojas Vidmantas Serva) sutikta.	
2020-06-16 16:37:33	Plačiajuostis internetas, VŠĮ - Kėdainių r. sav. (naudotojas Alvydas Gražys) sutikta.	
2020-06-17 08:35:17	ESO, AB - Panevėžio regionas TOPO (naudotojas Žydrūnė Lisauskaitė) sutikta.	
2020-06-17 08:46:21	Kėdainių rajono savivaldybės administracija - Architektūros ir urbanistikos skyrius (naudotojas Saulius Zakas) sutikta.	
2020-06-26 09:10:25	Telia Lietuva, AB - Kėdainių r. sav. (naudotojas Vytautas Stravinskas) sutikta.	
2020-06-29 08:32:32	Kėdainių vandenys, UAB - Kėdainių r. sav. (naudotojas Marius Čepas) sutikta.	
2020-06-29 08:32:34	Derintojų sąrašas sukurtas.	

2020-06-29 08:35:59

Kėdainių rajono savivaldybės administracija (naudotojas Saulius Zakas) sutikta.

2020-06-29 08:35:59

Suteiktas unikalus numeris 53:20:444

2020-06-29 08:35:59

Priimtas | TOPD

---

© 2020 - VĮ GIS-Centras



## KĖDAINIŲ RAJONO SAVIVALDYBĖS ADMINISTRACIJA

Biudžetinė įstaiga. J. Basanavičiaus g. 36, 52788 Kėdainiai, tel. (8 347) 69 550, faks. (8 347) 61 125,  
el. p. administracija@kedainiai.lt. Duomenys kaupiami ir saugomi Juridinių asmenų registre, kodas 188768545

*2020-07-23 Nr. 202-140*

### ĮGALIOJIMAS

Kėdainių rajono savivaldybės administracija įgalioja UAB „Statybos projektų valdymas“ projekto vadovą Irmantą Gudavičių, gimusį \_\_\_\_\_ atstovauti Kėdainių rajono savivaldybės administracijai visose institucijose bei visose įstaigose, įmonėse ir organizacijose rengiant techninį projektą „Kultūros paskirties pastato, esančio Derliaus g. 5-1, Pavermenio k., kapitalinio remonto techninis projektas“, pasirašyti ir pateikti prašymą dėl projektavimo sąlygų, atsiimti sąlygas, reikalavimus, atsakymus, pranešimus, gauti kitą informaciją, kuri reikalinga rengiant projektą (bet kuriai jo rengimo stadijai) ir gautat statybą leidžiantį dokumentą, rašytinius pritarimus, kreiptis į atitinkamus valstybės ir (ar) vietos savivaldos institucijas ir (ar) inžinerinius tinklus ir (ar) susiekimo komunikacijas eksploatuojančias įmones ar įstaigas dėl prisijungimo techninių sąlygų gavimo, projekto suderinimo, parengtą projektą įkelti į IS „Infostatyba“ (įskaitant, bet neapsiribojant, teise pateikiamų dokumentų tikrumą patvirtinti elektroniniu parašu), atsiimti statybą leidžiantį dokumentą, imtis visų kitų veiksmų, kurie yra būtini, siekiant parengti projektą ir gauti statybą leidžiantį dokumentą.

Administracijos direktorius



Arūnas Kacevičius

*Algimantas Gedgaudas*  
Algimantas Gedgaudas, (8 347) 69 521, [algimantas.gedgaudas@kedainiai.lt](mailto:algimantas.gedgaudas@kedainiai.lt)

Sklypo aplinkotvarkos, vertikalinis ir inžinerinių tinklų planas M 1:500

Inžinerinių tinklų žymėjimas:

- Dujotiekis
- Buitinės nuotekos
- Ryšiai
- Elektros tinklai

SITUACIJOS SCHEMA

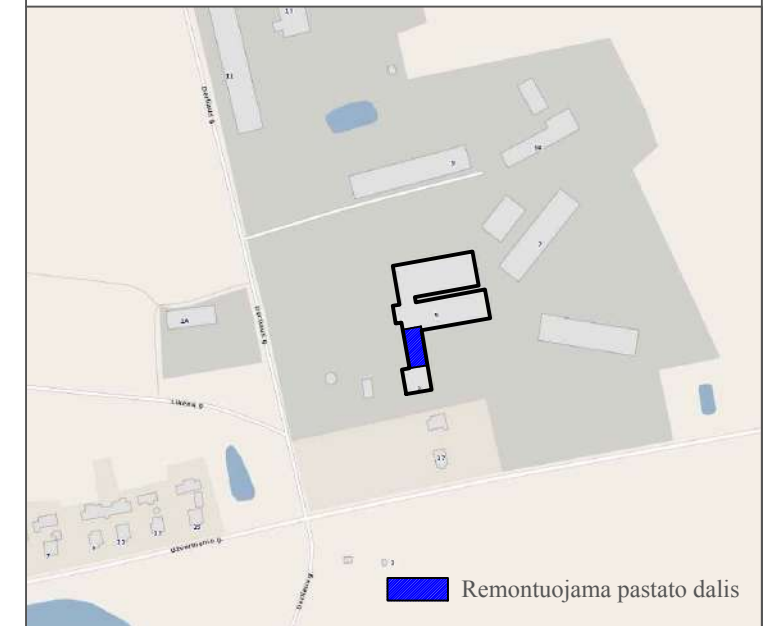

Sutartiniai žymėjimai:

- Projektuojama betoninių trinkelėlių nuogrinda, 200x100x80 mm trinkelės pilkos spalvos
- Projektuojamų laiptų, aikštelių ir panduso danga betoninės trinkelės 200x100x60 mm, trinkelės pilkos spalvos
- Projektuojamas įspėjamasis paviršius (betoninės trinkelės ant laiptų ir aikštelių 200x100x60 mm, kitur 200x100x80 mm, visos trinkelės raudonos spalvos)
- Atnaujinami esami stogeliai
- Projektuojamas betoninis vejos bortas 1000x80x200 mm
- Cokolio siltinimas (žr. B.00)

63/48 - 0122 63/48 - 0123

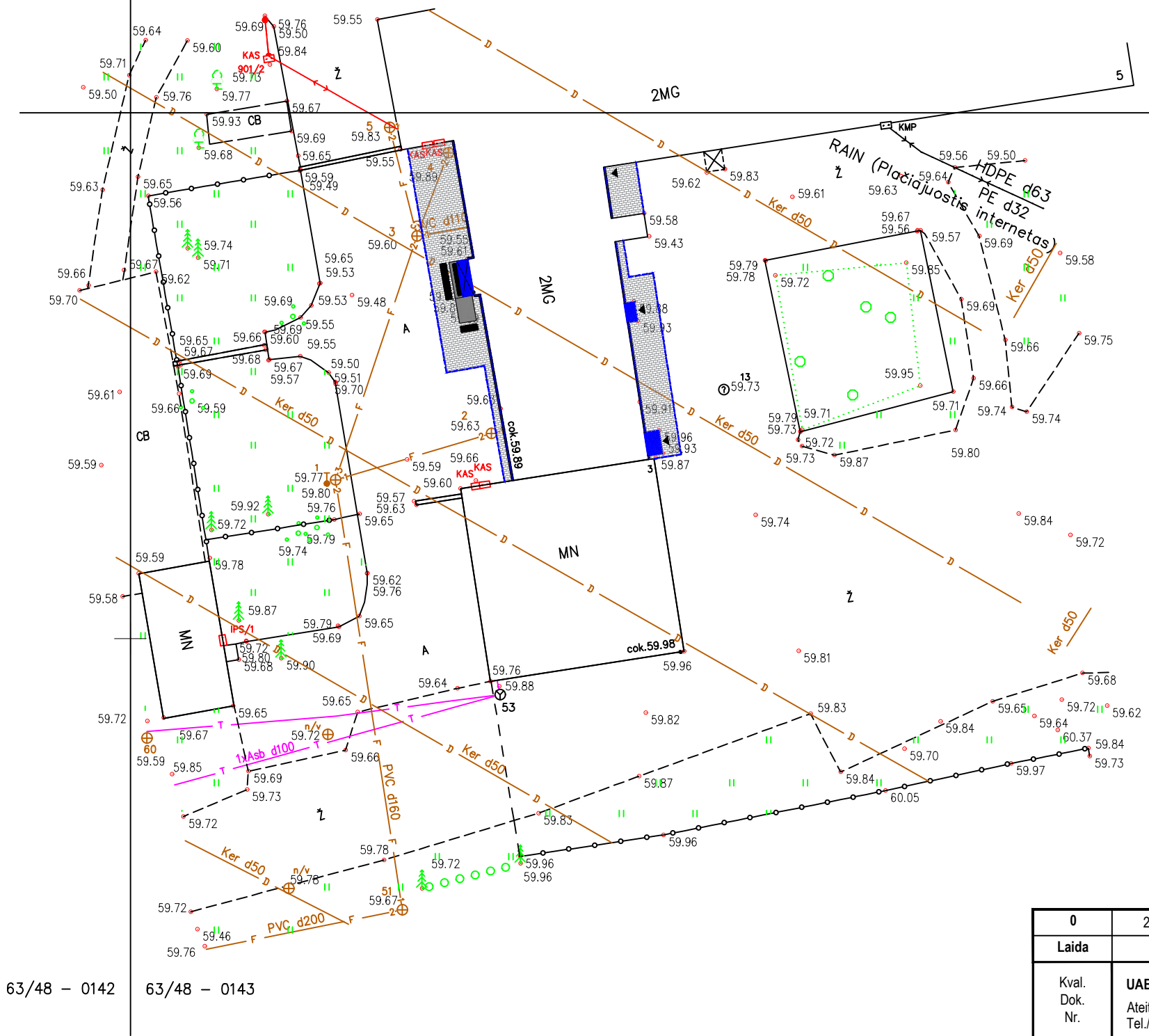

6143200.000  
515600.000

0	2020-05	Statybos leidimui gauti			
Laida	Data	Laidos statusas ir išleidimo priežastis (jei taikoma)			
Kval. Dok. Nr.	UAB "Statybos projektų valdymas" Ateities g. 25B, LT-06326 Vilnius Tel./faks.: 8 (5) 2332485, el. p.: info@spv.lt		STATINIO PROJEKTO PAVADINIMAS: Kultūros paskirties pastato (2.10), esančio Deriaus g. 5-1, Pavermenio k., kapitalinio remonto techninis projektas		
25745	PV	I. Gudavičius		DOKUMENTO PAVADINIMAS: Sklypo aplinkotvarkos, vertikalinis ir inžinerinių tinklų planas M 1:500	Laida
1731	PDV (SK)	J. Svatkovskaja			0
	ARCH	E. Mikalonytė			
LT	Užsakovas (statytojas): Kėdainių rajono savivaldybės administracija, į.k.188768545		DOKUMENTO ŽYMUO: SPV-020-013-PP-BD-B.01		Lapas 1
					Lapų 1



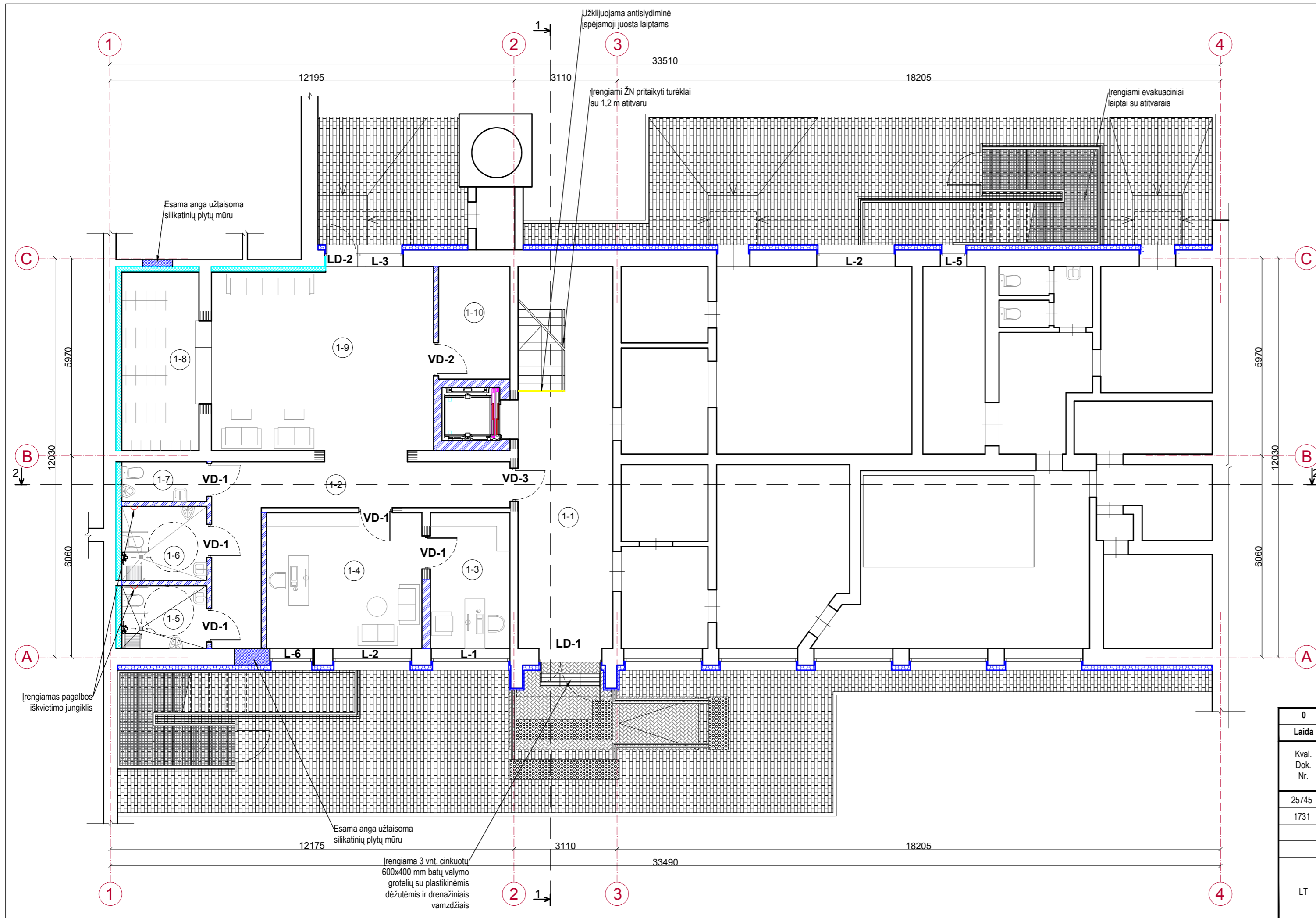

PIRMO AUKŠTO PATALPŲ EKSPLIKACIJA		
Patalpos Nr.	Patalpos pavadinimas	Plotas, m <sup>2</sup>
1-1	Koridorius	24,68
1-2	Koridorius	19,15
1-3	Kabinetas	9,84
1-4	Kabinetas	19,24
1-5	ŽN pritaikytas moterų ir vyrų san. mazgas	4,86
1-6	ŽN pritaikytas moterų ir vyrų san. mazgas	5,73
1-7	Moterų ir vyrų san. mazgas	3,13
1-8	Rūbinė	12,49
1-9	Foje	36,58
1-10	Sandėlis	7,31
BENDRAS PIRMO AUKŠTO PLOTAS		143,01

- Sutartiniai žymėjimai:
- Esamos sienos
  - Silikatinių plytų mūras
  - Fasadų šiltinimas
  - Vidaus sienų šiltinimas
  - Naujai projektuojamo mūro pertvaros (silikatinės plytos)
  - Projektuojama betoninių trinkelėlių nuogrinda, 200x100x80 mm trinkelės pilkos spalvos
  - Projektuojamų laiptų, aikštelių ir panduso danga betoninės trinkelės 200x100x60 mm, trinkelės pilkos spalvos
  - Projektuojamas išėjimasis paviršius (betoninės trinkelės ant laiptų ir aikštelių 200x100x60 mm, kitur 200x100x80 mm, visos trinkelės raudonos spalvos)
  - Lietaus vandens nubėgimo kryptis;
  - Angų platinimas.

- PASTABOS:**
- Kadangi projektavimo metu nebuvo galimybės užėiti į kiekvieną pastato patalpą, patalpų išplanavimas pateikiamas pagal pastato kadastro byloje pateiktus patalpų išplanavimus. Esant esminiams neatitikimams tarp projekte pateiktų planų ir esamo išplanavimo, kreiptis į projektuotojus sprendinių patikslinimui;
  - Šiltinant langų angorasčius šilumos izoliacijos sluoksnio storis parenkamas kiekvienu atveju individualiai, bet taip, kad esančių langų vertikalios ir horizontalios angų linijos sutaptų (oreantacinis storis apie 30 mm);
  - Naujai įrengiamų durų ir langų schemas ir kiekis žr. B00;
  - Formuojant durų angas, jų plotį derinti su durų gamintojais, turi būti užtikrintas minimalus 850 mm laisvo pločio praėjimas įrengus duris;
  - Vidinės durys be slenksčių, išorės durų slenksčiai nedidesnis kaip 20 mm;
  - Visi įrengiami turėklai pritaikyti žmonėms su negalia;
  - Esami lauko laiptai ir aikštelės demontuojami, įrengiami nauji laiptai, aikštelės ir pandusas. Įrengiami nauji metaliniai evakuaciniai laiptai lauke.

0	2020-05	Statybos leidimui gauti
Laida	Data	Laidos statusas ir išleidimo priežastis (jei taikoma)
Kval. Dok. Nr.	UAB "Statybos projektų valdymas" Ateities g. 25B, LT-06326 Vilnius Tel./faks.: 8 (5) 2332485, el. p.: info@spv.lt	
25745	PV	I. Gudavičius
1731	PDV (SK)	J. Svatkovskaja
	ARCH	E. Mikalonytė
LT	Užsakovas (statytojas): Kėdainių rajono savivaldybės administracija, į.k.188768545	
STATINIO PROJEKTO PAVADINIMAS: Kultūros paskirties pastato (2.10), esančio Derliaus g. 5-1, Pavermenio k., kapitalinio remonto techninis projektas		Laida
DOKUMENTO PAVADINIMAS: Pirmo aukšto planas M 1:100		0
DOKUMENTO ŽYMUO: SPV-020-013-PP-BD-B.02		Lapas
		Lapų
		1
		1

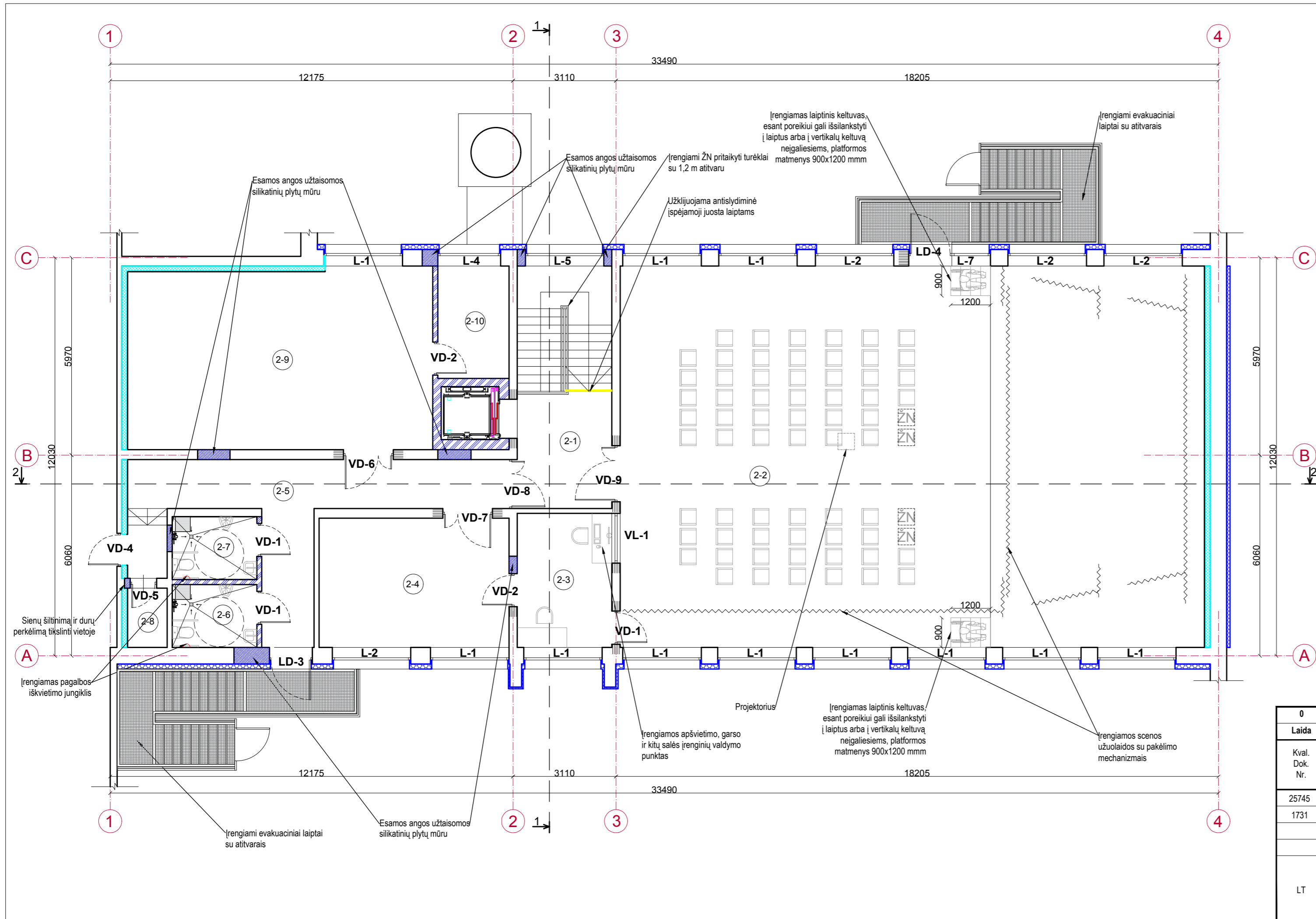

**ANTRO AUKŠTO PATALPŲ EKSPLIKACIJA**

Patalpos Nr.	Patalpos pavadinimas	Plotas, m <sup>2</sup>
2-1	Koridorius	9,41
2-2	Salė	203,27
2-3	Grimo ir valdymo pulto patalpa	11,58
2-4	Sandėlis	22,44
2-5	Koridorius	26,48
2-6	ŽN pritaikytas moterų ir vyrų san. mazgas	4,86
2-7	ŽN pritaikytas moterų ir vyrų san. mazgas	4,86
2-8	Sandėlis	2,09
2-9	Salė	50,15
2-10	Sandėlis	7,31
<b>BENDRAS ANTRO AUKŠTO PLOTAS</b>		<b>342,45</b>

- Sutartiniai žymėjimai:
- Esamos sienos
  - Siikatinųjų plytų mūras
  - Fasadų šiltinimas
  - Vidaus sienų šiltinimas
  - Naujai projektuojama mūro pertvaros (siikatinės plytos)
  - Atstatoma statbos metu pažeista veja
  - Įrengiama betono trinkelė nuogrinda (trinkelės 200x100x80 mm) su vejos borte
  - Įrengiami laiptai, aikštelė ir pandusas. Projektuojama danga - betono trinkelės 200x100x60 mm;
  - Įspėjamieji paviršiai iš betoninių trinkelėlių 200x100x60 mm, spalva - raudona;
  - Lietaus vandens nubėgimo kryptis;
  - Angų platinimas.

**PASTABOS:**

- Kadangi projektavimo metu nebuvo galimybės užėti į kiekvieną pastato patalpą, patalpų išplanavimas pateikiamas pagal pastato kadastro byloje pateiktus patalpų išplanavimus. Esant esminiams neatitikimams tarp projekte pateiktų planų ir esamo išplanavimo, kreiptis į projektuojus sprendinių patikslinimui;
- Šiltinant langų angokraščius šilumos izoliacijos sluoksnio storis parenkamas kiekvienu atveju individualiai, bet taip, kad esančių langų vertikalių ir horizontalių angų linijos sutaptų (oreantacinis storis apie 30 mm);
- Naujai įrengiamų durų ir langų schemas ir kiekius žr. **B00**;
- Formuojant durų angas, jų plotį derinti su durų gamintojais, turi būti užtikrintas minimalus 850 mm laisvo pločio praėjimas įrengus duris;
- Vidinės durys be slenksčių, išorės durų slenkstis nedidesnis kaip 20 mm;
- Visi įrengiami turėklai pritaikyti žmonėms su negalia;

0	2020-05	Statybos leidimui gauti
<b>Laida</b>	<b>Data</b>	<b>Laidos statusas ir išleidimo priežastis (jei taikoma)</b>
Kval. Dok. Nr.	<b>UAB "Statybos projektų valdymas"</b> Ateities g. 25B, LT-06326 Vilnius Tel./faks.: 8 (5) 2332485, el. p.: info@spv.lt	
25745	PV	I. Gudavičius
1731	PDV (SK)	J. Svatkovskaja
	ARCH	E. Mikalonytė
LT	<b>Užsakovas (statytojas):</b> Kėdainių rajono savivaldybės administracija, į.k.188768545	
<b>STATINIO PROJEKTO PAVADINIMAS:</b>		Kultūros paskirties pastato (2.10), esančio Derliaus g. 5-1, Pavermenio k., kapitalinio remonto techninis projektas
<b>DOKUMENTO PAVADINIMAS:</b>		
Antro aukšto planas M 1:100		Laida
		0
<b>DOKUMENTO ŽYMUO:</b>		Lapas
SPV-020-013-PP-BD-B.03		Lapų
		1
		1

Sutartiniai žymėjimai:  
 Parapetai ir vėdinimo kaminėliai dengiami polisteriu cinkuota skarda

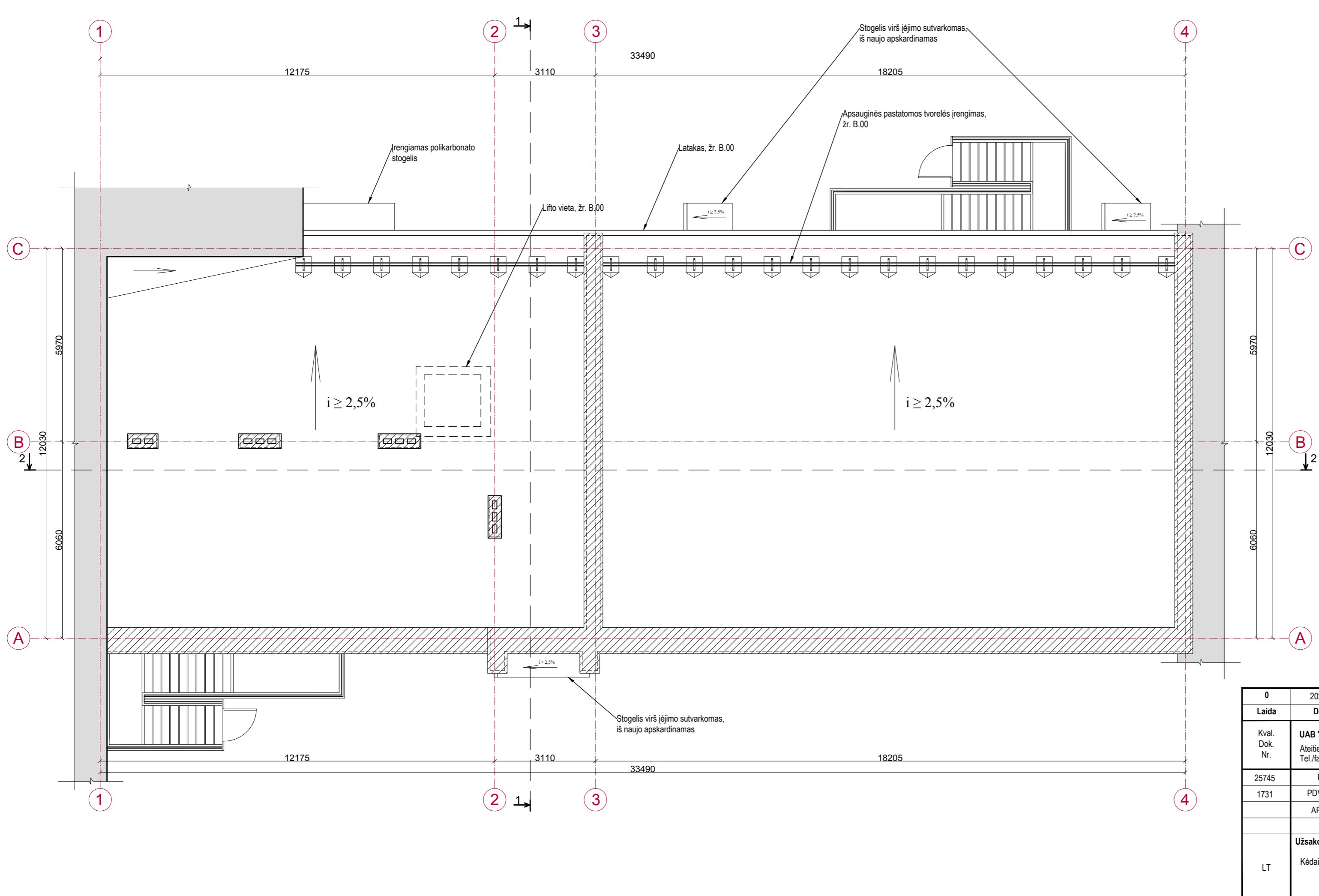

- PASTABOS:**
1. Parapetai pakeliami silikatinių plytų mūru tiek, kad jie būtų nemažiau kaip 600 mm aukščio nuo projektuojamos stogo dangos paviršiaus;
  2. Vėdinimo šachtų viršus virš projektuojamos stogo dangos turi būti iškilęs min 600 mm, o virš parapeto - min 300 mm. Jei šios sąlygos netenkinamos, vėdinimo šachtas reikia pakelti silikatinių plytų mūru;
  3. Kadangi projektavimo metu nebuvo galimybės užkilti ant pastato stogo, vėdinimo šachtos numatytos remiantis bendromis žiniomis apie pastatą. Esant esminiams neatitikimams tarp projekte nurodyto stogo plano ir esamo stogo, kreiptis į projektuotojus sprendinių patikslinimui;
  4. Įrengiami apsauginės pastatoma tvorelė, nežemesnė kaip 600 mm aukščio;
  5. Įrengiama nauja išorinė lietaus nuvedimo sistema (taip pat žr. B.00);
  6. Parapetai ir vėdinimo šachtų viršus apskardinamas polisteriniu dengta cinkuota skarda (spalvą žr. spalviniuose sprendimuose).

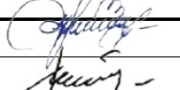
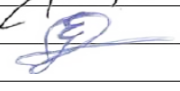
0	2020-05	Statybos leidimui gauti	
Laida	Data	Laidos statusas ir išleidimo priežastis (jei taikoma)	
Kval. Dok. Nr.	UAB "Statybos projektų valdymas" Ateities g. 25B, LT-06326 Vilnius Tel./faks.: 8 (5) 2332485, el. p.: info@spv.lt		  
25745	PV	I. Gudavičius	
1731	PDV (SK)	J. Svatkovskaja	
	ARCH	E. Mikalonytė	
LT	Užsakovas (statytojas): Kėdainių rajono savivaldybės administracija, į.k.188768545		<b>STATINIO PROJEKTO PAVADINIMAS:</b> Kultūros paskirties pastato (2.10), esančio Derliaus g. 5-1, Pavermenio k., kapitalinio remonto techninis projektas  <b>DOKUMENTO PAVADINIMAS:</b> Stogo planas M 1:100  <b>DOKUMENTO ŽYMUO:</b> SPV-020-013-PP-BD-B.04
		Lapas	Lapų
		1	1

## FASADAS TARP AŠIŲ 1-4

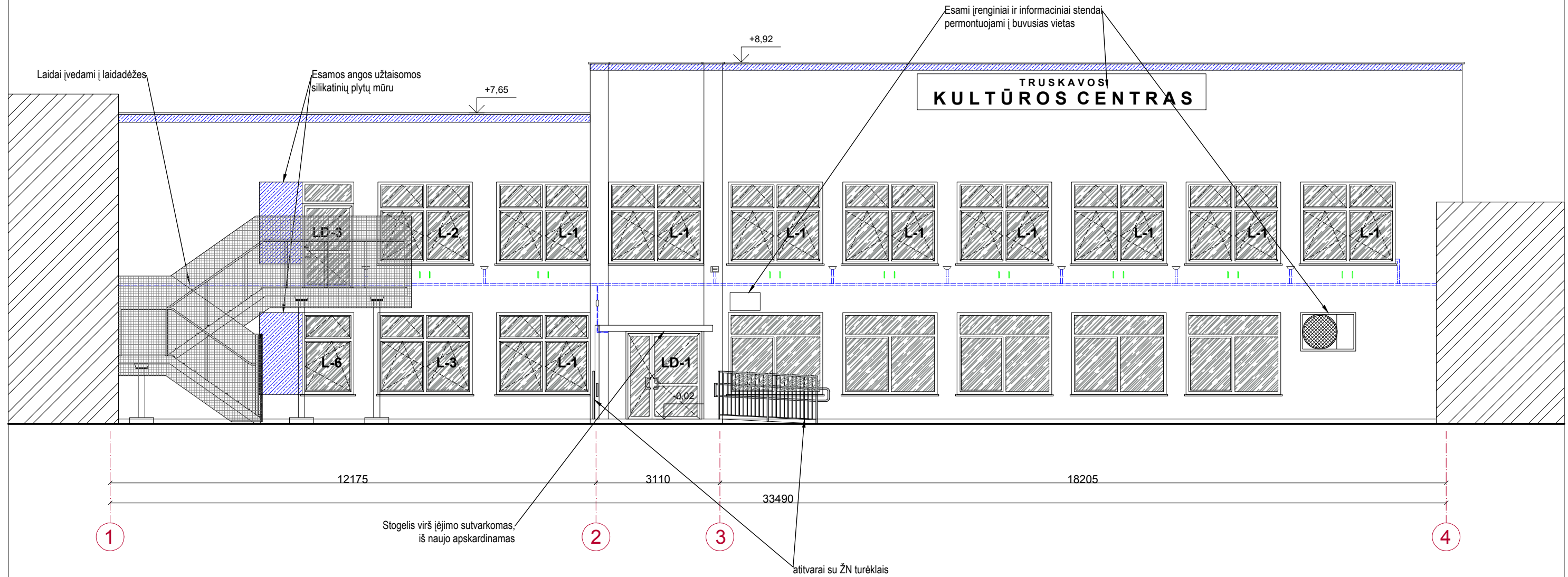

### Sutartiniai žymėjimai:

- || Esami gėlių stovai demontuojami;
- Esami laidai ant fasado įvedami į laidadėžes;
- Esami įrenginiai ant fasado perkeliama į buvusias vietas. Neveikiantys įrenginiai demontuojami arba keičiami naujais (tikslinti su projekto vadovu);

0	2020-05	Statybos leidimui gauti			
<b>Laida</b>	<b>Data</b>	<b>Laidos statusas ir išleidimo priežastis (jei taikoma)</b>			
Kval. Dok. Nr.	<b>UAB "Statybos projektų valdymas"</b> Ateities g. 25B, LT-06326 Vilnius Tel./faks.: 8 (5) 2332485, el. p.: info@spv.lt			<b>STATINIO PROJEKTO PAVADINIMAS:</b> Kultūros paskirties pastato (2.10), esančio Derliaus g. 5-1, Paverno k., kapitalinio remonto techninis projektas	
25745	PV	I. Gudavičius		<b>DOKUMENTO PAVADINIMAS:</b>	
1731	PDV (SK)	J. Svatkovskaja		Fasadas tarp ašių 1-4 M 1:100	Laida
	ARCH	E. Mikalonytė			0
LT	<b>Užsakovas (statytojas):</b> Kėdainių rajono savivaldybės administracija, į.k.188768545		<b>DOKUMENTO ŽYMUO:</b>	Lapas	Lapų
			SPV-020-013-PP-BD-B.05	1	1

## FASADAS TARP AŠIŲ 4-1

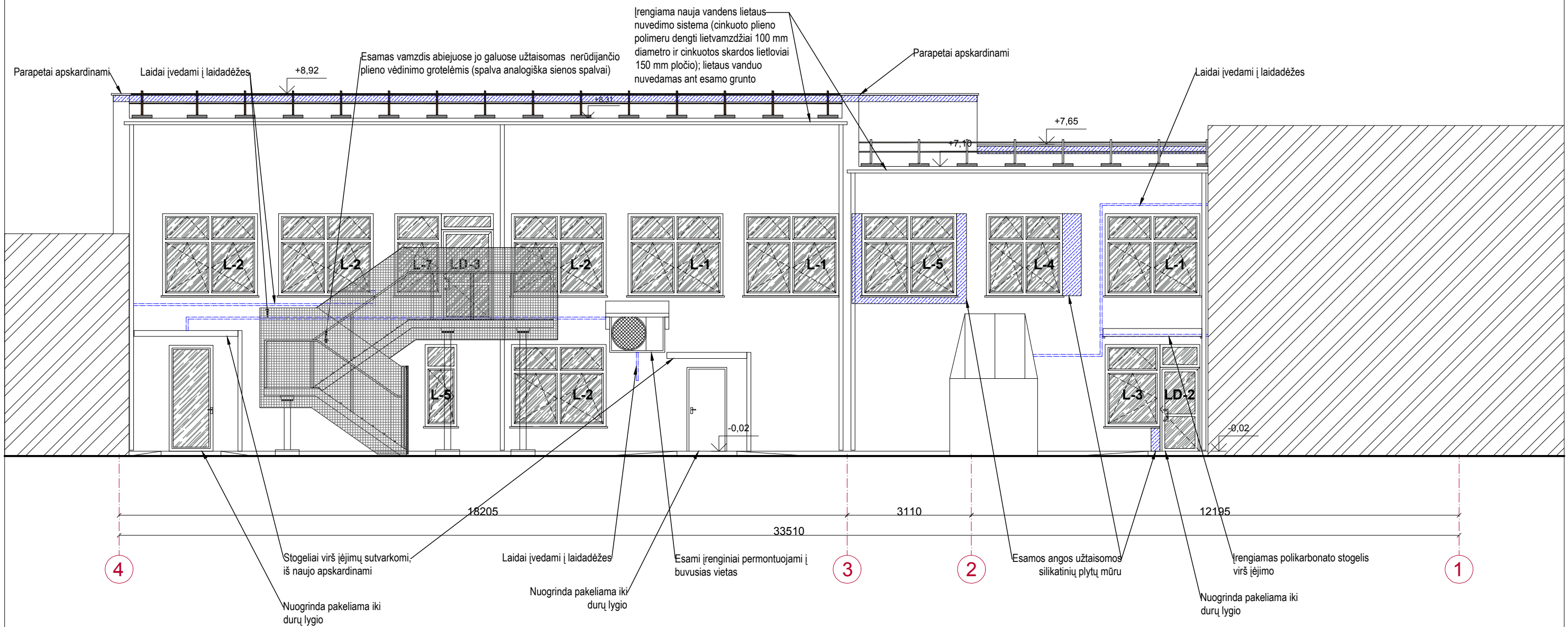



### Sutartiniai žymėjimai:

- | | Esami gėlių stovai demontuojami;
- Esami laidai ant fasado įvedami į laidadėžes;
- Esami įrenginiai ant fasado perkeliama į buvusias vietas. Neveikiantys įrenginiai demontuojami arba keičiami naujais (tikslinti su projekto vadovu);

0	2020-05	Statybos leidimui gauti		
<b>Laida</b>	<b>Data</b>	<b>Laidos statusas ir išleidimo priežastis (jei taikoma)</b>		
Kval. Dok. Nr.	<b>UAB "Statybos projektų valdymas"</b> Ateities g. 25B, LT-06326 Vilnius Tel./faks.: 8 (5) 2332485, el. p.: info@spv.lt			<b>STATINIO PROJEKTO PAVADINIMAS:</b> Kultūros paskirties pastato (2.10), esančio Deriaus g. 5-1, Paverno k., kapitalinio remonto techninis projektas
25745	PV	I. Gudavičius		<b>DOKUMENTO PAVADINIMAS:</b>
1731	PDV (SK)	J. Svatkovskaja		Laida
	ARCH	E. Mikalonytė		0
LT	<b>Užsakovas (statytojas):</b> Kėdainių rajono savivaldybės administracija, į.k.188768545		<b>DOKUMENTO ŽYMUO:</b>	Lapas
			SPV-020-013-PP-BD- B.06	Lapų
			1	1

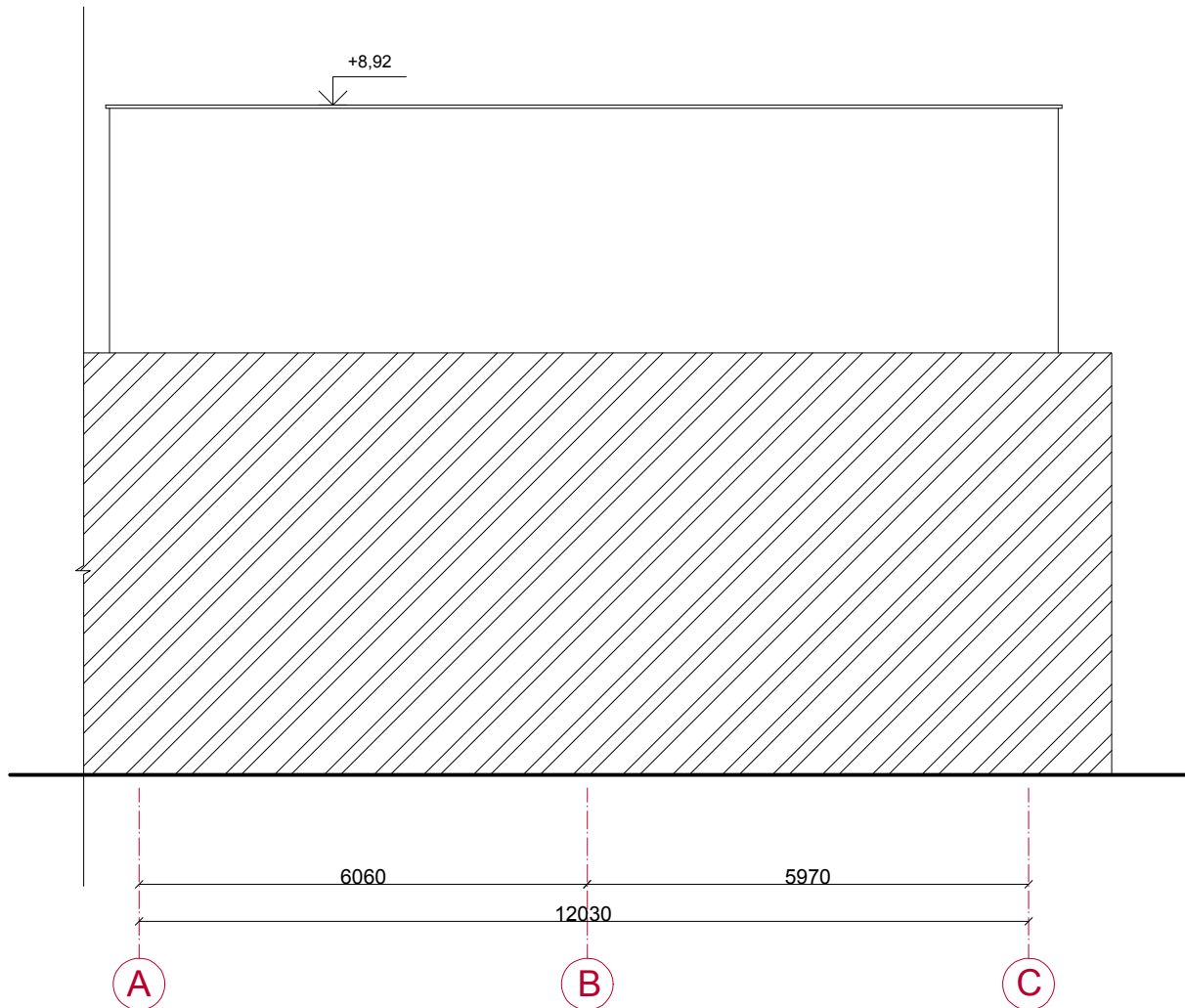
## FASADAS TARP AŠIŲ A-C

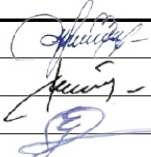

0	2020-05	Statybos leidimui gauti			
<b>Laida</b>	<b>Data</b>	<b>Laidos statusas ir išleidimo priežastis (jei taikoma)</b>			
Kval. Dok. Nr.	<b>UAB "Statybos projektų valdymas"</b> Ateities g. 25B, LT-06326 Vilnius Tel./faks.: 8 (5) 2332485, el. p.: info@spv.lt			<b>STATINIO PROJEKTO PAVADINIMAS:</b> Kultūros paskirties pastato (2.10), esančio Derliaus g. 5-1, Pavermenio k., kapitalinio remonto techninis projektas	
25745	PV	I. Gudavičius		<b>DOKUMENTO PAVADINIMAS:</b>  Fasadas tarp ašių A-C M 1:100	Laida
1731	PDV (SK)	J. Svatkovskaja			0
	ARCH	E. Mikalonytė			
LT	<b>Užsakovas (statytojas):</b> Kėdainių rajono savivaldybės administracija, į.k.188768545		<b>DOKUMENTO ŽYMUO:</b> SPV-020-013-PP-BD- B.07	Lapas	Lapų
			1	1	

# PJŪVIS 1-1

Parapeto aukštis sulyginamas su gretimai esančio (pakeliamas silikatinų plytų mūru)

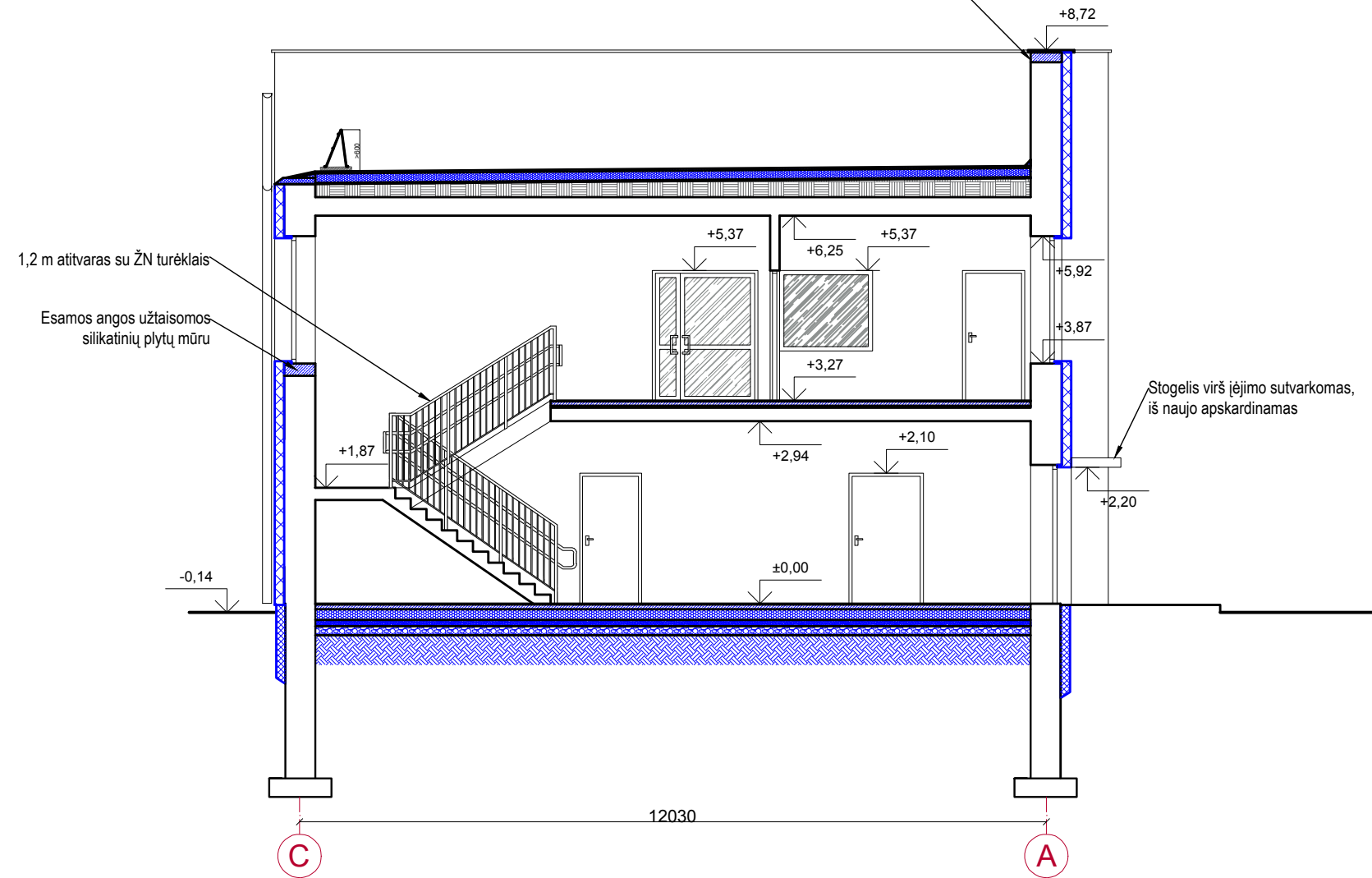

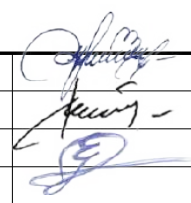
0	2020-05	Statybos leidimui gauti			
<b>Laida</b>	<b>Data</b>	<b>Laidos statusas ir išleidimo priežastis (jei taikoma)</b>			
Kval. Dok. Nr.	<b>UAB "Statybos projektų valdymas"</b> Ateities g. 25B, LT-06326 Vilnius Tel./faks.: 8 (5) 2332485, el. p.: info@spv.lt		<b>STATINIO PROJEKTO PAVADINIMAS:</b> Kultūros paskirties pastato (2.10), esančio Derliaus g. 5-1, Pavermenio k., kapitalinio remonto techninis projektas		
25745	PV	I. Gudavičius		<b>DOKUMENTO PAVADINIMAS:</b>  Pjūvis 1-1 M 1:100	
1731	PDV (SK)	J. Svatkovskaja			
	ARCH	E. Mikalonytė			
LT	<b>Užsakovas (statytojas):</b> Kėdainių rajono savivaldybės administracija, į.k.188768545		<b>DOKUMENTO ŽYMUO:</b> SPV-020-013-PP-BD- B.08	Lapas 1	Lapų 1

## PJŪVIS 2-2

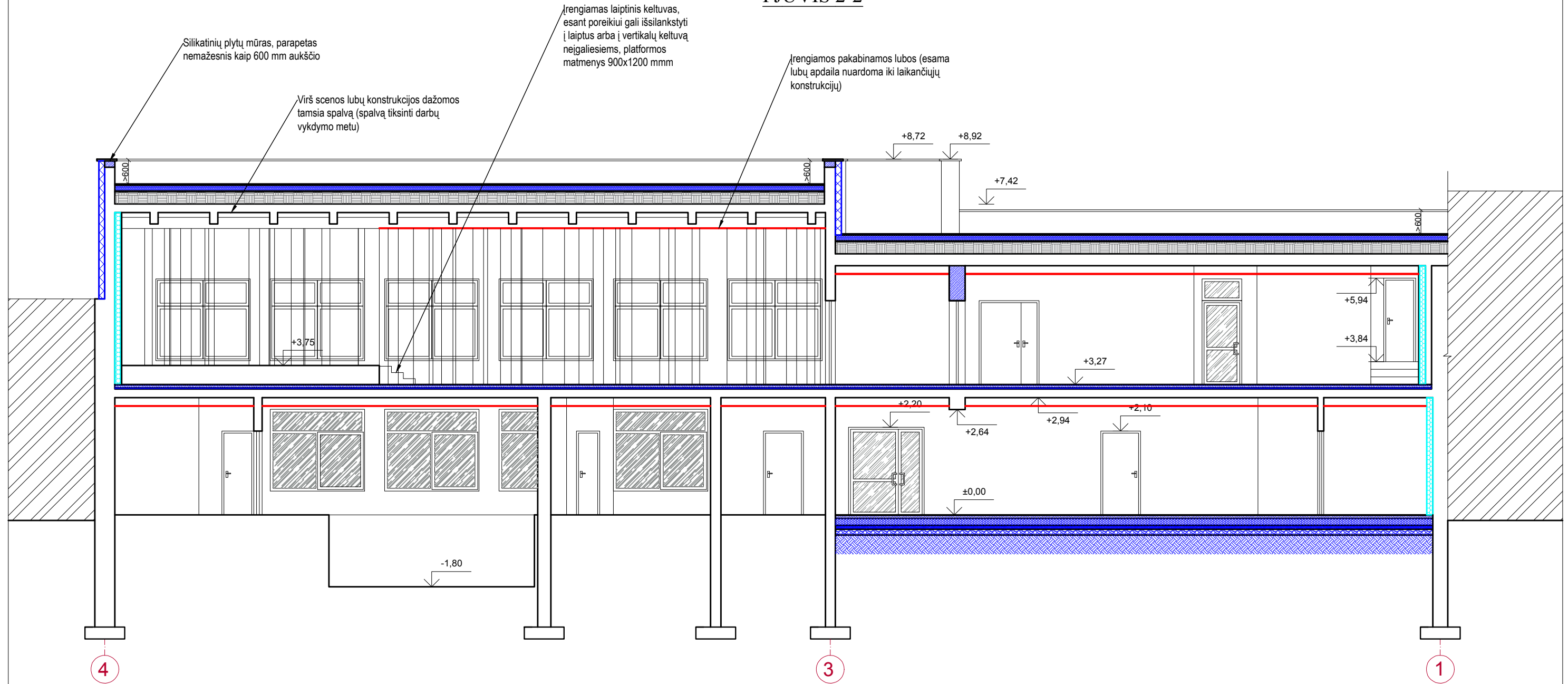

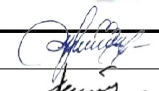
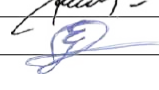
0	2020-05	Statybos leidimui gauti			
<b>Laida</b>	<b>Data</b>	<b>Laidos statusas ir išleidimo priežastis (jei taikoma)</b>			
Kval. Dok. Nr.	<b>UAB "Statybos projektų valdymas"</b> Ateities g. 25B, LT-06326 Vilnius Tel./faks.: 8 (5) 2332485, el. p.: info@spv.lt		  	<b>STATINIO PROJEKTO PAVADINIMAS:</b> Kultūros paskirties pastato (2.10), esančio Deriaus g. 5-1, Paverenio k., kapitalinio remonto techninis projektas	
25745	PV	I. Gudavičius		<b>DOKUMENTO PAVADINIMAS:</b>	Laida
1731	PDV (SK)	J. Svatkovskaja	Pjūvis 2-2 M 1:100	0	
	ARCH	E. Mikalonytė			
LT	<b>Užsakovas (statytojas):</b> Kėdainių rajono savivaldybės administracija, į.k.188768545		<b>DOKUMENTO ŽYMUO:</b> SPV-020-013-PP-BD- B.09	Lapas	Lapų
				1	1



## PJŪVIS 3-3

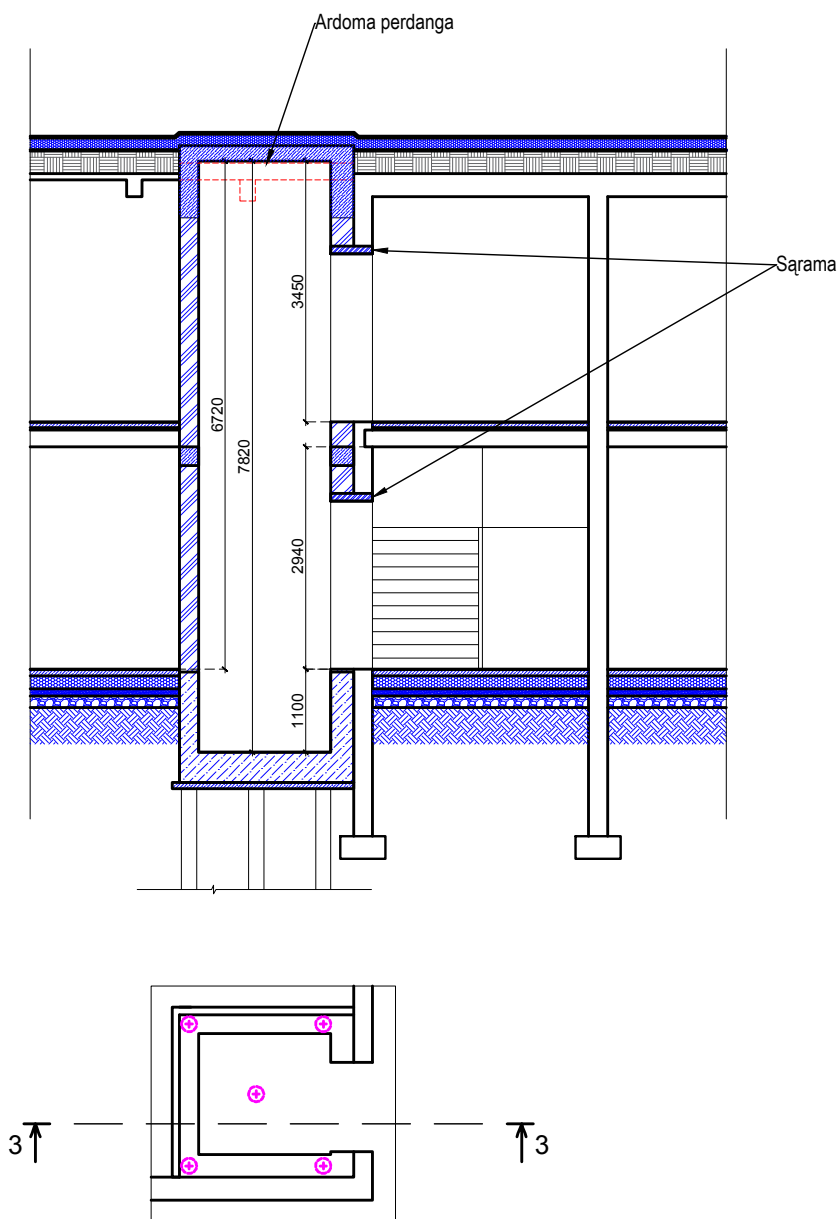

0	2020-05	Statybos leidimui gauti	
<b>Laida</b>	<b>Data</b>	<b>Laidos statusas ir išleidimo priežastis (jei taikoma)</b>	
Kval. Dok. Nr.	<b>UAB "Statybos projektų valdymas"</b> Ateities g. 25B, LT-06326 Vilnius Tel./faks.: 8 (5) 2332485, el. p.: info@spv.lt		
		<b>STATINIO PROJEKTO PAVADINIMAS:</b> Kultūros paskirties pastato (2.10), esančio Derliaus g. 5-1, Pavermenio k., kapitalinio remonto techninis projektas	
25745	PV	I. Gudavičius	<b>DOKUMENTO PAVADINIMAS:</b>  Pjūvis 3-3 M 1:100
1731	PDV (SK)	J. Svatkovskaja	
	ARCH	E. Mikalonytė	
LT	<b>Užsakovas (statytojas):</b> Kėdainių rajono savivaldybės administracija, į.k.188768545		<b>DOKUMENTO ŽYMUO:</b> SPV-020-013-PP-BD- B.10
		Lapas	Lapų
		1	1

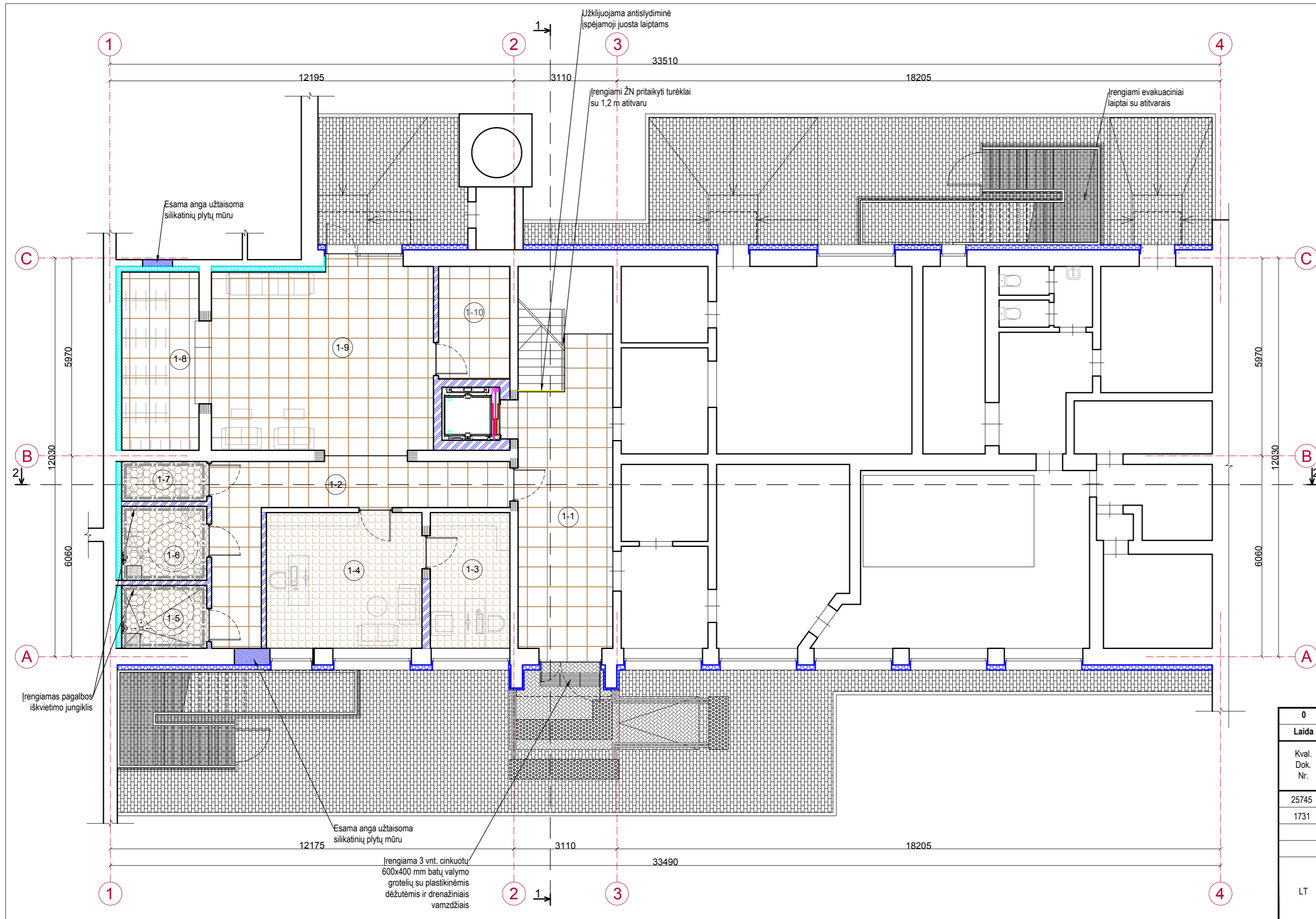

Grindų ir sienų dangų sutartiniai žymėjimai:

- Akmens masės smėlio spalvos plytelės 600x600
- Akmens masės rudos spalvos plytelės 600x600
- homogeninė PVC grindų danga, smėlio spalvos
- Akmens masės sieninės šviesios spalvos plytelės 300x600

PIRMO AUKŠTO PATALPŲ EKSPLIKACIJA

Patalpos Nr.	Patalpos pavadinimas	Plotas, m <sup>2</sup>
1-1	Koridorius	24,68
1-2	Koridorius	19,15
1-3	Kabinetas	9,84
1-4	Kabinetas	19,24
1-5	ŽN pritaikytas moterų ir vyrų san. mazgas	4,86
1-6	ŽN pritaikytas moterų ir vyrų san. mazgas	5,73
1-7	Moterų ir vyrų san. mazgas	3,13
1-8	Rūbinė	12,49
1-9	Foje	36,58
1-10	Sandėlis	7,31
BENDRAS PIRMO AUKŠTO PLOTAS		143,01

Sutartiniai žymėjimai:

- Esamos sienos
- Silikatinių plytų mūras
- Fasadų šiltinimas
- Vidaus sienų šiltinimas
- Naujai projektuojamo mūro pertvaros (silikatinės plytos)
- Projektuojama betoninių trinkelėlių nuogrinda, 200x100x80 mm trinkelės pilkos spalvos
- Projektuojamų laiptų, aikštelių ir panduso danga betoninės trinkelės 200x100x60 mm, trinkelės pilkos spalvos
- Projektuojamas išėjimasis paviršius (betoninės trinkelės ant laiptų ir aikštelių 200x100x60 mm, kitur 200x100x80 mm, visos trinkelės raudonos spalvos)
- Lietaus vandens nubėgimo kryptis;
- Angų platinimas.

PASTABOS:

- Kadangi projektavimo metu nebuvo galimybės užėiti į kiekvieną pastato patalpą, patalpų išplanavimas pateikiamas pagal pastato kadastro byloje pateiktus patalpų išplanavimus. Esant esminiams neatitikimams tarp projekte pateiktų planų ir esamo išplanavimo, kreiptis į projektuotojus sprendinių patikslinimui;
- Sienų senosios dangos pašalinamos, nuvalomas sienų paviršius;
- Vidaus sienos tinkuojamos, glaistomos, dažomos 2 kartus (šviesia spalva, tikslinama vykdomų darbų metu) ir atitinkamai gruntuojamos ar šlifuojamos, nebent brėžinyje nurodyta kitokia sienų apdaila.
- Vidinės durys be slenksčių, išorės durų slenksčiai nedidesnis kaip 20 mm;
- Grindjuostės patalpose įrenginėjamos pagal patalpos grindų dangą ir spalvą. Išskyrus salės 2-2 grindjuostę - žr. sutartinius žymėjimus. Pvc grindų dangoms įrengiamos 10cm aukščio grindjuostės, plytelių dangoms nemažesnė negu pagal parinktą plytelę (žr. TS).

0	2020-05	Statybos leidimui gauti
Laida	Data	Laidos statusas ir išleidimo priežastis (jei taikoma)
Kval. Dok. Nr.	UAB "Statybos projektų valdymas" Ateities g. 25B, LT-06326 Vilnius Tel./faks.: 8 (5) 2332485, el. p.: info@spv.lt	
25745	PV	I. Gudavičius
1731	PDV (SK)	J. Svatkovskaja
	ARCH	E. Mikalonytė
LT	Užsakovas (statytojas): Kėdainių rajono savivaldybės administracija, į.k.188768545	
STATINIO PROJEKTO PAVADINIMAS: Kultūros paskirties pastato (2.10), esančio Derliaus g. 5-1, Pavermenio k., kapitalinio remonto techninis projektas		Laida
DOKUMENTO PAVADINIMAS: Pirmo aukšto grindų ir sienų apdailų planas M 1:100		0
DOKUMENTO ŽYMUO: SPV-020-013-PP-BD- B.11		Lapas
		Lapų
		1
		1

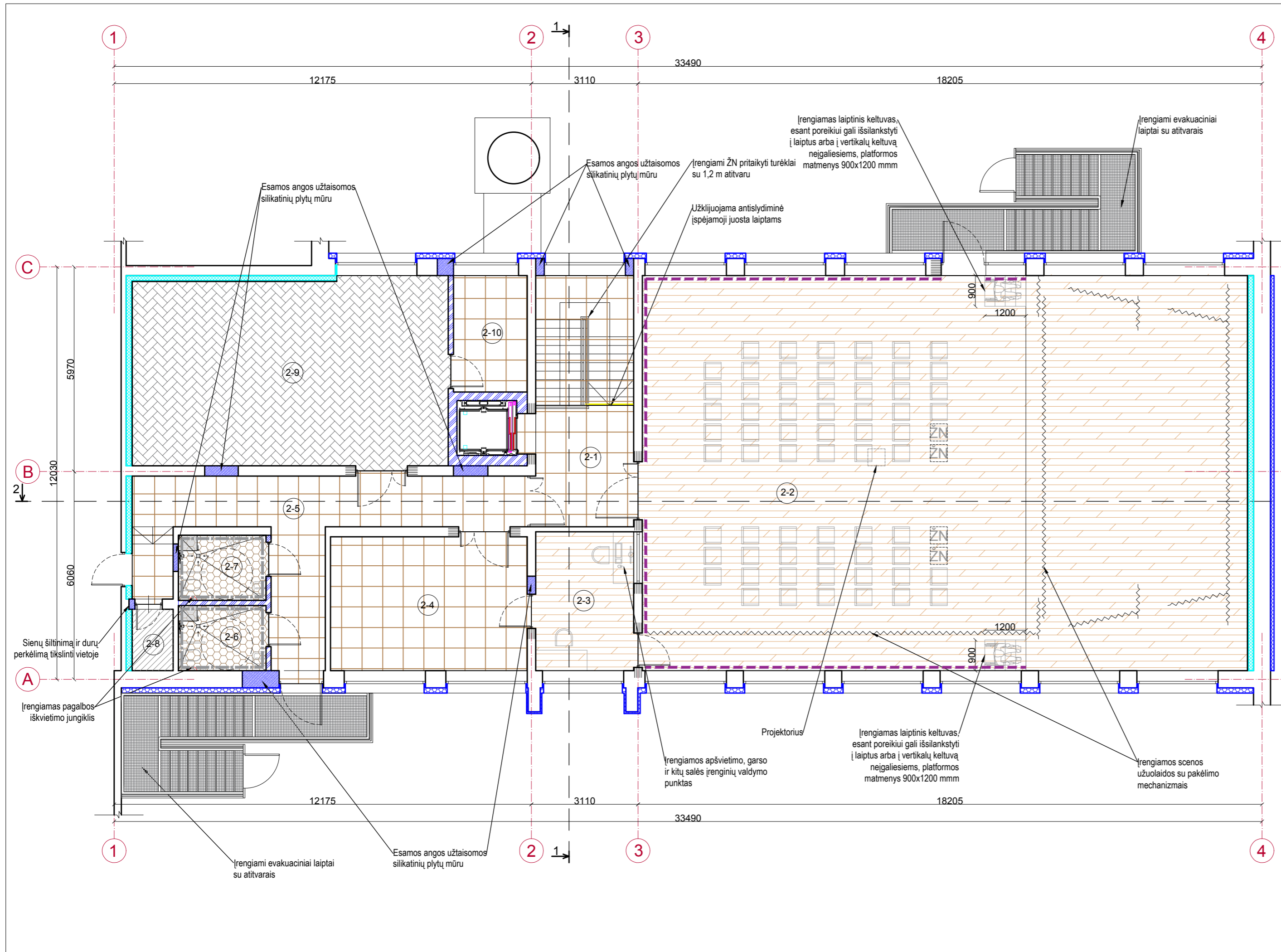

Grindų ir sienų dangų sutartiniai žymėjimai:

- Akmens masės smėlio spalvos plytelės 600x600
- Akmens masės rudos spalvos plytelės 600x600
- homogeninė PVC grindų danga, smėlio spalvos
- homogeninė PVC grindų danga, pilkos spalvos
- homogeninė modulinė PVC grindų danga, parketo imitacija
- neremontuojama patalpa
- Akmens masės sieninės šviesios spalvos plytelės 300x600
- Plastikinė grindjuostė, spalva derinama pagal patalpos grindų dangą

ANTRO AUKŠTO PATALPŲ EKSPLIKACIJA		
Patalpos Nr.	Patalpos pavadinimas	Plotas, m <sup>2</sup>
2-1	Koridorius	9,41
2-2	Salė	203,27
2-3	Grimo ir valdymo pulto patalpa	11,58
2-4	Sandėlis	22,44
2-5	Koridorius	26,48
2-6	ŽN pritaikytas moterų ir vyrų san. mazgas	4,86
2-7	ŽN pritaikytas moterų ir vyrų san. mazgas	4,86
2-8	Sandėlis	2,09
2-9	Salė	50,15
2-10	Sandėlis	7,31
BENDRAS ANTRO AUKŠTO PLOTAS		342,45

- Sutartiniai žymėjimai:
- Esamos sienos
  - Silikatinių plytų mūras
  - Fasadų šiltinimas
  - Vidaus sienų šiltinimas
  - Naujai projektuojamo mūro pertvaros (silikatinės plytos)
  - Atstatoma statbos metu pažeista veja
  - Įrengiama betono trinkelė nuogrinda (trinkelės 200x100x80 mm) su vejos borte
  - Įrengiami laiptai, aikštelė ir pandusas. Projektuojama danga - betono trinkelės 200x100x60 mm;
  - Įspėjamieji paviršiai iš betoninių trinkelėlių 200x100x60 mm, spalva - raudona;
  - Lietaus vandens nubėgimo kryptis;
  - Angų platinimas.



PASTABOS:

1. Kadangi projektavimo metu nebuvo galimybės užėti į kiekvieną pastato patalpą, patalpų išplanavimas pateikiamas pagal pastato kadastrinio byloje pateiktus patalpų išplanavimus. Esant esminiams neatitikimams tarp projekte pateiktų planų ir esamo išplanavimo, kreiptis į projektuotojus sprendinių patikslinimui;
2. Sienų senosios dangos pašalinamos, nuvalomas sienų paviršius;
3. Vidaus sienos tinkuojamos, glaistomos, dažomos 2 kartus (šviesia spalva, tikslinama vykdomų darbų metu) ir atitinkamai gruntuojamos ar šlifuojamos, nebent brėžinyje nurodyta kitokia sienų apdaila.
4. Vidinės durys be slenksčių, išorės durų slenkstis nedidesnis kaip 20 mm;
5. Grindjuostės patalpose įrenginėjamos pagal patalpos grindų dangą ir spalvą. Išskyrus salės 2-2 grindjuostę - žr. sutartinis žymėjimus. Pvc grindų dangoms įrengiamos 10cm aukščio grindjuostės, plytelių dangoms nemažesnė negu pagal parinktą plytelę (žr. TS).

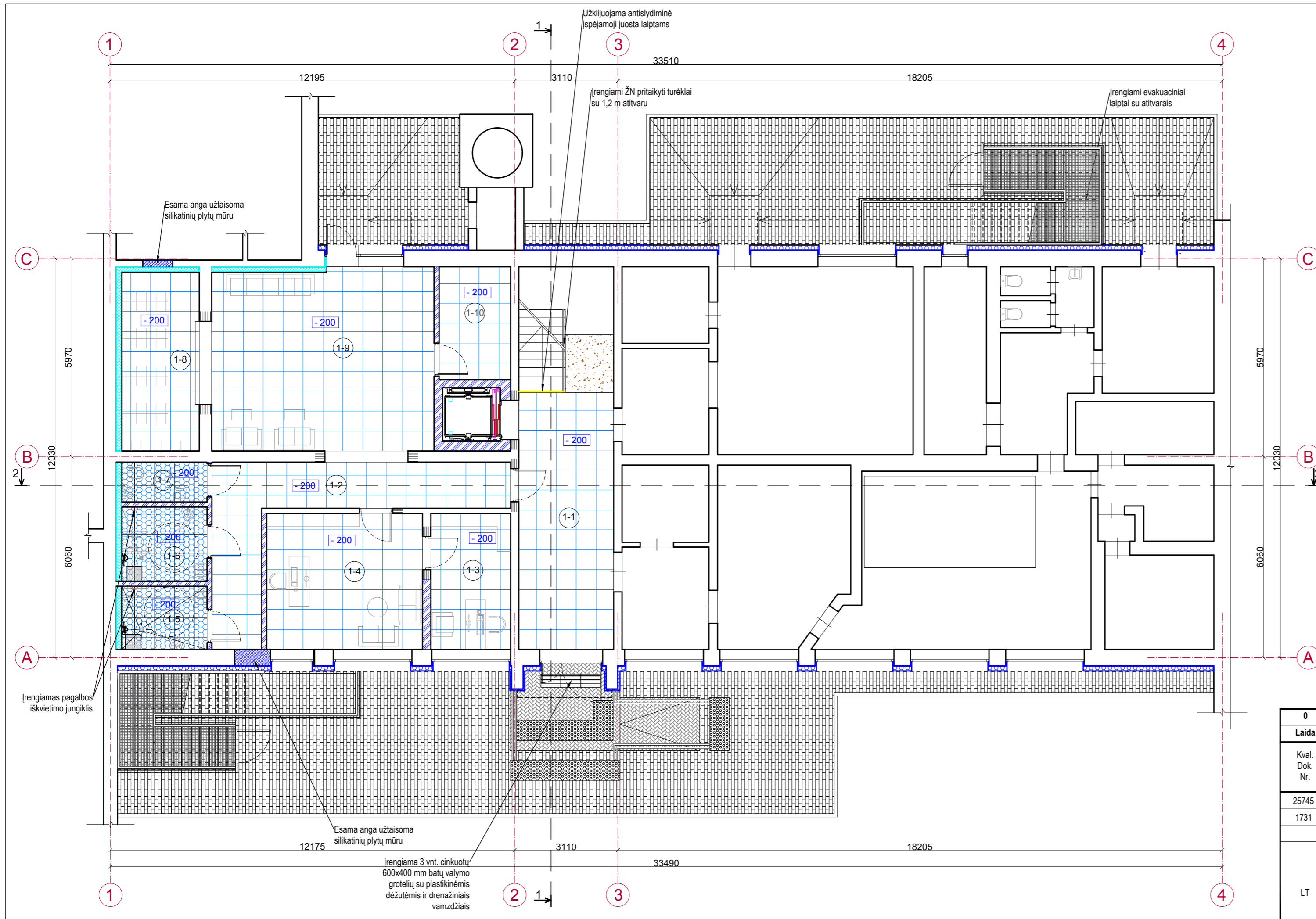
0	2020-05	Statybos leidimui gauti
Laida	Data	Laidos statusas ir išleidimo priežastis (jei taikoma)
Kval. Dok. Nr.	UAB "Statybos projektų valdymas" Ateities g. 25B, LT-06326 Vilnius Tel./faks.: 8 (5) 2332485, el. p.: info@spv.lt	
25745	PV	I. Gudavičius
1731	PDV (SK)	J. Svatkovskaja
	ARCH	E. Mikalonytė
LT	Užsakovas (statytojas): Kėdainių rajono savivaldybės administracija, į.k.188768545	
STATINIO PROJEKTO PAVADINIMAS: Kultūros paskirties pastato (2.10), esančio Derliaus g. 5-1, Pavermenio k., kapitalinio remonto techninis projektas		Laida
DOKUMENTO PAVADINIMAS: Antro aukšto grindų ir sienų apdailų planas M 1:100		0
DOKUMENTO ŽYMUO: SPV-020-013-PP-BD-B.12		Lapas Lapų
		1 1



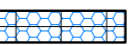









Lubų sutartiniai žymėjimai:

-  Segmentinės pakabinamos lubos 600x600 mm, bendros patalpos
-  Segmentinės pakabinamos lubos 600x600 mm, drėgnos patalpos
-  Tinkuojama, glaistoma, dažoma 2 kartus (spalva šviesi, tikslinama darbų vykdymo metu)
-  - 350 Aukštis milimetrais kiek pakabinamos lubos nuleistos žemyn nuo esmos perdangos

PIRMO AUKŠTO PATALPŲ EKSPLIKACIJA





Patalpos Nr.	Patalpos pavadinimas	Plotas, m <sup>2</sup>
1-1	Koridorius	24,68
1-2	Koridorius	19,15
1-3	Kabinetas	9,84
1-4	Kabinetas	19,24
1-5	ŽN pritaikytas moterų ir vyrų san. mazgas	4,86
1-6	ŽN pritaikytas moterų ir vyrų san. mazgas	5,73
1-7	Moterų ir vyrų san. mazgas	3,13
1-8	Rūbinė	12,49
1-9	Foje	36,58
1-10	Sandėlis	7,31
BENDRAS PIRMO AUKŠTO PLOTAS		143,01

Sutartiniai žymėjimai:

-  Esamos sienos
-  Silikatinių plytų mūras
-  Fasadų šiltinimas
-  Vidaus sienų šiltinimas
-  Naujai projektuojamo mūro pertvaros (silikatinės plytos)
-  Projektuojama betoninių trinkelėlių nuogrinda, 200x100x80 mm trinkelės pilkos spalvos
-  Projektuojamų laiptų, aikštelių ir panduso danga betoninės trinkelės 200x100x60 mm, trinkelės pilkos spalvos
-  Projektuojamas išpėjamas paviršius (betoninės trinkelės ant laiptų ir aikštelių 200x100x60 mm, kitur 200x100x80 mm, visos trinkelės raudonos spalvos)
-  Lietaus vandens nubėgimo kryptis;
-  Angų platinimas.

PASTABOS:

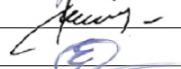
1. Kadangi projektavimo metu nebuvo galimybės užėti į kiekvieną pastato patalpą, patalpų išplanavimas pateikiamas pagal pastato kadastro byloje pateiktus patalpų išplanavimus. Esant esminiams neatitikimams tarp projekte pateiktų planų ir esamo išplanavimo, kreiptis į projektuojus sprendinių patikslinimui;
2. Prieš įrengiant naujas lubas būtinas esamų apdailų nuardymas ir esamų paviršių nuvalymas;
3. Virš pakabinamų lubų būtina nugruntuoti esamus paviršius;
4. Aptarnauti inžinerinius tinklus patalpose su segmentinėmis lubomis - atkeliamia viena iš segmentinių lubų plokščių.

0	2020-05	Statybos leidimui gauti	
Laida	Data	Laidos statusas ir išleidimo priežastis (jei taikoma)	
Kval. Dok. Nr.	UAB "Statybos projektų valdymas" Ateities g. 25B, LT-06326 Vilnius Tel./faks.: 8 (5) 2332485, el. p.: info@spv.lt		 <b>STATINIO PROJEKTO PAVADINIMAS:</b> Kultūros paskirties pastato (2.10), esančio Derliaus g. 5-1, Pavermenio k., kapitalinio remonto techninis projektas
25745	PV	I. Gudavičius	  
1731	PDV (SK)	J. Svatkovskaja	
	ARCH	E. Mikalonytė	
LT	Užsakovas (statytojas): Kėdainių rajono savivaldybės administracija, į.k.188768545		<b>DOKUMENTO ŽYMUO:</b> SPV-020-013-PP-BD- B.13
		Lapas	Lapų
		1	1

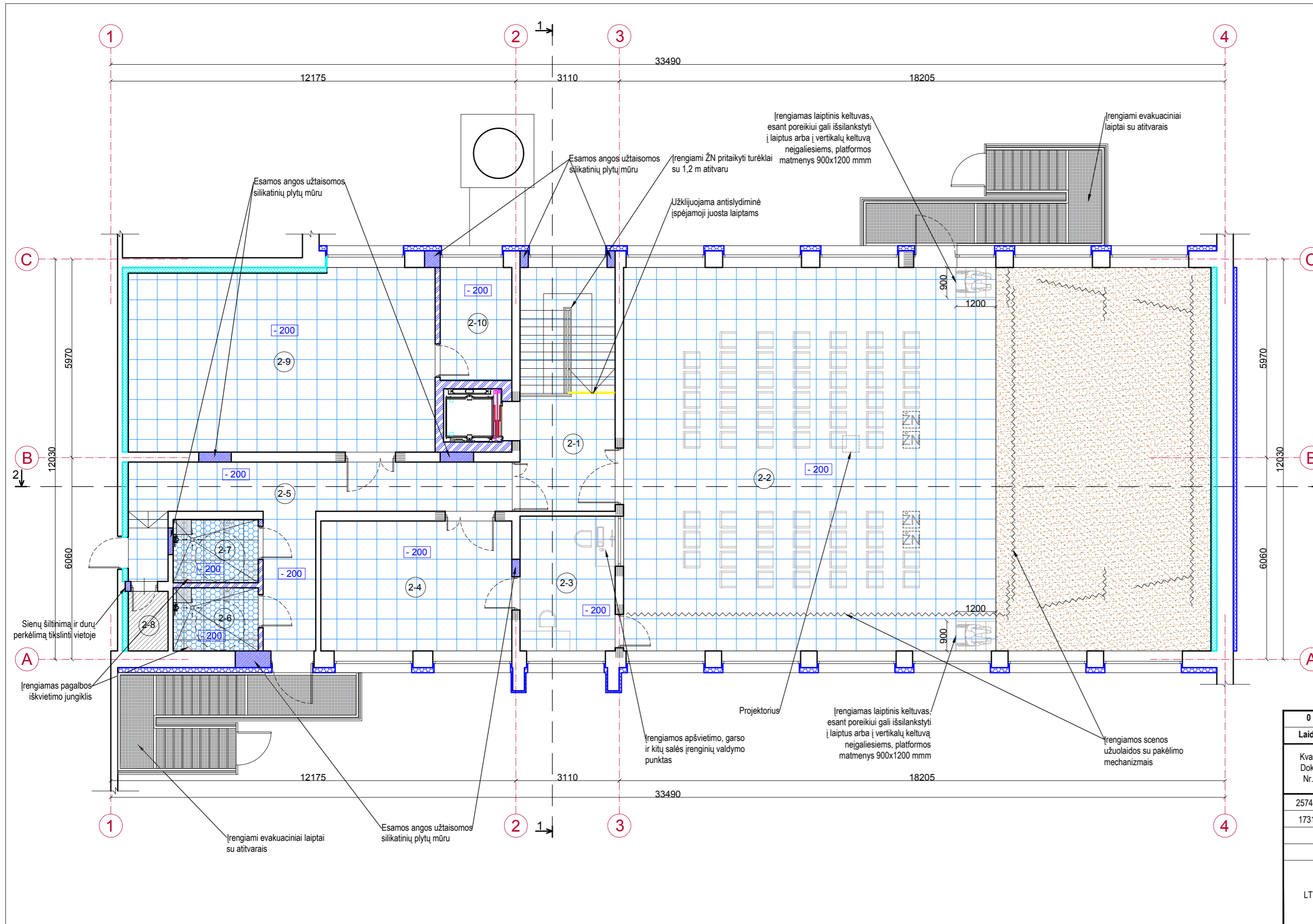

- Lubų sutartiniai žymėjimai:
- Segmentinės pakabinamos lubos 600x600 mm, bendros patalpos
  - Segmentinės pakabinamos lubos 600x600 mm, drėgnos patalpos
  - Tinkuojama, glaistoma, dažoma 2 kartus (spalva tamsi, tikslinama darbų vykdymo metu)
  - neremontuojama patalpa
- 350 Aukštis milimetrais kiek pakabinamos lubos nuleistos žemyn nuo esmos perdangos

ANTRO AUKŠTO PATALPŲ EKSPLIKACIJA		
Patalpos Nr.	Patalpos pavadinimas	Plotas, m <sup>2</sup>
2-1	Koridorius	9,41
2-2	Salė	203,27
2-3	Grimo ir valdymo pulto patalpa	11,58
2-4	Sandėlis	22,44
2-5	Koridorius	26,48
2-6	ŽN pritaikytas moterų ir vyrų san. mazgas	4,86
2-7	ŽN pritaikytas moterų ir vyrų san. mazgas	4,86
2-8	Sandėlis	2,09
2-9	Salė	50,15
2-10	Sandėlis	7,31
BENDRAS ANTRO AUKŠTO PLOTAS		342,45

- Sutartiniai žymėjimai:
- Esamos sienos
  - Siikatinųjų plytų mūras
  - Fasadų šiltinimas
  - Vidaus sienų šiltinimas
  - Naujai projektuojamo mūro pertvaros (siikatinės plytos)
  - Atstatoma statbos metu pažeista veja
  - Įrengiama betono trinkelė nuogrinda (trinkelės 200x100x80 mm) su vejos bortu
  - Įrengiami laiptai, aikštelė ir pandusas. Projektuojama danga - betono trinkelės 200x100x60 mm;
  - Įspėjamieji paviršiai iš betoninių trinkelė 200x100x60 mm, spalva - raudona;
  - Lietaus vandens nubėgimo kryptis;
  - Angų platinimas.

PASTABOS:

- Kadangi projektavimo metu nebuvo galimybės užėti į kiekvieną pastato patalpą, patalpų išplanavimas pateikiamas pagal pastato kadastro byloje pateiktus patalpų išplanavimus. Esant esminiams neatitikimams tarp projekte pateiktų planų ir esamo išplanavimo, kreiptis į projektuotojus sprendinių patikslinimui;
- Prieš įrengiant naujas lubas būtinas esamų apdailų nuardymas ir esamų paviršių nuvalymas;
- Virš pakabinamų lubų būtina nugruntuoti esamus paviršius;
- Aptarnauti inžinerinius tinklus patalpose su segmentinėmis lubomis - atkeliamia viena iš segmentinių lubų plokščių.

0	2020-05	Statybos leidimui gauti
Laida	Data	Laidos statusas ir išleidimo priežastis (jei taikoma)
Kval. Dok. Nr.	UAB "Statybos projektų valdymas" Ateities g. 25B, LT-06326 Vilnius Tel./faks.: 8 (5) 2332485, el. p.: info@spv.lt	
25745	PV	I. Gudavičius
1731	PDV (SK)	J. Svatkovskaja
	ARCH	E. Mikalonytė
LT	Užsakovas (statytojas): Kėdainių rajono savivaldybės administracija, į.k.188768545	
STATINIO PROJEKTO PAVADINIMAS: Kultūros paskirties pastato (2.10), esančio Derliaus g. 5-1, Pavermenio k., kapitalinio remonto techninis projektas		Laida
DOKUMENTO PAVADINIMAS: Antro aukšto lubų planas M 1:100		0
DOKUMENTO ŽYMUO: SPV-020-013-PP-BD- B.14		Lapas
		Lapų
		1
		1

**COKOLIO ŠILTINIMO SISTEMA**  
(vertikalus pjūvis) M 1:10

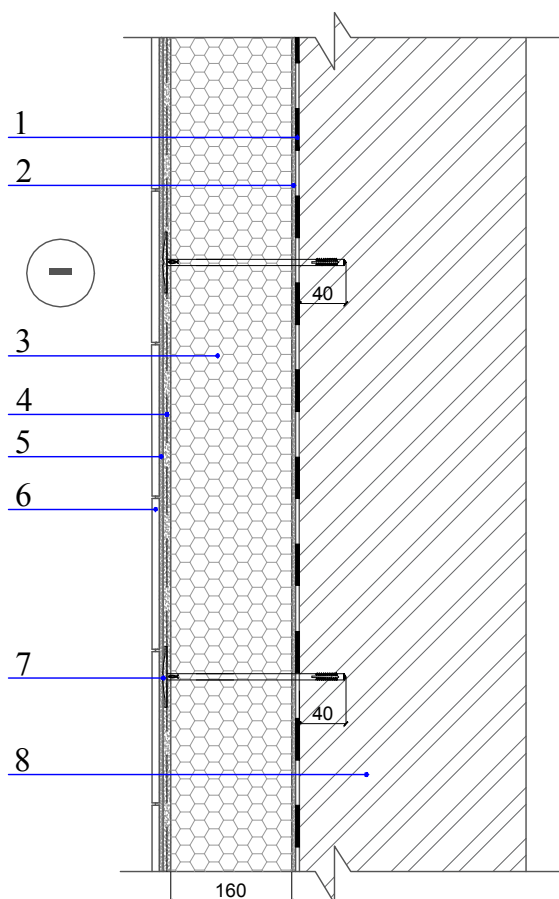

$$R_{\text{cokolio}} = 4,691 \text{ (m}^2 \cdot \text{K/W)};$$

- 1 - Įrengiama vertikali hidroizoliacija (cementiniu pagrindu);
- 2 - Klijų sluoksnis;
- 3 - 160 mm storio polistireninio putplasčio EPS 100 termoizoliacinės plokštės ( $\lambda D=0,035 \text{ W/m} \cdot \text{K}$ );
- 4 - 2 armavimo tinklelių sluoksnis;
- 5 - Klijų sluoksnis;
- 6 - Klinkerio plytelės 240x120 mm;
- 7 - Smeigės;
- 8 - Esama siena.

**PASTABOS:**

1. Prieš tepant hidroizoliaciją, esamus pamatus nuvalyti aukštos slėgio srove, plovimas antigrybelinėmis priemonėmis, esamas pamatų ištrupėjusias siūles užtaisyti, nugruntuoti.
3. Cokolio šiltinimo darbai atliekami pagal šiltinimo sistemos gamintojo rekomendacijas, kuriose nurodyta maksimali leistina minusinė darbo temperatūra.
4. Cokolio požeminės dalies šiltinimo darbus reikia atlikti šiltuoju metų laiku.
5. Cokolio antžeminės dalies šiltinimui naudoti sertifikuotas ir gaisrinių tyrimų laboratorijoje išbandytas šiltinimo sistemas, kurių degumo klasė yra ne žemesnė kaip B-s3, d0.
6. Cokolio šiltinimo sistema turi atitikti I-ą atsparumo smūgiams kategoriją.
7. Klįjai ant šilumos izoliacijos įrengiami visu perimetru pilnai uždarant klijų kontūrą. Smeigės cokolio šiluminės izoliacijos tvirtinimui įkalamos pro armavimo tinklelį, o jų galvutės panardinamos klijų sluoksnyje.
8. Smeigės įleidimo gylį tikslinti pagal cokolio konstrukciją.

<b>0</b>	2020	Statybą leidžiančiam dokumentui gauti, statybos darbų vykdymui				
<b>Laida</b>	<b>Data</b>	<b>Laidos statusas ir išleidimo priežastis (jei taikoma)</b>				
Kval. Dok. Nr.	<b>UAB "Statybos projektų valdymas"</b> Ateities g. 25B, LT-06326 Vilnius Tel./faks.: 8 (5) 2332485, el. p.: info@spv.lt			<b>STATINIO PROJEKTO PAVADINIMAS:</b> Kultūros paskirties (2.10), esančio Derliaus g. 5-1, Pavermenio k., kapitalinio remonto techninis projektas		
25745	PV	I. Gudavičius		<b>DOKUMENTO PAVADINIMAS:</b>  Cokolio šiltinimo sistema (vertikalus pjūvis) M 1:10	Laida	
1731	PDV (SK)	J. Svatkovskaja			0	
	ARCH	E. Mikalonytė				
LT	<b>UŽSAKOVAS (STATYTOJAS):</b> Kėdainių rajono savivaldybės administracija, į.k. 188768545			<b>DOKUMENTO ŽYMUO:</b> SPV-020-013-PP-BD-B.15	Lapas	Lapų
					1	1

**SIENŲ ŠILTINIMO SISTEMA**  
(vertikalus pjūvis) M 1:10

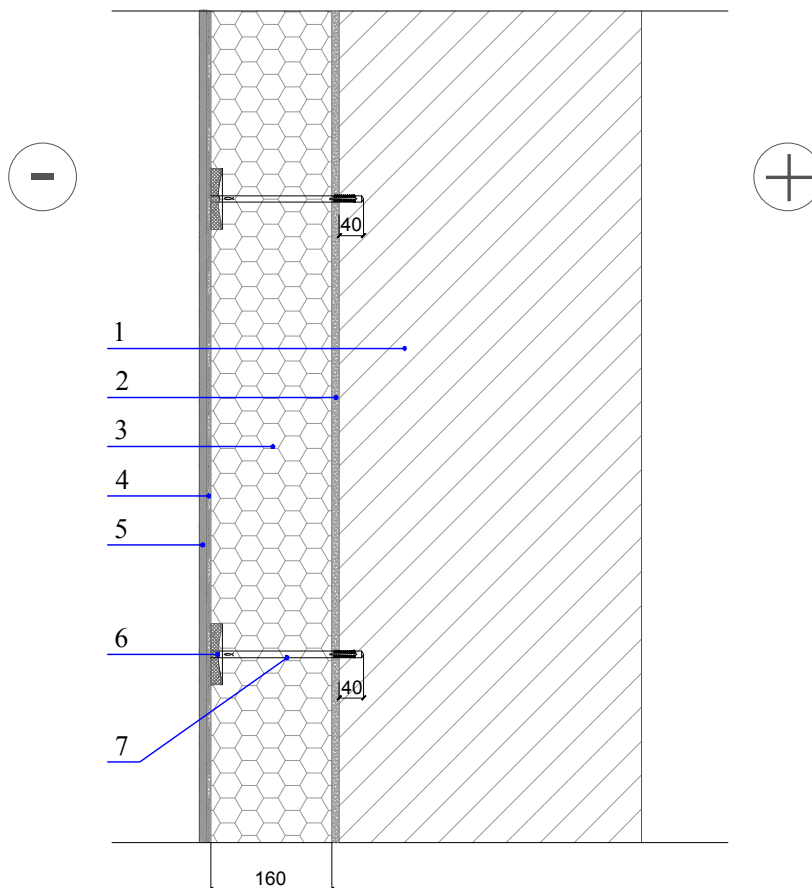

$$R_{\text{sienos}} = 4,849 \text{ (m}^2 \cdot \text{K/W)};$$

- 1 - Esami pamatai;
- 2 - Klijų sluoksnis;
- 3 - 160 mm storio termoizoliacinės polistireninio putplasčio EPS 70 ( $\lambda_D=0,039 \text{ W/m}^2 \cdot \text{K}$ ) plokštės;
- 4 - Cementinis armavimo sluoksnis su armavimo tinkleliu;
- 5 - Plonasluoksnis dekoratyvinis tinkas;
- 6 - EPS dangtelis;
- 7 - Smeigė.

**PASTABOS:**

- 1. Fasadų šiltinimui naudoti sertifikuotas ir gaisrinių tyrimų laboratorijoje išbandytas šiltinimo sistemas, kurių degumo klasė yra ne žemesnė kaip B-s3, d0.
- 2. Būtina naudoti tik gamintojų rekomenduojamas tinkuojamų fasadų sistemas išbandytas derinyje, t. y. tokias, kurios tolygiai reaguoja į drėgmę, karštį, šaltį ir kitus veiksnius.

<b>0</b>	2020	Statybą leidžiančiam dokumentui gauti, statybos darbų vykdymui			
<b>Laida</b>	<b>Data</b>	<b>Laidos statusas ir išleidimo priežastis (jei taikoma)</b>			
Kval. Dok. Nr.	<b>UAB "Statybos projektų valdymas"</b> Ateities g. 25B, LT-06326 Vilnius Tel./faks.: 8 (5) 2332485, el. p.: info@spv.lt		<b>STATINIO PROJEKTO PAVADINIMAS:</b> Kultūros paskirties (2.10), esančio Derliaus g. 5-1, Pavermenio k., kapitalinio remonto techninis projektas		
25745	PV	I. Gudavičius		<b>DOKUMENTO PAVADINIMAS:</b>  Sienos šiltinimo sistema (vertikalus pjūvis) M 1:10	Laida
1731	PDV (SK)	J. Svatkovskaja			0
	ARCH	E. Mikalonytė			
LT	<b>UŽSAKOVAS (STATYTOJAS):</b> Kėdainių rajono savivaldybės administracija, į.k. 188768545		<b>DOKUMENTO ŽYMUO:</b> SPV-020-013-PP-BD-B.16	Lapas	Lapų
				1	1

## GRINDŲ KONSTRUKCIJA ANT GRUNTO M 1:10

$R_{grindų} = 4,509 \text{ (m}^2 \cdot \text{K/W)};$

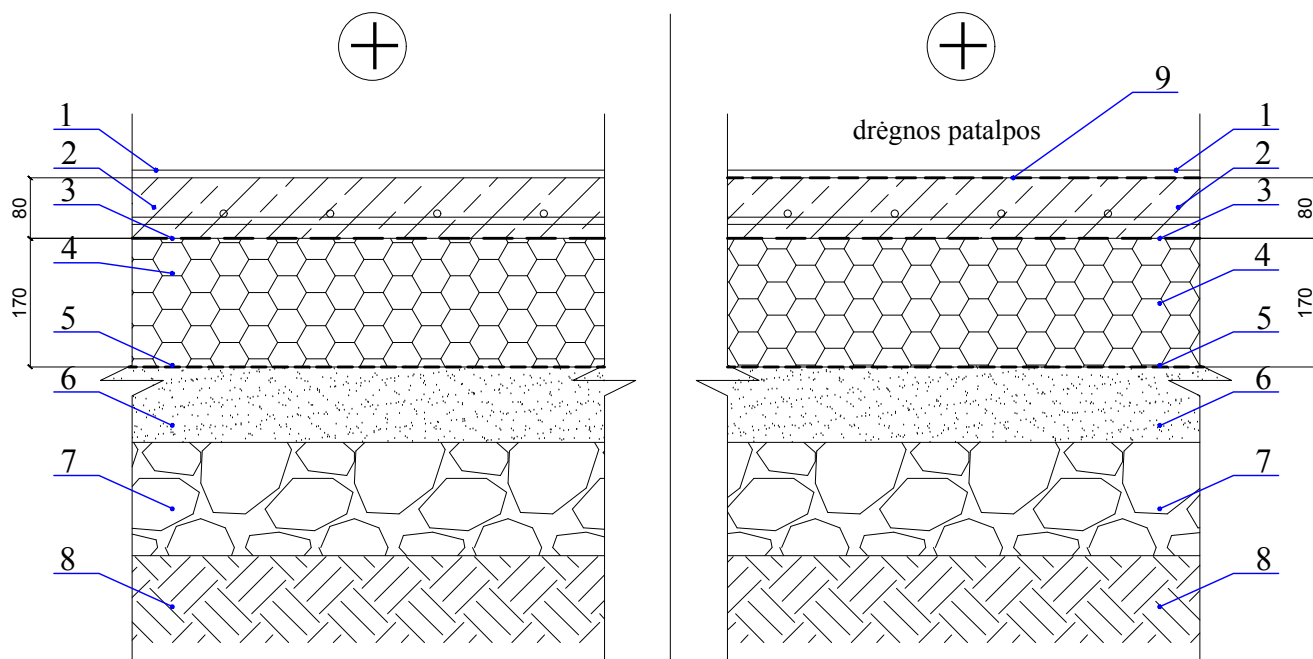

- 1 - Grindų dangos sluoksnis (žr. aukštų grindų ir sienų apdailos planus);
- 2 - Armuoto betono sluoksnis 80 mm storio, C25/30, tinkelis 100 x 100 x 5, S500;
- 3 - Skiriamasis sluoksnis - 2 sluoksniai PVC plėvelės  $t=0,2$  mm, sandūros perdengiamos arba suklijuojamos;
- 4 - Polistireninio putplasčio sluoksnis 170 mm storio, EPS 100,  $\lambda = 0,035 \text{ W/(m}^2 \cdot \text{K)}$ ;
- 5 - Garo izoliacinė plėvelė - 2 sluoksniai PVC plėvelės  $t=0,2$  mm, sandūros perdengiamos arba suklijuojamos;
- 6 - 100 mm storio sutankintas smėlio sluoksnis;
- 7 - 150 mm storio skaldos sluoksnis;
- 8 - Sutankintas gruntas;
- 9 - Teptinė hidroizoliacija.

**PASTABOS:**

- 1. Grindų sandūrų su sienomis plokštumos atskiriamos mineralinės vatos tarpinėmis.
- 2. Hidroizoliacija pakeliama virš grindų lygio 300 mm, jungtyse su siena kampai sustiprinami papildomu hidroizoliacijos sluoksniu.
- 3. Įrengus galutinę apdailą grindų lygis visur turi sutapti t.y. negali būti peraukštesnių slenksčių vidaus patalpose.

	<b>0</b>	2020	Statybą leidžiančiam dokumentui gauti, statybos darbų vykdymui					
<b>Laida</b>	<b>Data</b>	<b>Laidos statusas ir išleidimo priežastis (jei taikoma)</b>						
Kval. Dok. Nr.	<b>UAB "Statybos projektų valdymas"</b> Ateities g. 25B, LT-06326 Vilnius Tel./faks.: 8 (5) 2332485, el. p.: info@spv.lt			<b>STATINIO PROJEKTO PAVADINIMAS:</b> Kultūros paskirties (2.10), esančio Derliaus g. 5-1, Pavermenio k., kapitalinio remonto techninis projektas				
25745 1731	PV PDV (SK) ARCH	I. Gudavičius J. Svatkovskaja E. Mikalonytė		<b>DOKUMENTO PAVADINIMAS:</b> Grindų konstrukcija ant grunto M 1:10  <b>Laida</b> 0				
LT	<b>UŽSAKOVAS (STATYTOJAS):</b> Kėdainių rajono savivaldybės administracija, į.k. 188768545		<b>DOKUMENTO ŽYMUO:</b> SPV-020-013-PP-BD-B.17	<table style="width: 100%; border-collapse: collapse;"> <tr> <td style="width: 50%; text-align: center;">Lapas</td> <td style="width: 50%; text-align: center;">Lapų</td> </tr> <tr> <td style="text-align: center;">1</td> <td style="text-align: center;">1</td> </tr> </table>	Lapas	Lapų	1	1
Lapas	Lapų							
1	1							



**GRINDŲ KONSTRUKCIJA  
ANT PERDANGOS M 1:10**

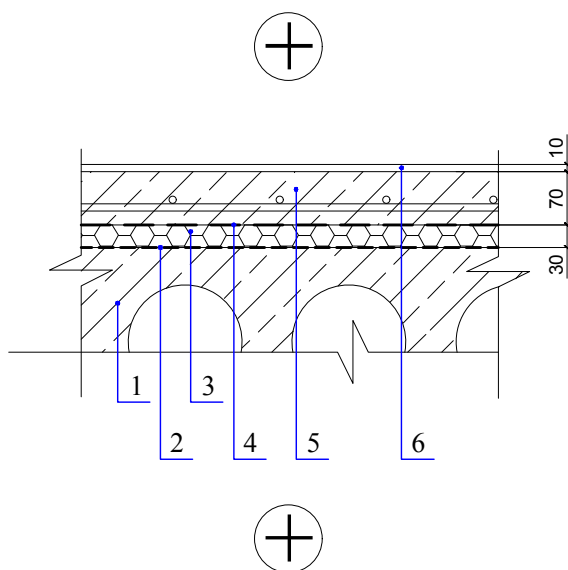

- 1 - G/b perdangos plokštė;
- 2 - Garo izoliacinė plėvelė - 2 sluoksniai PVC plėvelės t=0,2 mm, sandūros perdengiamos arba suklijuojamos;
- 3 - 30 mm storio akmens vata,  $\lambda = 0,035 \text{ W/(m}^2\text{K)}$ ;
- 4 - Skiriamasis sluoksnis - 2 sluoksniai PVC plėvelės t=0,2 mm, sandūros perdengiamos arba suklijuojamos;
- 5 - Armuoto betono sluoksnis 70 mm storio, C25/30, tinklelis 100 x 100 x 5, S500;
- 6 - Grindų dangos sluoksnis (žr. aukštų grindų ir sienų apdailos planus).

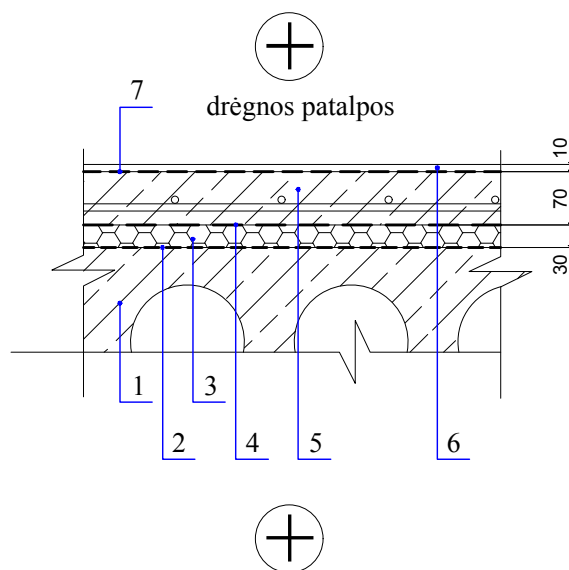

- 1 - G/b perdangos plokštė;
- 2 - Garo izoliacinė plėvelė - 2 sluoksniai PVC plėvelės t=0,2 mm, sandūros perdengiamos arba suklijuojamos;
- 3 - 30 mm storio akmens vata,  $\lambda = 0,035 \text{ W/(m}^2\text{K)}$ ;
- 4 - Skiriamasis sluoksnis - 2 sluoksniai PVC plėvelės t=0,2 mm, sandūros perdengiamos arba suklijuojamos;
- 5 - Armuoto betono sluoksnis 70 mm storio, C25/30, tinklelis 100 x 100 x 5, S500;
- 6 - Grindų dangos sluoksnis (žr. aukštų grindų ir sienų apdailos planus);
- 7 - Teptinė hidroizoliacija.

**PASTABOS:**

1. Grindų sandūrų su sienomis plokštumos atskiriamos mineralinės vatos tarpinėmis.
2. Hidroizoliacija pakeliama virš grindų lygio 300 mm, jungtyse su siena kampai sustiprinami papildomu hidroizoliacijos sluoksniu.
3. Įrengus galutinę apdailą grindų lygis visur turi sutapti t.y. negali būti peraukštėjančių slenksčių vidaus patalpose.

<b>0</b>	2020	Statybą leidžiančiam dokumentui gauti, statybos darbų vykdymui		
<b>Laida</b>	<b>Data</b>	<b>Laidos statusas ir išleidimo priežastis (jei taikoma)</b>		
Kval. Dok. Nr.	<b>UAB "Statybos projektų valdymas"</b> Ateities g. 25B, LT-06326 Vilnius Tel./faks.: 8 (5) 2332485, el. p.: info@spv.lt		<b>STATINIO PROJEKTO PAVADINIMAS:</b> Kultūros paskirties (2.10), esančio Derliaus g. 5-1, Pavermenio k., kapitalinio remonto techninis projektas	
25745	PV	I. Gudavičius	<b>DOKUMENTO PAVADINIMAS:</b> Grindų konstrukcija ant perdangos M 1:10	
1731	PDV (SK)	J. Svatkovskaja		
	ARCH	E. Mikalonytė		
LT	<b>UŽSAKOVAS (STATYTOJAS):</b> Kėdainių rajono savivaldybės administracija, į.k. 188768545		<b>DOKUMENTO ŽYMUO:</b> SPV-020-013-PP-BD-B.18	
			Lapas	Lapų
			1	1

STOGO ŠILTINIMAS M 1:10

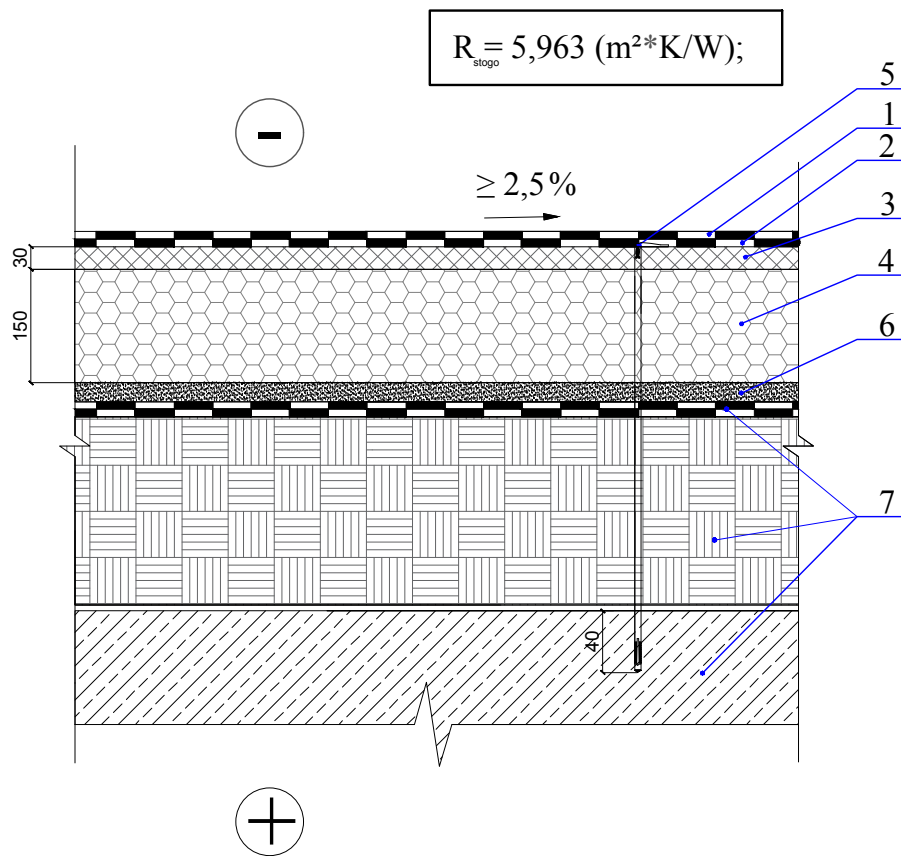

- 1 - Viršutinis prilydomosis bituminės ritininės stogo dangos sluoksnis 4,2 mm (180 g/m<sup>2</sup>);
- 2 - Apatinis prilydomosis bituminės ritininės stogo dangos sluoksnis 4,0 mm (160 g/m<sup>2</sup>);
- 3 - 30 mm storio kieta akmens vata ( $\lambda D=0,038$  W/m\*k);
- 4 - 150 mm storio polistireninio putplasčio EPS 100 termoizoliacinės plokštės ( $\lambda D=0,035$  W/m\*K);
- 5 - Šilumos izoliacijos tvirtinimo smeigė;
- 6 - Nuolydžių formavimas smėliu arba keramzitu;
- 7 - Esama stogo konstrukcija.

Pastabos:

1. Montuojant stogo dangą, galus jungti su persidengimu.
2. Apšiltintas stogas turi tenkinti BROOF(t1) degumo klasės reikalavimus.
3. Stogo nuolydžiui formuoti naudoti smėlį, jei nuolydžių formuojančio sluoksnio storis ne didesnis kaip 20 mm; jei nuolydžiui formuoti reikia įrengti storesnį sluoksnį, tuomet naudoti keramzitą.
4. Smeigės įleidimo gylį tikslinti pagal stogo konstrukciją.

0	2020	Statybą leidžiančiam dokumentui gauti, statybos darbų vykdymui			
Laida	Data	Laidos statusas ir išleidimo priežastis (jei taikoma)			
Kval. Dok. Nr.	UAB "Statybos projektų valdymas" Ateities g. 25B, LT-06326 Vilnius Tel./faks.: 8 (5) 2332485, el. p.: info@spv.lt		STATINIO PROJEKTO PAVADINIMAS: Kultūros paskirties (2.10), esančio Derliaus g. 5-1, Pavermenio k., kapitalinio remonto techninis projektas		
25745	PV	I. Gudavičius		<b>DOKUMENTO PAVADINIMAS:</b> Stogo šiltinimas M 1:10 Laida 0	
1731	PDV (SK)	J. Svatkovskaja			
	ARCH	E. Mikalonytė			
LT	<b>UŽSAKOVAS (STATYTOJAS):</b> Kėdainių rajono savivaldybės administracija, į.k. 188768545		<b>DOKUMENTO ŽYMUO:</b> SPV-020-013-PP-BD-B.19	Lapas 1	Lapų 1

**FASADAS TARP AŠIŲ 1-4**  
**SPALVINIS SPRENDIMAS**  
**VARIANTAS 1**

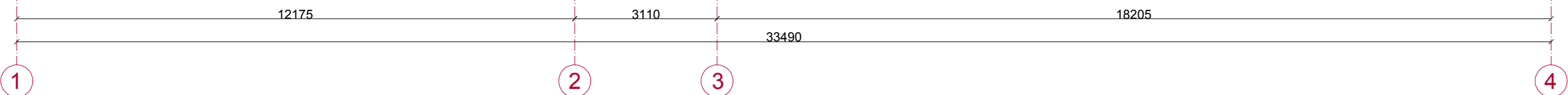
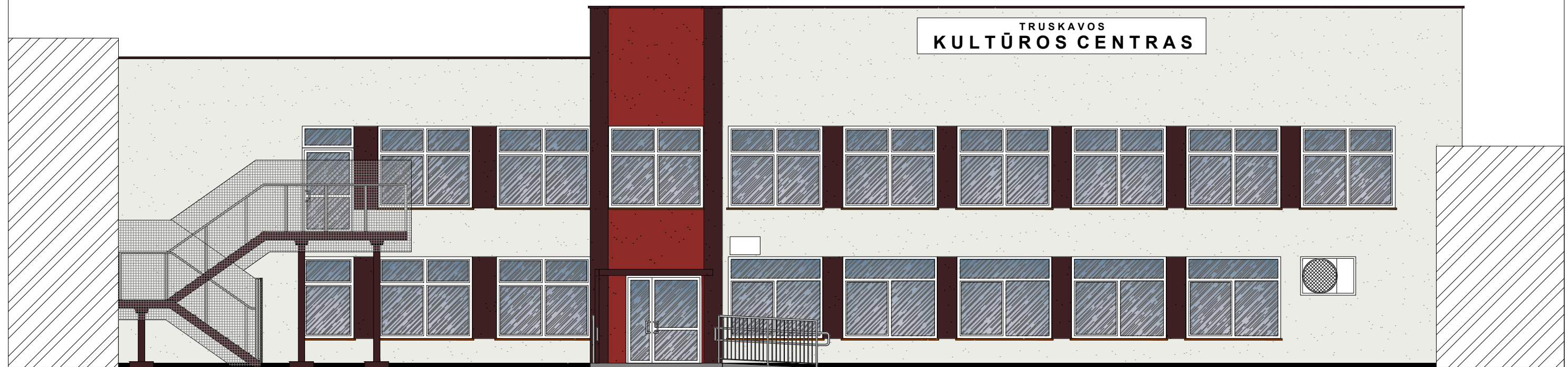

- dekoratyvinis tinkas RAL 9003
- dekoratyvinis tinkas RAL 3011
- dekoratyvinis tinkas RAL 3007
- tamsiai pilka klinekrio plytelė 240x120 mm

**PASTABA:**  
1. Visi apskardinimai, išorės lietaus nuvedimo sistema ir metaliniai paviršiai RAL 3007.  
2. Langų PVC rėmai balti.  
3. Aliuminio vitrinų rėmai balti.

0	2020-05	Statybos leidimui gauti				
<b>Laida</b>	<b>Data</b>	<b>Laidos statusas ir išleidimo priežastis (jei taikoma)</b>				
Kval. Dok. Nr.	<b>UAB "Statybos projektų valdymas"</b> Ateities g. 25B, LT-06326 Vilnius Tel./faks.: 8 (5) 2332485, el. p.: info@spv.lt			<b>STATINIO PROJEKTO PAVADINIMAS:</b> Kultūros paskirties pastato (2.10), esančio Derliaus g. 5-1, Pavermenio k., kapitalinio remonto techninis projektas		
25745	PV	I. Gudavičius		<b>DOKUMENTO PAVADINIMAS:</b>  Fasadas tarp ašių 1-4 spalvinis sprendimas, variantas 1 M 1:100	Laida	
1731	PDV (SK)	J. Svatkovskaja			0	
	ARCH	E. Mikalonytė				
LT	<b>Užsakovas (statytojas):</b> Kėdainių rajono savivaldybės administracija, į.k.188768545			<b>DOKUMENTO ŽYMUO:</b> SPV-020-013-PP-BD- B.20	Lapas	Lapų
					1	1

**FASADAS TARP AŠIŲ 4-1**  
**SPALVINIS SPRENDIMAS**  
**VARIANTAS 1**

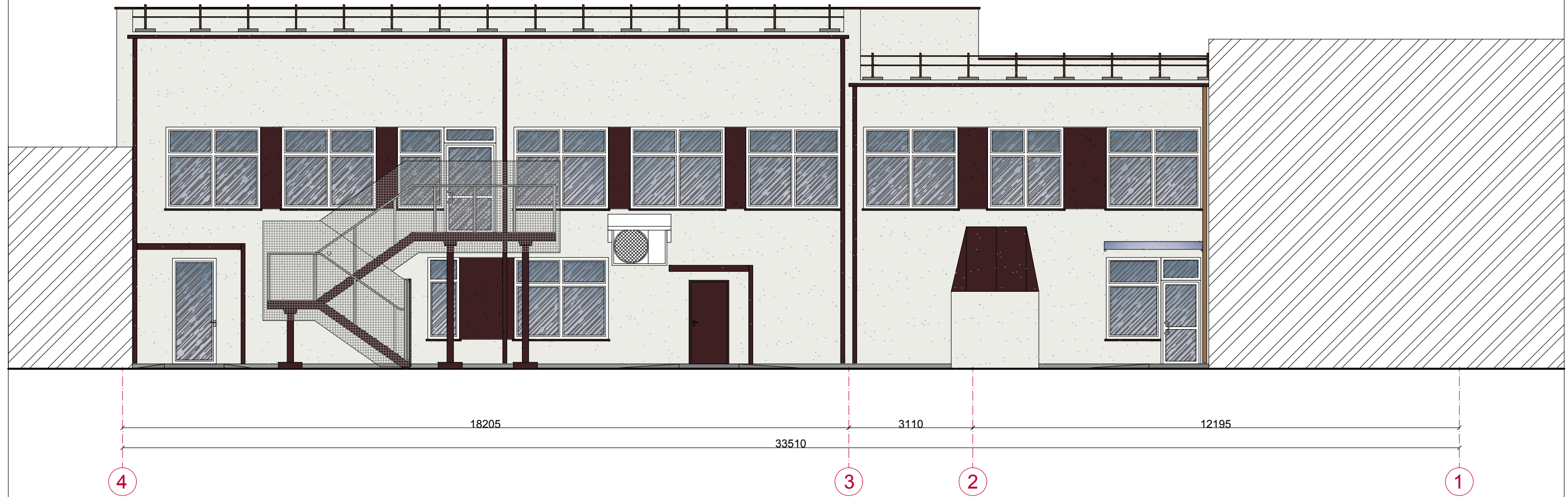

- dekoratyvinis tinkas RAL 9003
- dekoratyvinis tinkas RAL 3007

**PASTABA:**

1. Visi apskardinimai, išorės lietaus nuvedimo sistema ir metaliniai paviršiai RAL 3007.
2. Langų PVC rėmai balti.
3. Aliuminio vitrinų rėmai balti.
4. Keičiamų plieninių durų spalva RAL 3007.

0	2020-05	Statybos leidimui gauti			
<b>Laida</b>	<b>Data</b>	<b>Laidos statusas ir išleidimo priežastis (jei taikoma)</b>			
Kval. Dok. Nr.	<b>UAB "Statybos projektų valdymas"</b> Ateities g. 25B, LT-06326 Vilnius Tel./faks.: 8 (5) 2332485, el. p.: info@spv.lt			<b>STATINIO PROJEKTO PAVADINIMAS:</b> Kultūros paskirties pastato (2.10), esančio Derliaus g. 5-1, Pavermenio k., kapitalinio remonto techninis projektas	
25745	PV	I. Gudavičius		<b>DOKUMENTO PAVADINIMAS:</b>  Fasadas tarp ašių 4-1 spalvinis sprendimas, variantas 1 M 1:100	Laida
1731	PDV (SK)	J. Svatkovskaja			0
	ARCH	E. Mikalonytė			
LT	<b>Užsakovas (statytojas):</b> Kėdainių rajono savivaldybės administracija, į.k.188768545		<b>DOKUMENTO ŽYMUO:</b> SPV-020-013-PP-BD- B.21	Lapas	Lapų
				1	1

**FASADAS TARP AŠIŲ A-C**  
**SPALVINIS SPRENDIMAS**  
**VARIANTAS 1**

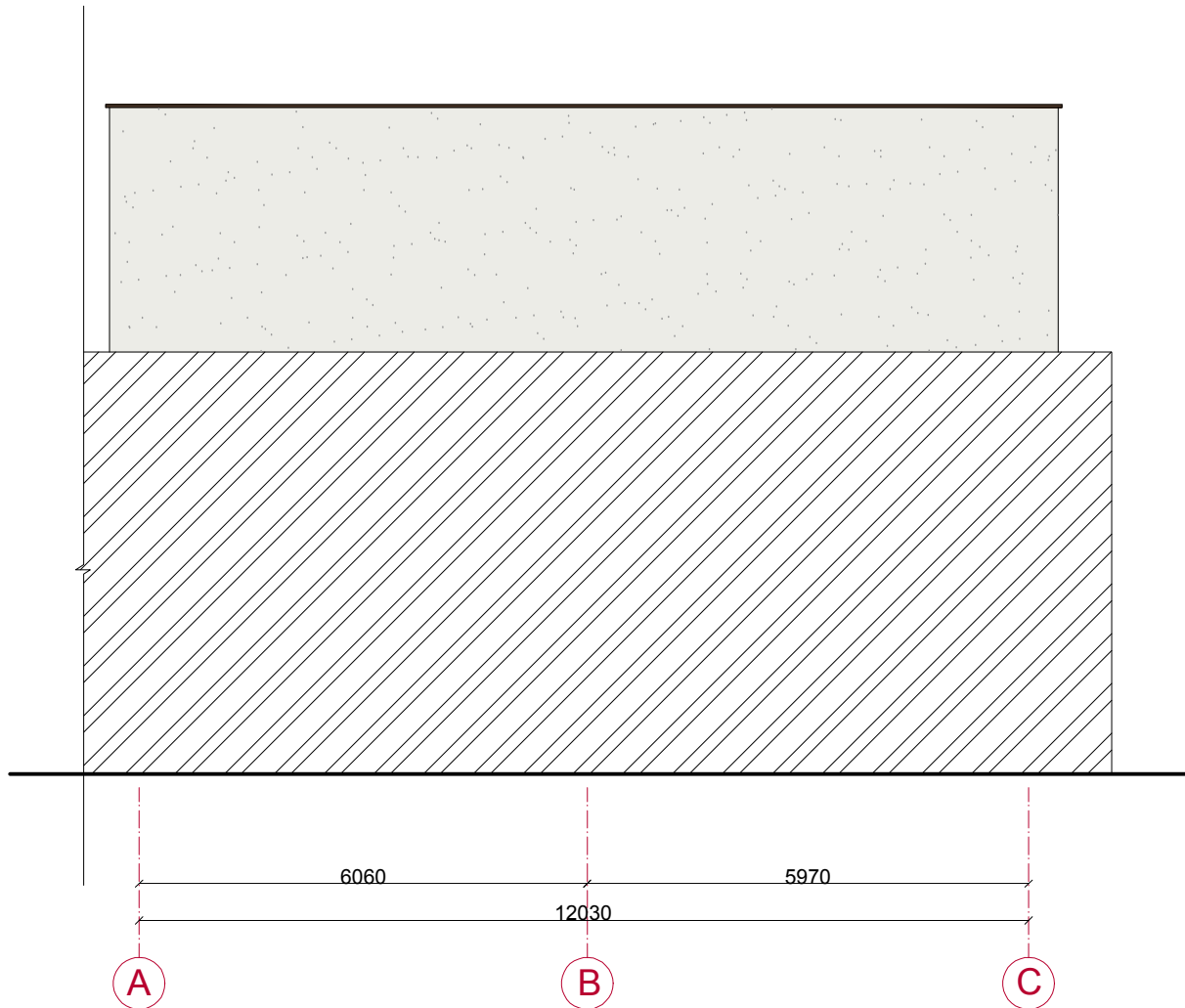

dekoratyvinis tinkas RAL 9003

**PASTABA:**

1. Visi apskardinimai, išorės lietaus nuvedimo sistema ir metaliniai paviršiai RAL 3007.

0	2020-05	Statybos leidimui gauti			
<b>Laida</b>	<b>Data</b>	<b>Laidos statusas ir išleidimo priežastis (jei taikoma)</b>			
Kval. Dok. Nr.	<b>UAB "Statybos projektų valdymas"</b> Ateities g. 25B, LT-06326 Vilnius Tel./faks.: 8 (5) 2332485, el. p.: info@spv.lt		<b>STATINIO PROJEKTO PAVADINIMAS:</b> Kultūros paskirties pastato (2.10), esančio Derliaus g. 5-1, Pavermenio k., kapitalinio remonto techninis projektas		
25745	PV	I. Gudavičius		<b>DOKUMENTO PAVADINIMAS:</b> Fasadas tarp ašių A-C spalvinis sprendimas, variantas 1 M 1:100	
1731	PDV (SK)	J. Svatkovskaja			
	ARCH	E. Mikalonytė			
LT	<b>Užsakovas (statytojas):</b> Kėdainių rajono savivaldybės administracija, į.k.188768545		<b>DOKUMENTO ŽYMUO:</b> SPV-020-013-PP-BD- B.22	Lapas 1	Lapų 1

**FASADAS TARP AŠIŲ 1-4**  
**SPALVINIS SPRENDIMAS**  
**VARIANTAS 2**

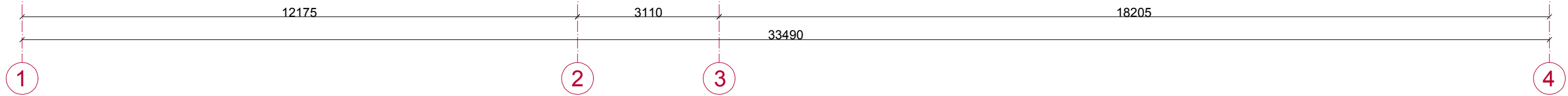
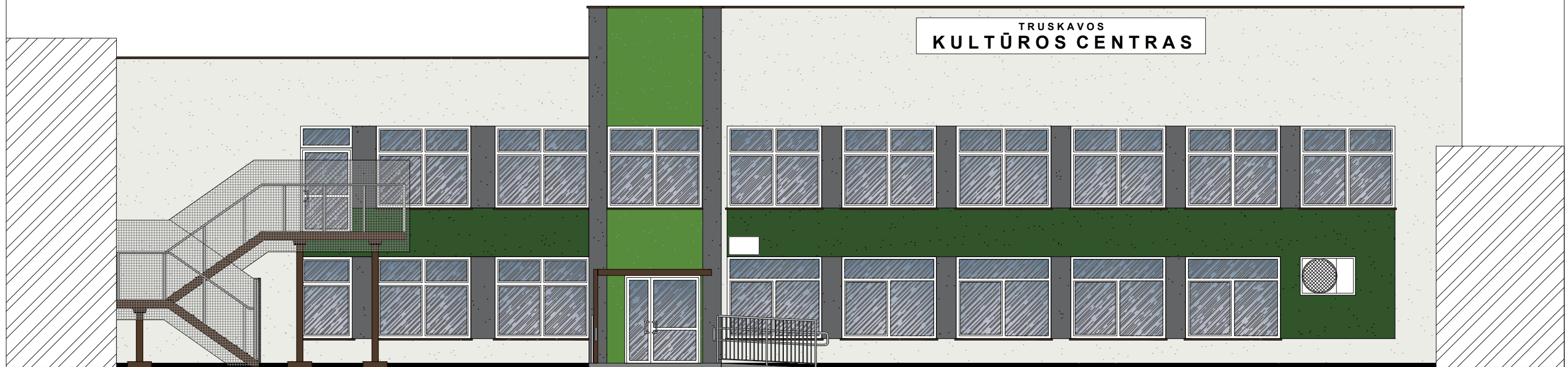

- dekoratyvinis tinkas RAL 9003
- dekoratyvinis tinkas RAL 7022
- dekoratyvinis tinkas RAL 6017
- dekoratyvinis tinkas RAL 6020
- tamsiai pilka klinekrio plytelė 240x120 mm

**PASTABA:**  
1. Visi apskardinimai, išorės lietaus nuvedimo sistema ir metaliniai paviršiai RAL 8027.  
2. Langų PVC rėmai balti.  
3. Aliuminio vitrinų rėmai balti.

0	2020-05	Statybos leidimui gauti		
<b>Laida</b>	<b>Data</b>	<b>Laidos statusas ir išleidimo priežastis (jei taikoma)</b>		
Kval. Dok. Nr.	<b>UAB "Statybos projektų valdymas"</b> Ateities g. 25B, LT-06326 Vilnius Tel./faks.: 8 (5) 2332485, el. p.: info@spv.lt			<b>STATINIO PROJEKTO PAVADINIMAS:</b> Kultūros paskirties pastato (2.10), esančio Derliaus g. 5-1, Pavermenio k., kapitalinio remonto techninis projektas
25745	PV	I. Gudavičius		<b>DOKUMENTO PAVADINIMAS:</b>  Fasadas tarp ašių 1-4 spalvinis sprendimas, variantas 2 M 1:100
1731	PDV (SK)	J. Svatkovskaja		
	ARCH	E. Mikalonytė		Laida
LT	<b>Užsakovas (statytojas):</b> Kėdainių rajono savivaldybės administracija, į.k.188768545		<b>DOKUMENTO ŽYMUO:</b> SPV-020-013-PP-BD- B.23	0
				Lapas
				Lapų
				1
				1

**FASADAS TARP AŠIŲ 4-1**  
**SPALVINIS SPRENDIMAS**  
**VARIANTAS 2**

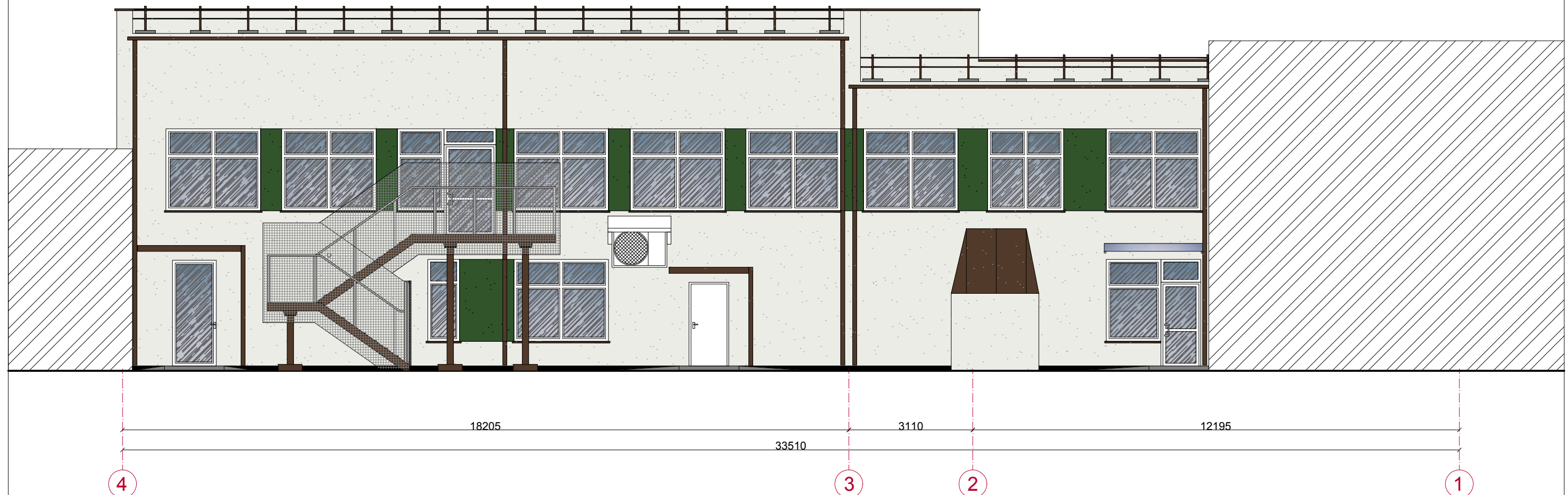

- dekoratyvinis tinkas RAL 9003
- dekoratyvinis tinkas RAL 6020
- tamsiai pilka klinekrio plytelė 240x120 mm

**PASTABA:**

1. Visi apskardinimai, išorės lietaus nuvedimo sistema ir metaliniai paviršiai RAL 8027.
2. Langų PVC rėmai balti.
3. Aliuminio vitrinų rėmai balti.
4. Keičiamų plieninių durų spalva RAL 8027.

0	2020-05	Statybos leidimui gauti		
<b>Laida</b>	<b>Data</b>	<b>Laidos statusas ir išleidimo priežastis (jei taikoma)</b>		
Kval. Dok. Nr.	<b>UAB "Statybos projektų valdymas"</b> Ateities g. 25B, LT-06326 Vilnius Tel./faks.: 8 (5) 2332485, el. p.: info@spv.lt		<b>STATINIO PROJEKTO PAVADINIMAS:</b> Kultūros paskirties pastato (2.10), esančio Derliaus g. 5-1, Pavermenio k., kapitalinio remonto techninis projektas	
25745	PV	I. Gudavičius		<b>DOKUMENTO PAVADINIMAS:</b>
1731	PDV (SK)	J. Svatkovskaja		Fasadas tarp ašių 4-1 spalvinis sprendimas, variantas 2 M 1:100
	ARCH	E. Mikalonytė		<b>DOKUMENTO ŽYMUO:</b>
LT	<b>Užsakovas (statytojas):</b> Kėdainių rajono savivaldybės administracija, į.k.188768545		SPV-020-013-PP-BD- B.24	Lapas 1
				Lapų 1

**FASADAS TARP AŠIŲ A-C**  
**SPALVINIS SPRENDIMAS**  
**VARIANTAS 2**

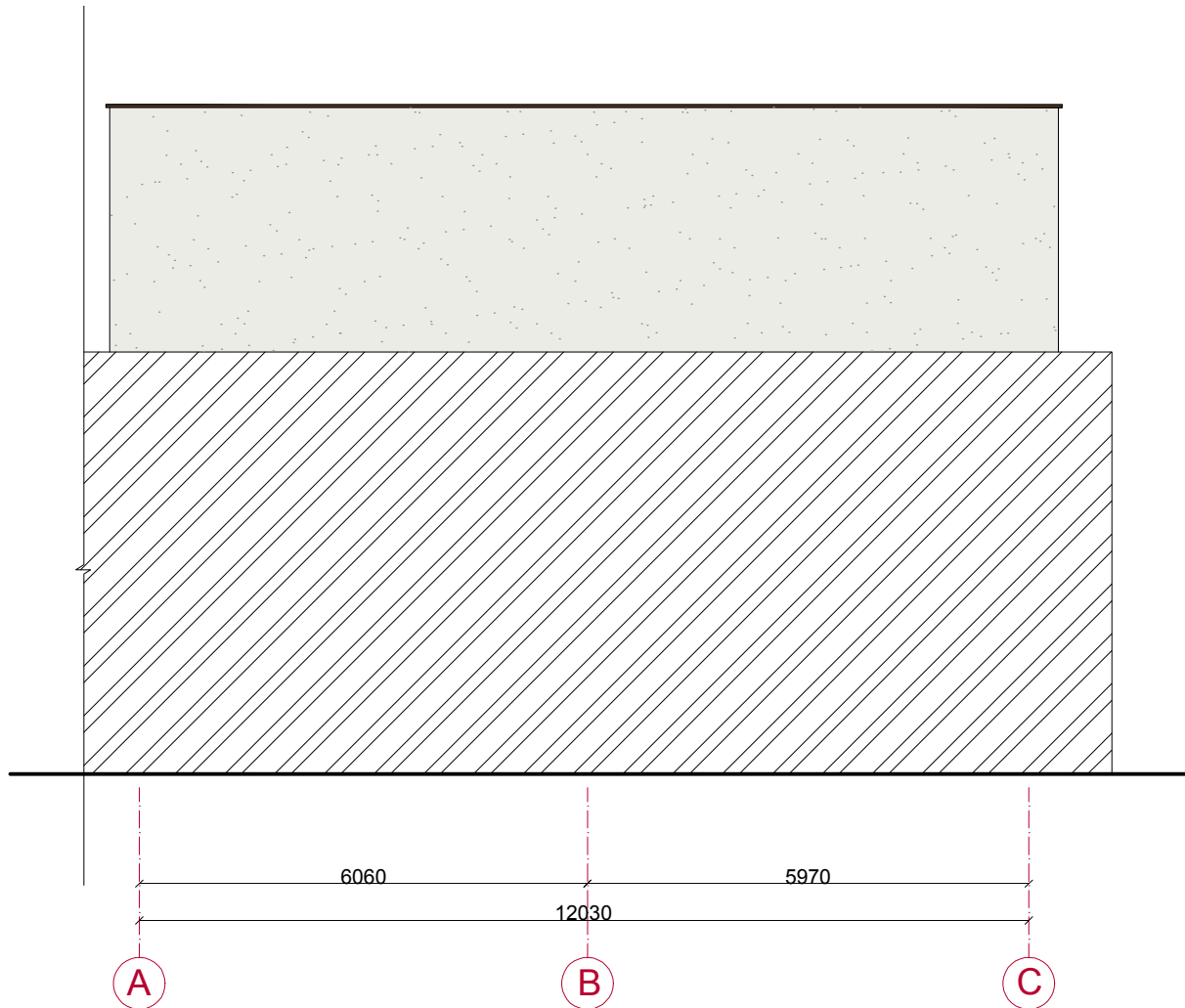

dekoratyvinis tinkas RAL 9003

**PASTABA:**

1. Visi apskardinimai, išorės lietaus nuvedimo sistema ir metaliniai paviršiai RAL 8027.

0	2020-05	Statybos leidimui gauti				
<b>Laida</b>	<b>Data</b>	<b>Laidos statusas ir išleidimo priežastis (jei taikoma)</b>				
Kval. Dok. Nr.	<b>UAB "Statybos projektų valdymas"</b> Ateities g. 25B, LT-06326 Vilnius Tel./faks.: 8 (5) 2332485, el. p.: info@spv.lt			<b>STATINIO PROJEKTO PAVADINIMAS:</b> Kultūros paskirties pastato (2.10), esančio Derliaus g. 5-1, Pavermenio k., kapitalinio remonto techninis projektas		
25745	PV	I. Gudavičius		<b>DOKUMENTO PAVADINIMAS:</b> Fasadas tarp ašių A-C spalvinis sprendimas, variantas 2 M 1:100	Laida	
1731	PDV (SK)	J. Svatkovskaja			0	
	ARCH	E. Mikalonytė				
LT	<b>Užsakovas (statytojas):</b> Kėdainių rajono savivaldybės administracija, į.k.188768545			<b>DOKUMENTO ŽYMUO:</b> SPV-020-013-PP-BD- B.25	Lapas 1	Lapų 1



**FASADAS TARP AŠIŲ 1-4**  
**SPALVINIS SPRENDIMAS**  
**VARIANTAS 3**

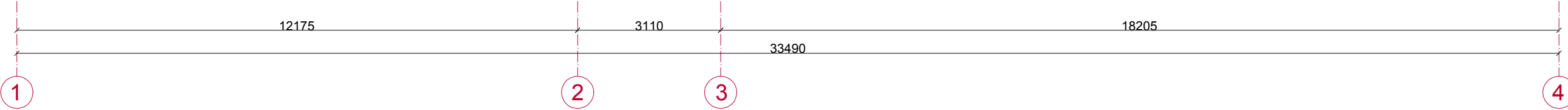
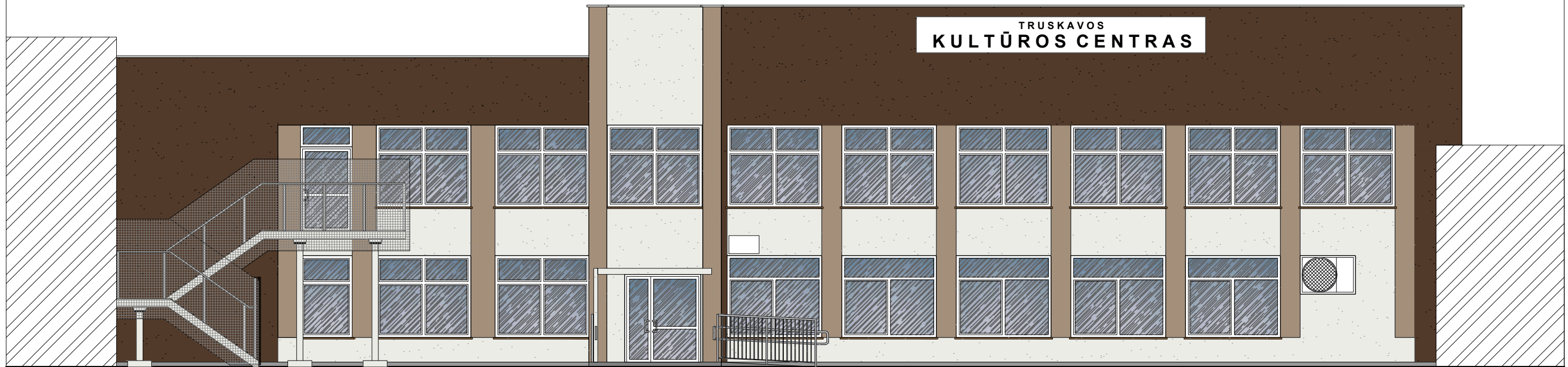

- dekoratyvinis tinkas RAL 8028
- dekoratyvinis tinkas RAL 1019
- dekoratyvinis tinkas RAL 9003
- pilka klinėkrio plytelė 240x120 mm

**PASTABA:**  
 1. Visi apskardinimai, išorės lietaus nuvedimo sistema ir metaliniai paviršiai RAL 9003.  
 2. Langų PVC rėmai balti.  
 3. Aliuminio vitrinų rėmai balti.

0	2020-05	Statybos leidimui gauti		
<b>Laida</b>	<b>Data</b>	<b>Laidos statusas ir išleidimo priežastis (jei taikoma)</b>		
Kval. Dok. Nr.	<b>UAB "Statybos projektų valdymas"</b> Ateities g. 25B, LT-06326 Vilnius Tel./faks.: 8 (5) 2332485, el. p.: info@spv.lt		<b>STATINIO PROJEKTO PAVADINIMAS:</b> Kultūros paskirties pastato (2.10), esančio Derliaus g. 5-1, Pavermenio k., kapitalinio remonto techninis projektas	
25745	PV	I. Gudavičius		<b>DOKUMENTO PAVADINIMAS:</b>
1731	PDV (SK)	J. Svatkovskaja		Fasadas tarp ašių 1-4 spalvinis sprendimas, variantas 3 M 1:100
	ARCH	E. Mikalonytė		<b>DOKUMENTO ŽYMUO:</b>
LT	<b>Užsakovas (statytojas):</b> Kėdainių rajono savivaldybės administracija, į.k.188768545		SPV-020-013-PP-BD- B.26	Lapas 1
				Lapų 1

**FASADAS TARP AŠIŲ 4-1**  
**SPALVINIS SPRENDIMAS**  
**VARIANTAS 3**

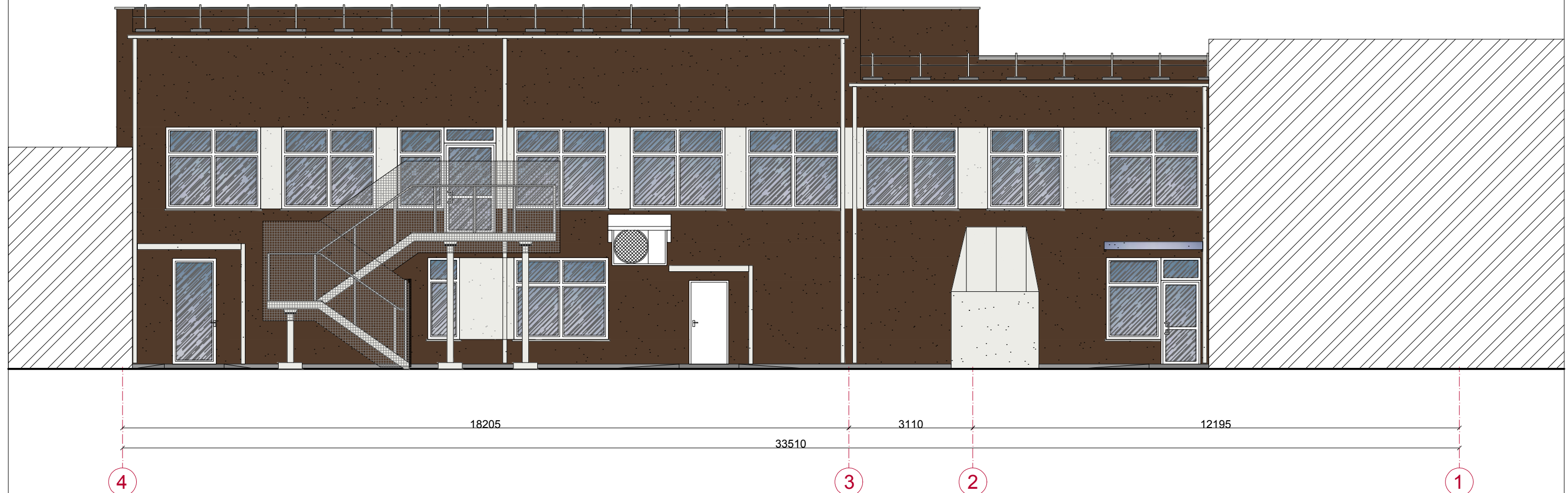

- dekoratyvinis tinkas RAL 8028
- dekoratyvinis tinkas RAL 9003
- pilka klinėkrio plytelė 240x120 mm

**PASTABA:**

1. Visi apskardinimai, išorės lietaus nuvedimo sistema ir metaliniai paviršiai RAL 9003.
2. Langų PVC rėmai balti.
3. Aliuminio vitrinų rėmai balti.
4. Keičiamų plieninių durų spalva RAL 9003.

0	2020-05	Statybos leidimui gauti		
<b>Laida</b>	<b>Data</b>	<b>Laidos statusas ir išleidimo priežastis (jei taikoma)</b>		
Kval. Dok. Nr.	<b>UAB "Statybos projektų valdymas"</b> Ateities g. 25B, LT-06326 Vilnius Tel./faks.: 8 (5) 2332485, el. p.: info@spv.lt		<b>STATINIO PROJEKTO PAVADINIMAS:</b> Kultūros paskirties pastato (2.10), esančio Derliaus g. 5-1, Pavermenio k., kapitalinio remonto techninis projektas	
25745	PV	I. Gudavičius		<b>DOKUMENTO PAVADINIMAS:</b>
1731	PDV (SK)	J. Svatkovskaja		Laida
	ARCH	E. Mikalonytė		0
LT	<b>Užsakovas (statytojas):</b> Kėdainių rajono savivaldybės administracija, į.k.188768545		<b>DOKUMENTO ŽYMUO:</b> SPV-020-013-PP-BD- B.27	Lapas
				Lapų
			1	1

**FASADAS TARP AŠIŲ A-C**  
**SPALVINIS SPRENDIMAS**  
**VARIANTAS 3**

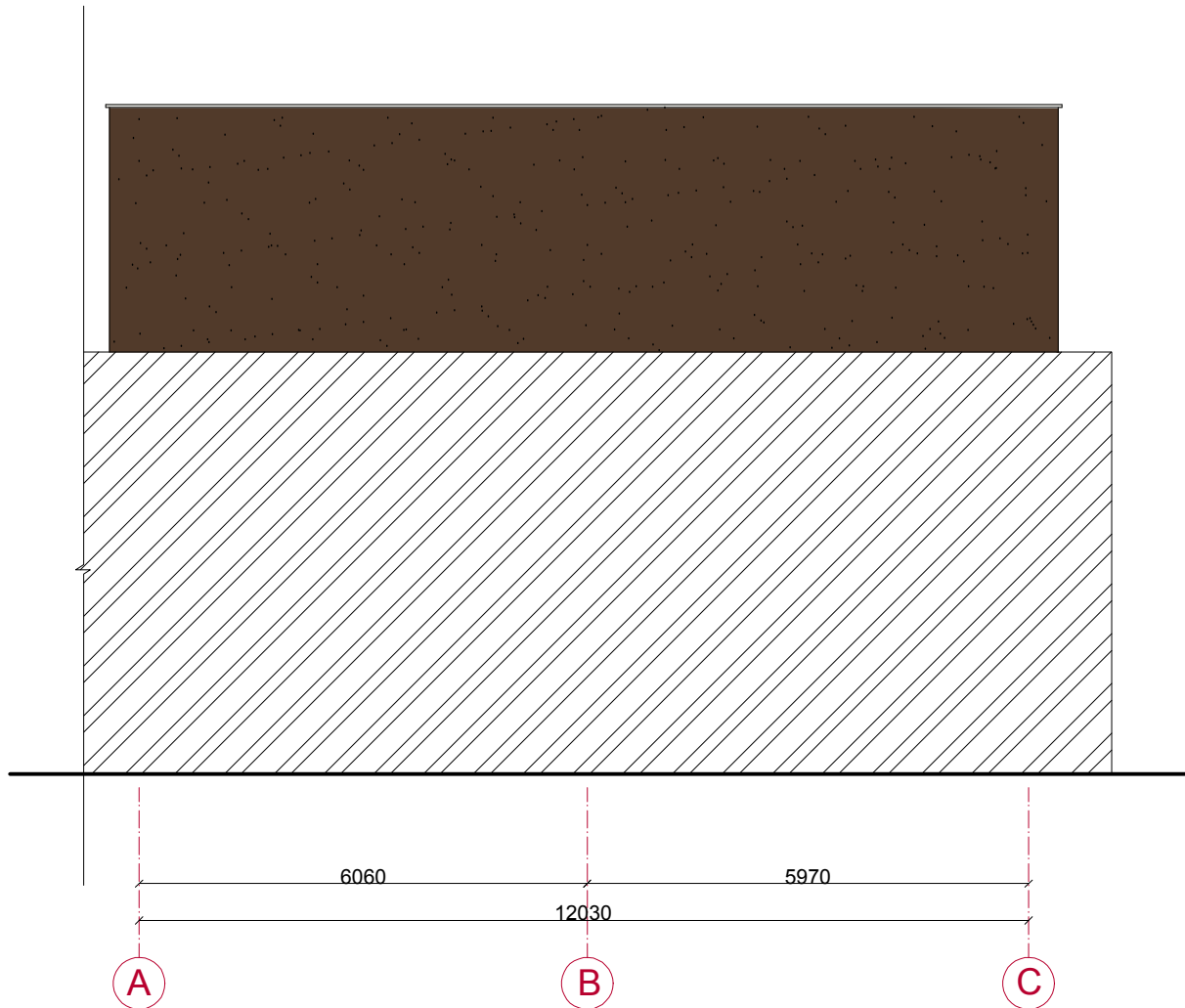

dekoratyvinis tinkas RAL 8028

**PASTABA:**

1. Visi apskardinimai, išorės lietaus nuvedimo sistema ir metaliniai paviršiai RAL 9003.

0	2020-05	Statybos leidimui gauti			
<b>Laida</b>	<b>Data</b>	<b>Laidos statusas ir išleidimo priežastis (jei taikoma)</b>			
Kval. Dok. Nr.	<b>UAB "Statybos projektų valdymas"</b> Ateities g. 25B, LT-06326 Vilnius Tel./faks.: 8 (5) 2332485, el. p.: info@spv.lt		   	<b>STATINIO PROJEKTO PAVADINIMAS:</b> Kultūros paskirties pastato (2.10), esančio Derliaus g. 5-1, Pavermenio k., kapitalinio remonto techninis projektas	
25745	PV	I. Gudavičius		<b>DOKUMENTO PAVADINIMAS:</b> Fasadas tarp ašių A-C spalvinis sprendimas, variantas 3 M 1:100	Laida
1731	PDV (SK)	J. Svatkovskaja	0		
	ARCH	E. Mikalonytė			
LT	<b>Užsakovas (statytojas):</b> Kėdainių rajono savivaldybės administracija, į.k.188768545		<b>DOKUMENTO ŽYMUO:</b> SPV-020-013-PP-BD-B.28	Lapas 1	Lapų 1

**FASADAS TARP AŠIŲ 1-4**  
**SPALVINIS SPRENDIMAS**  
**VARIANTAS 4**

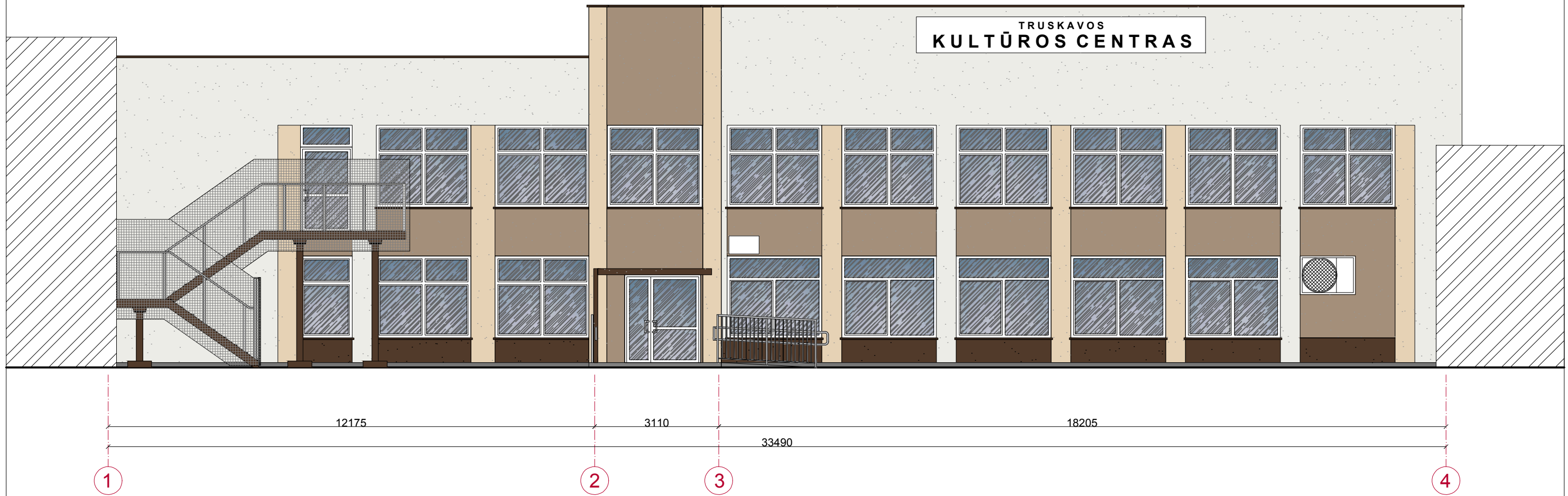

- dekoratyvinis tinkas RAL 8028
- dekoratyvinis tinkas RAL 1019
- dekoratyvinis tinkas RAL 1015
- dekoratyvinis tinkas RAL 9003
- pilka klinėkrio plytelė 240x120 mm

**PASTABA:**  
 1. Visi apskardinimai, išorės lietaus nuvedimo sistema ir metaliniai paviršiai RAL 8028.  
 2. Langų PVC rėmai balti.  
 3. Aliuminio vitrinų rėmai balti.

0	2020-05	Statybos leidimui gauti		
<b>Laida</b>	<b>Data</b>	<b>Laidos statusas ir išleidimo priežastis (jei taikoma)</b>		
Kval. Dok. Nr.	<b>UAB "Statybos projektų valdymas"</b>		<b>STATINIO PROJEKTO PAVADINIMAS:</b>	
	Ateities g. 25B, LT-06326 Vilnius Tel./faks.: 8 (5) 2332485, el. p.: info@spv.lt		Kultūros paskirties pastato (2.10), esančio Derliaus g. 5-1, Pavermenio k., kapitalinio remonto techninis projektas	
25745	PV	I. Gudavičius		<b>DOKUMENTO PAVADINIMAS:</b>
1731	PDV (SK)	J. Svatkovskaja		Laida
	ARCH	E. Mikalonytė		0
LT	<b>Užsakovas (statytojas):</b>		<b>DOKUMENTO ŽYMUO:</b>	Lapas
	Kėdainių rajono savivaldybės administracija, į.k.188768545		SPV-020-013-PP-BD- B.29	Lapų
			1	1

**FASADAS TARP AŠIŲ 4-1**  
**SPALVINIS SPRENDIMAS**  
**VARIANTAS 4**

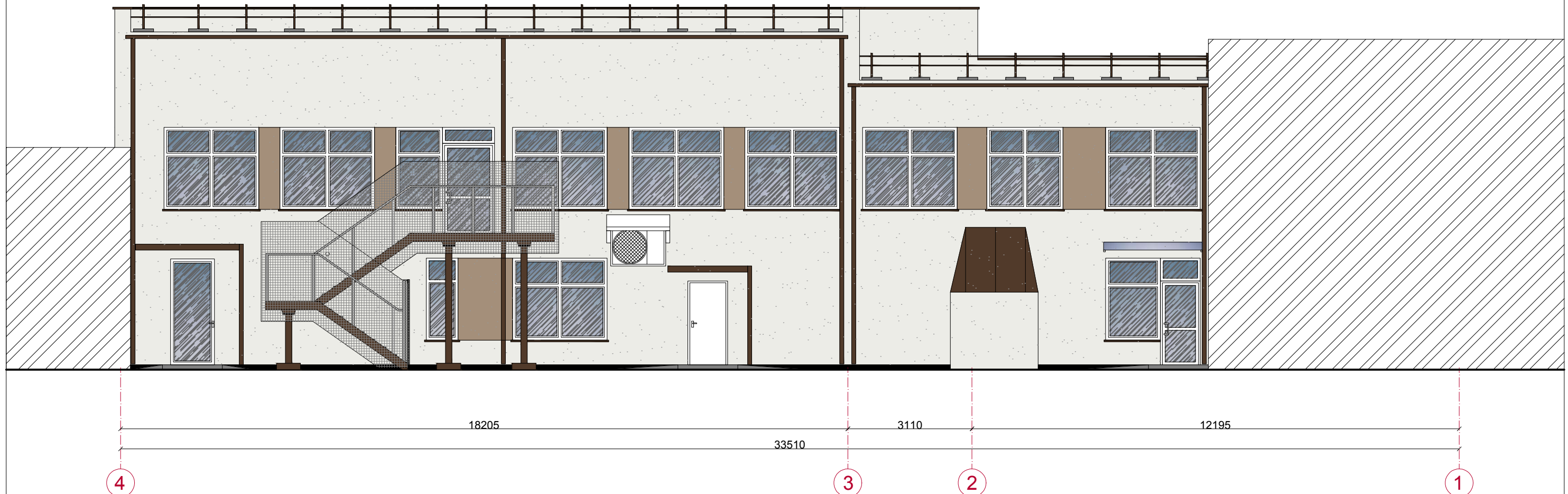

- dekoratyvinis tinkas RAL 1019
- dekoratyvinis tinkas RAL 9003
- pilka klinėkrio plytelė 240x120 mm

**PASTABA:**

1. Visi apskardinimai, išorės lietaus nuvedimo sistema ir metaliniai paviršiai RAL 8028.
2. Langų PVC rėmai balti.
3. Aliuminio vitrinų rėmai balti.
4. Keičiamų plieninių durų spalva RAL 8028.

0	2020-05	Statybos leidimui gauti			
<b>Laida</b>	<b>Data</b>	<b>Laidos statusas ir išleidimo priežastis (jei taikoma)</b>			
Kval. Dok. Nr.	<b>UAB "Statybos projektų valdymas"</b> Ateities g. 25B, LT-06326 Vilnius Tel./faks.: 8 (5) 2332485, el. p.: info@spv.lt			<b>STATINIO PROJEKTO PAVADINIMAS:</b> Kultūros paskirties pastato (2.10), esančio Derliaus g. 5-1, Pavermenio k., kapitalinio remonto techninis projektas	
25745	PV	I. Gudavičius		<b>DOKUMENTO PAVADINIMAS:</b>  Fasadas tarp ašių 4-1 spalvinis sprendimas, variantas 4 M 1:100	Laida
1731	PDV (SK)	J. Svatkovskaja			0
	ARCH	E. Mikalonytė			
LT	<b>Užsakovas (statytojas):</b> Kėdainių rajono savivaldybės administracija, į.k.188768545		<b>DOKUMENTO ŽYMUO:</b> SPV-020-013-PP-BD-B.30	Lapas	Lapų
				1	1

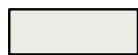
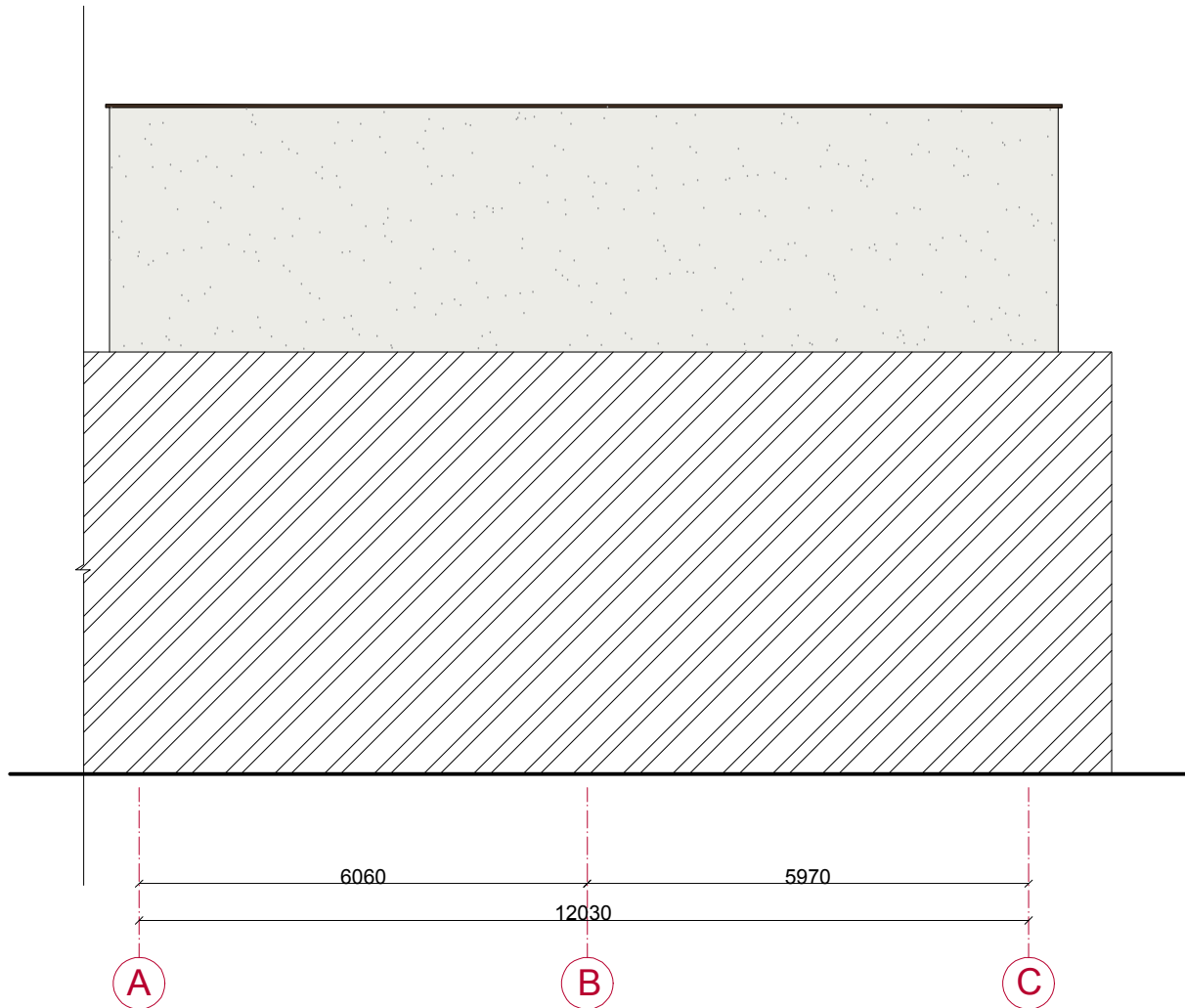

**FASADAS TARP AŠIŲ A-C**  
**SPALVINIS SPRENDIMAS**  
**VARIANTAS 4**



dekoratyvinis tinkas RAL 9003





**PASTABA:**

1. Visi apskardinimai, išorės lietaus nuvedimo sistema ir metaliniai paviršiai RAL 8028.

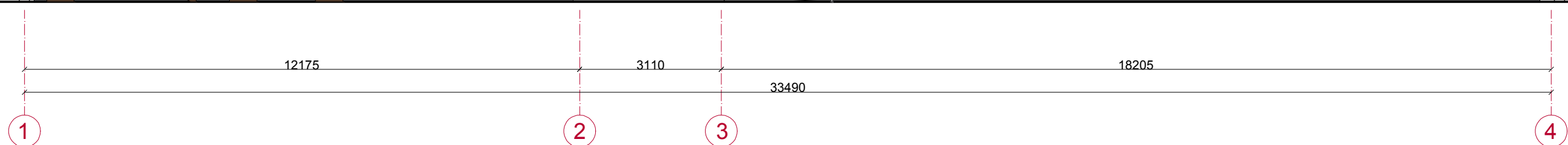
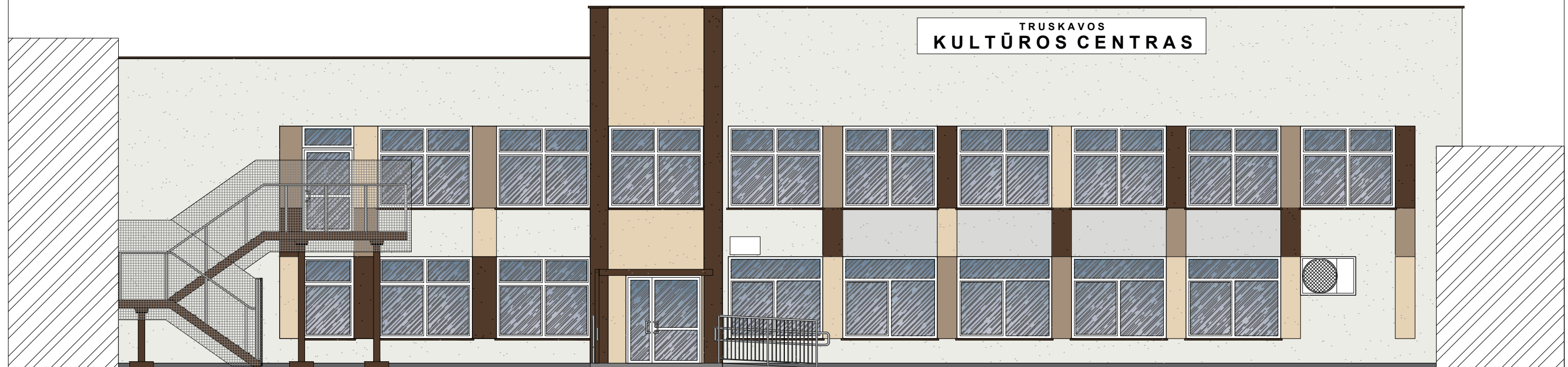
0	2020-05	Statybos leidimui gauti			
<b>Laida</b>	<b>Data</b>	<b>Laidos statusas ir išleidimo priežastis (jei taikoma)</b>			
Kval. Dok. Nr.	<b>UAB "Statybos projektų valdymas"</b> Ateities g. 25B, LT-06326 Vilnius Tel./faks.: 8 (5) 2332485, el. p.: info@spv.lt		 <b>STATINIO PROJEKTO PAVADINIMAS:</b> Kultūros paskirties pastato (2.10), esančio Derliaus g. 5-1, Pavermenio k., kapitalinio remonto techninis projektas		
25745	PV	I. Gudavičius			 <b>DOKUMENTO PAVADINIMAS:</b> Fasadas tarp ašių A-C spalvinis sprendimas, variantas 4 M 1:100
1731	PDV (SK)	J. Svatkovskaja	0		
	ARCH	E. Mikalonytė			
LT	<b>Užsakovas (statytojas):</b> Kėdainių rajono savivaldybės administracija, į.k.188768545		<b>DOKUMENTO ŽYMUO:</b> SPV-020-013-PP-BD-B.31	Lapas	Lapų
				1	1

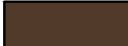
FASADAS TARP AŠIŲ 1-4  
SPALVINIS SPRENDIMAS  
VARIANTAS 5a

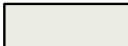

-  dekoratyvinis tinkas RAL 8028
-  dekoratyvinis tinkas RAL 1019
-  dekoratyvinis tinkas RAL 1015
-  dekoratyvinis tinkas RAL 9003
-  pilka klinėkrio plytelė 240x120 mm

PASTABA:  
1. Visi apskardinimai, išorės lietaus nuvedimo sistema ir metaliniai paviršiai RAL 8028.  
2. Langų PVC rėmai balti.  
3. Aliuminio vitrinų rėmai balti.

0	2020-05	Statybos leidimui gauti			
<b>Laida</b>	<b>Data</b>	<b>Laidos statusas ir išleidimo priežastis (jei taikoma)</b>			
Kval. Dok. Nr.	UAB "Statybos projektų valdymas" Ateities g. 25B, LT-06326 Vilnius Tel./faks.: 8 (5) 2332485, el. p.: info@spv.lt			<b>STATINIO PROJEKTO PAVADINIMAS:</b> Kultūros paskirties pastato (2.10), esančio Derliaus g. 5-1, Pavermenio k., kapitalinio remonto techninis projektas	
25745	PV	I. Gudavičius		<b>DOKUMENTO PAVADINIMAS:</b> Fasadas tarp ašių 1-4 spalvinis sprendimas, variantas 5a M 1:100	
1731	PDV (SK)	J. Svatkovskaja			
	ARCH	E. Mikalonytė		Laida	
LT	<b>Užsakovas (statytojas):</b> Kėdainių rajono savivaldybės administracija, į.k.188768545		<b>DOKUMENTO ŽYMUO:</b> SPV-020-013-PP-BD- B.32	Lapas	Lapų
				1	1

**FASADAS TARP AŠIŲ 4-1**  
**SPALVINIS SPRENDIMAS**  
**VARIANTAS 5a**

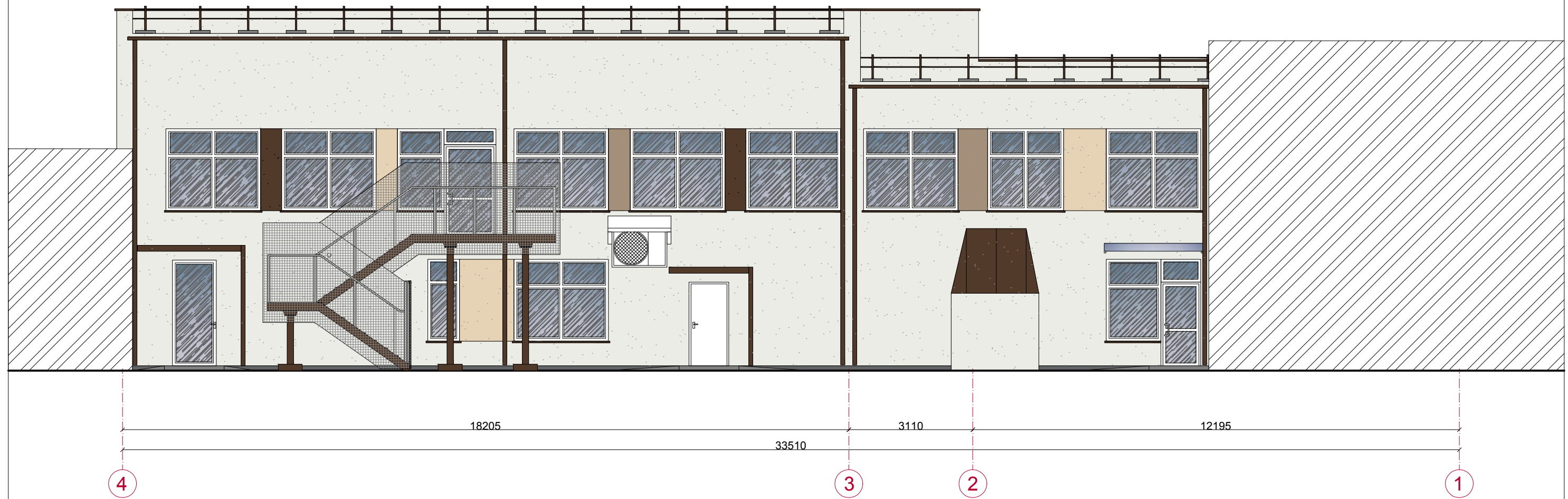

- dekoratyvinis tinkas RAL 8028
- dekoratyvinis tinkas RAL 1019
- dekoratyvinis tinkas RAL 1015
- dekoratyvinis tinkas RAL 9003
- pilka klinėkrio plytelė 240x120 mm

**PASTABA:**

1. Visi apskardinimai, išorės lietaus nuvedimo sistema ir metaliniai paviršiai RAL 8028.
2. Langų PVC rėmai balti.
3. Aliuminio vitrinų rėmai balti.
4. Keičiamų plieninių durų spalva RAL 8028.

0	2020-05	Statybos leidimui gauti			
<b>Laida</b>	<b>Data</b>	<b>Laidos statusas ir išleidimo priežastis (jei taikoma)</b>			
Kval. Dok. Nr.	<b>UAB "Statybos projektų valdymas"</b> Ateities g. 25B, LT-06326 Vilnius Tel./faks.: 8 (5) 2332485, el. p.: info@spv.lt			<b>STATINIO PROJEKTO PAVADINIMAS:</b> Kultūros paskirties pastato (2.10), esančio Derliaus g. 5-1, Paverno k., kapitalinio remonto techninis projektas	
25745	PV	I. Gudavičius		<b>DOKUMENTO PAVADINIMAS:</b>	Laida
1731	PDV (SK)	J. Svatkovskaja		Fasadas tarp ašių 4-1 spalvinis sprendimas, variantas 5a M 1:100	0
	ARCH	E. Mikalonytė			
LT	<b>Užsakovas (statytojas):</b> Kėdainių rajono savivaldybės administracija, į.k.188768545		<b>DOKUMENTO ŽYMUO:</b> SPV-020-013-PP-BD-B.33	Lapas	Lapų
				1	1



FASADAS TARP AŠIŲ A-C  
SPALVINIS SPRENDIMAS  
**VARIANTAS 5a**

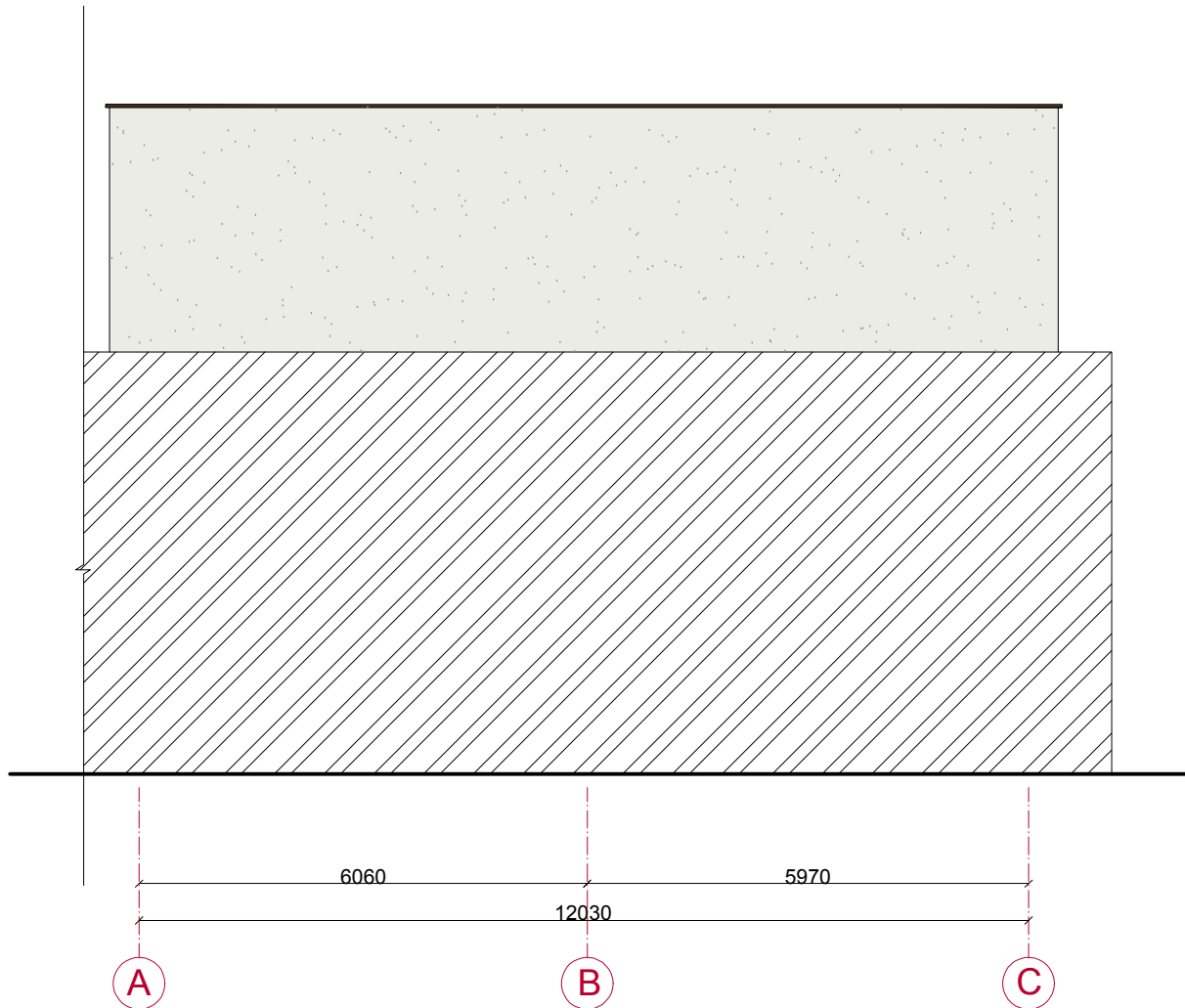

dekoratyvinis tinkas RAL 9003

**PASTABA:**

1. Visi apskardinimai, išorės lietaus nuvedimo sistema ir metaliniai paviršiai RAL 8028.

0	2020-05	Statybos leidimui gauti			
<b>Laida</b>	<b>Data</b>	<b>Laidos statusas ir išleidimo priežastis (jei taikoma)</b>			
Kval. Dok. Nr.	<b>UAB "Statybos projektų valdymas"</b> Ateities g. 25B, LT-06326 Vilnius Tel./faks.: 8 (5) 2332485, el. p.: info@spv.lt		 <b>STATINIO PROJEKTO PAVADINIMAS:</b> Kultūros paskirties pastato (2.10), esančio Derliaus g. 5-1, Pavermenio k., kapitalinio remonto techninis projektas		
25745	PV	I. Gudavičius			<b>DOKUMENTO PAVADINIMAS:</b> Fasadas tarp ašių A-C spalvinis sprendimas, variantas 5a M 1:100
1731	PDV (SK)	J. Svatkovskaja	0		
	ARCH	E. Mikalonytė			
LT	<b>Užsakovas (statytojas):</b> Kėdainių rajono savivaldybės administracija, į.k.188768545		<b>DOKUMENTO ŽYMUO:</b> SPV-020-013-PP-BD-B.34	Lapas	Lapų
				1	1

FASADAS TARP AŠIŲ 1-4  
SPALVINIS SPRENDIMAS  
VARIANTAS 5b

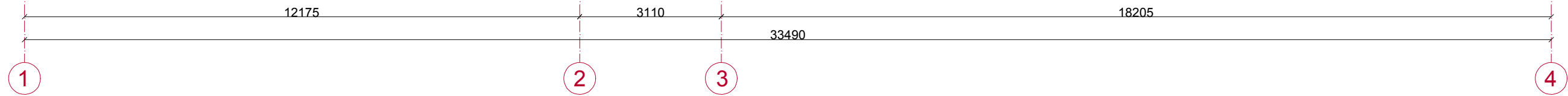
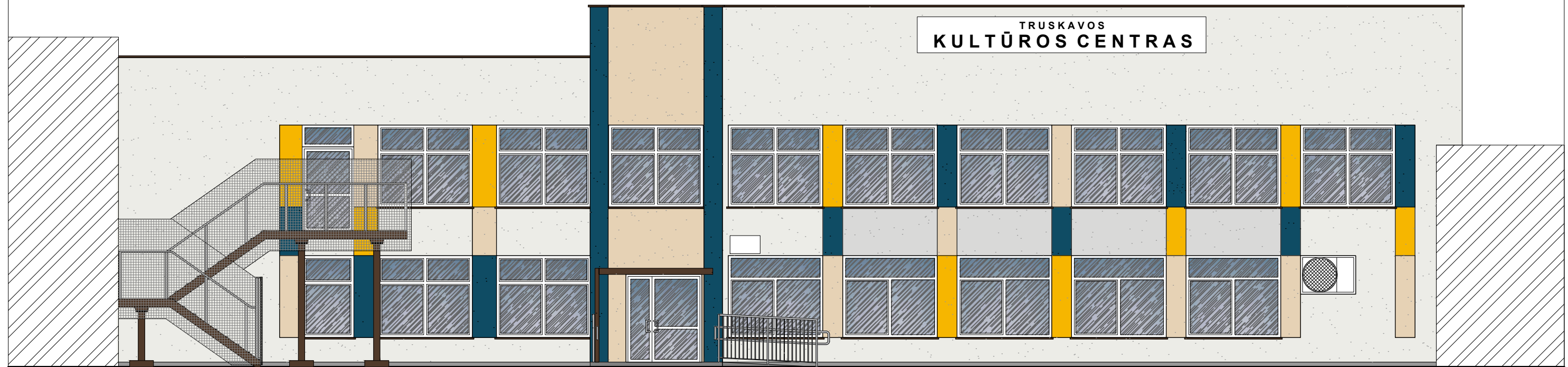

- dekoratyvinis tinkas RAL 8028
- dekoratyvinis tinkas RAL 1019
- dekoratyvinis tinkas RAL 1015
- dekoratyvinis tinkas RAL 9003
- pilka klinėkrio plytelė 240x120 mm

PASTABA:  
1. Visi apskardinimai, išorės lietaus nuvedimo sistema ir metaliniai paviršiai RAL 8028.  
2. Langų PVC rėmai balti.  
3. Aliuminio vitrinų rėmai balti.

0	2020-05	Statybos leidimui gauti		
<b>Laida</b>	<b>Data</b>	<b>Laidos statusas ir išleidimo priežastis (jei taikoma)</b>		
Kval. Dok. Nr.	<b>UAB "Statybos projektų valdymas"</b> Ateities g. 25B, LT-06326 Vilnius Tel./faks.: 8 (5) 2332485, el. p.: info@spv.lt			<b>STATINIO PROJEKTO PAVADINIMAS:</b> Kultūros paskirties pastato (2.10), esančio Derliaus g. 5-1, Pavermenio k., kapitalinio remonto techninis projektas
25745	PV	I. Gudavičius		<b>DOKUMENTO PAVADINIMAS:</b> Fasadas tarp ašių 1-4 spalvinis sprendimas, variantas 5b M 1:100
1731	PDV (SK)	J. Svatkovskaja		
	ARCH	E. Mikalonytė		Laida
LT	<b>Užsakovas (statytojas):</b> Kėdainių rajono savivaldybės administracija, į.k.188768545		<b>DOKUMENTO ŽYMUO:</b> SPV-020-013-PP-BD- B.35	Lapas
				Lapų
				0
				1
				1

**FASADAS TARP AŠIŲ 4-1**  
**SPALVINIS SPRENDIMAS**  
**VARIANTAS 5b**

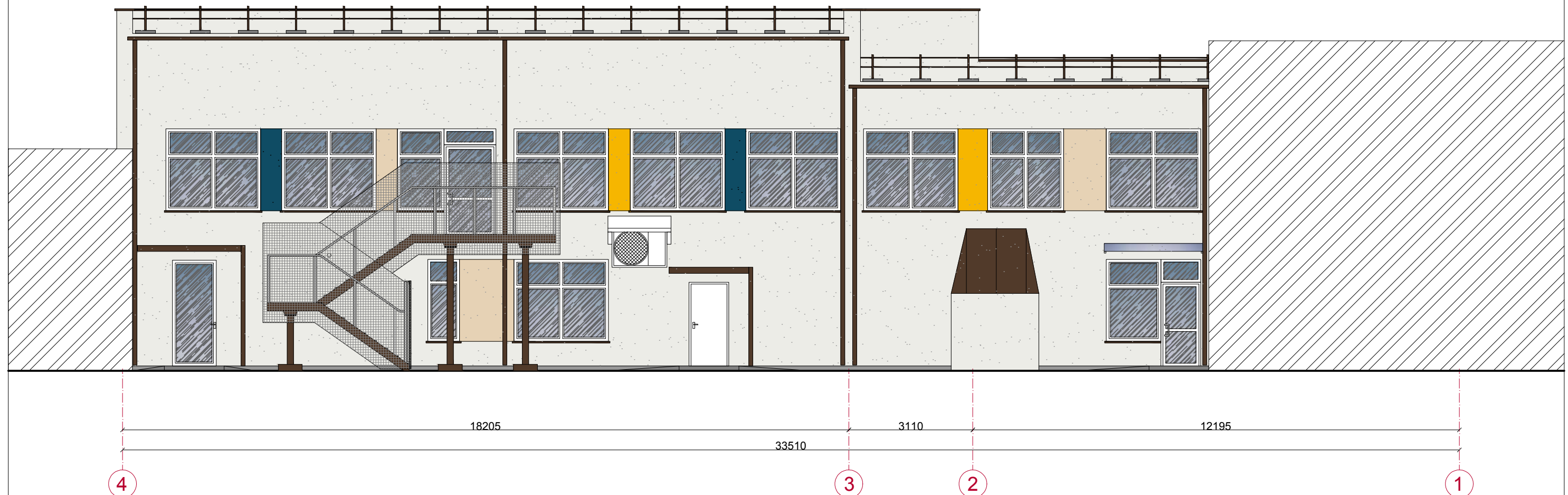

- dekoratyvinis tinkas RAL 8028
- dekoratyvinis tinkas RAL 1019
- dekoratyvinis tinkas RAL 1015
- dekoratyvinis tinkas RAL 9003
- pilka klinėkrio plytelė 240x120 mm

**PASTABA:**

1. Visi apskardinimai, išorės lietaus nuvedimo sistema ir metaliniai paviršiai RAL 8028.
2. Langų PVC rėmai balti.
3. Aliuminio vitrinų rėmai balti.
4. Keičiamų plieninių durų spalva RAL 8028.

0	2020-05	Statybos leidimui gauti		
<b>Laida</b>	<b>Data</b>	<b>Laidos statusas ir išleidimo priežastis (jei taikoma)</b>		
Kval. Dok. Nr.	<b>UAB "Statybos projektų valdymas"</b> Ateities g. 25B, LT-06326 Vilnius Tel./faks.: 8 (5) 2332485, el. p.: info@spv.lt			<b>STATINIO PROJEKTO PAVADINIMAS:</b> Kultūros paskirties pastato (2.10), esančio Derliaus g. 5-1, Paverno k., kapitalinio remonto techninis projektas
25745	PV	I. Gudavičius		<b>DOKUMENTO PAVADINIMAS:</b>
1731	PDV (SK)	J. Svatkovskaja		Laida
	ARCH	E. Mikalonytė		0
LT	<b>Užsakovas (statytojas):</b> Kėdainių rajono savivaldybės administracija, į.k.188768545			<b>DOKUMENTO ŽYMUO:</b> SPV-020-013-PP-BD-B.36
				Lapas
				Lapų
				1
				1

**FASADAS TARP AŠIŲ A-C**  
**SPALVINIS SPRENDIMAS**  
**VARIANTAS 5b**

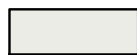
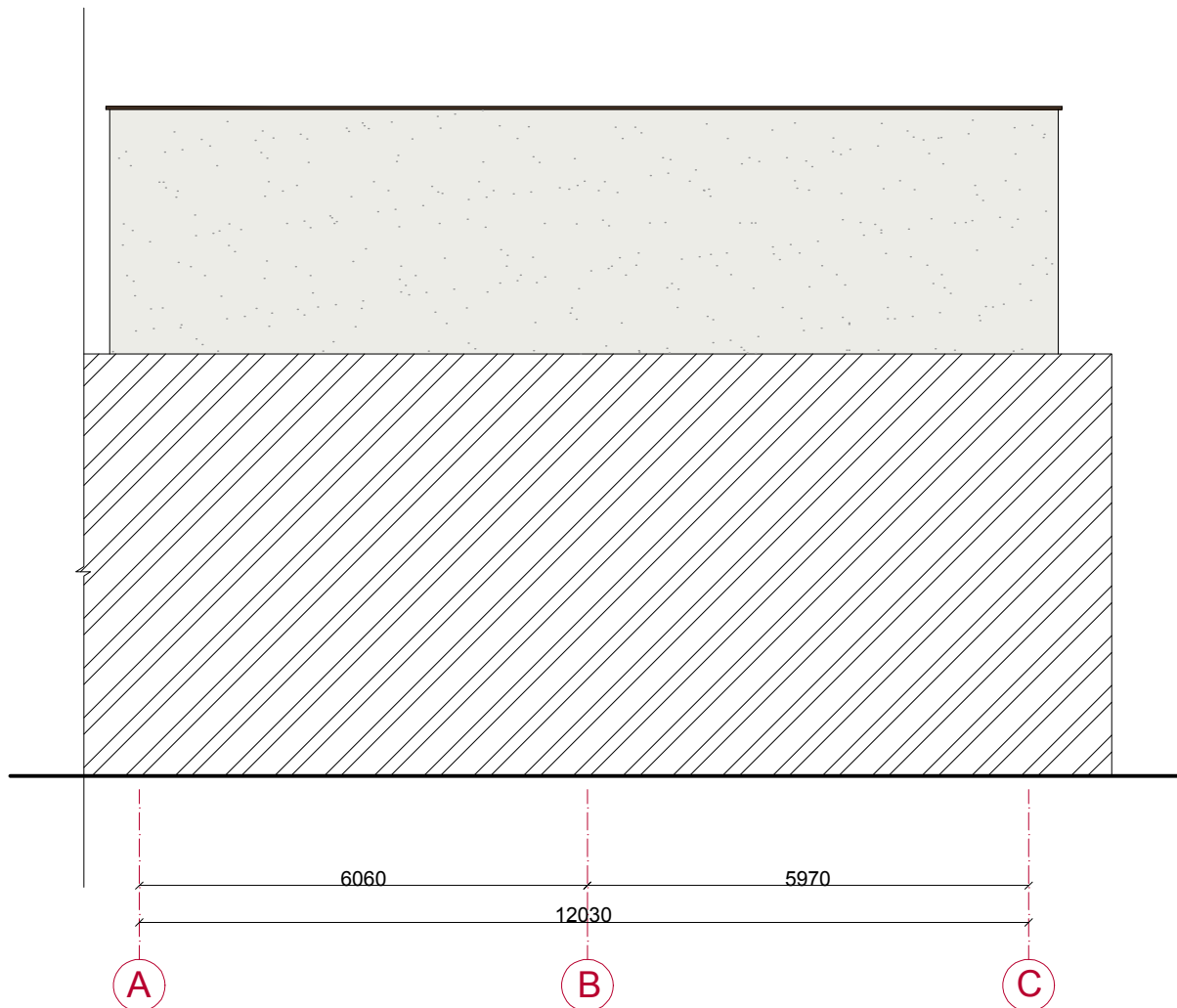

dekoratyvinis tinkas RAL 9003

**PASTABA:**

1. Visi apskardinimai, išorės lietaus nuvedimo sistema ir metaliniai paviršiai RAL 8028.

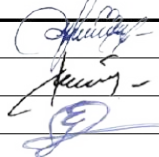
0	2020-05	Statybos leidimui gauti			
<b>Laida</b>	<b>Data</b>	<b>Laidos statusas ir išleidimo priežastis (jei taikoma)</b>			
Kval. Dok. Nr.	<b>UAB "Statybos projektų valdymas"</b> Ateities g. 25B, LT-06326 Vilnius Tel./faks.: 8 (5) 2332485, el. p.: info@spv.lt		 	<b>STATINIO PROJEKTO PAVADINIMAS:</b> Kultūros paskirties pastato (2.10), esančio Derliaus g. 5-1, Pavermenio k., kapitalinio remonto techninis projektas	
25745	PV	I. Gudavičius		<b>DOKUMENTO PAVADINIMAS:</b> Fasadas tarp ašių A-C spalvinis sprendimas, variantas 5b M 1:100	Laida
1731	PDV (SK)	J. Svatkovskaja	0		
	ARCH	E. Mikalonytė			
LT	<b>Užsakovas (statytojas):</b> Kėdainių rajono savivaldybės administracija, į.k.188768545		<b>DOKUMENTO ŽYMUO:</b> SPV-020-013-PP-BD-B.37	Lapas	Lapų
				1	1

**FASADAS TARP AŠIŲ 1-4**  
**SPALVINIS SPRENDIMAS**  
**VARIANTAS 5c**

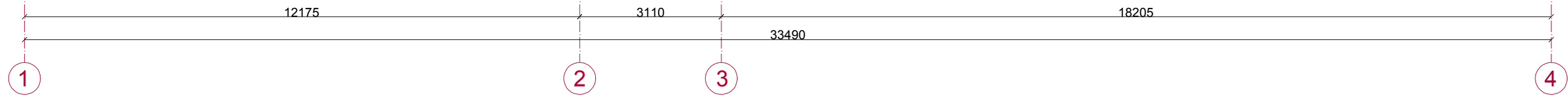
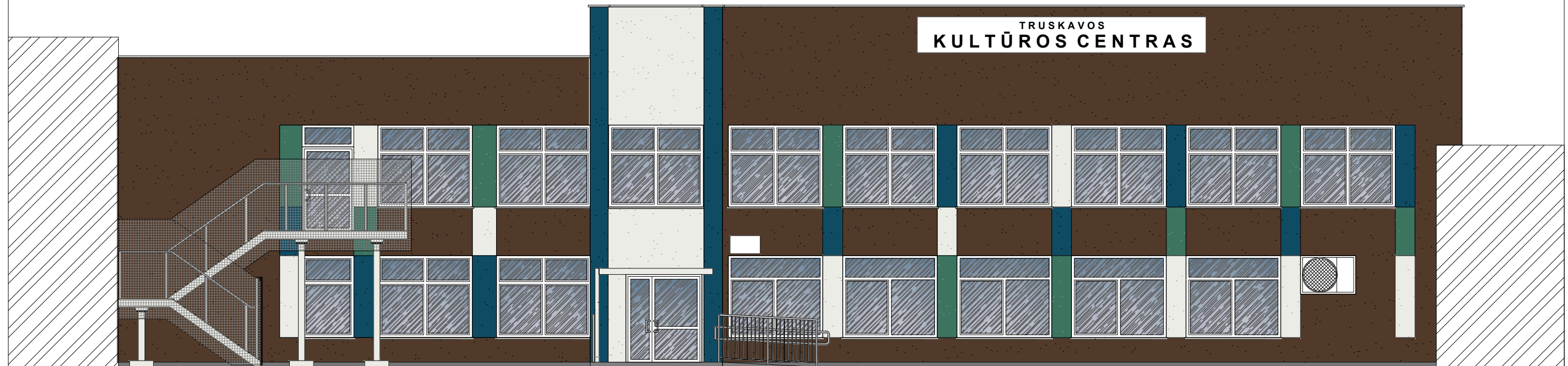

- dekoratyvinis tinkas RAL 8028
- dekoratyvinis tinkas RAL 5001
- dekoratyvinis tinkas RAL 6000
- dekoratyvinis tinkas RAL 9003
- pilka klinėkrio plytelė 240x120 mm

**PASTABA:**  
1. Visi apskardinimai, išorės lietaus nuvedimo sistema ir metaliniai paviršiai RAL 8028.  
2. Langų PVC rėmai balti.  
3. Aliuminio vitrinų rėmai balti.

0	2020-05	Statybos leidimui gauti		
<b>Laida</b>	<b>Data</b>	<b>Laidos statusas ir išleidimo priežastis (jei taikoma)</b>		
Kval. Dok. Nr.	<b>UAB "Statybos projektų valdymas"</b> Ateities g. 25B, LT-06326 Vilnius Tel./faks.: 8 (5) 2332485, el. p.: info@spv.lt			<b>STATINIO PROJEKTO PAVADINIMAS:</b> Kultūros paskirties pastato (2.10), esančio Derliaus g. 5-1, Pavermenio k., kapitalinio remonto techninis projektas
25745	PV	I. Gudavičius		<b>DOKUMENTO PAVADINIMAS:</b>  Fasadas tarp ašių 1-4 spalvinis sprendimas, variantas 5c M 1:100
1731	PDV (SK)	J. Svatkovskaja		
	ARCH	E. Mikalonytė		Laida
LT	<b>Užsakovas (statytojas):</b> Kėdainių rajono savivaldybės administracija, į.k.188768545		<b>DOKUMENTO ŽYMUO:</b> SPV-020-013-PP-BD- B.38	Lapas
				Lapų
				1
				1

**FASADAS TARP AŠIŲ 4-1**  
**SPALVINIS SPRENDIMAS**  
**VARIANTAS 5c**

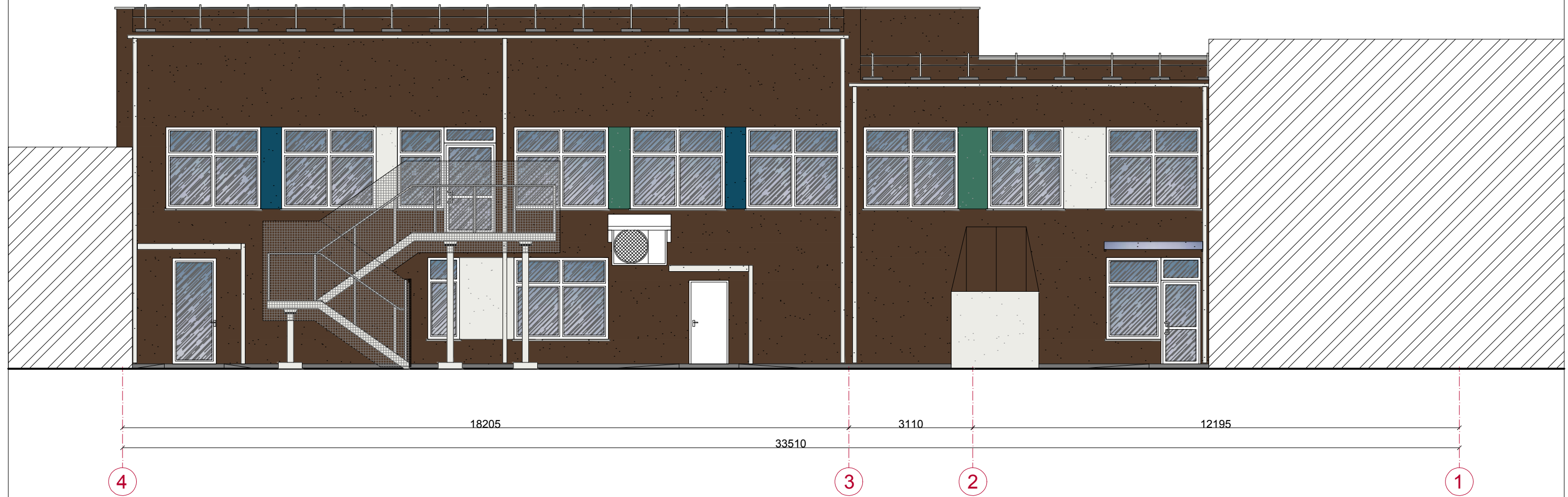

- dekoratyvinis tinkas RAL 8028
- dekoratyvinis tinkas RAL 5001
- dekoratyvinis tinkas RAL 6000
- dekoratyvinis tinkas RAL 9003
- pilka klinėkrio plytelė 240x120 mm

**PASTABA:**

1. Visi apskardinimai, išorės lietaus nuvedimo sistema ir metaliniai paviršiai RAL 8028.
2. Langų PVC rėmai balti.
3. Aliuminio vitrinų rėmai balti.
4. Keičiamų plieninių durų spalva RAL 8028.

0	2020-05	Statybos leidimui gauti		
<b>Laida</b>	<b>Data</b>	<b>Laidos statusas ir išleidimo priežastis (jei taikoma)</b>		
Kval. Dok. Nr.	<b>UAB "Statybos projektų valdymas"</b> Ateities g. 25B, LT-06326 Vilnius Tel./faks.: 8 (5) 2332485, el. p.: info@spv.lt			<b>STATINIO PROJEKTO PAVADINIMAS:</b> Kultūros paskirties pastato (2.10), esančio Derliaus g. 5-1, Pavermenio k., kapitalinio remonto techninis projektas
25745	PV	I. Gudavičius		<b>DOKUMENTO PAVADINIMAS:</b>  Fasadas tarp ašių 4-1 spalvinis sprendimas, variantas 5c M 1:100
1731	PDV (SK)	J. Svatkovskaja		
	ARCH	E. Mikalonytė		Laida
LT	<b>Užsakovas (statytojas):</b> Kėdainių rajono savivaldybės administracija, į.k.188768545		<b>DOKUMENTO ŽYMUO:</b> SPV-020-013-PP-BD-B.39	Lapas
				Lapų
				1
				1

**FASADAS TARP AŠIŲ A-C**  
**SPALVINIS SPRENDIMAS**  
**VARIANTAS 5c**

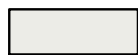
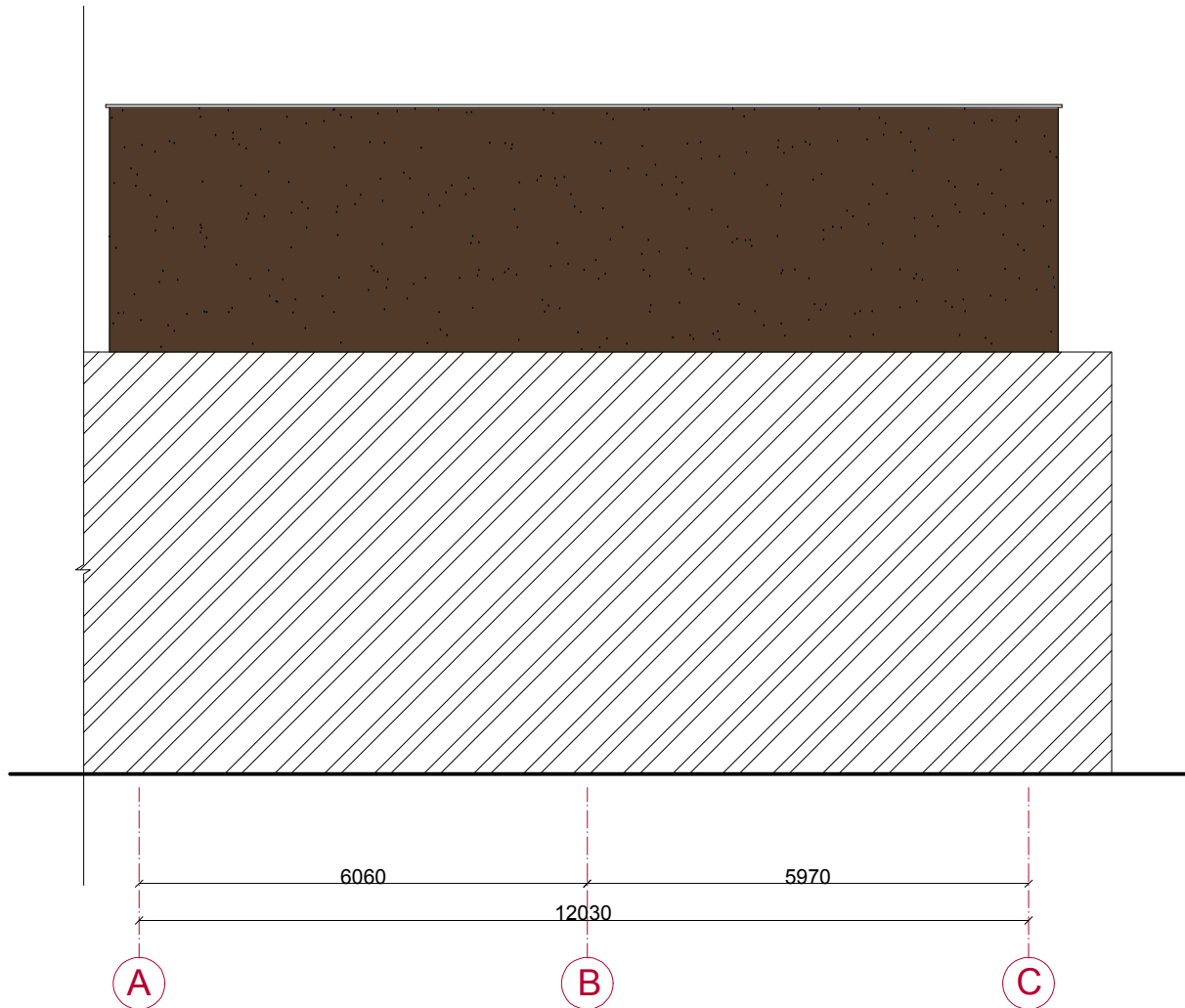

dekoratyvinis tinkas RAL 9003

**PASTABA:**

1. Visi apskardinimai, išorės lietaus nuvedimo sistema ir metaliniai paviršiai RAL 8028.

0	2020-05	Statybos leidimui gauti				
<b>Laida</b>	<b>Data</b>	<b>Laidos statusas ir išleidimo priežastis (jei taikoma)</b>				
Kval. Dok. Nr.	<b>UAB "Statybos projektų valdymas"</b> Ateities g. 25B, LT-06326 Vilnius Tel./faks.: 8 (5) 2332485, el. p.: info@spv.lt			<b>STATINIO PROJEKTO PAVADINIMAS:</b> Kultūros paskirties pastato (2.10), esančio Derliaus g. 5-1, Pavermenio k., kapitalinio remonto techninis projektas		
25745	PV	I. Gudavičius		<b>DOKUMENTO PAVADINIMAS:</b> Fasadas tarp ašių A-C spalvinis sprendimas, variantas 5c M 1:100	Laida	
1731	PDV (SK)	J. Svatkovskaja		0		
	ARCH	E. Mikalonytė				
LT	<b>Užsakovas (statytojas):</b>			<b>DOKUMENTO ŽYMUO:</b>	Lapas	Lapų
	Kėdainių rajono savivaldybės administracija, į.k.188768545			SPV-020-013-PP-BD-B.40	1	1