



UAB „AIF LT“
Įmonės kodas 300976751
E.Šimkūnaitės g. 10, LT-04130, Vilnius
Tel./faks. Nr. (8 5) 2757679

VIEŠOJO TUALETO, KEIČIANT PASKIRTĮ Į PREKYBOS, EIVENIŲ G.2A, KAUNO M. , REKONSTRAVIMO PROJEKTAS

STATYTOJAS (UŽSAKOVAS)	UAB „ROVIFARMA“
NAUDOJIMO PASKIRTIS	PREKYBOS PASKIRTIES PASTATAI (7.3)
STATINIO KATEGORIJA	NEYPATINGAS
STATYBOS RŪŠIS	REKONSTRAVIMAS
STATINIO PROJEKTO NR.	18017

PROJEKTO DALIS	ARCHITEKTŪROS DALIS
PROJEKTO DALIES ŽYMUO	SA
PROJEKTO ETAPAS	PROJEKTINIAI PASIŪLYMAI (PP)
BYLOS NR.	I

PROJEKTO VADOVAS R. Valeckas Ates. Nr. A 639

SA PDV R. Valeckas KPD Nr. 3950

VILNIUS 2019-08

**ARCHITEKTŪRINĖS PROJEKTO DALIES
TEKSTINIŲ DOKUMENTŲ IR BRĖŽINIŲ ŽINIARAŠTIS**

EIL. NR.	ŽYMĖJIMAS	LAIDA	PAVADINIMAS	LAPŲ SK.	LAPŲ NR.
----------	-----------	-------	-------------	----------	----------

TEKSTINIAI DOKUMENTAI

1.	18017-SA-PP-BDŽ	0	TEKSTINIŲ DOKUMENTŲ IR BRĖŽINIŲ ŽINIARAŠTIS	1	2
2.	18017-SA-PP-AR	0	AIŠKINAMASIS RAŠTAS	20	3-22

BRĖŽINIAI

3.	18017-00-PP-SP.B-01	0	STATYBOS SKLYPO PLANAS M1:500	1	23
4.	18017-00-PP-SP.B-02	0	SKLYPO PLANO SCHEMA M1:200	1	24
5.	18017-00-PP-SP.B-03	0	APLINKOTVARKOS PLANAS SU KULTŪROS VERTYBĖS APIBRĖŽTOS TERITORIJOS RIBA M1:500	1	25
6.	18017-00-PP-SP.B-04	0	SKLYPO PLANAS SU SAUGOMA TVORA M1:200	1	26
7.	18017-00-PP-SP.B-05	0	SKLYPO PLANAS SU SAUGOMA TVORA M1:200	1	27
8.	18017-00-PP-SP.B-01	0	SITUACIJOS PLANAS	1	28
9.	18017-01-PP-SAB-02	0	PIRMO AUKŠTO PLANAS M 1:100 STOGO PLANAS M1:100	1	29
10.	18017-01-PP-SAB-03	0	FASADAI TARP AŠIŲ 3-1, 1-3, C-A, A-C M1:100	1	30
11.	18017-01-PP-SAB-04	0	ESAMA SITUACIJA SU SAUGOMA TVORA (VAIZDAS NUO TRANSPORTO PUSĖS) PROJEKTUOJAMO PASTATO IŠKLOTINĖ SU ESAMA IŠSAUGOMA TVORA	1	31
12.	18017-01-PP-SAB-05	0	PASTATO IŠKLOTINĖ SU ESAMA IŠSAUGOMA TVORA M1:150	1	32
13.	18017-01-PP-SAB-06	0	ESAMA SITUACIJA (IŠKLOTINĖ IŠ EIVENIŲ GATVĖS) IŠKLOTINĖ SU PROJEKTUOJAMU PASTATU IŠ EIVENIŲ GATVĖS PUSĖS	1	33
14.	18017-01-PP-SAB-07	0	PJŪVIS A-A, B-B M1:100 STIKLO VITRINOS IŠKLOTINĖ M 1:100	1	34
15.	18017-01-PP-SAB-08	0	VIZUALIZACIJA	1	35
16.	18017-01-PP-SAB-09	0	VIZUALIZACIJA	1	36
17.	18017-01-PP-SAB-10	0	VIZUALIZACIJA	1	37
18.	18017-01-PP-SAB-11	0	VIZUALIZACIJA	1	38

PROJEKTINIAI PASIŪLYMAI
AIŠKINAMASIS RAŠTAS

1. BENDRIEJI DUOMENYS

Statinio geografinė vieta	Kauno miesto dalis, į šiaurės rytus nuo Senamiesčio ir Naujamiesčio.
Statinio statybos vieta	Sklypas yra Kauno miesto, Žaliakalnio seniūnijos teritorijoje, adresu: Eivenių g.2A, Kaunas Sklypo Kad. Nr.: 1901/0070:298 Kauno m. k.v.
Statinio pagrindinė naudojimo paskirtis	Prekybos paskirties pastatas (7.3)
Statybos rūšis	Rekonstravimas
Projektuojamų statinių sąrašas	Prekybos paskirties pastatas
Ryšys su gretimomis užstatymais	Vakarę sklypo dalį riboja pagalbinė D1 kategorijos Eivenių gatvė su viešojo transporto žiediniu mazgu. Iš Eivenių gatvės yra numatytas ir įvažiavimas į sklypą. Iš kitų pusių pastatas yra apsuptas sklypu, kuriame įrengta antžeminė automobilių sovėjimo aikštelė, skirta aptarnauti Kauno klinikų klientus. Šiaurinėje sklypo pusėje už automobilių aikštelės yra atitrauktas Kauno klinikų kompleksas. Vyraujantis užstatymas – laisvas užstatymo tipas. Aplinkoje vyrauja - visuomenės paskirties, inžinerinės infrastruktūros, bendro naudojimo, atskirųjų želdynų teritorijos, rekreacinės, teritorijos krašto apsaugos tikslams, konservacinės paskirties teritorijos.
Kultūros paveldo vertybės	Sklypas dalinai patenka į Kauno klinikų statinių komplekso (16003) apibrėžtą teritoriją. Sklypas patenka į Kauno klinikų statinių komplekso (16003) vizualinės apsaugos pozonį. Sklype esantis XX a. II p. etapo požeminis viešasis tualetas neturi nei kultūrinės, nei architektūrinės vertės.
Klimato sąlygos ir reljefas	Projektuojamas pastatas priskiriamas I vėjo apkrovos rajonui (Kauno miestas), kur vėjo greičio pagrindinė atskaitinė reikšmė 24 m/s. Teritorijos reljefas lėkštas. Vakarinėje dalyje ribojasi su Eivenių gatve. Vidutinė sklypo altitudė virš jūros lygio +79.16

2. STATINIO TECHNINIAI IR PASKIRTIES RODIKLIAI

Eil.Nr.	Rodiklio pavadinimas	Mato vienetas	Kiekis	Pastaba
SKLYPO PAGRINDINIAI RODIKLIAI				
Naudojimo būdas: Pramonės, sandėliavimo objektų teritorijos				
1.	Sklypo plotas	ha	299	
2.	Sklypo užstatymas	m ²	105,98	
3.	Užstatymo tankumas	%	35,44	
4.	Užstatymo intensyvumas		0.28	
5.	Automobilių stovėjimo vietų skaičius - lengvasis transportas	vnt.	-	
7.	Apželdintas sklypo plotas	m ²	47.78	
PASTATO PAGRINDINIAI RODIKLIAI				
1.	Bendras plotas	m ²	82,96	
2.	- Pagrindinis plotas	m ²	75,40	
3.	- Pagalbinis plotas	m ²	7,56	
4.	Pastato tūris	m ³	490	
5.	Aukštų skaičius	vnt.	1	
6.	Pastato aukštis	m	4,90	
7.	Pastato atsparumas ugniai kategorija		II	
8.	Pastato energinio naudingumo klasė		A +	
9.	Pastato (patalpų) akustinio komforto sąlygų klasė		C	

3. PAVELDOSAUGINĖ DALIS

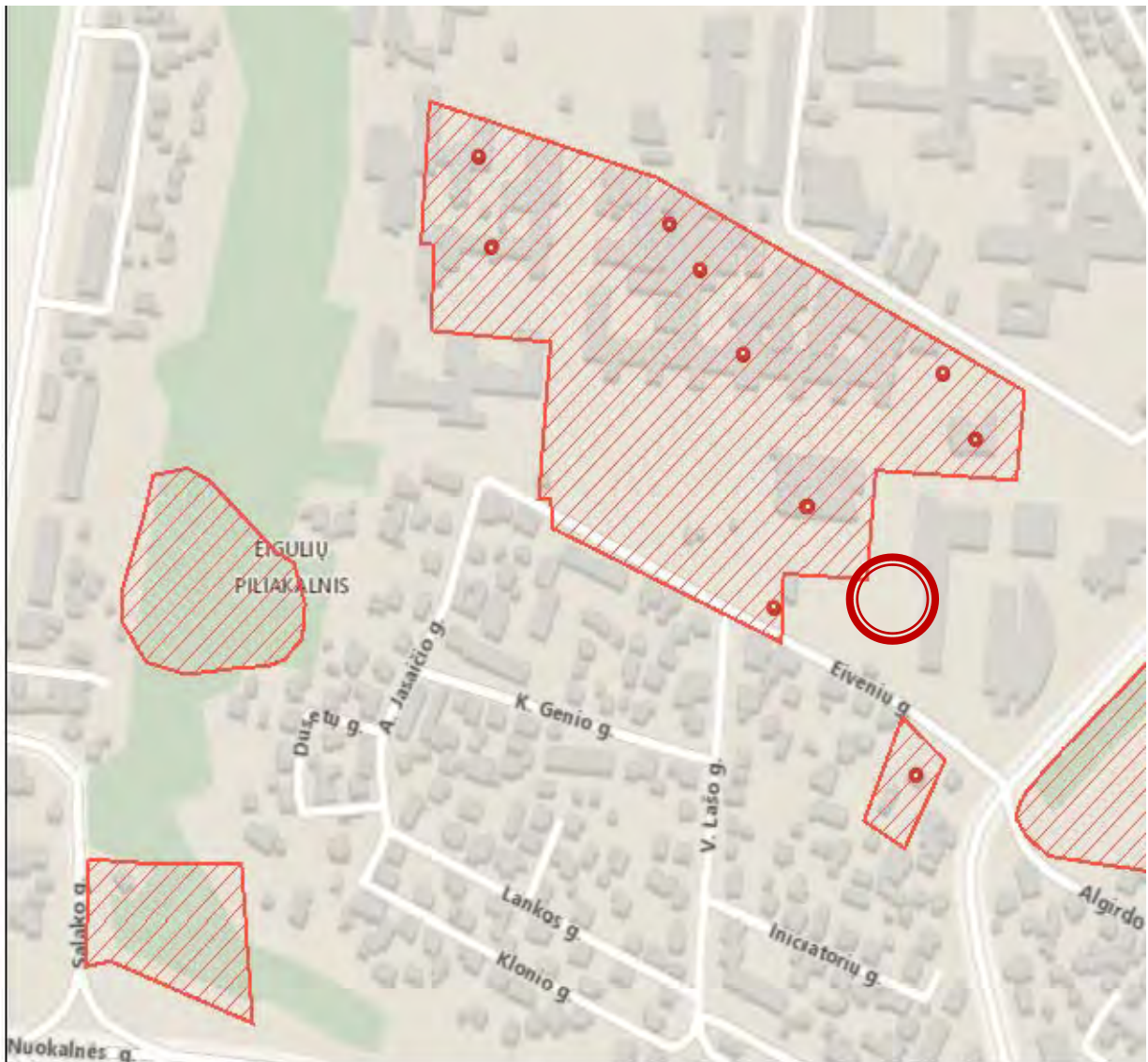

Sklypas (kad. Nr.: 1901/0070:298) dalinai patenka į apibrėžtą Kauno klinikų statinių komplekso (16003) teritoriją.





Žemėlapis sukurtas www.heritage.lt svetainėje

Sutartiniai ženklai

Kultūros paveldo objektai ir teritorijos:

-  Kultūros paveldo objektai
-  Kultūros paveldo objektų ir vietovių teritorijos

Kultūros paveldo objektų apsaugos zonos

-  Apsaugos nuo fizinio poveikio pozonis
-  Vizualinės apsaugos pozonis

Sklypas (kad. Nr.: 1901/0070:298) yra Kauno klinikų statinių komplekso (16003) vizualinės apsaugos pozonyje



KAUNO KLINIKŲ STATINIŲ KOMPLEKSAS (16003, G399K, AtV 1033)

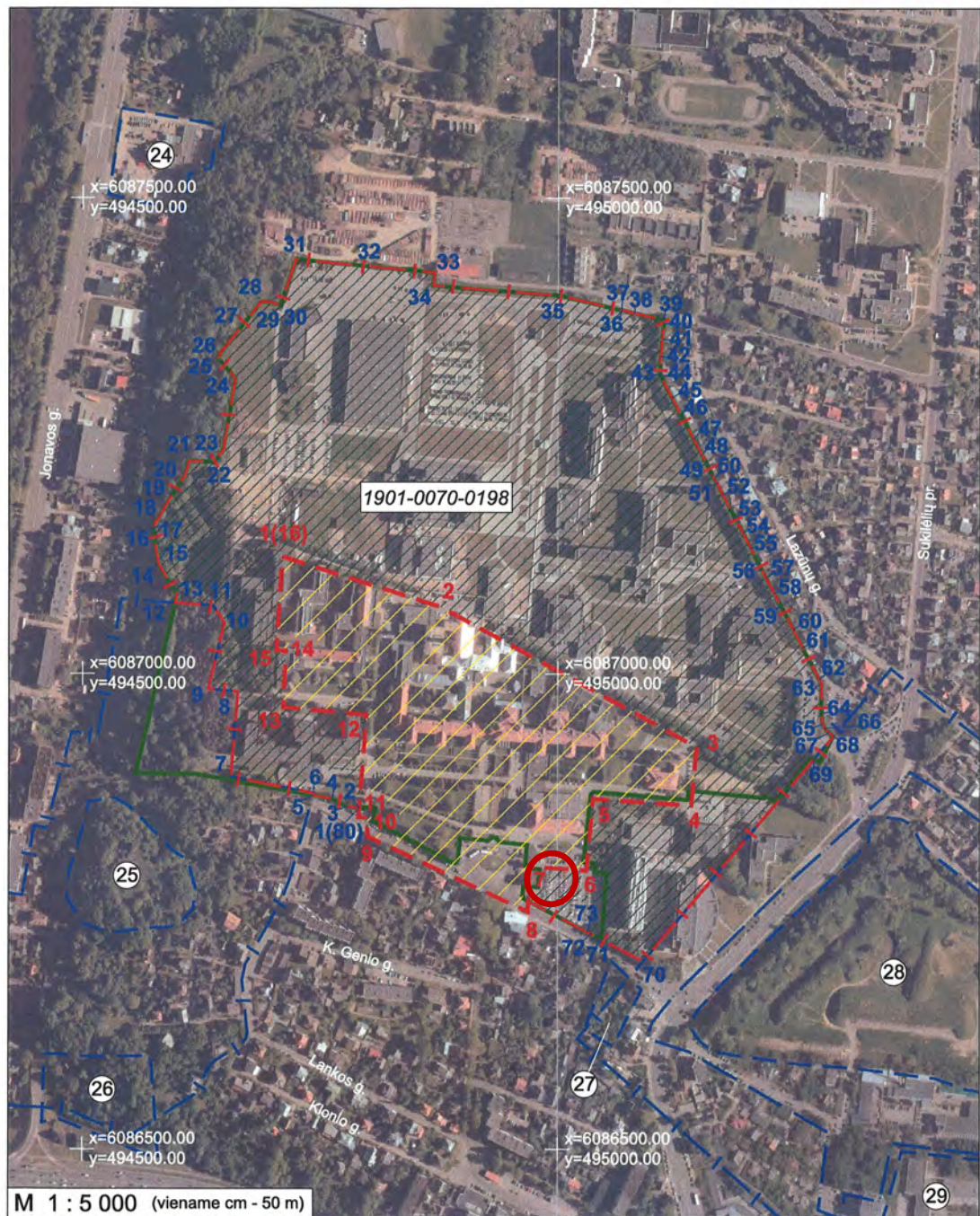

APIBRĖŽTŲ TERITORIJOS BEI APSAUGOS ZONOS RIBŲ PLANAS, 3 LAPAS

Eivenių g. 2, Kauno m., Kauno m. sav.



Sutartiniai ženklai:

-  Nekilnojamosios kultūros vertybės apibrėžtos teritorijos ribos
-  Apibrėžtas nekilnojamosios kultūros vertybės vizualinės apsaugos pozonis
-  Greta esantys nekilnojamojo kultūros paveldo objektai

-  Greta esančios nekilnojamosios kultūros vertybės apsaugos nuo fizinio poveikio pozonis
-  Greta esančios nekilnojamosios kultūros vertybės vizualinės apsaugos pozonis
- 1(5)** Teritorijos ribų koordinuotų taškų numeriai
- 1(5)** Apsaugos zonos ribų koordinuotų taškų numeriai

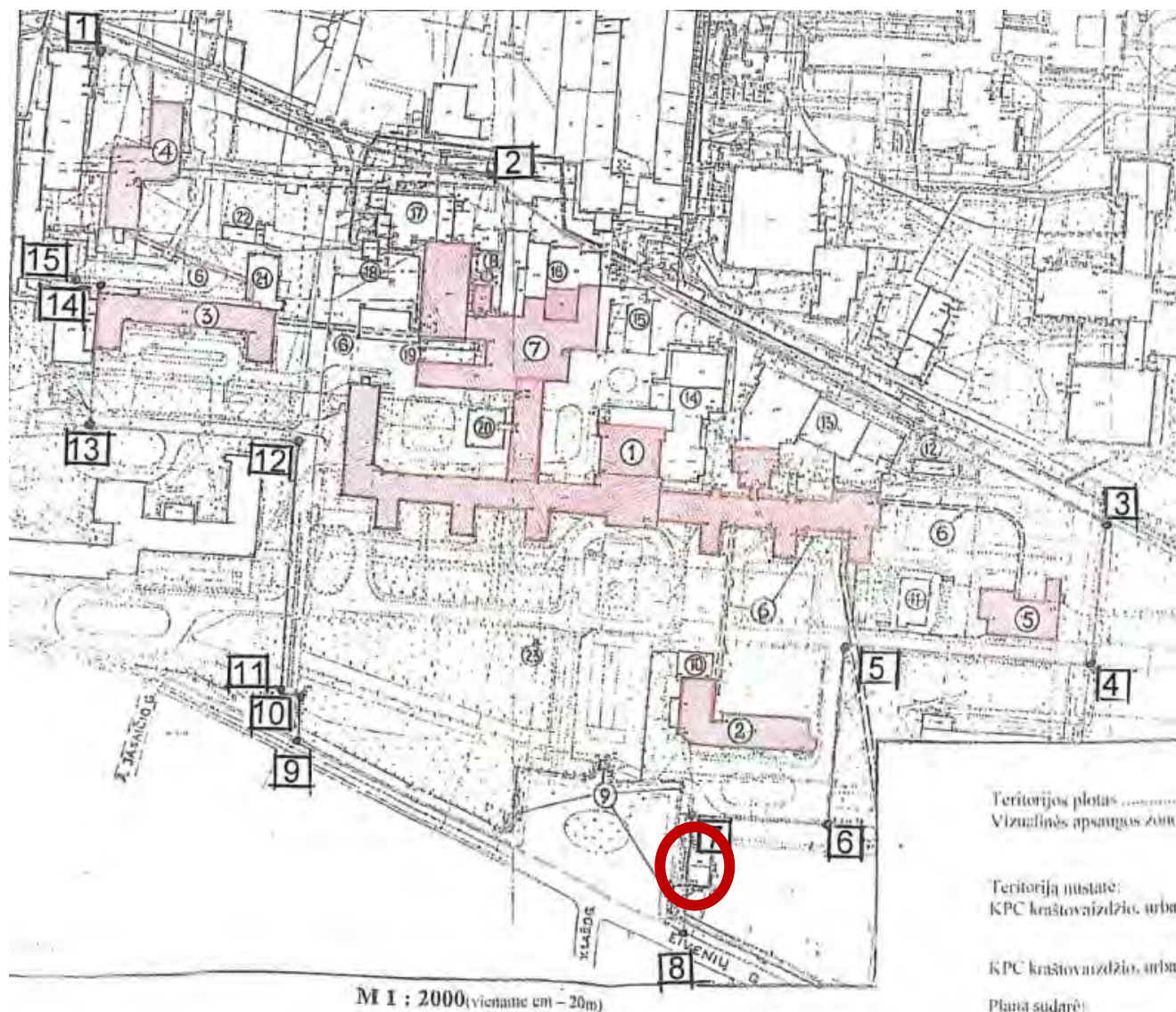

Eksplikacija:

Klinikų komplekso sudėtinės dalys :

1. centrinis pastatas,
2. administracijos – stomatologijos pastatas,
3. infekcinių ligų klinikos pastatas,
4. nervų ir psichinių ligų klinikos pastatas,
5. patologinio anatomikumo pastatas,
6. tunelis,
7. ūkinis pastatas,
8. kaminas,
9. sarginė ir tvora su vartais

Projektuojamo sklypo vakarinė riba sutampa su Klinikų pastatų komplekso sudėtinės dalies – tvoros (Klinikų komplekso sudėtinė dalis Nr. 9) ašimi. Projektuojamo sklypo vakarinėje atkarpoje tvora neišliko, ji buvo nugriauta XX a. II p. tarybiniame etape, statant viešąjį tualetą.

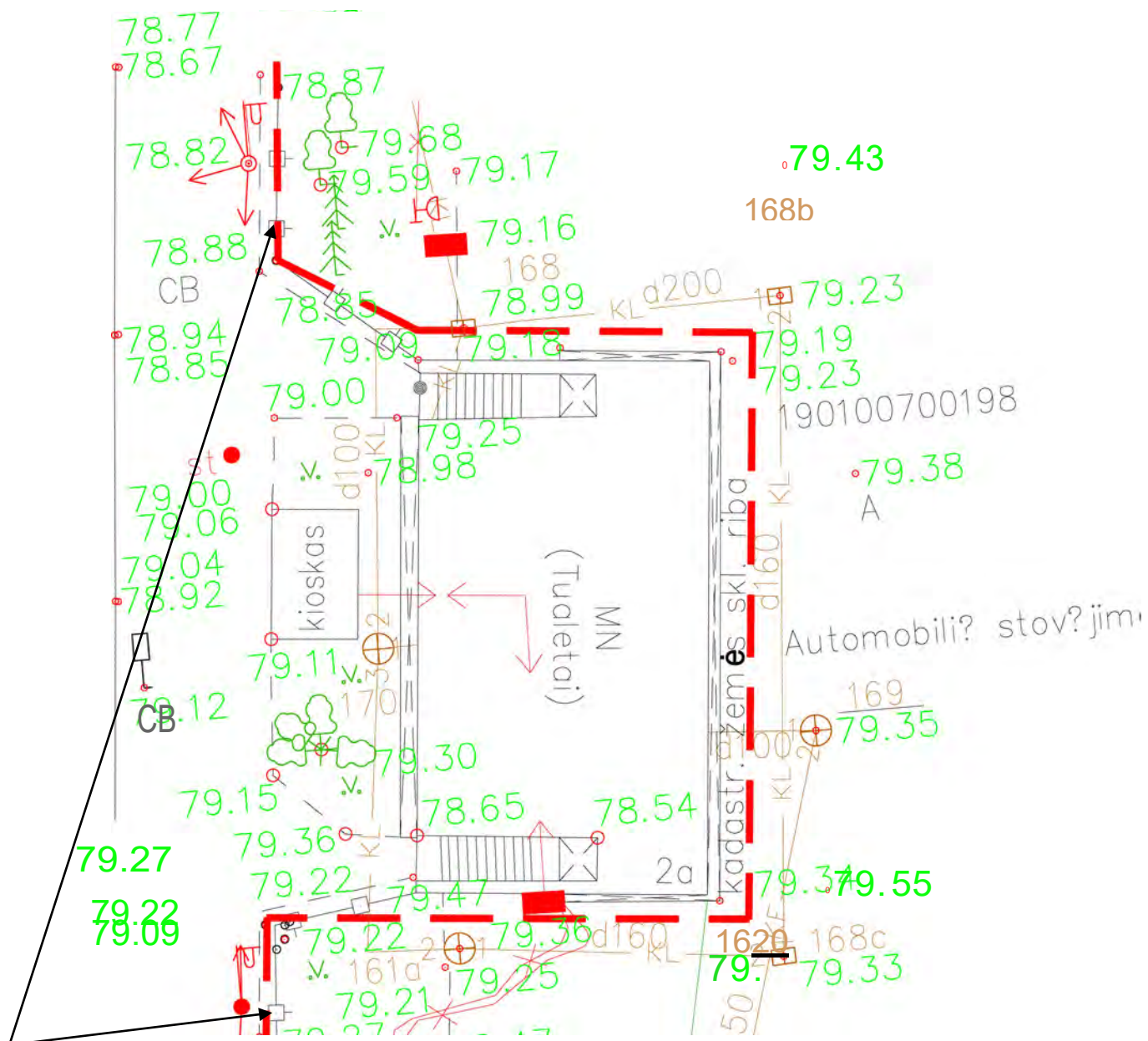

Klinikų pastatų komplekso teritorijos XX a. I p. etapo tvora
Esama sklypo situacija (toponuotrauka).

Vakarinė projektuojamo sklypo riba sutampa su Klinikų pastatų komplekso teritorijos XX a. I p. etapo tvoros (Klinikų komplekso sudėtinė dalis Nr. 9) ašimi. Šios tvoros architektūriniai elementai (metalinė, ažūrinė, ant mūrinių tinkuotų stulpelių) vertingi, saugomi. Klinikų pastatų komplekso tvoros atkarpa buvo pragriauta, statant viešąjį požeminį tualetą. Vakarinėje projektuojamo sklypo atkarpoje tvora neišliko, ji buvo nugriauta XX a. II p. tarybiniame etape, statant viešąjį tualetą.

Esamas kitos paskirties pastatas – viešasis tualetas – pastatytas pagal tipinį projektą XX a. II p. tarybiniame laikotarpyje. Sienos plytų mūro, perdangos betono. Architektūrinės vertės pastatas neturi. Esamos metalinės tvoros sklypo šiaurės, rytų, pietų kraštinėse yra XX a. II p. etapo, nevertingos.

Vakarinė projektuojamo sklypo riba ribojasi su esamu viešojo transporto mazgu. Apie transporto mazgą grupuojasi esami prekybinės paskirties 1 a. pastatai.

Sklypas yra tarp Kauno klinikų statinių komplekso (16003) 4 a. pastatų ir 1-2 a. gyvenamųjų pastatų teritorijos.

Projektuojama pastato rekonstrukcija, keičiant paskirtį į prekybinę. Pastate planuojama įrengti vaistinės patalpas. Pastatas projektuojamas išlaikant esamą užstatymo liniją. Įvažiavimas į sklypą paliekamas esamas. Kadangi iki esamo pastato iš vakarinės pusės yra įrengta metalinė tvora su

mūriniais stulpais, tai išlaikant bendrą stilistiką, siūloma įrengti metalinę ažūrinę tvorą ir aplink projektuojamą pastatą, paliekant vartelius rytinėje sklypo pusėje.

Pastatas projektuojamas atsižvelgiant į perėjimą nuo monumentalaus Kauno klinikų statinių komplekso (16003) 4 a. pastatų iki gyvenamųjų pastatų teritorijos 1-2 a. užstatymo.

Projektuojamas pastatas - mūrinis, 1a., su sutapdintu stogu. Pastato apdailos medžiagos – tinkas, dažymas, aliuminio rėmų stiklo konstrukcija.

Projektuojama kitos paskirties pastato (viešojo tualetu) rekonstrukcija, keičiant paskirtį į prekybinę (įrengiant vaistinės patalpas), suformuojant vieno aukšto pastatą, - Kauno klinikų statinių komplekso (16003) tūrinei-erdvinei kompozicijai, vertingosioms savybėms neigiamos įtakos nepadarys.

4. ESAMOS SITUACIJOS URBANISTINĖ ANALIZĖ

4.1 Sklypo esama situacija

Teritorijos užstatymas formuojamas vadovaujantis pagal esamą laisvą užstatymo tipą. Sklypas ribojasi vakarinėje pusėje su esamu viešojo transporto mazgu į kurį patenkama tik iš Eivenių gatvės. Šiaurinėje pusėje sklypo yra didelis LSMUL Klinikų kompleksas. Rytinėje pusėje sklypo yra įrengta anžeminė parkavimo aikštelė, į kurią patekimas yra iš Eivenių gatvės pusės. Eivenių gatvė lieka iš pietinės sklypo pusės.

Eivenių gatvė pagal susisiekimo linijų klasifikaciją yra priskiriama D kategorijai, kurios atstumas tarp raudonųjų linijų yra 15 metrų, tačiau statomas sklypas yra atitolęs nuo Eivenių gatvės per 16,5 metrų. To pasekoje, Eivenių gatvės raudonosios linijos nepatenka į projektuojamą sklypą (žiūr. žemės sklypo (sklypų) formavimo ir pertvarkymo projekto sprendinių brėžinį). Vakarinė projektuojamo sklypo riba ribojasi su esamu viešuoju transporto mazgu, kuris atskirtas nuo sklypo 5,27 pločio šaligatviu.

Statybos sklypo urbanistinė situacija pateikiama 1-4 pav., esamos Eivenių gatvės išklotinių esama situacija 5-6 pav. (brėžiniai), 7- 10 pav. Esamos situacijos fotofiksacija.

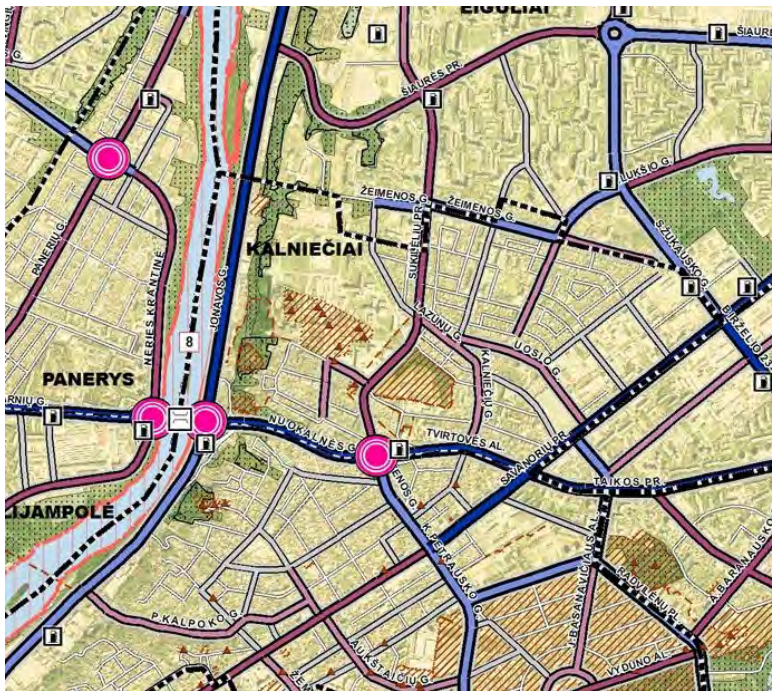

1 pav. Transporto esama schema

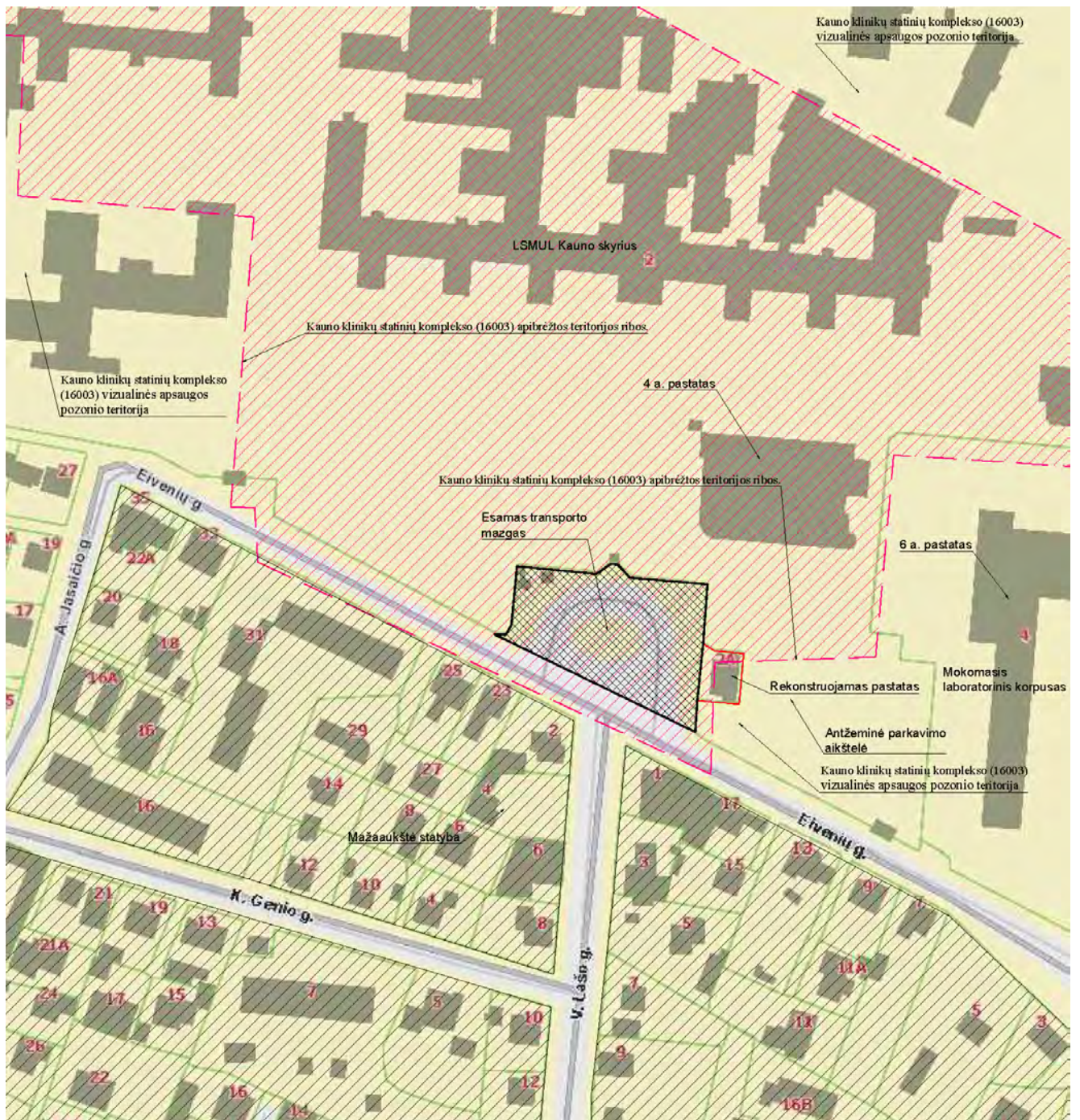

2 pav. Esama situacija



3 pav. Esama situacija



4 pav. Esama situacija

4.2 Sklypo gretimybės:

a) Sklypas Eivenių g.2 Kaune (Sklypo un.Nr.1901-0070-0198, Kad.Nr.1901/0070:198).

Tai yra kultūros vertybės (**Nekilnojamų kultūros vertybių registre Un.Nr.16003**) - **Kauno klinikų statinių kompleksas** teritorija. **Kultūrinės reikšmės indeksai yra architektūrinė ir urbanistinė reikšmė.** Komplexo branduolį sudaro XX a. ketvirtame dešimtmetyje pastatyti korpusai: Klinikų centriniai rūmai - sklypo viduryje, administracijos ir stomatologijos korpusas (dabar poliklinika) - dešiniau pagrindinio tako, Vaikų ligoninė ir Nervų ligoninė- vakarų pusėje, netoli šlaito, patologinis korpusas – pietryčių kampe. Sklypas Eivenių g.4 dalinai patenka į šios kultūros vertybės vizualinės apsaugos zoną. Projektuojami pastato Mokslo paskirties pastato – Mokomojo korpuso – (un.Nr.1997-1006-9015) - 1C6p rekonstravimo ir prijungimo prie pastato Biblioteka ir informacinis centras – (un.Nr.4400-0425-67000) - 6C4b darbai patenka šios kultūros vertybės vizualinę apsaugos pozonį.



b) Sklypas Eivenių g. 4, Kaune

2012-2018 m. Sklype vykdyti statybos, rekonstravimo, remonto darba, projektai:
2006 m. Bibliotekos ir informacinio centro pastatas



2014 m. Pastatytas LSMU „Santakos,, slėnio Naujausių farmacijos ir sveikatos technologijų centro pastatas
Pastatyta transformatorinė

2017 m. Rekonstruotas LSMU Kardiologijos instituto pastatas

2017 m. Rekonstruotas LSMU Mokomojo laboratorinio korpuso pastatas

2017-2018 Sklype Eivenių 2, greta sklypo Eivenių 4 statomas LSMU Slaugos fakultetas.

c) Sklypas tarp Eivenių g. 4 ir Eivenių g.2A, Kaune



2017m. Projektuojamas (suderinta tik PP pasiūlymai) garažų paskirties pastatas, šiuo metu jokie projektavimo darbai nevykdomi.



Eivenių gatvės mažaaukštė gyvenamųjų pastatų teritorija



7 pav. Vakarinės sklypo dalies išsklotinė (esama situacija)



8 pav. Vaizdas nuo Eivenių gatvės (esama situacija)



9 pav. Vaizdas nuo Klinikų teritorijos (esama situacija)



10 pav. Esamas pastatas, vaizdas nuo esamos antžeminės automobilių aikštelės (esama situacija).

4.3 Sklypų Eivenių gatvėje užstatymas, urbanistinė struktūra.

Teritorijos urbanistinė kompozicija nėra vieninga. Šalia esantiems sklypams būdingas laisvas užstatymas - atskirai stovintys skirtingos konfigūracijos ir aukštingumo pastatai. Tai atsitiko dėl skirtingų sklypų plėtros laikotarpių, skirtingų architektūros stilių, skirtingų plėtros poreikių.

XXa. septintajame dešimtmetyje intensyviai plėtėsi šiaurinė Klinikų teritorijos Eivenių g.2 dalis: buvo statomos naujos ligoninės, aptarnaujantys pastatai, tiesiamos inžinerinių tinklų trąšos bei susisiekimo komunikacijos. Pastatai priklausė Kauno medicinos institutui (dabar LSMU), jų veikla butarpiškai susijusi su profesionalų medikų ruošimu, mokslinių darbų vykdymu, moksliniais tyrimais, to pasekoje didėja žmonių srautas. Sklype Eivenių g.2A 1969 m. pastatomas viešasis tualetas.

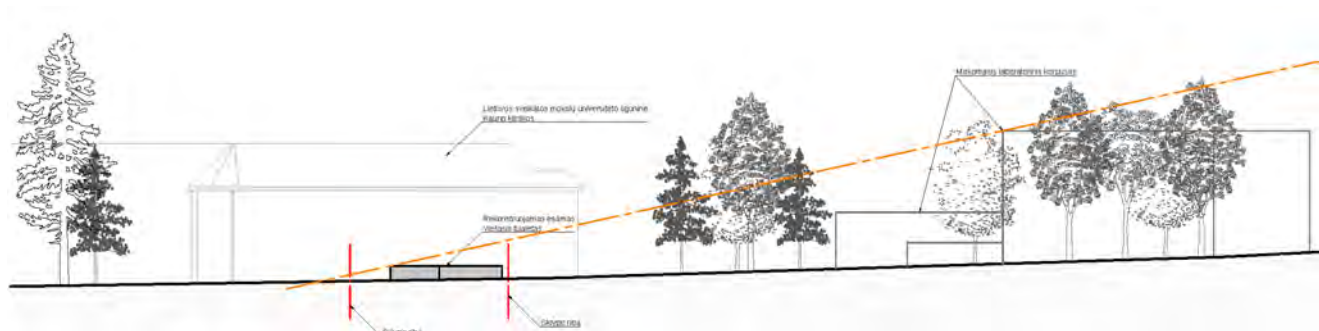

11. pav. Esama Eivenių gatvės išsklotinė

Šiuo metu tarp esamų pastatų viešojo tualetų ir Mokomojo laboratorinio korpuso yra įrengta antžeminė parkavimo aikštelė, kur aukščio skirtumas tarp pastatų yra apytiksliai 16 metrų.

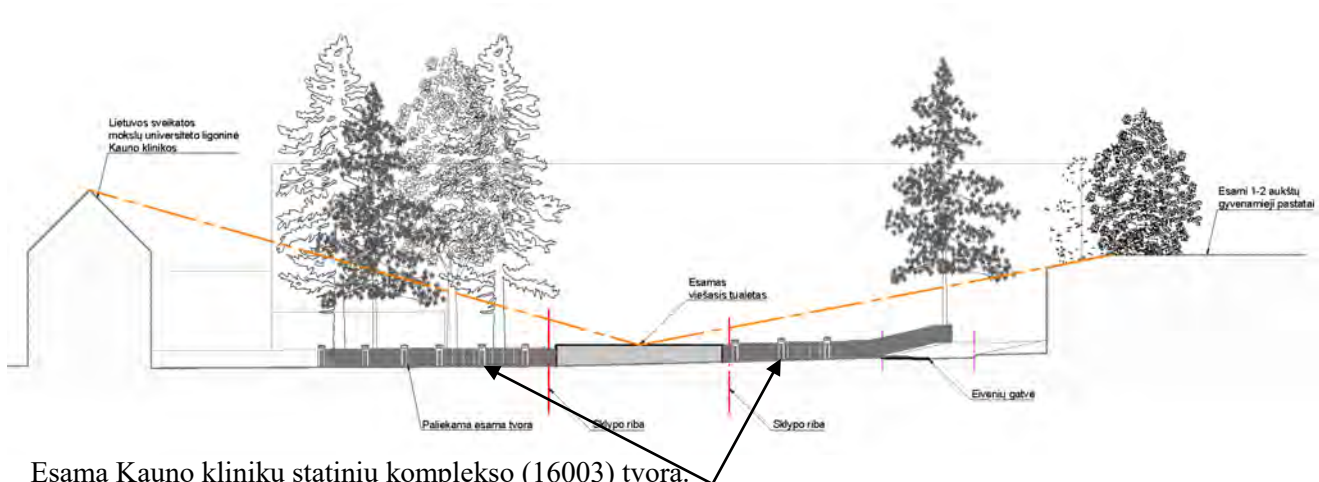

Esama Kauno klinikų statinių komplekso (16003) tvora.

12 pav. Esama išsklotinė iš transporto mazgo pusės

12. PROJEKINIŲ SPRENDINIŲ ANALIZĖ URBANISTINIŲ IR PAVELDOSAUGOS ASPEKTAIS.

Šiuo metu sklypas yra užstatytas, jame yra pastatytas kitos paskirties pastatas – viešasis tualetas, kuris šiuo metu yra apleistas ir nenaudojamas. Būklė pastato – patenkinama. Rekonstrukcijos metu žadama panaudoti dalį esamų pastato pamatų, prieš tai įvertinus jų būklę. Pagrindinis esamo pastato fasadas ir įėjimas yra iš esamo transporto mazgo. Kitoje Eivenių gatvės pusėje dominuoja mažaukštė gyvenamoji statyba.

Koncepcijos esmė – sukurti erdvinį balansą tarpe esamų, statomų ir projektuojamų () Kauno Klinikų pastatų komplekso pastatų sklype Eivenių g.2, Eivenių g. 2A ir LSMU pastatų sklype Eivenių g.4.

Rekonstruojamas pastatas savo dydžiu, forma, medžiaga turi būti dialoge tiek su LSMU naujaisiais pastatais, tiek su istoriniu Klinikų pastatų kompleksu. Pagal LR Saugomų teritorijų įstatymą ir LR Nekilnojamo kultūros paveldo apsaugos įstatymą reikia parengti ir teikti Projektinius pasiūlymus siekiant išsiaiškinti Projektuojamų statinių poveikį Nekilnojamos kultūros vertybės išsaugojimui.

Projektiniai pasiūlymai rengiami pagal patvirtiną žemės sklypo (sklypų) formavimo ir pertvarkymo projekto sprendinių brėžinį.

ŽEMĖS SKLYPO (SKLYPŲ) FORMAVIMO IR PERTVARKYMO PROJEKTAS SPRENDINIŲ BRĖŽINYS M1:500 Formuojamos teritorijos bendras plotas 0,0299ha

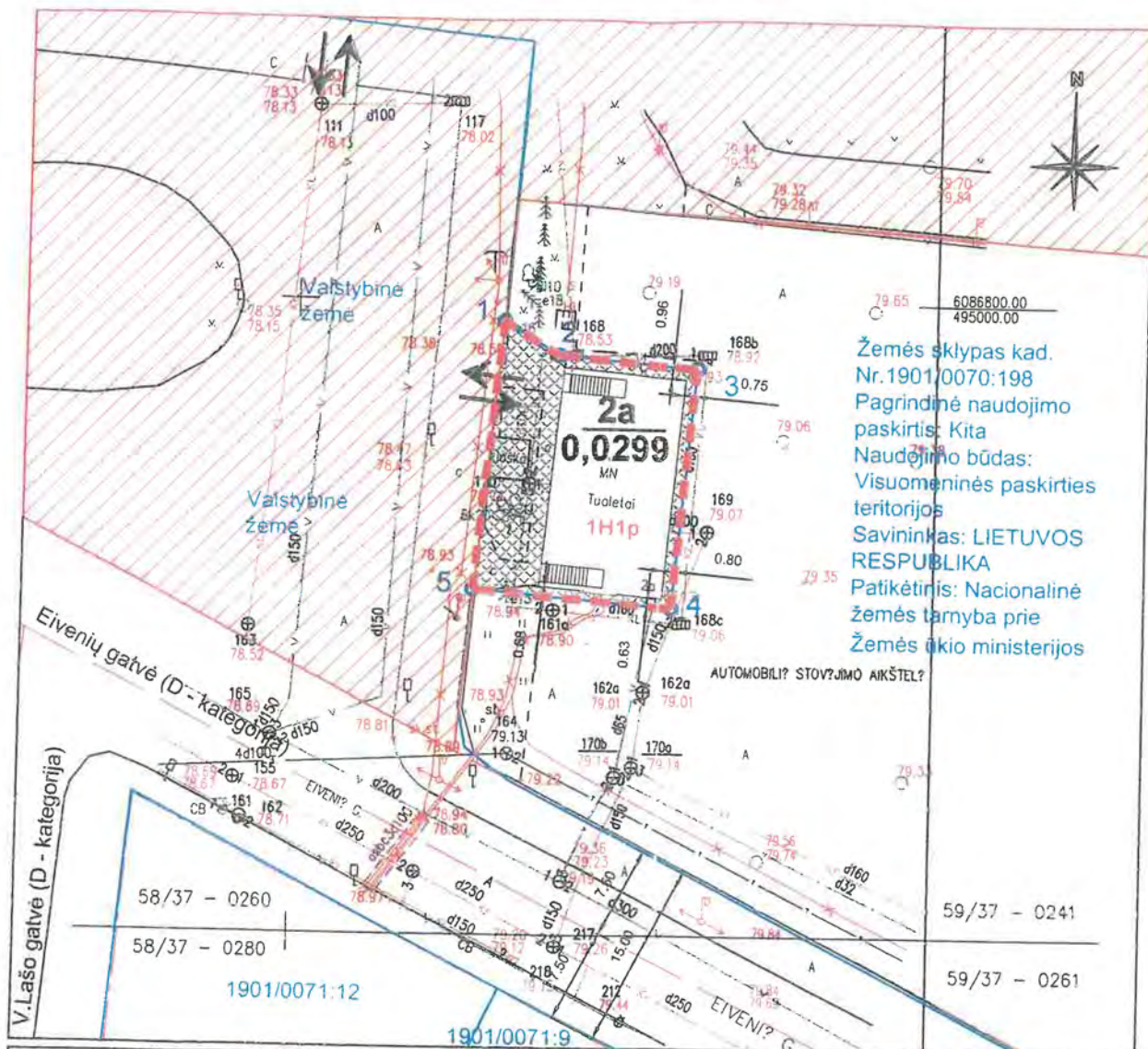

Žemės sklypas kad. Nr.1901/0070:198
Pagrindinė naudojimo paskirtis: Kita
Naudojimo būdas: Visuomeninės paskirties teritorijos
Savininkas: LIETUVOS RESPUBLIKA
Patikėtinis: Nacionalinė žemės tarnyba prie Žemės ūkio ministerijos

Sutartiniai ženklai

sutartinio ženklo žymėjimas	sutartinio ženklo aprašymas	
	Gatvės ašinė linija	
	Gatvių raudonosios linijos	
	Gretimų sklypų ribos	
	Gretimo sklypo kadastrinis Nr.	1901/0070:198
	Suformuotų sklypų ribos	
	Sklypo kampų koordinatė	
	Įvažiavimas, išvažiavimas	
	Kultūros paveldo teritorijos (Kauno klinikų statinių kompleksas, unikalus objekto kodas 16003)	
	Vandentiekio, lietaus ir fekalinės kanalizacijos tinklų ir įrenginių apsaugos zonos	
	Elektros linijų apsaugos zonos	
	Formuojamo žemės sklypo projektinis Nr.	2a
	Formuojamo žemės sklypo plotas, ha	0,0299

13 pav. žemės sklypo (sklypų) formavimo ir pertvarkymo projekto sprendinių brėžinys

Sklype numatoma statyti prekybos paskirties pastatą. Rekonstruojamas pastatas taip, kad būtų išlaikomi visi normatyviniai atstumai iki kaimyninių sklypo ribų bei atsižvelgiama į šalia esančias gretimybes.

Šiais projektiniais pasiūlymais teikiami sklypo tvarkymo ir naudojimo režimo nustatymo privalomieji reikalavimai: Statinių aukštis (m) iki 8.5 m, pastato atsiraukimas nuo sklypo ribų – 3 m.

Rekonstruojamas pastatas tikrinamas pagal gretimų pastatų – LSMU Kauno klinikų, Mokomasis laboratorijos korpuso, perspektyvinio garažų paskirties pastato ir šalia esančių mažaukščių gyvenamųjų pastatų absoliutines altitudes.

Pastatai pradėdant Mokomuoju laboratorijos korpusu link esamo transporto mazgo laipsniškai mažėja taigi, Eivenių gatvės išsklotinėje pastatai sudarys vientisą nužemėjimą, taip neužgožiant Kauno klinikų komplekso.

Parenkamos projektiniuose pasiūlymuose pastato formos yra monumentalios, vientisos, derančios su aplinkiniais LSMU pastatais. Parenkamos medžiagos kontekstualios (betonas, keramika, stiklas). Kartu stengiamasi sukurti naujus jų derinius, suteikiant pastatui individualumą.



Kauno klinikų statinių komplekso (16003) apibrėžtos teritorijos ribos.
Kauno klinikų statinių komplekso (16003) vizualinės apsaugos pozonio teritorija
14 pav. Rekonstruojamo pastato sklypo planas su perspektyviniu garažų paskirties pastatu.

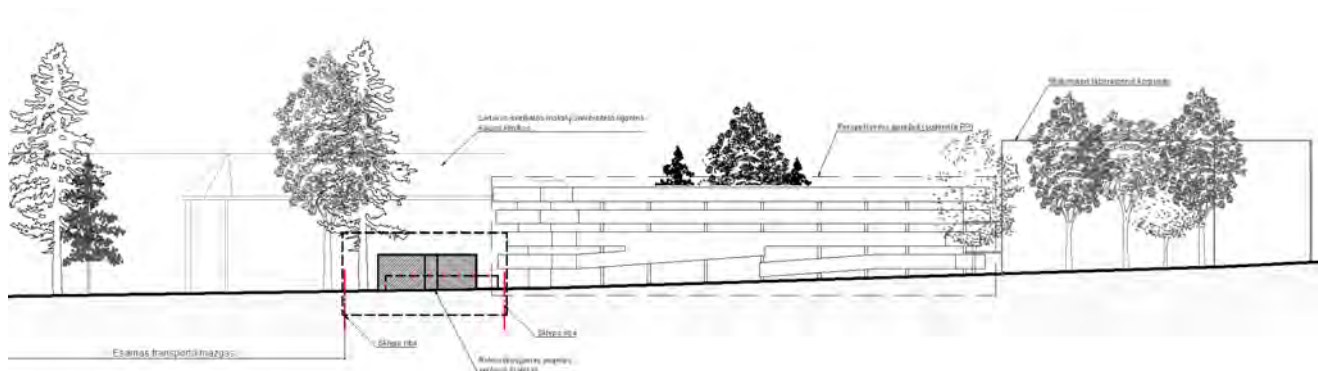

15 pav. Rekonstruojamo pastato išklotinė iš Eivenių gatvės pusės.

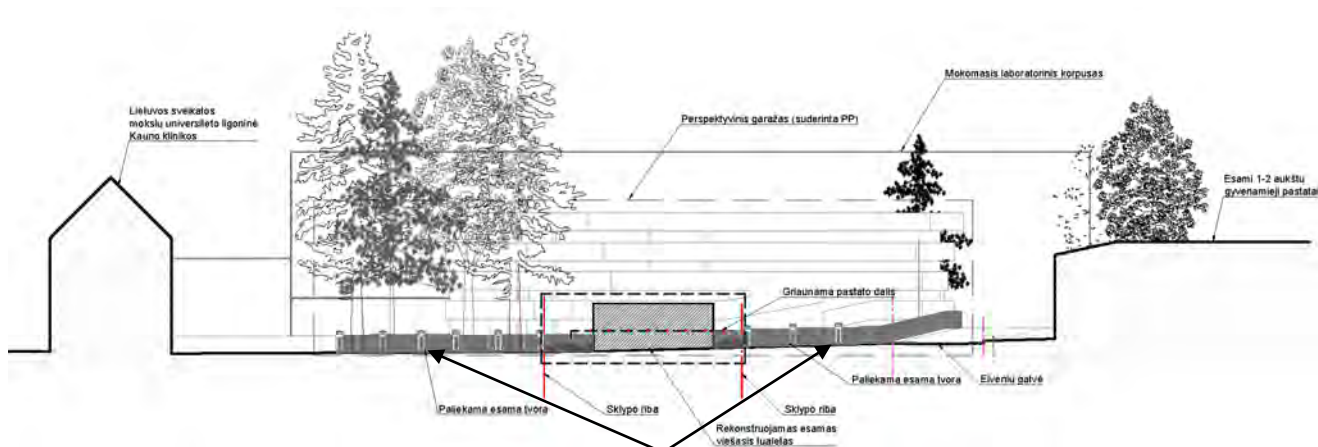

Esama Kauno klinikų statinių komplekso (16003) tvora.

16 pav. Rekonstruojamo pastato išklotinė nuo transporto mazgo pusės (vakarinė sklypo dalis)

IŠVADA:

Rekonstruojamo pastato (Eivenių g. 2A) santykis su Kauno klinikų statinių komplekso (16003) pastatais, komplekso tvora (metalo, azūrinė, ant mūrinių tinkuotų stulpelių), **su mažaukšio užstatymo gyvenamąja teritorija, su perspektyviniu garažų pastatu, - harmonizuoja perėjimą nuo 4-6 a.** Kauno klinikų statinių komplekso pastatų prie 1-2 gyvenamųjų pastatų teritorijos pastatų. „Viešojo tualetų (Un.Nr.1996-9006-5015) rekonstravimo, projektiniai pasiūlymai atitinka reikalavimus, projektuojant, statant pastatus ir statinius nustatytame vizualinės apsaugos pozonyje.

13. PROJEKTINIAI SPRENDINIAI

6.1 Sklypo sprendiniai:

Remontuojamas esamas pėsčiųjų šaligatvio bortas, nuo sklypo ribos atitraukus 1-ą metrą, 3-jų metrų ilgio esamas bortas keičiamas nuožulniu. Pėsčiųjų tako dangos altitudė lieka esama, danga – nekeičiama, išlieka ir esama autobusų stovėjimo stotelė

Sklypo dalyje, kurioje projektuojamas statinys reljefas lygus, reljefo perkritimas per patį sklypą – nežymus, per visą sklypą nuolydis nukrenta ~ 0,49 metrus. Kauno klinikų statinių komplekso (16003) metalinė tvora su mūriniais stulpais prieina iki sklypo.

Greta esančiame sklype Eivenių g.2, suderinti projektiniai pasiūlymai „Garažo paskirties pastato (Aikštelė nr.1) Eivenių g. 2, Kaune“, buvo įvertinti ir parengti projektiniai pasiūlymai, pagal STR 2.06.04:2014 „Gatvės ir vietinės reikšmės keliai. Bendrieji reikalavimai“ XIII skyriaus 123 ir 124 punktus, bei LR Vyriausybės 1992-05-12 nutarimo Nr. 343 „Dėl Specialiųjų žemės ir miško naudojimo sąlygų tvirtinimo“ XIV skyriaus 68 punktą. To pasekoje naujai projektuojamame pastate nėra įrengiamų varstomų langų į parkavimo aikštelės pusę, taip išlaikomi visi normatyviai atstumai nuo langų iki parkavimo aikštelių.

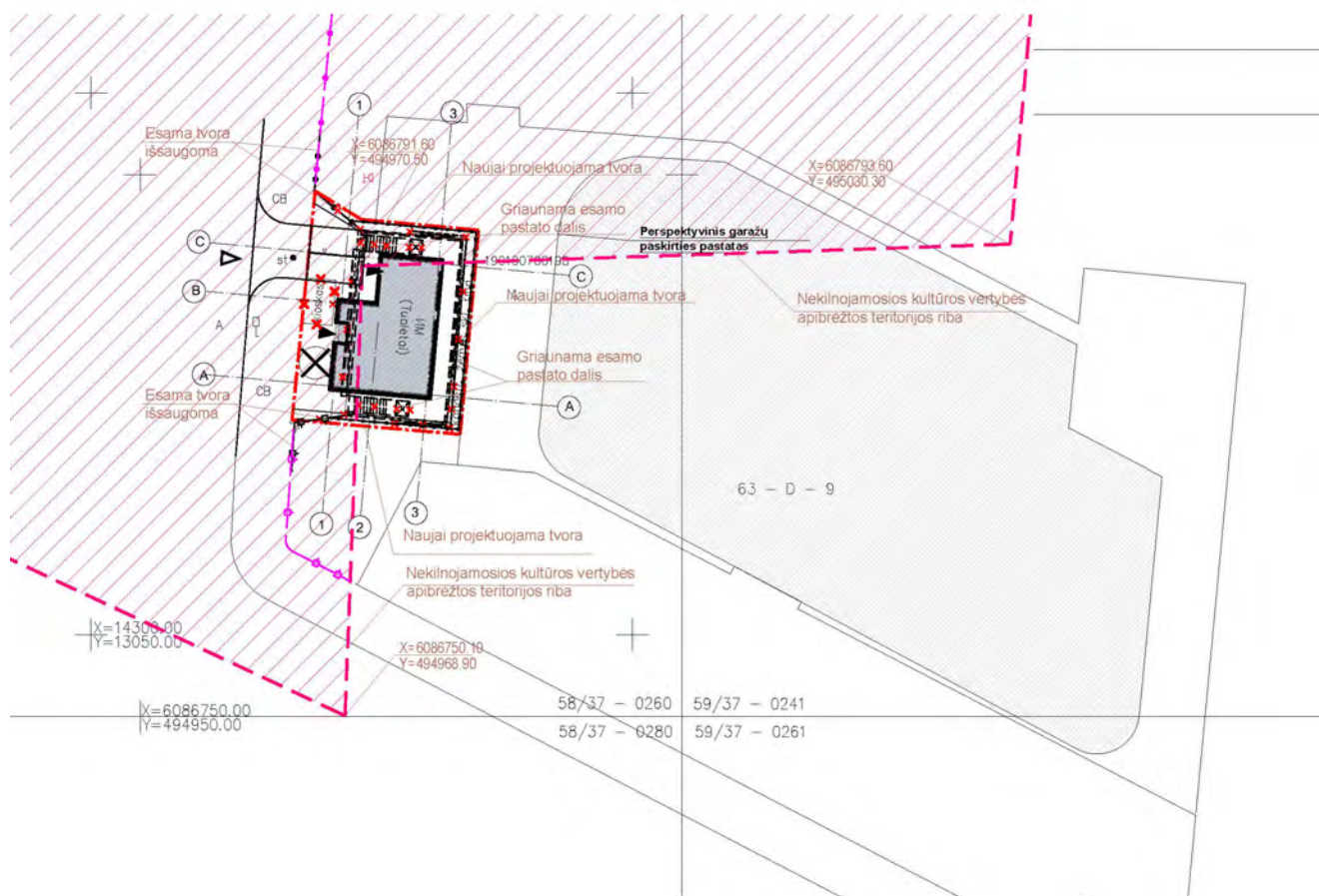

17 pav. Esamos išsaugomos tvoros schema

Klevas esantis sklypo vakarinėje sklypo dalyje keltų grėsmę planuojamo pastato mechaniniam stabilumui ir saugimui eksploatavimui, siūloma jį nukirsti.

Automobilių parkavimo vietų skaičiavimas.

Vadovaujantis STR 2.06.04:2011 „Gatvės. Bendrieji reikalavimai“ projektuojamam pastatui reglamentuotas parkavimo vietų skaičius:

- Prekybos paskirties patalpoms (1 vieta 30 m² prekybos salės ploto) -1,84 vietos;
- Paslaugų paskirties patalpoms – neregamentuota

Iš viso pastatui suprojektuojamos 3 automobilių parkavimo vietos, iš jų 1 pritaikyta žmonėms su negalia.

Sklype yra numatytos trys automobilių parkavimo vietos. Viena parkavimo vieta numatoma pritaikyti žmonėms su negalia. Kadangi pastate planuojama įrengti vaistinės patalpas, tai jai aptarnauti (prekių pristatymas - iškrovimas) bus naudojami mikroautobusiukai, jų sustojimas šalia esamo pėsčiųjų tako numatomas momentinis, mažagabaričių prekių pristatymui. Pėsčiųjų takas paliekamas esamas, išlieka ir esama autobusų stovėjimo stotelė.

Projektuojamą pastatą planuojama prijungti prie elektros, miesto vandentiekio ir buitinių nuotekų tinklų. Planuojamas lietaus vandens surinkimas nuo projektuojamo pastato stogo ir sklype projektuojamų kietųjų dangų ir jo nuvedimas į miesto lietaus nuotekų sistemą.

Pastatą numatoma šildyti naudojant šilumos siurblių.

Statybos sklype planuojama įrengti atliekų surinkimo (rūšiavimo aikštelę).

6.2 Projektuojamų statinių sąrašas:

- Prekybos paskirties pastatas (7.3) / rekonstravimas
Statinio kategorija - neypatingas
- Kitos paskirties pastato Un. Nr. 1996-9006-5015 / statinio griovimas

- Kietomis dangomis grįsta aikštelė (kiemas, plotas ~ 150 m²) / nauja statyba
Statinio kategorija – II gr. nesudėtingas
- Iki 1,8 m aukščio tvora / nauja statyba
Statinio kategorija – I gr. nesudėtingas
- Inžineriniai tinklai

6.3 Prekybos paskirties pastatas

Pastatas projektuojamas atsižvelgiant į šalia esamų pastatų tūrinius ir erdvinius sprendinius. Išlaikomi visi normatyviniai atstumai nuo gretimų sklypų.

Projektuojamas pastatas (susideda iš viejų tūrių. Viename numatoma įrengti vaistinę su ja aptarnaujančiomis patalpomis, kitame tūryje esančias patalpas numatoma išnuomoti.) kompaktinės tūrinės-erdvinės kompozicijos.

Projektuojamas pastatas - mūrinis, 1a. su sutapdintu stogu. Pastatui parinktos tradicinės apdailos medžiagos – aliuminio profilio rėmo stiklo konstrukcija, kaip akcentas naudojamos fibrocementinės plokštės pilkos spalvos.

Projektuojamo pastato konstrukcinė schema

Projektuojamas A+ energinio naudingumo klasės reikalavimus atitinkantis pastatas.

Pamatai: gręžtiniai poliniai pamatai su g/b sijomis. Tikslinama pagal geologinių/geotechninių tyrimų rezultatus. Cokolis šiltinamas EPS ir XPS. Apdaila-skardos lankstinys.

Panaudojami esami pastato pamatai.

Lauko sienos: mūrinės. Šiltinama iš lauko. Apdaila- vėdinami fasadai su medienos tekstūros HPL plokšte ir fibrocementine plokšte.

Kolonos: plieninės

Stogas: g/b monolitinė denginio ploštė. Šiltinama PIR ploštės. Stogo danga – ritininė viensluoksnė PVC, TPO ar EPDM.

Vidaus pertvaros: mūras ir g/k ant metalinio karkaso.

Didelių gabaritų vitrinos ir lauko durys: aliuminio profilio rėmų, (dviejų stiklų) viengubo stiklo paketo. Lauko durys stiklintos termiškai grūdintu stiklu.

Langai: PVC profilių. 2 kamerų su 2 selektyviais stiklais.

Grindys: akmens masės plytelės ir PVC danga.

Pakabinamos lubos: g/k ant metalinio karkaso ir modulinės.

Vidaus durys- laminuotos arba dažytos, klijuotos medienos rėmo.

Pertvarų, apdailos sprendiniai:

Vidaus pertvaros:

- Visoms mūro sienoms- tinkavimas, glaistymas, dažymas akrilinais dažais.
- Gipso kartono sienos san. mazguose - keraminių plytelių apdaila arba PVC homogeninė danga..
- Gipso kartono sienos likusiose patalpose- glaistymas, dažymas akrilinais dažais

Grindys:

Projektuojamos grindys su šildymo/vėsinimo funkcija. Grindų ant grunto įrengimo mazgai pateikiami SK dalyje. Grindų apdaila parenkama pagal patalpas: prekybos paskirties patalpose, bendrosiose erdvėse, san. mazguose numatomos akmens masės plytelės, koridoriuose, PVC homogeninė danga.

Parinktus grindų apdailos tipus, atsižvelgiant pagal patalpų paskirtį, žiūrėti grindų apdailos žiniaraštyje.

Lubos:

Pagal patalpų tipą. Prekybos patalpose, bendrosiose erdvėse juostinės metalinės, san. mazguose, pagalbinėse patalpose - segmentinių modulių lubų (600x600) pakabinamų lubų sistema arba pakabinamos g/k lubos.

6.4 Neįgalųjų (ŽN) poreikių tenkinimo sprendiniai

Sklype numatoma viena automobilių stovėjimo vieta pritaikyta ŽN.

ŽN pritaikytos patalpos turi būti pažymėti ŽN informaciniu ženklu;

- ŽN informacijos ženklai turi būti ne mažesni kaip 150 x 150 mm. Ant informacijos ženklų, įrengtų ŽN pasiekiamumo zonoje, esanti informacija turi būti pateikta ir taktiline forma - Brailio raštu;
- Ant kolonų, ties laiptais įrengiami išpėjamieji ženklai ir išpėjamieji paviršiai žmonėms su regejimo sutrikimais;
- Vizualinė informacija ir kiti neįgaliųjų aptarnavimui skirti pastato įrangos elementai turi atitikti STR 2.03.01:2001 „Statiniai ir teritorijos. Reikalavimai žmonių su negalia reikmėms“ keliamus reikalavimus.

6.5 Gaisrinės saugos reikalavimų įgyvendinimo sprendiniai.

Projektuojamas pastatas yra II atsparumo ugniai laipsnio.

6.6 Inžinerinių tinklų sprendiniai:

6.6.1 Vandentiekis-nuotekų šalinimas:

Lauko:

Šaltas vandentiekis- pajungiamas nuo miesto tinklų, gavus prisijungimo sąlygas.

Lietaus nuotekų tinklai nuo pastatų stogų ir kiemo kietųjų dangų nuvedami į miesto kanalizacijos tinklus gavus prisijungimo sąlygas.

Vidaus:

Projektuojamame pastate bus įrengta bendra šalto vandens apskaita. Po vandens apskaitos vanduo paskirstomas ūkio buičiai ir technologijai.

Karštas vanduo ruošiamas centralizuotai šiluminiame mazge.

Nuo pastato stogo paviršinės nuotekos išleidžiamos lietvamzdžiais.

6.6.2 Šildymas, vėdinimas ir oro kondicionavimas:

Šildymas:

Patalpoms planuojama grindinio šildymo sistema.

Vėdinimas:

Numatomas mechaninis vėdinimas su šilumos atgavimu

Šilumos gamyba

Šiluma ir karštas vanduo bus ruošiami nuo šilumos siurblio.

6.6.3 Elektrotechnika:

Objektas bus pajungtas nuo ESO tinklų gavus reikalingas prisijungimo sąlygas.

6.6.4 Prisijungimas prie susisiekiimo komunikacijų:

Įvažiavimas į sklypą iš pagal Kauno miesto savivaldybės administracijos miesto ūkio ir transporto departamento prisijungimo prie susisiekiimo komunikacijų sąlygas.

6.6.5 Elektroniniai ryšiai:

Objektas bus pajungtas gavus reikalingas prisijungimo sąlygas.

6.6.6 Pasirengimas statybai ir statybos darbų organizavimas:

Statyba bus vykdoma sklypo ribose.

Laida	Data	Keitimų pavadinimas (priežastis)			
Pareigos		Vardas, Pavardė	Atestato Nr.	Parašas	Data
SPV		R. Valeckas	A 639		2019-08
SA PDV		R. Valeckas	3950		2019-08
Arch.		S. Liubiniene			2019-08

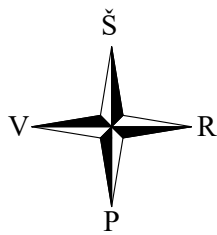

EKSPLIKACIJA IR SUTARTINIAI PAŽYMĖJIMAI

- STATYBOS SKLYPO RIBA
- KAIMYNIŲ SKLYPŲ RIBOS
- GRIAUNAMAS ESAMAS PASTATAS (UN.NR. 1996-9006-5015)
- KERTAMAS MEDIS
- ĮĖJIMAS Į PROJEKTUOJAMĄ PASTATĄ
- ĮVAŽIAVIMAS Į SKLYPĄ
- PROJEKTUOJAMŲ KIETŲJŲ DANGŲ RIBOS
- PROJEKTUOJAMA METALINIŲ PROFILIŲ TVORA
- ESAMA TVOROS DALIS (PALIEKAMA)
- PROJEKTUOJAMOS AUTOTRANSPORTO VIETA ŽMONIŲ SU NEGALIA TRANSPORTUI

EKSPLIKACIJA:

- 1 PROJEKTUOJAMAS PASTATAS
- 2 ESAMAS ŠALIGATVIS
- 3 NUMATOMOS NAUJOS PARKAVIMO VIETOS LENGVAJAM TRANSPORTUI



OBJEKTO VIETA

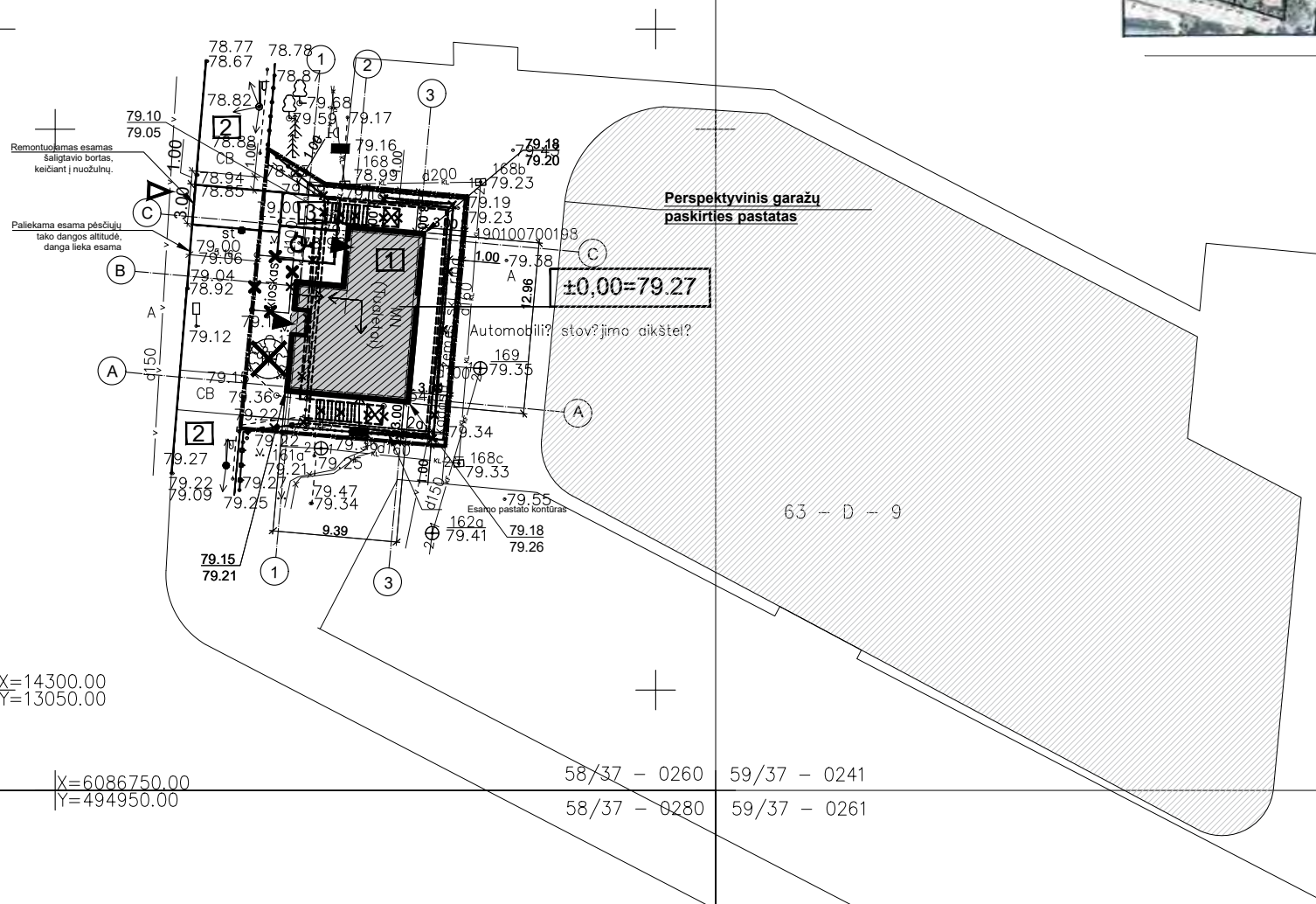

POŽEMINIŲ KOMUNIKACIJŲ PLANO PILNUMAS PATIKRINTAS ŠIOSE ORGANIZACIJOSE:

ORGANIZACIJA	V. PAVARDĖ	PARAŠAS	DATA
AB "ESO"	Techninės dokumentacijos skyriaus inžinierius Remigijus Leščinskas		2017-08-08
Miesto planavimo ir architektūros skyrius Eivenių g. 2A	Kauno miesto savivaldybės administracijos Miesto planavimo ir architektūros skyriaus Infrastruktūros poskyrio vedėja Lina Lapūnienė		2017-08-08
UAB "Kauno gatvių apšvietimas"	"Kauno gatvių apšvietimas" Techninio skyriaus inžinierius Rolandas Sviderskis		2017-08-08
AB "Kauno energija"	"Kauno energija" Techninio skyriaus inžinierė Silvija Liubiniene		2017-08-08
UAB "Kauno autobusai"	Alimantus Idoniusas tinklo meistras Vytautas Razutis		2017-08-08
Telia Lietuva, AB	Telia Lietuva, AB Tinklo resursų administravimo komanda vyresnysis inžinierius UAB "Kauno vandenys"		2017-08-08
UAB "Kauno vandenys"	Techninio - projektų skyriaus Techninės grupės vyresnysis inžinierius Laimis Nemickas		2017-08-08

Kopija tikra

GEOMATININKAI

UAB "Geomatininkai" /k/ 304098200
Vasario 16-osios g. 7-1, Kaunas
Tel. 866803303, 867225588

Direktorius **Armantas Petravičius**



OBJEKTAS	170731emt2_t2	Kauno m. sav., Kauno m., Eivenių g.2A	
COORDINACIJŲ SISTEMA:	LKS-94	AUKŠČIŲ SISTEMA: LAS07	
GEODEZININKAS	Kvalifikacijos pažymėjimo Nr. 1GKV-903		
	VARDAS IR PAVARDĖ	PARAŠAS	DATA
	Armantas Petravičius		2017-08

0	2020-06-10	Projektiniai pasiūlymai		
LAIDA	IŠLEIDIMO DATA	LAIDOS STATUSAS IR IŠLEIDIMO PRIEŽASTIS (JEI TAIKOMA)		
KVAL. DOK. NR.		UAB "AIF LT" E. Šimkūnaitės g. 10, LT-04130 Vilnius, Tel./Faks. +370(5)2757679	VIEŠOJO TUALETO, KEIČIANT PASKIRTĮ Į PREKYBOS EVENIŲ G. 2A, KAUNO M., REKONSTRAVIMO PROJEKTAS	
A 639	SPV	R.VALECKAS	STATYBOS SKLYPO PLANAS M1:500	
3950	SA PDV	R.VALECKAS	LAIDA	
	ARCH.	SILVIJA LIUBINIENĖ	0	
KALBOS TRUMP. LT	STATYTOJAS/UŽSAKOVAS UAB "ROVIFARMA"		18017-01-PP-SA.B- 01	LAPAS LAPŲ 1 1

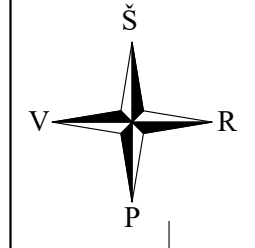

Remontuojamas esamas šaligtavio bortas, keičiant į nuožulnų.

Paliekama esama pėsčiųjų tako dangos altitudė, danga lieka esama

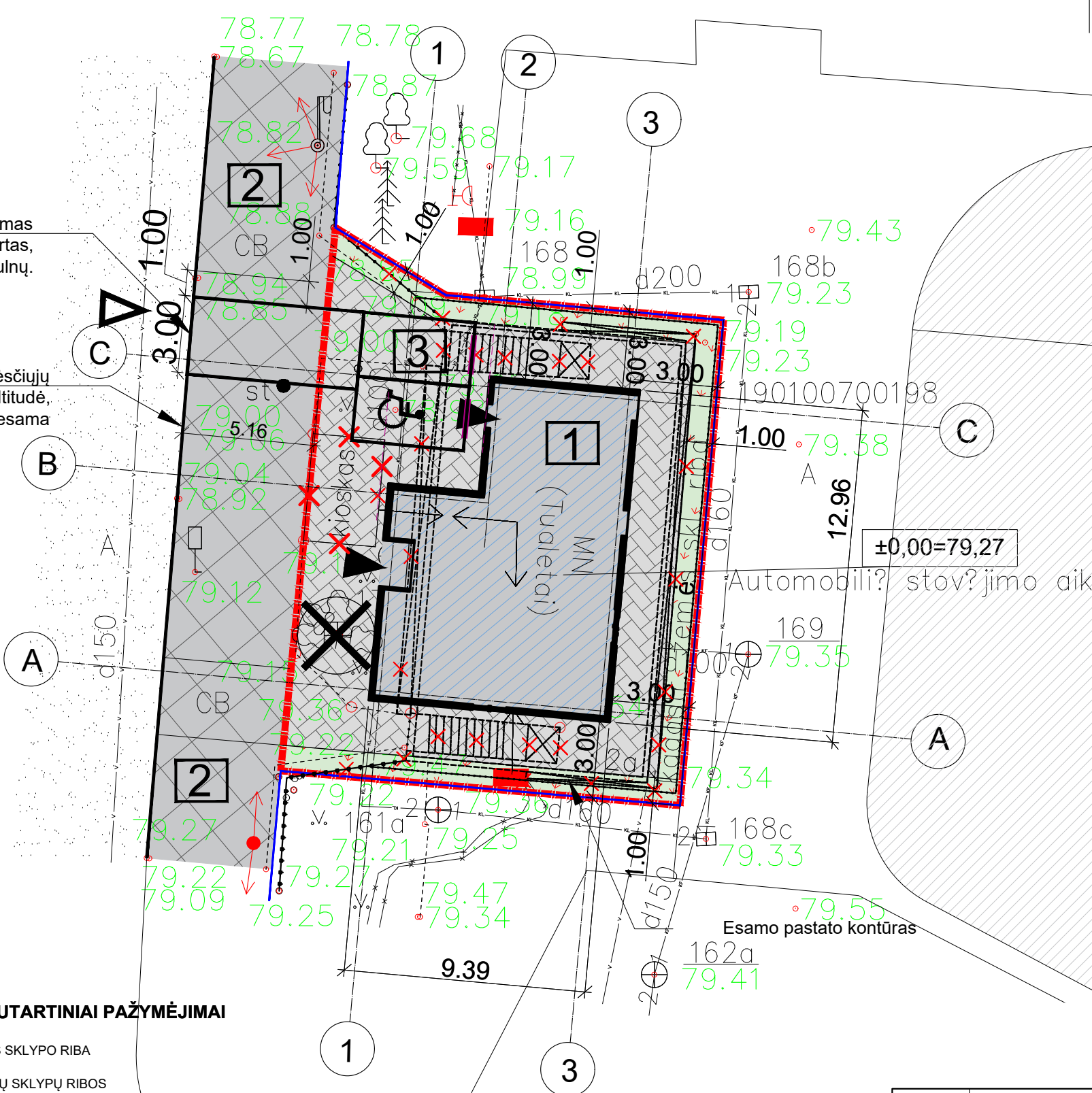

EKSPLIKACIJA:

- 1 PROJEKTUOJAMAS PASTATAS
- 2 ESAMAS ŠALIGATVIS
- 3 NUMATOMOS NAUJOS PARKAVIMO VIETOS LENGVAJAM TRANSPORTUI



OBJEKTO VIETA

Perspektyvinis garažų paskirties pastatas

POŽEMINIŲ KOMUNIKACIJŲ PLANO PILNUMAS PATIKRINTAS SIOSE ORGANIZACIJOSE:			
ORGANIZACIJA	V. PAVARDĖ	PARAŠAS	DATA
AB "ESO"	Techninės dokumentacijos skyriaus inžinierius Remigijus Leščinskas	<i>[Signature]</i>	2017-08-08
Miesto planavimo ir architektūros skyrius Eivenių g. 2A	Kauno miesto savivaldybės administracijos Miesto planavimo ir architektūros skyriaus Infrastruktūros poskyrio vedėja Lina Lapūnienė	<i>[Signature]</i>	2017-08-11
UAB "Kauno gatvių apšvietimas"	"Kauno gatvių apšvietimas" Techninio skyriaus inžinierius Rolanda Sviderskaitė	<i>[Signature]</i>	2017-08-08
AB "Kauno energija"	Kauno energija Techninio skyriaus inžinierė Smilgauskaitė	<i>[Signature]</i>	2017-08-08
UAB "Kauno autobusai"	UAB "Kauno autobusai" Techninio skyriaus inžinierius Algimantas Izidoraitis	<i>[Signature]</i>	2017-08-08
Telia Lietuva, AB	Telia Lietuva, AB Tinklo resursų administravimo komanda vyresnysis inžinierius Vytautas Razutis	<i>[Signature]</i>	2017-08-08
UAB "Kauno vandenys"	UAB "Kauno vandenys" Techninio - projektu skyriaus Techninės grupės vyresnysis inžinierius Laimis Nemickas	<i>[Signature]</i>	2017-08-08

EKSPLIKACIJA IR SUTARTINIAI PAŽYMĖJIMAI

- STATYBOS SKLYPO RIBA
- KAIMYNIŲ SKLYPŲ RIBOS
- GRIAUNAMAS ESAMAS PASTATAS (UN. NR. 1996-9006-5015)
- KERTAMAS MEDIS
- ĮĖJIMAS Į PROJEKTUOJAMĄ PASTATĄ
- ĮVAŽIAVIMAS Į SKLYPĄ
- PROJEKTUOJAMŲ KIETŲJŲ DANGŲ RIBOS
- PROJEKTUOJAMA METALINIŲ PROFILIŲ TVORA
- ESAMA TVOROS DALIS (PALIEKAMA)
- PROJEKTUOJAMOS AUTOTRANSPORTO VIETA ŽMONIŲ SU NEGALIA TRANSPORTUI
- ESAMA ASFALTBETONIO DANGA
- ESAMA BETONIŲ TRINKELIŲ DANGA
- PROJEKTUOJAMI PĖSČIŲJŲ TAKAI (BETONINIŲ TRINKELIŲ DANGA)
- PROJEKTUOJAMOS AUTOTRANSPORTO STATYMO AIKŠTELĖS SKLYPO RIBOSE, 2 vnt. (BETONINIŲ TRINKELIŲ DANGA)
- VEJA

0	2020-06-10	Projektiniai pasiūlymai	
LAIDA	IŠLEIDIMO DATA	LAIDOS STATUSAS IR IŠLEIDIMO PRIEŽASTIS (JEI TAIKOMA)	
KVAL. DOK. NR.		UAB "AIF LT" E. Šimkūnaitės g. 10, LT-04130 Vilnius, Tel./Faks. +370(5)2757679	VIEŠOJO TUALETO, KEIČIANT PASKIRTĮ Į PREKYBOS EVENIŲ G. 2A, KAUNO M., REKONSTRAVIMO PROJEKTAS
A 639	SPV	R.VALECKAS	SKLYPO PLANO SCHEMA M1:200
3950	SA PDV	R.VALECKAS	
	ARCH.	SILVIJA LIUBINIENĖ	LAIDA
KALBOS TRUMP.	STATYTOJAS/UŽSAKOVAS		LAPAS
LT	UAB "ROVIFARMA"	18017-01-PP-SA.B- 02	LAPŲ
			1
			1

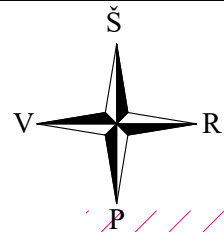

EKSPLIKACIJA:

- 1 PROJEKTUOJAMAS PASTATAS
- 2 ESAMAS ŠALIGATVIS
- 3 NUMATOMOS NAUJOS PARKAVIMO VIETOS LENGVAJAM TRANSPORTUI



OBJEKTO VIETA

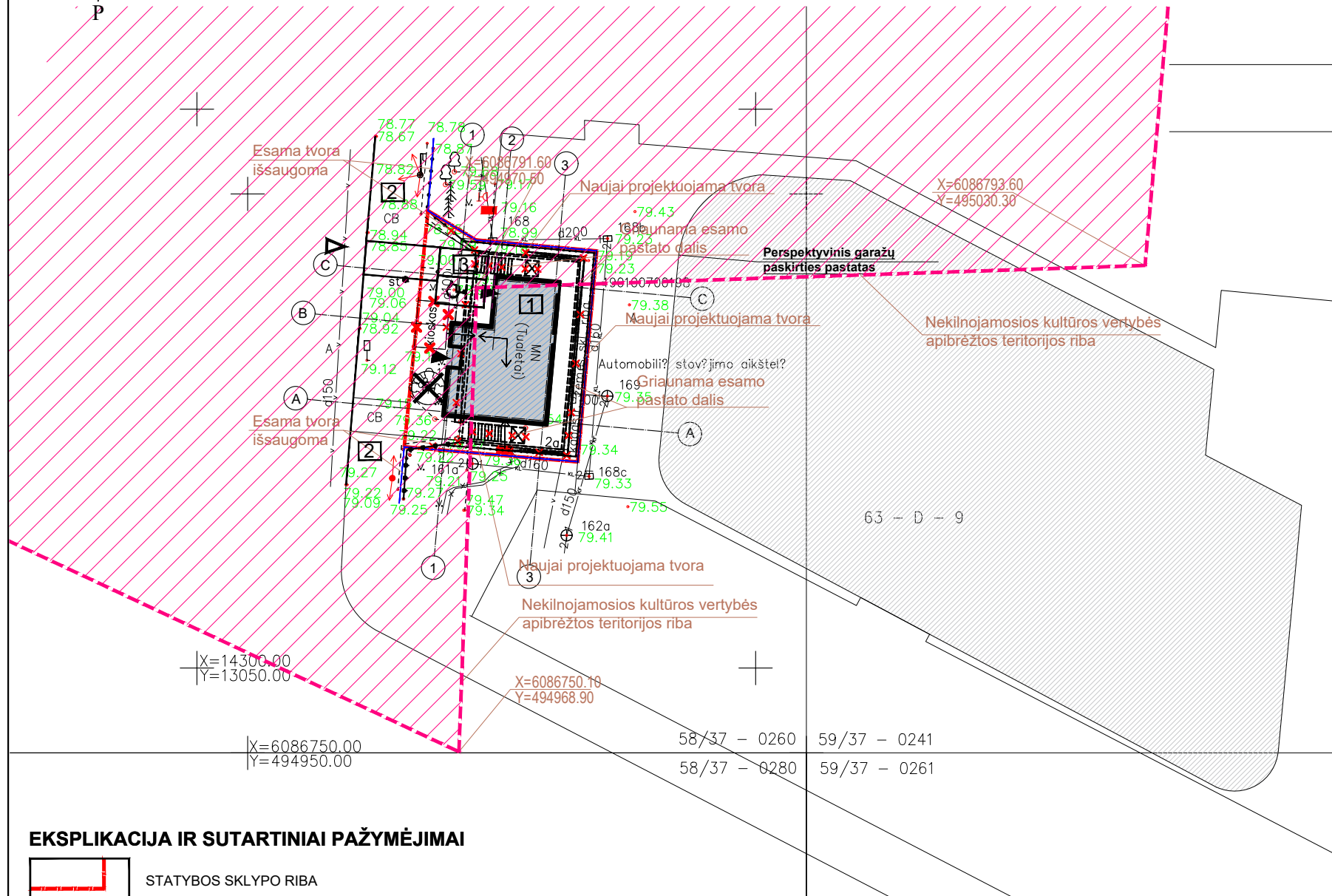

POŽEMINIŲ KOMUNIKACIJŲ PLANO PILNUMAS PATIKRINTAS ŠIOSE ORGANIZACIJOSE:			
ORGANIZACIJA	V. PAVARDĖ	PARAŠAS	DATA
AB "ESO"	Techninės dokumentacijos skyriaus inžinierius Remigijus Leščinskas	<i>[Signature]</i>	2017-08-08
Miesto planavimo ir architektūros skyrius Eivenių g. 2A	Kauno miesto savivaldybės administracijos Miesto planavimo ir architektūros skyriaus Infrastruktūros poskyrio vedėja Lina Lapūnienė	<i>[Signature]</i>	2017-08-17
UAB "Kauno gatvių apšvietimas"	"Kauno gatvių apšvietimas" Techninio skyriaus inžinierius Rolandas Sviderskis	<i>[Signature]</i>	2014-08-08
AB "Kauno energija"	Techninio skyriaus inžinierė Smilga Gostautienė	<i>[Signature]</i>	2017-08-08
UAB "Kauno autobusai"	Techninio skyriaus inžinierius Vytautas Razuolis	<i>[Signature]</i>	2017-08-08
Telia Lietuva, AB	Telia Lietuva, AB Tinklo resursų administravimo komanda vyresnysis inžinierius	<i>[Signature]</i>	2017-08-08
UAB "Kauno vandenys"	Techninio - projektu skyriaus Techninės grupės vyresnysis inžinierius Laimis Nemickas	<i>[Signature]</i>	2017-08-08

EKSPLIKACIJA IR SUTARTINIAI PAŽYMĖJIMAI

- STATYBOS SKLYPO RIBA
- KAIMYNIŲ SKLYPŲ RIBOS
- GRIAUNAMAS ESAMAS PASTATAS (UN.NR. 1996-9006-5015)
- KERTAMAS MEDIS
- ĮĖJIMAS Į PROJEKTUOJAMĄ PASTATĄ
- PROJEKTUOJAMŲ KIETŲJŲ DANGŲ RIBOS
- PROJEKTUOJAMA METALINIŲ PROFILIŲ TVORA
- ESAMA TVOROS DALIS (PALIEKAMA)
- PROJEKTUOJAMOS AUTOTRANSPORTO VIETA ŽMONIŲ SU NEGALIA TRANSPORTUI
- NEKILNOJAMOSIOS KULTŪROS VERTYBĖS APIBRĖZTOS TERITORIJOS RIBA

0	2020-06-10	Projektiniai pasiūlymai	
LAI DA	IŠLEIDIMO DATA	LAIDOS STATUSAS IR IŠLEIDIMO PRIEŽASTIS (JEI TAIKOMA)	
KVAL. DOK. NR.		UAB "AIF LT" E. Šimkūnaitės g. 10, LT-04130 Vilnius, Tel./Faks. +370(5)275679	VIEŠOJO TUALETO, KEIČIANT PASKIRTĮ Į PREKYBOS EVENIŲ G. 2A, KAUNO M., REKONSTRAVIMO PROJEKTAS
A 639	SPV	R.VALECKAS	APLINTKOTVARKOS PLANAS NEKILNOJAMOSIOS KULTŪROS VERTYBĖS APIBRĖZTOS TERITORIJOS RIBA M1:500
3950	SA PDV	R.VALECKAS	
	ARCH.	SILVIJA LIUBINIENĖ	
KALBOS TRUMP. LT	STATYTOJAS/UŽSAKOVAS UAB "ROVIFARMA"		LAPAS LAPŲ 1 1



Klinikų pastato komplekso teritorijos
XX a. I p. etapo tvora
(tvora su stulpais išsaugomi)



OBJEKTO VIETA

Perspektyvinis garažų paskirties pastatas

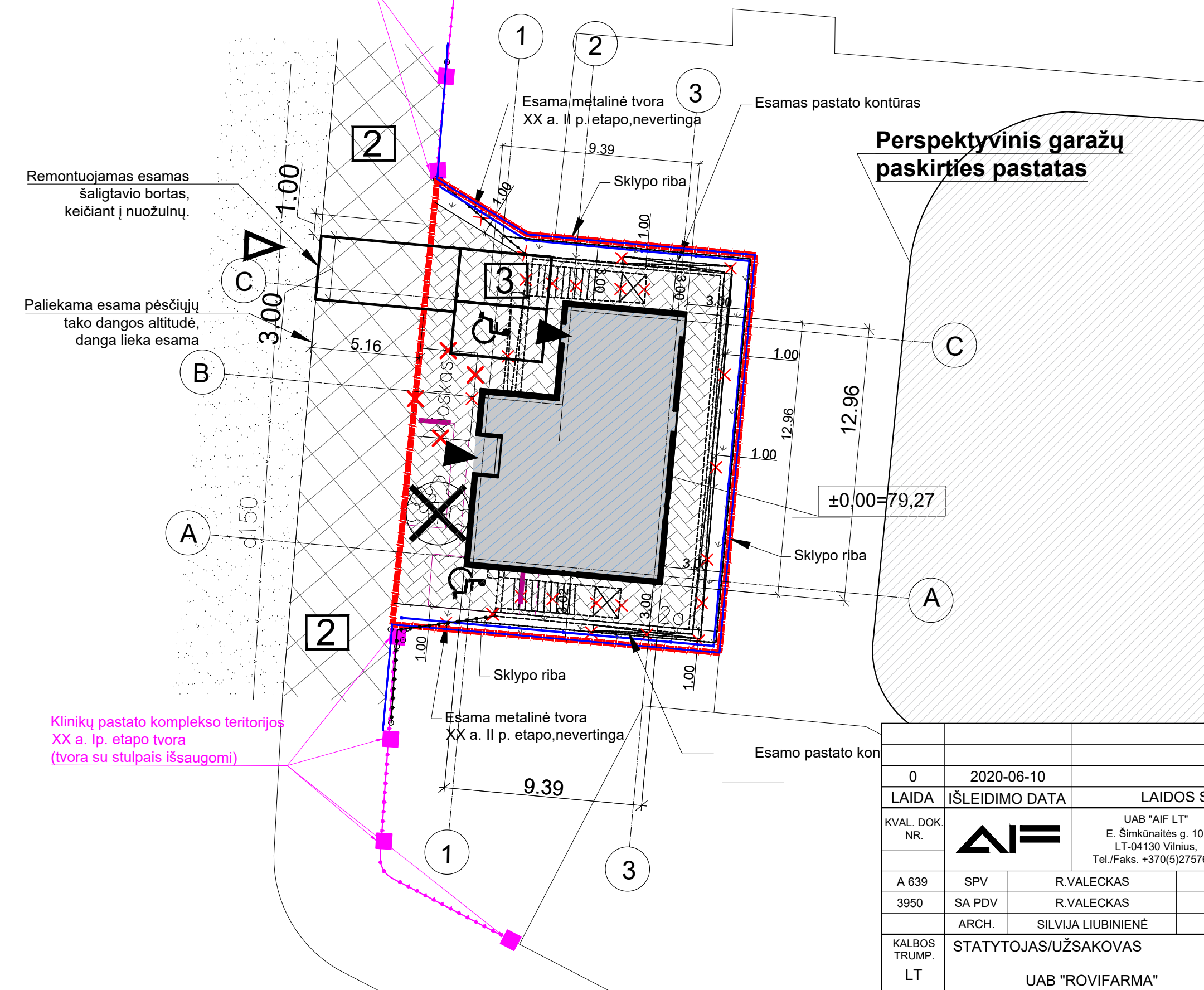

EKSPLIKACIJA:

- 1 PROJEKTUOJAMAS PASTATAS
- 2 ESAMAS ŠALIGATVIS
- 3 NUMATOMOS NAUJOS PARKAVIMO VIETOS LENGVAJAM TRANSPORTUI

EKSPLIKACIJA IR SUTARTINIAI PAŽYMĖJIMAI

- STATYBOS SKLYPO RIBA
- KAIMYNIŲ SKLYPŲ RIBOS
- GRIAUNAMAS ESAMAS PASTATAS (UN.NR. 1996-9006-5015)
- KERTAMAS MEDIS
- ĮJIMAS Į PROJEKTUOJAMĄ PASTATĄ
- PROJEKTUOJAMŲ KIETŲJŲ DANGŲ RIBOS
- SAUGOMA KLINIKŲ PASTATO KOMPLEKSO TERITORIJOS XX A. I P. ETAPO TVORA (28038)
- ESAMA METALINĖ TVORA XX A. IIP. ETAPO, NEVERTINGA
- PROJEKTUOJAMOS AUTOTRANSPORTO VIETA ŽMONIŲ SU NEGALIA TRANSPORTUI
- ESAMA ASFALTBETONIO DANGA
- ESAMA BETONIŲ TRINKELIŲ DANGA
- PROJEKTUOJAMI PĖSČIŲJŲ TAKAI (BETONINIŲ TRINKELIŲ DANGA)
- PROJEKTUOJAMOS AUTOTRANSPORTO STATYMO AIKŠTELĖS SKLYPO RIBOSE, 2 vnt. (BETONINIŲ TRINKELIŲ DANGA)
- VEJA/ PROJEKTUOJAMI ŽELDYNAI

Klinikų pastato komplekso teritorijos
XX a. I p. etapo tvora
(tvora su stulpais išsaugomi)

0	2020-06-10	Projektiniai pasiūlymai		
LAIDA	IŠLEIDIMO DATA	LAIDOS STATUSAS IR IŠLEIDIMO PRIEŽASTIS (JEI TAIKOMA)		
KVAL. DOK. NR.		UAB "AIF LT" E. Šimkūnaitės g. 10, LT-04130 Vilnius, Tel./Faks. +370(5)2757679	VIEŠOJO TUALETO,KEIČIANT PASKIRTĮ Į PREKYBOS EVENIŲ G. 2A, KAUNO M., REKONSTRAVIMO PROJEKTAS	
A 639	SPV	R.VALECKAS	SKLYPO PLANAS SU SAUGOMA TVORA M1:200	LAIDA 0
3950	SA PDV	R.VALECKAS		
	ARCH.	SILVIJA LIUBINIENĖ		
KALBOS TRUMP. LT	STATYTOJAS/UŽSAKOVAS UAB "ROVIFARMA"		18017-01-PP-SA.B- 04	LAPAS 1
				LAPŲ 1



Klinikų pastato komplekso teritorijos
XX a. I p. etapo tvora (28038)
(tvora su stulpais išsaugomi)

EKSPLIKACIJA:

- 1 PROJEKTUOJAMAS PASTATAS
- 2 ESAMAS ŠALIGATVIS
- 3 NUMATOMOS NAUJOS PARKAVIMO VIETOS LENGVAJAM TRANSPORTUI



OBJEKTO VIETA

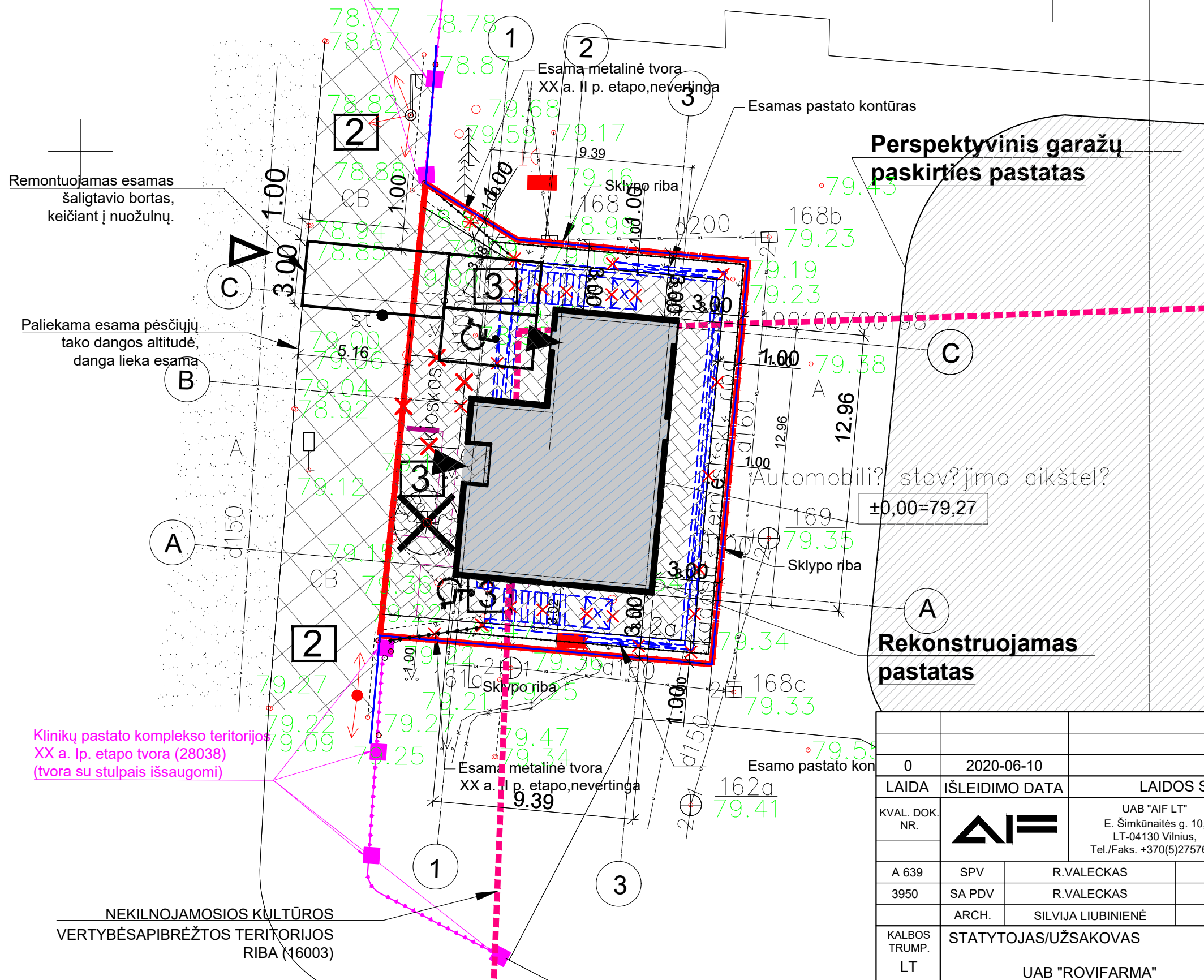

EKSPLIKACIJA IR SUTARTINIAI PAŽYMĖJIMAI

- STATYBOS SKLYPO RIBA
- KAIMYNIŲ SKLYPŲ RIBOS
- GRIAUNAMAS ESAMAS PASTATAS (UN.NR. 1996-9006-5015)
- KERTAMAS MEDIS
- ĮJIMAS Į PROJEKTUOJAMĄ PASTATĄ
- PROJEKTUOJAMŲ KIETŲJŲ DANGŲ RIBOS
- SAUGOMA KLINIKŲ PASTATO KOMPLEKSO TERITORIJOS XX A. I P. ETAPO TVORA (28038)
- ESAMA METALINĖ TVORA XX A. IIP. ETAPO, NEVERTINGA
- PROJEKTUOJAMOS AUTOTRANSPORTO VIETA ŽMONIŲ SU NEGALIA TRANSPORTUI
- ESAMA ASFALTBETONIO DANGA
- ESAMA BETONIŲ TRINKELIŲ DANGA
- PROJEKTUOJAMI PĖSČIJŲ TAKAI (BETONINIŲ TRINKELIŲ DANGA)
- PROJEKTUOJAMOS AUTOTRANSPORTO STATYMO AIKŠTELĖS SKLYPO RIBOSE, 2 vnt. (BETONINIŲ TRINKELIŲ DANGA)
- VEJA/ PROJEKTUOJAMI ŽELDYNAI
- NEKILNOJAMOSIOS KULTŪROS VERTYBĖS APIBRĖŽTOS TERITORIJOS RIBA (16003)

Perspektyvinis garažų paskirties pastatas

Rekonstruojamas pastatas

0	2020-06-10	Projektiniai pasiūlymai		
LAIDA	IŠLEIDIMO DATA	LAIDOS STATUSAS IR IŠLEIDIMO PRIEŽASTIS (JEI TAIKOMA)		
KVAL. DOK. NR.		UAB "AIF LT" E. Šimkūnaitės g. 10, LT-04130 Vilnius, Tel./Faks. +370(5)2757679	VIEŠOJO TUALETO, KEIČIANT PASKIRTĮ PREKYBOS EVENIŲ G. 2A, KAUNO M., REKONSTRAVIMO PROJEKTAS	
A 639	SPV	R.VALECKAS	SKLYPO PLANAS SU SAUGOMA TVORA M1:200	LAIDA 0
3950	SA PDV	R.VALECKAS		
	ARCH.	SILVIJA LIUBINIENĖ		
KALBOS TRUMP. LT	STATYTOJAS/UŽSAKOVAS UAB "ROVIFARMA"		18017-01-PP-SA.B- 05	LAPAS 1
				LAPŲ 1

NEKILNOJAMOSIOS KULTŪROS
VERTYBĖSAPIBRĖŽTOS TERITORIJOS
RIBA (16003)



Objekto vieta

0	2019-04	Projektiniai pasiūlymai			
LAIDA	IŠLEIDIMO DATA	LAIDOS STATUSAS IR IŠLEIDIMO PRIEŽASTIS (JEI TAIKOMA)			
KVAL. DOK. NR.		UAB "AIF LT" E. Šimkūnaitės g. 10, LT-04130 Vilnius, Tel./Faks. +370(5)2757679		VIEŠOJO TUALETO, KEIČIANT PASKIRTĮ Į PREKYBOS EIVENIŲ G. 2A, KAUNO M., REKONSTRAVIMO PROJEKTAS	
A 639	SPV	R. VALECKAS		SITUACIJOS SHEMA	
3950	SA PDV	R. VALECKAS			
	ARCH.	SILVIJA LIUBINIENĖ			
KALBOS TRUMP. LT	STATYTOJAS/UŽSAKOVAS		18017-01-PP-SP.B-01		LAPAS
	UAB "ROVIFARMA"				LAPŲ
				1	1

PATALPŲ EKSPLIKACIJA

NR.	PAVADINIMAS	PLOTAS
01	Vaistinė	37.06 m ²
02	Koridorius	2.70 m ²
03	Pagalbinė pat.	6.68 m ²
04	ŽN WC	2.70 m ²
05	Pagalbinė pat.	8.55 m ²
06	Pagalbinė pat.	1.20 m ²
07	Techninė pat.	2.76 m ²
08	Nuomuojuama patalpa	13.83 m ²
09	WC	2.17 m ²
10	Pagalbinė pat.	2.15 m ²
11	Pagalbinė pat.	3.07 m ²
BENDRAS		82.87 m ²

SUTARTINIS PAŽYMĖJIMAS:

	- LAUKO MŪRINĖ SIENA - 400 MM;
	- MŪRINĖ SIENA - 120 MM;
	- MŪRINĖ SIENA - 150 MM;
	- 2 SL. G/K PERTVARA ANT METALINIO KARKASO - 125 MM ;
	- DEMONTUOJAMOS SIENOS;

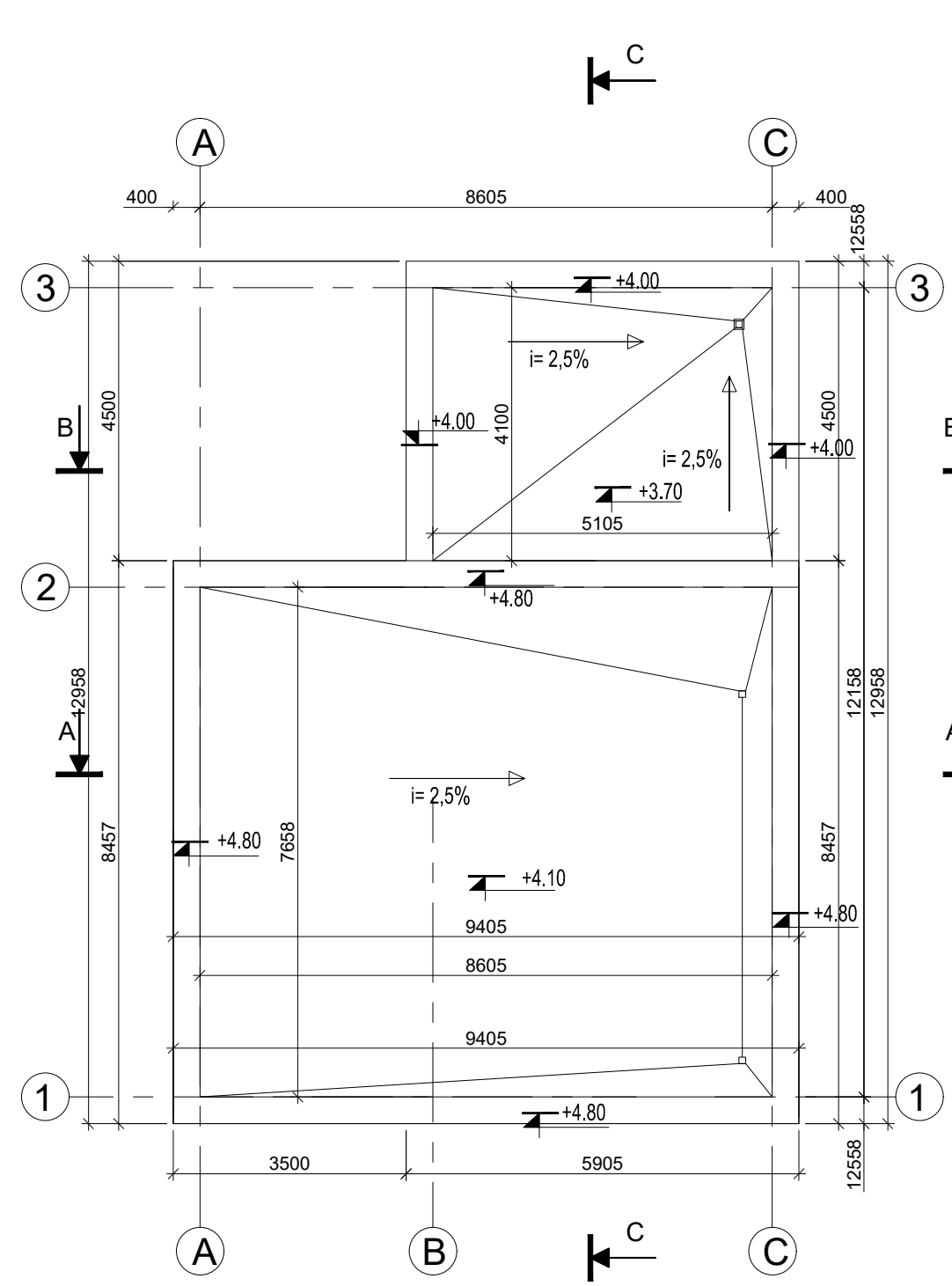
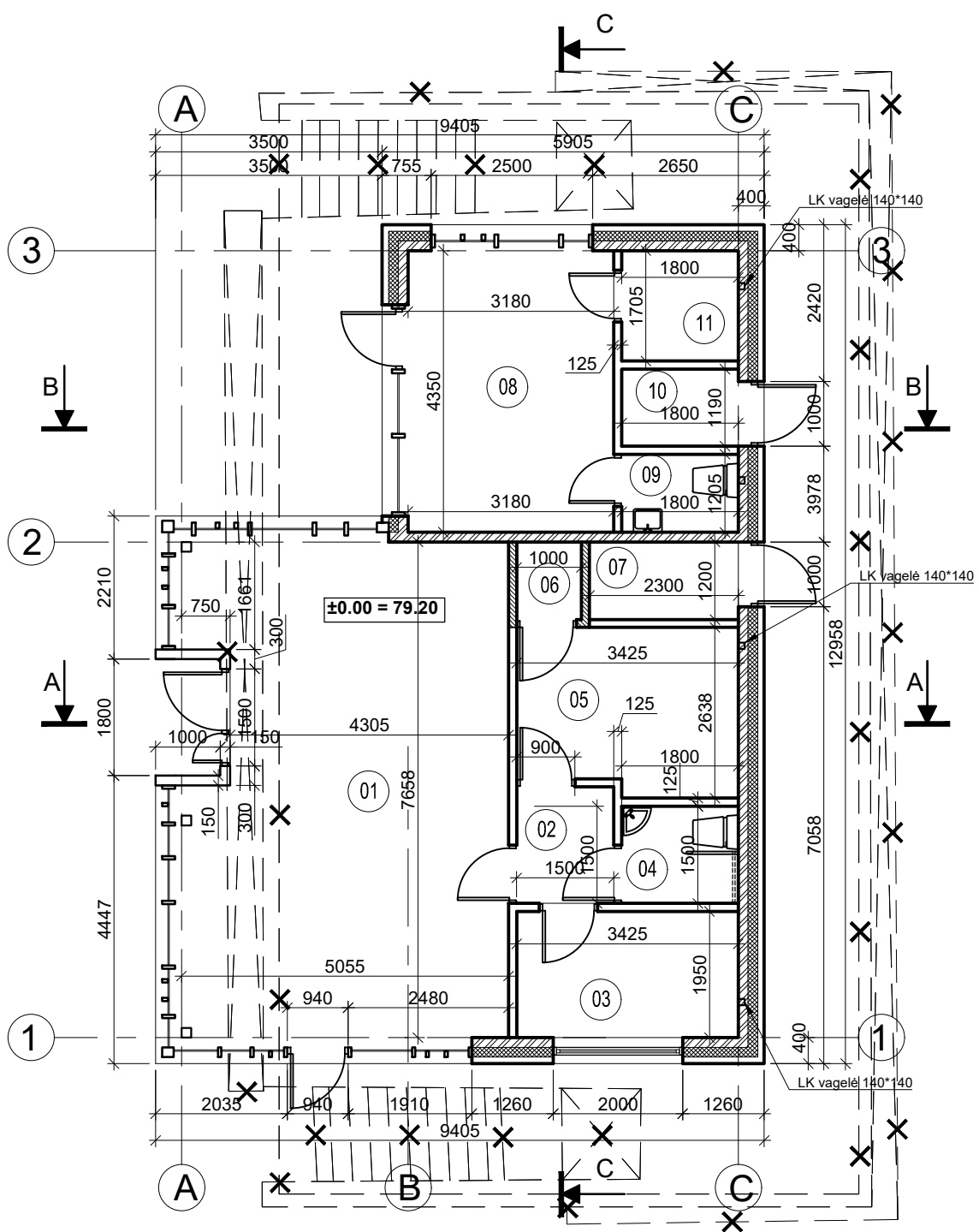

PASTABOS:

1. Visi matmenys tikslinami vietoje;
2. Visi matmenys duoti milimetrais;
3. Gaminių atitiktumas vietai yra gamintojo atsakomybė;
4. Prieš gaminių gamybą gamintojas privalo išimatuoti esamą situaciją;
5. Už standartinių gaminių technines charakteristikas atsako gamintojas;
6. Gaminiai į statybos vietą pristatomi supakuoti;
7. Visi gaminiai privalo turėti LR sertifikavimo centro atitikties dokumentus;
8. Projektas atitinka statybos normas, higienos, priešgaisrinius reikalavimus;
9. Projekto sprendinius galima keisti tik gavus projekto autoriaus sutikimą.

0	2019-04	Projektiniai pasiūlymai	
LAIDA	IŠLEIDIMO DATA	LAIDOS STATUSAS IR IŠLEIDIMO PRIEŽASTIS (JEI TAIKOMA)	
KVAL. DOK. NR.		UAB "AIF LT" E. Šimkūnaitės g. 10, LT-04130 Vilnius, Tel./Faks. +370(5)2757679	VIEŠOJO TUALETO, KEIČIANT PASKIRTĮ ! PREKYBOS EIVENIŲ G. 2A, KAUNO M., REKONSTRAVIMO PROJEKTAS
A 639	SPV	R. VALECKAS	PIRMO AUKŠTO PLANAS M1:100 STOGO PLANAS M1:100
3950	SA PDV	R. VALECKAS	
	ARCH.	SILVIJA LIUBINIENĖ	
KALBOS TRUMP. LT	STATYTOJAS/UŽSAKOVAS UAB "ROVIFARMA"		18017-01-PP-SA.B-02
			LAPAS
			LAPŲ
			1
			1

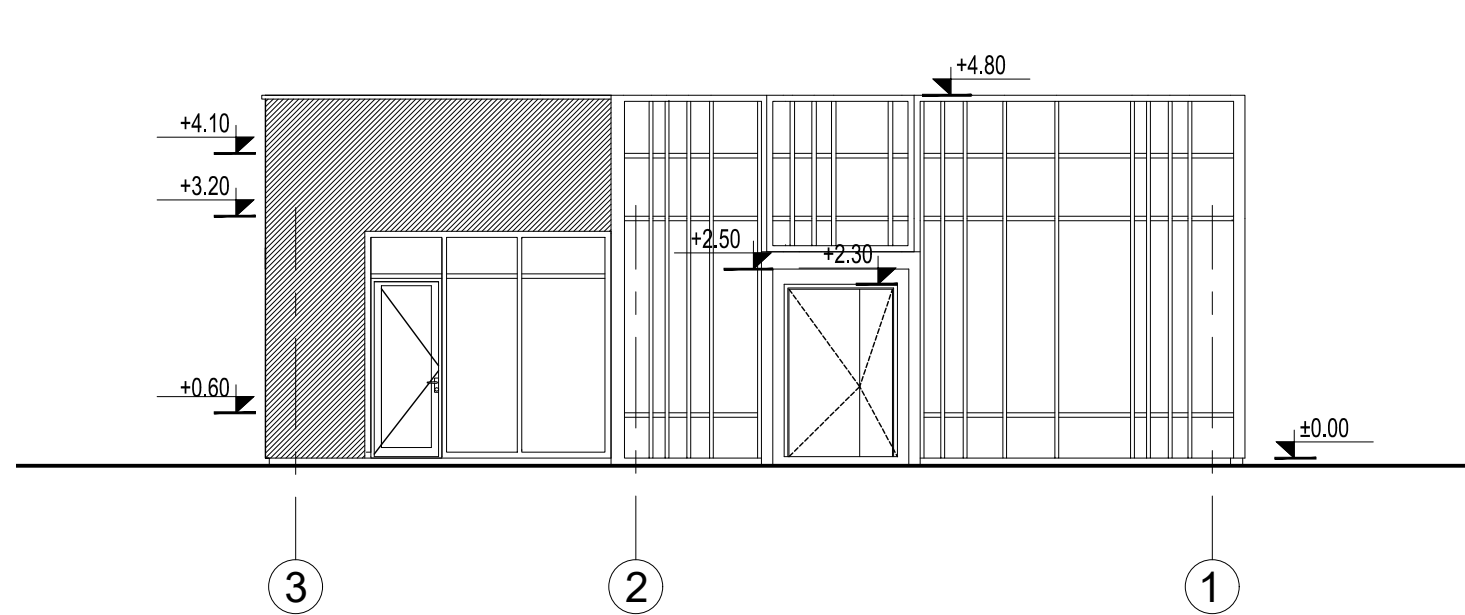

FASADAS TARP AŠIŲ 3-1 M1:100

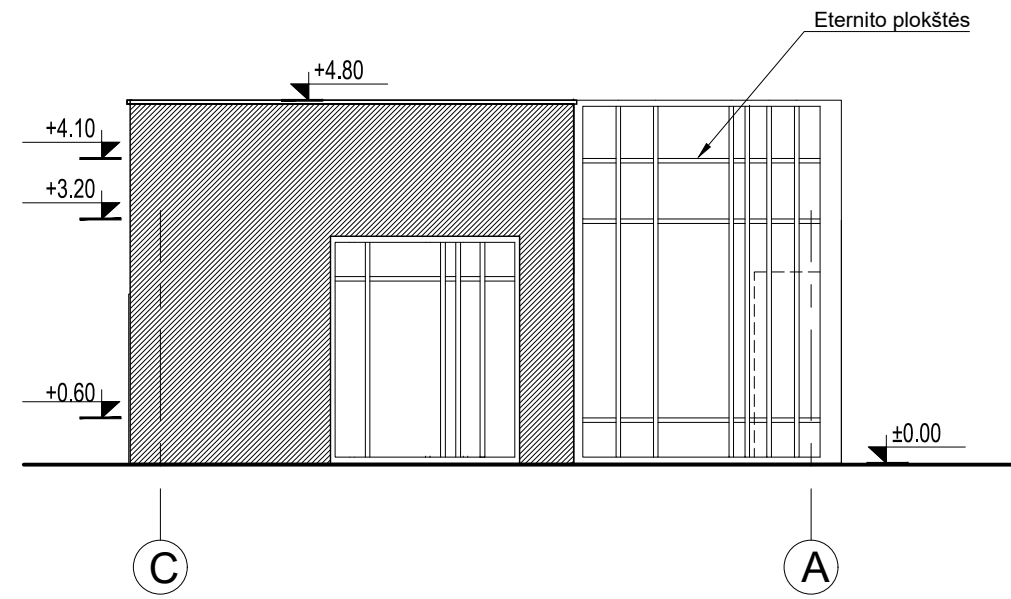

FASADAS TARP AŠIŲ A-C M1:100

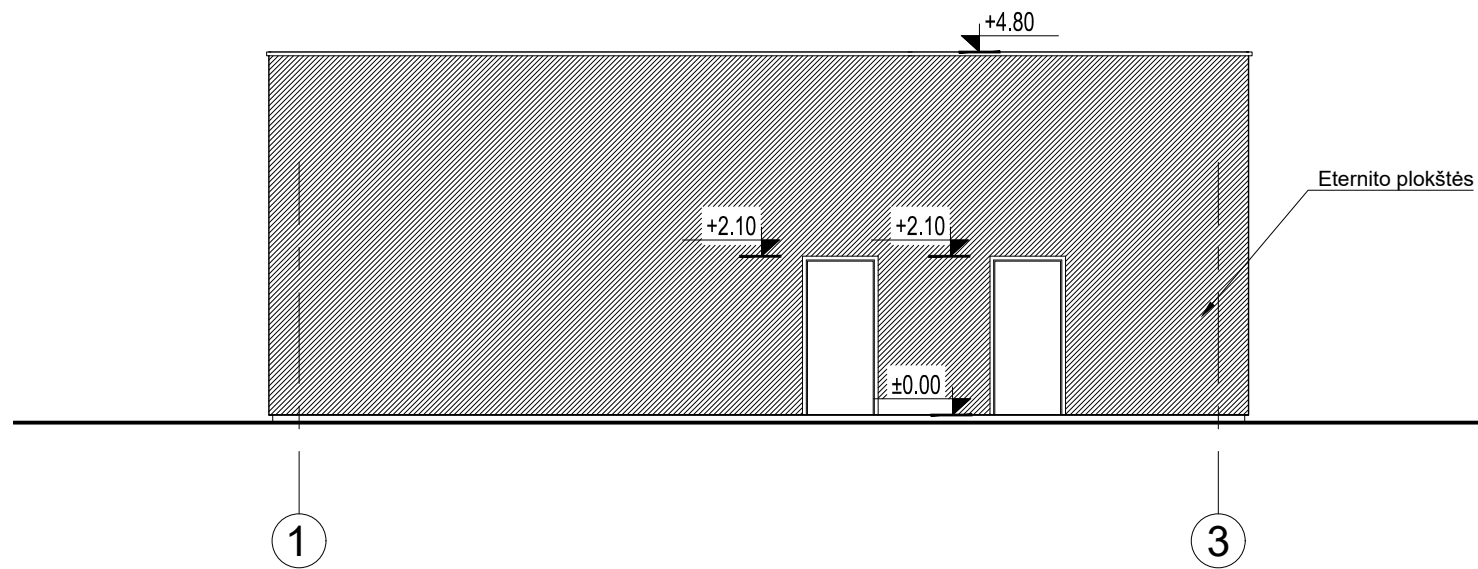

FASADAS TARP AŠIŲ 3-1 M1:100

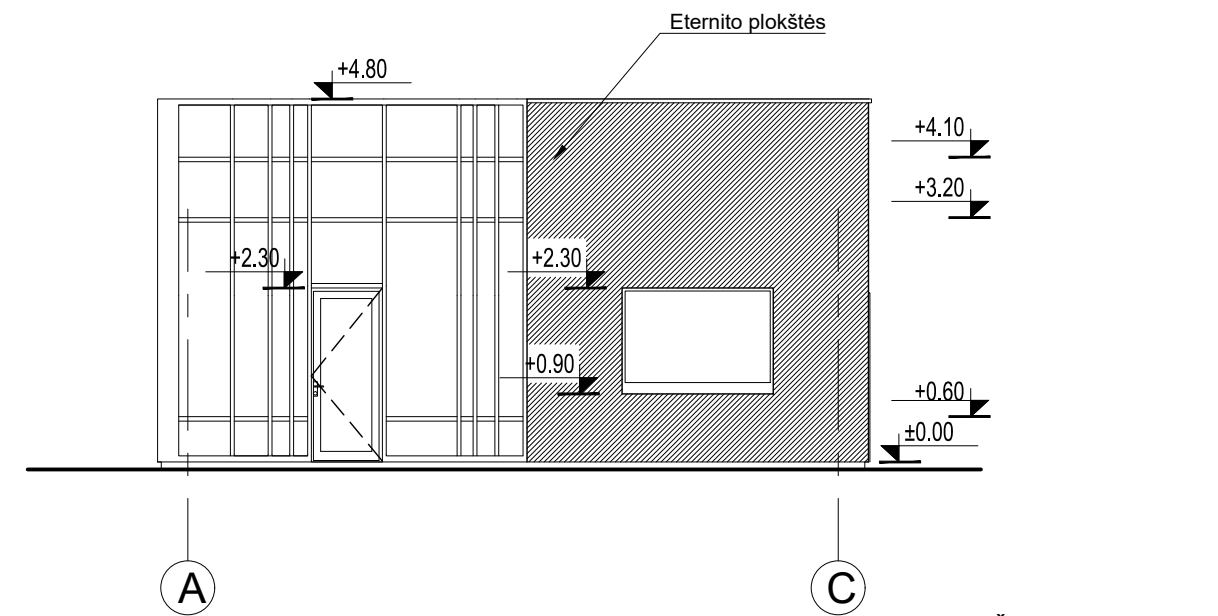

FASADAS TARP AŠIŲ C-A M1:100

0	2019-04	Projektiniai pasiūlymai			
LAIDA	IŠLEIDIMO DATA	LAIDOS STATUSAS IR IŠLEIDIMO PRIEŽASTIS (JEI TAIKOMA)			
KVAL. DOK. NR.		UAB "AIF LT" E. Šimkūnaitės g. 10, LT-04130 Vilnius, Tel./Faks. +370(5)2757679	VIEŠOJO TUALETO, KEIČIANT PASKIRTĮ Į PREKYBOS EIVENIŲ G. 2A, KAUNO M., REKONSTRAVIMO PROJEKTAS		
A 639	SPV	R. VALECKAS	FASADAI TARP AŠIŲ 3-1, 1-3, C-A, A-C M1:100	LAIDA	
3950	SA PDV	R. VALECKAS		0	
	ARCH.	SILVIJA LIUBINIENĖ			
KALBOS TRUMP. LT	STATYTOJAS/UŽSAKOVAS UAB "ROVIFARMA"		18017-01-PP-SA.B-03	LAPAS 1	LAPŲ 1

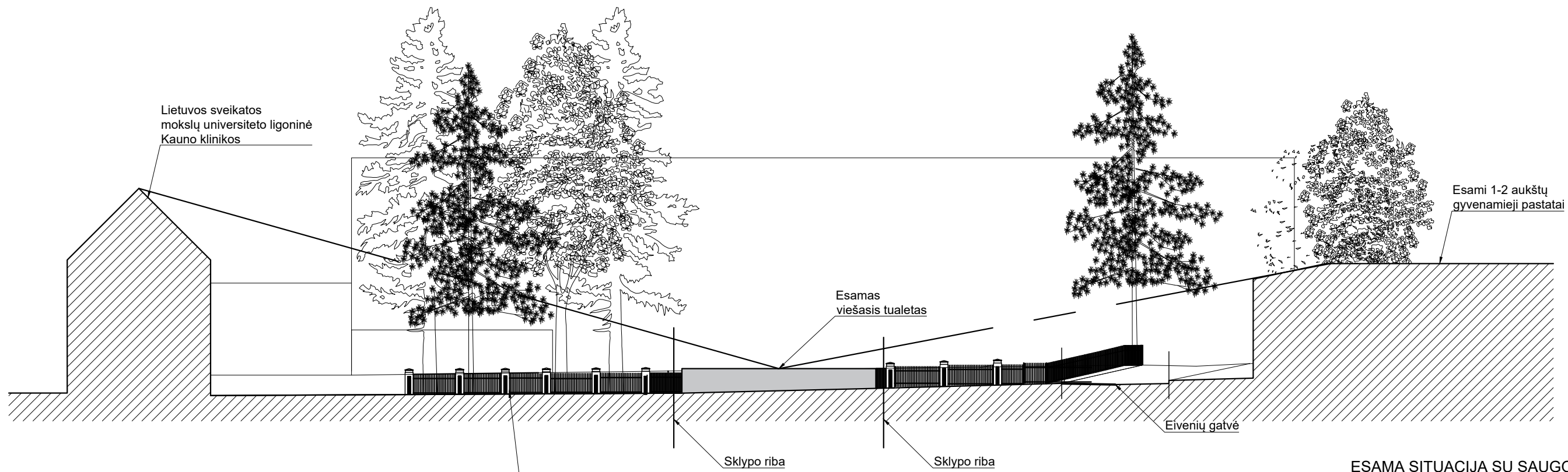

ESAMA SITUACIJA SU SAUGOMA TVORA (VAIZAS NUO TRANSPORTO ŽIEDO PUSĖS)

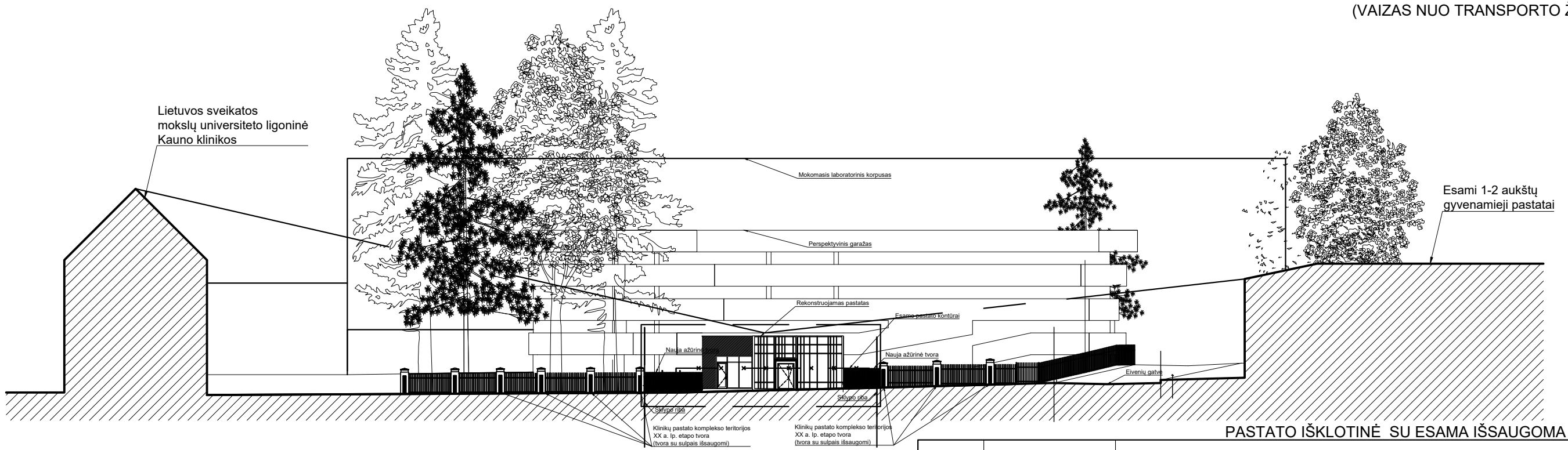

PASTATO IŠKLOTINĖ SU ESAMA IŠSAUGOMA TVORA (SCHEMA)

0	2019-04	Projektiniai pasiūlymai	
LAIDA	IŠLEIDIMO DATA	LAIDOS STATUSAS IR IŠLEIDIMO PRIEŽASTIS (JEI TAIKOMA)	
KVAL. DOK. NR.		UAB "AIF LT" E. Šimkūnaitės g. 10, LT-04130 Vilnius, Tel./Faks. +370(5)2757679	VIEŠOJO TUALETO, KEIČIANT PASKIRTĮ Į PREKYBOS EIVENIŲ G. 2A, KAUNO M., REKONSTRAVIMO PROJEKTAS
A 639	SPV	R. VALECKAS	<ul style="list-style-type: none"> ESAMA SITUACIJA SU SAUGOMA TVORA (VAIZAS NUO TRANSPORTO ŽIEDO PUSĖS) PASTATO IŠKLOTINĖ SU ESAMA IŠSAUGOMA TVORA
3950	SA PDV	R. VALECKAS	
	ARCH.	SILVIJA LIUBINIENĖ	
KALBOS TRUMP. LT	STATYTOJAS/UŽSAKOVAS UAB "ROVIFARMA"		18017-01-PP-SA.B-04
			LAPAS LAPŲ 1 1

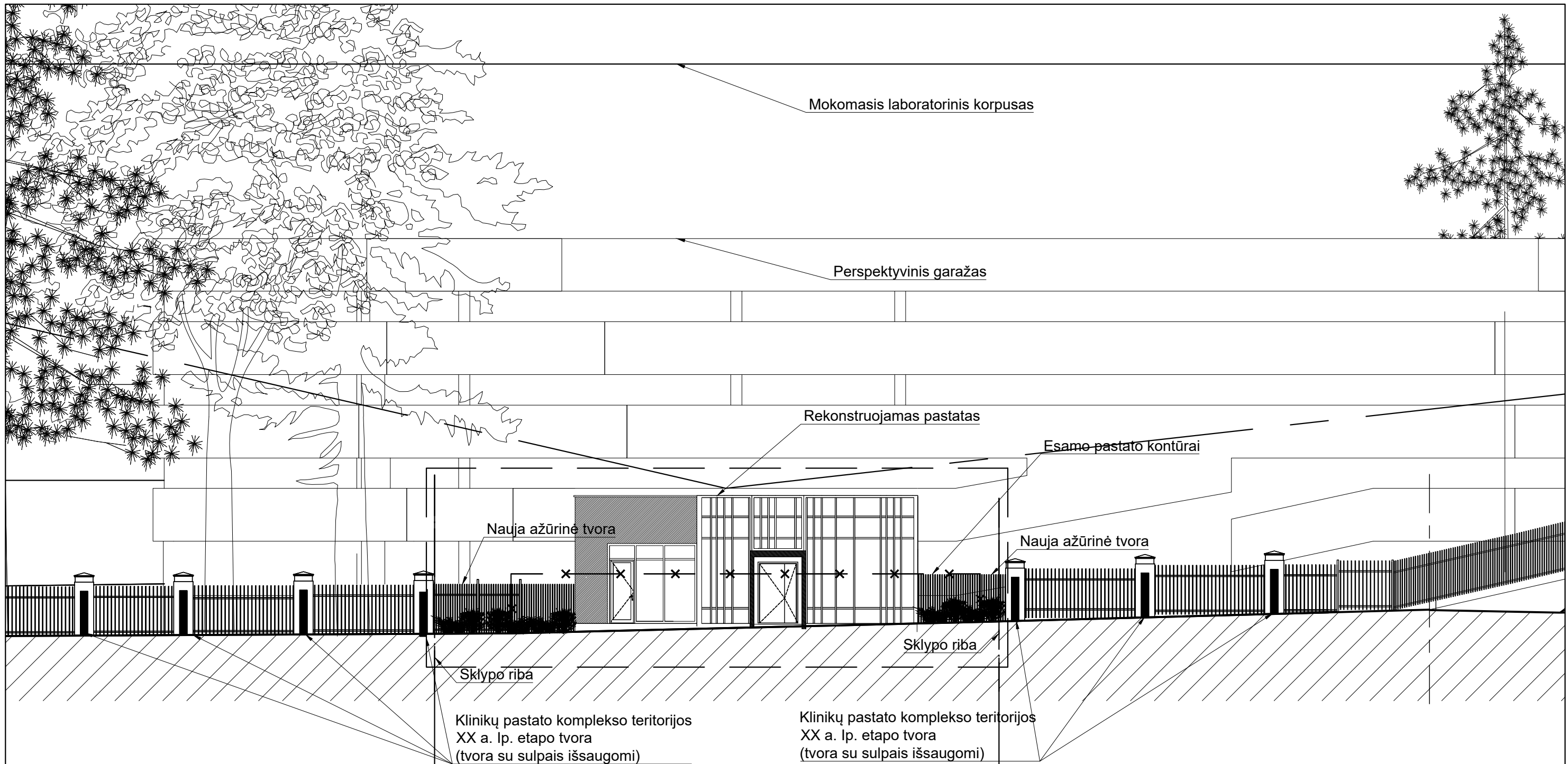

PASTATO IŠKLOTINĖ SU ESAMA IŠSAUGOMA TVORA M1:150

0		2019-04		Projektiniai pasiūlymai	
LAIDA		IŠLEIDIMO DATA		LAIDOS STATUSAS IR IŠLEIDIMO PRIEŽASTIS (JEI TAIKOMA)	
KVAL. DOK. NR.		UAB "AIF LT" E. Šimkūnaitės g. 10, LT-04130 Vilnius, Tel./Faks. +370(5)2757679		VIEŠOJO TUALETO, KEIČIANT PASKIRTĮ PREKYBOS EIVENIŲ G. 2A, KAUNO M., REKONSTRAVIMO PROJEKTAS	
A 639	SPV	R. VALECKAS		PASTATO IŠKLOTINĖ SU ESAMA IŠSAUGOMA TVORA M1:150	LAIDA
3950	SA PDV	R. VALECKAS			0
	ARCH.	SILVIJA LIUBINIENĖ			
KALBOS TRUMP. LT	STATYTOJAS/UŽSAKOVAS UAB "ROVIFARMA"			18017-01-PP-SA.B-05	LAPAS LAPŲ 1 1

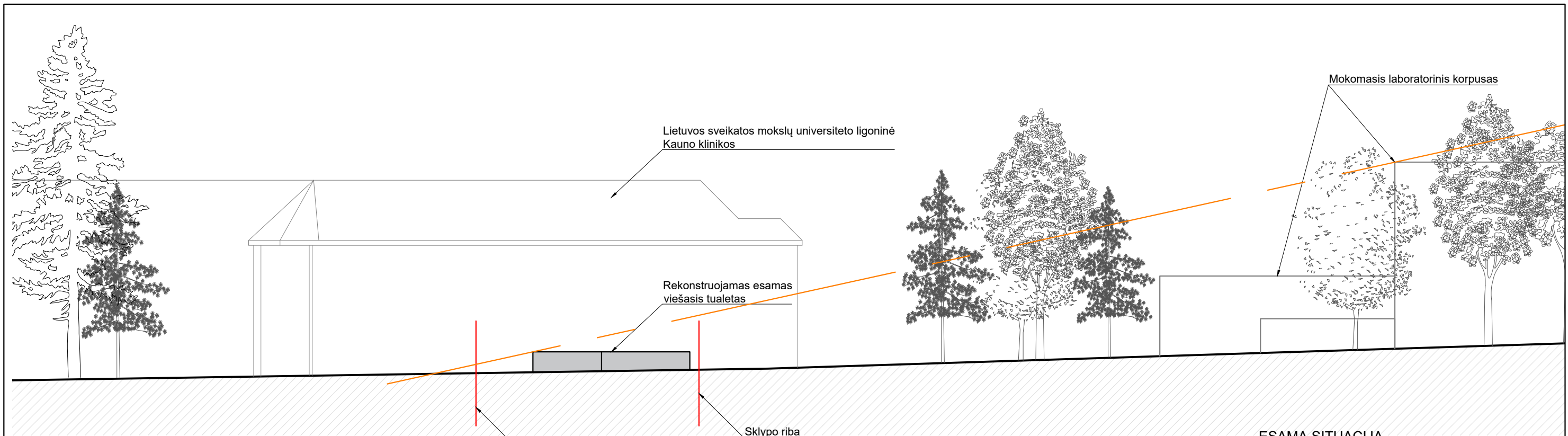

ESAMA SITUACIJA
(IŠKLOTINĖ IŠ EIVENIŲ GATVĖS)

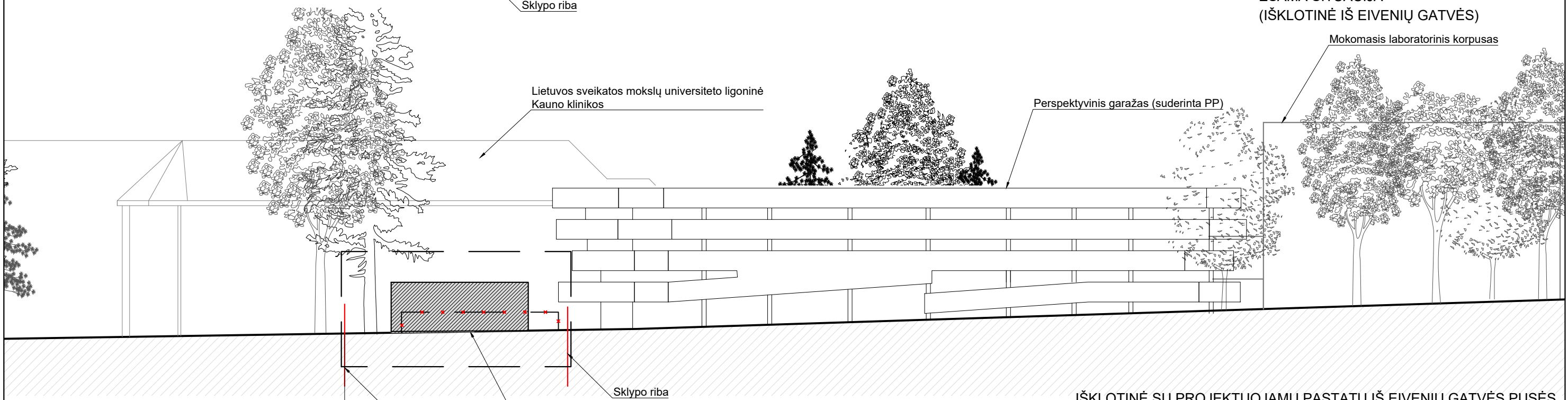

IŠKLOTINĖ SU PROJEKTUOJAMU PASTATU IŠ EIVENIŲ GATVĖS PUSĖS

Esamas transporto mazgas

0	2019-04	Projektiniai pasiūlymai			
LAIDA	IŠLEIDIMO DATA	LAIDOS STATUSAS IR IŠLEIDIMO PRIEŽASTIS (JEI TAIKOMA)			
KVAL. DOK. NR.		UAB "AIF LT" E. Šimkūnaitės g. 10, LT-04130 Vilnius, Tel./Faks. +370(5)2757679	VIEŠOJO TUALETO, KEIČIANT PASKIRTĮ PREKYBOS EIVENIŲ G. 2A, KAUNO M., REKONSTRAVIMO PROJEKTAS		
A 639	SPV	R. VALECKAS	<ul style="list-style-type: none"> ESAMA SITUACIJA (IŠKLOTINĖ IŠ EIVENIŲ GATVĖS) IŠKLOTINĖ SU PROJEKTUOJAMU PASTATU IŠ EIVENIŲ GATVĖS PUSĖS 	LAIDA	
3950	SA PDV	R. VALECKAS		0	
	ARCH.	SILVIJA LIUBINIENĖ			
KALBOS TRUMP. LT	STATYTOJAS/UŽSAKOVAS		18017-01-PP-SA.B-06	LAPAS	LAPŲ
	UAB "ROVIFARMA"			1	1

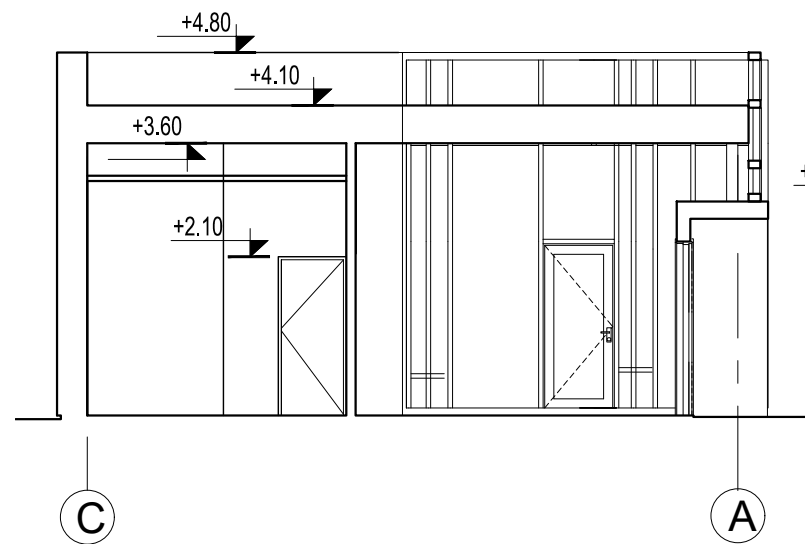

PJŪVIS A-A M1:100

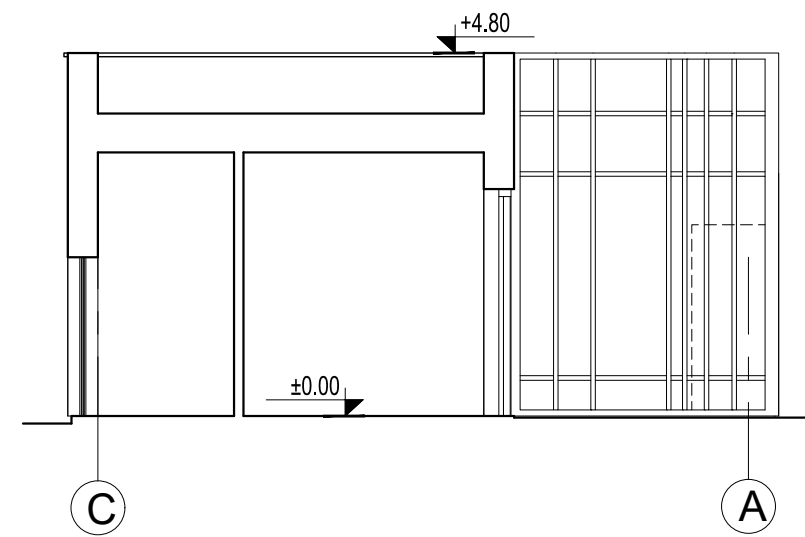

PJŪVIS B-B M1:100

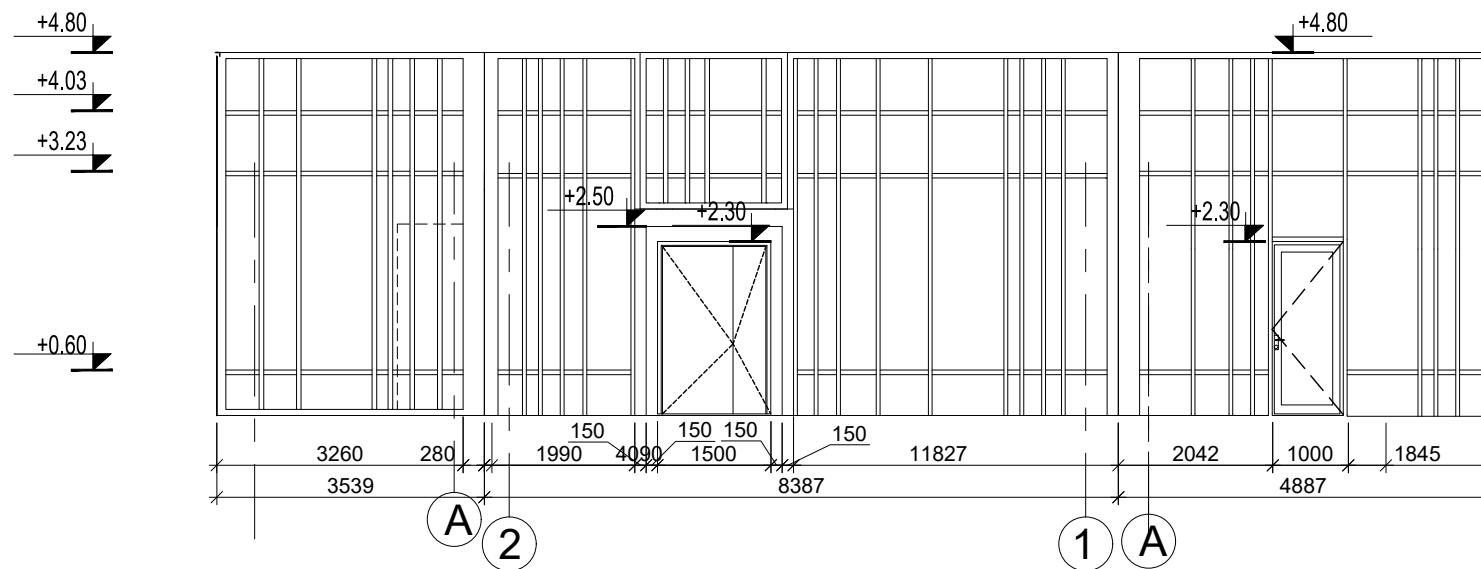

STIKLO VITRINOS IŠKLOTINĖ M1:100

PASTABOS;
1. Visi matmenys ir aukščiai yra tikslinami techninio darbo projekto metu.

0	2019-04	Projektiniai pasiūlymai			
LAIDA	IŠLEIDIMO DATA	LAIDOS STATUSAS IR IŠLEIDIMO PRIEŽASTIS (JEI TAIKOMA)			
KVAL. DOK. NR.		UAB "AIF LT" E. Šimkūnaitės g. 10, LT-04130 Vilnius, Tel./Faks. +370(5)2757679	VIEŠOJO TUALETO, KEIČIANT PASKIRTĮ PREKYBOS EIVENIŲ G. 2A, KAUNO M., REKONSTRAVIMO PROJEKTAS		
A 639	SPV	R. VALECKAS	PJŪVIS A-A, B-B M1:100 STIKLO VITRINOS IŠKLOTINĖ M1:100	LAIDA	
3950	SA PDV	R. VALECKAS		0	
	ARCH.	SILVIJA LIUBINIENĖ			
KALBOS TRUMP. LT	STATYTOJAS/UŽSAKOVAS UAB "ROVIFARMA"		18017-01-PP-SA.B-07	LAPAS 1	LAPŲ 1



0	2020-07	Projektiniai pasiūlymai			
LAIDA	IŠLEIDIMO DATA	LAIDOS STATUSAS IR IŠLEIDIMO PRIEŽASTIS (JEI TAIKOMA)			
KVAL. DOK. NR.		UAB "AIF LT" E. Šimkūnaitės g. 10, LT-04130 Vilnius, Tel./Faks. +370(5)2757679		VIEŠOJO TUALETO, KEIČIANT PASKIRTĮ PREKYBOS EVENIŲ G. 2A, KAUNO M., REKONSTRAVIMO PROJEKTAS	
A 639	SPV	R. VALECKAS		VIZUALIZACIJA	
3950	SA PDV	R. VALECKAS		LAIDA 0	
	ARCH.	SILVIJA LIUBINIENĖ			
KALBOS TRUMP. LT	STATYTOJAS/UŽSAKOVAS UAB "ROVIFARMA"		18017-01-PP-SA.B-08		LAPAS 1
					LAPŲ 1



0	2020-07	Projektiniai pasiūlymai			
LAIDA	IŠLEIDIMO DATA	LAIDOS STATUSAS IR IŠLEIDIMO PRIEŽASTIS (JEI TAIKOMA)			
KVAL. DOK. NR.		UAB "AIF LT" E. Šimkūnaitės g. 10, LT-04130 Vilnius, Tel./Faks. +370(5)2757679	VIEŠOJO TUALETO, KEIČIANT PASKIRTĮ PREKYBOS EVENIŲ G. 2A, KAUNO M., REKONSTRAVIMO PROJEKTAS		
A 639	SPV	R. VALECKAS	VIZUALIZACIJA		LAIDA
3950	SA PDV	R. VALECKAS			0
	ARCH.	SILVIJA LIUBINIENĖ			
KALBOS TRUMP. LT	STATYTOJAS/UŽSAKOVAS UAB "ROVIFARMA"		18017-01-PP-SA.B-09	LAPAS	LAPŲ
				1	1



0		2020-07		Projektiniai pasiūlymai	
LAI DA	IŠLEIDIMO DATA	LAIDOS STATUSAS IR IŠLEIDIMO PRIEŽASTIS (JEI TAIKOMA)			
KVAL. DOK. NR.		UAB "AIF LT" E. Šimkūnaitės g. 10, LT-04130 Vilnius, Tel./Faks. +370(5)2757679		VIEŠOJO TUALETO, KEIČIANT PASKIRTĮ PREKYBOS EVENIŲ G. 2A, KAUNO M., REKONSTRAVIMO PROJEKTAS	
A 639	SPV	R. VALECKAS		VIZUALIZACIJA	
3950	SA PDV	R. VALECKAS			
	ARCH.	SILVIJA LIUBINIENĖ		LAIDA	
KALBOS TRUMP. LT	STATYTOJAS/UŽSAKOVAS UAB "ROVIFARMA"			18017-01-PP-SA.B-10	LAPAS 1
					LAPŲ 1



0	2020-07	Projektiniai pasiūlymai			
LAIDA	IŠLEIDIMO DATA	LAIDOS STATUSAS IR IŠLEIDIMO PRIEŽASTIS (JEI TAIKOMA)			
KVAL. DOK. NR.		UAB "AIF LT" E. Šimkūnaitės g. 10, LT-04130 Vilnius, Tel./Faks. +370(5)2757679		VIEŠOJO TUALETO, KEIČIANT PASKIRTĮ PREKYBOS EVENIŲ G. 2A, KAUNO M., REKONSTRAVIMO PROJEKTAS	
A 639	SPV	R. VALECKAS		VIZUALIZACIJA	LAIDA 0
3950	SA PDV	R. VALECKAS			
	ARCH.	SILVIJA LIUBINIENĖ			
KALBOS TRUMP. LT	STATYTOJAS/UŽSAKOVAS UAB "ROVIFARMA"		18017-01-PP-SA.B-11		LAPAS 1
					LAPŲ 1