

**STATYTOJAS
(UŽSAKOVAS):****UAB „Aukstata“**
Dubijos g. 11-19, Šiauliai, LT-77145, Lietuva**PROJEKTO
PAVADINIMAS:****ADMINISTRACINIO PASKIRTIES PASTATO (7.2.)
IR DVIEJŲ REMOTO DIRBTUVIŲ (7.4.) PETRO
MOTIEKAIČIO G. 2, ŠIAULIAI, STATYBOS
PROJEKTAS****STATINYS
(OBJEKTAS):****ADMINISTRACINIO PASKIRTIES PASTATAS
(7.2.) IR DVI REMOTO DIRBTUVĖS (7.4.)**
Motiekaičio g. 2, Šiauliai**STATYBOS
RŪŠIS:**

Nauja statyba

**STATINIO
KATEGORIJA:**

Neypatingas

ETAPAS:

Projektinis pasiūlymas

DALIS:

Bendroji

PROJEKTO Nr.:

AUK-001-PP

PAREIGOS	KVALIFIKACIJOS ATESTATO NR.	PAVARDĖ, VARDAS	PARAŠAS
UŽSAKOVAS ARBA UŽSAKOVO ĮGALIOTAS ASMUO		GEDAS TERESAS	
PROJEKTO VADOVAS	A314	ROMA BERNADIŠIENĖ	

PROJEKINIŲ PASIŪLYMŲ AIŠKINAMASIS RAŠTAS

1. BENDRIEJI DUOMENYS

1.1. Statybos vieta, statybos rūšis, statinio paskirtis, projekcinio pasiūlymo rengimo pagrindas.

- **Objektai:**
 - (01) Administracinės paskirties pastatas – Administracinis pastatas;
 - (02) Paslaugų paskirties pastatas – Remonto dirbtuvės;
 - (03) Paslaugų paskirties pastatas – Remonto dirbtuvės;
- **Statinio klasifikatoriai:** 7.2, 7.4;
- **Adresas:** Motiekaičio g. 2, Šiauliai;
- **Statybos rūšis:** Nauja statyba;
- **Statinių kategorija:** neypatingi statiniai;
- **Projekto etapas:** Projektiniai pasiūlymai (pp)
- **Projektą rengia:** UAB „Aukstata“;
- **Projekto vadovas:** R. Bernadišienė, k/a: A314;

1.2. Duomenys apie žemės sklypą:

- **Unk. Nr.:** 4400-0837-7262;
- **Kad. Nr.:** 44/569609;
- **Adresas:** Petro Motiekaičio g. 2, Šiauliai, Komercinės paskirties objektų teritorijos;
- **Žemės sklypo plotas:** 0.6706 ha;
- **Nuosavybės teisė:** Lietuvos Respublika;
- **Nuomos sutartis:** UAB „Aukstata“;
- **Esamas sklypo užstatymo plotas:** 0 m²;
- **Planuojamas sklypo užstatymo plotas:** ~2395m²;
- **Leistinas sklypo užstatymo tankumas:** 80 %;
- **Didžiausias leistinas pastato aukštis:** 17 m;
- **Planuojamas sklypo užstatymo tankis:** ~ 44,64%;
- **Planuojamas sklypo Užstatymo intensyvumas:** ~0,36;
- **Planuojamų pastatų aukštis:** iki 10 m.
- **Planuojamų pastatų tūris:** ~ 18252 m³

1.3. Statinių rodikliai.

- **Administracinės paskirties pastatas (7.2.)**
 - **Statybos rūšis** - nauja statyba
 - **Statinio kategorija** - neypatingas
 - **Pastato bendras plotas** - ~ 375 m²
 - **Pastato naudingas plotas** - ~ 375 m²
 - **Pastato tūris** - ~ 1610 m³
 - **Aukštų skaičius** - 1
 - **Pastato aukštis** – 5 m
- **Remonto dirbtuvės (7.4.)**
 - **Statybos rūšis** - nauja statyba

A314	PV	R. Bernadišienė		2020-03	Byla: AIŠKINAMASIS RAŠTAS	Laida	
	PVA	G. Teresas		2020-03		0	
	PVA	A. Stulgyte		2020-03			
Kalba	Užsakovas (statytojas):				Žymuo: AUK-001-PP-BD-AR	Lapas	Lapų
Lt	UAB „Aukstata“					1	3

- Statinio kategorija - neypatingas
 - Pastato bendras plotas - ~ 1220 m²
 - Pastato naudingas plotas - ~ 400 m²
 - Pastato tūris - ~ 8320 m³
 - Aukštų skaičius - 2
 - Pastato aukštis – 9 m
-
- Remonto dirbtuvės (7.4.)
 - Statybos rūšis - nauja statyba
 - Statinio kategorija - neypatingas
 - Pastato bendras plotas - ~ 800 m²
 - Pastato naudingas plotas - 0 m²
 - Pastato tūris - ~ 8320 m³
 - Aukštų skaičius - 2
 - Pastato aukštis – 9 m

2. PROJEKTOINIO PASIŪLYMO SPRENDINIAI

2.1. Sklypo sutvarkymo sprendiniai ir schema.

Žemės sklypo naudojimo būdas – komercinės paskirties objektų teritorijos. Sklypas kuriame planuojami statyti pastatai yra P. Motiekaičio g. 2, Šiauliuose. Pateikimas į teritoriją planuojamas iš Radviliškio g. Sklype projektuojama kieta danga. Planuojama statyti naują administracinės paskirties pastatą, kurio bendras plotas yra apie 375 m². Taip pat dvi remonto dirbtuves, kurių bendrieji plotai apie 1220 m² ir 800 m². Projektuojamo sklypo užstatymo intensyvumo ir tankumo rodikliai nebus viršijami.

2.2. Planuojamų pastatų paskirtis.

Planuojamame statyti administraciniame pastate planuojama įkurti pagrindinį Užsakovo biurą. Planuojamose remonto dirbtuvėse numatomos atskiros darbo, ofiso, persirengimo ir laisvalaikio patalpos darbuotojams.

2.3. Pastato konstrukciniai sprendiniai

Statybos darbų Rangovas privalo užtikrinti, kad statybos medžiagos ir sistemos atitiktų Lietuvoje galiojančius įstatymus, normas ir taisykles.

Administracinio pastato konstrukcijoms planuojama naudoti g/b kolonas ir metalines laikančiasias konstrukcijas su primontuotomis stiklinėmis vitrinomis. Remonto dirbtuvių pastatų konstrukcijoms naudojamos g/b kolonos ir metalinės laikančiosios konstrukcijos su primontuotomis daugiasluoksnėmis sandwich panelėmis.

2.4. Šildymas - vėdinimas

Administraciniame ir dalyje remonto dirbtuvių planuojama naudoti geoterminę šildymo sistemą arba kitą šildymo sistemą. Pastatuose įvertinant patalpų paskirtis įrengiama:

- Administracinių – pagalbinių patalpų vėdinimui – rekuperacinė vėdinimo sistema su priešpriešinių srautų šilumokaičiu ir elektriniu pašildymu;
- Remonto dirbtuvių darbuotojų vietų vėdinimui – sieniai mini rekuperatoriai arba natūrali - savaiminė ventiliacinė sistema.

2.5. Vandentiekis / nuotekos

Projektuojamuose pastatuose numatomos šalto vandentiekio, karšto vandens su recirkuliacija vandentiekio, butinių nuotekų šalinimo, lietaus nuotekų šalinimo sistemos.

Žymuo: AUK-001-PP-BD-AR	Lapas	Lapų
	2	3

2.6. Elektra

Elektros tiekimo projektas parengiamas atskirai.

2.7. Apsauga nuo triukšmo

Pastatuose ir šalia jo esančių žmonių girdimo triukšmo lygis nekels grėsmės jų sveikatai ir atitiks jų darbui, poilsiui ir miegui komfortinės aplinkos sąlygas.

2.8. Gamybos veikla

Administraciniame pastate bus vykdomas darbų organizavimas. Remonto dirbtuvėse bus remontuojama įmonės veikloje naudojama įranga. Taip pat gaminamos konstrukcijos ir įrengimai, skirti statybinų objektų įgyvendinimui.

2.9. Inžineriniai tinklai

Inžineriniai tinklai prijungiami vadovaujantis išduotomis prisijungimo sąlygomis. Kiekvieno inžinerinio tinklo prisijungimo vietos bus nurodomos techninio projekto rengimo metu.

3. APLINKOS APSAUGA

3.1 Statybinių atliekų tvarkymas. Statybos metu sklype esantys augalai trukdantys projektiniams sprendiniams šalinami. Visi likę augalai yra saugomi, esant poreikiui numatomas jų apdengimas specialiais skydais.

Vykdamas statybos darbus numatomas statybinių šiukšlių išvežimas, kaip numato LR aplinkos ministro patvirtintos „Statybinių atliekų tvarkymo taisyklės“.

Statybos proceso metu statybinės atliekos rūšiuojamos į:

- tinkamas naudoti vietoje atliekas (betono, keramikos, medienos, metalo gaminių, termoizoliacinių medžiagų ir kt. nedegių medžiagų), kurias planuojama panaudoti aikštelių, pravažiavimų, takų dangų pagrindams, įrenginių ar priklausinių statybai;
- tinkamas perdirbti atliekas (antrinės žaliavos - betono, keramikos, bituminės medžiagos), pristatomas į perdirbimo gamyklas;
- netinkamas naudoti ir perdirbti atliekas (statybinės šiukšlės, kenksmingomis medžiagomis užteršta tara ir pakuotė), išvežamas į sąvartas.
- Statybinės atliekos iki jų išvežimo ar panaudojimo kaupiamos ir saugomos aptvortoje statybos teritorijoje konteineriuose, uždaroje talpose ar tvarkingose krūvose, jei jos neužteršia aplinkos. Statybinių atliekų turėtojas nusprendžia, kaip ir į kurią tvarkymo vietą bus gabenamos atliekos (tai gali atlikti ir specialios įmonės) ir atsako už tvarkingą jų pakrovimą ir pristatymą.

Statytojas, baigęs statybą, statinio pripažinimo tinkamu naudoti komisijai pateikia dokumentus apie netinkamą perdirbti ar panaudoti atliekų pristatymą į sąvartas.

Iškastas gruntas panaudojamas sklypo teritorijoje paviršiaus formavimui.

Žymuo: AUK-001-PP-BD-AR	Lapas	Lapų
	3	3

BENDRIEJI STATINIO RODIKLIAI

PAVADINIMAS	MATO VIENETAS	(01) ADMINISTRACINĖS PASKIRTIES PASTATAS – ADMINISTRACINIS PASTATAS	(02) PASLAUGŲ PASKIRTIES PASTATAS – REMONTO DIRBTUVĖS	(03) PASLAUGŲ PASKIRTIES PASTATAS – REMONTO DIRBTUVĖS	PASTABOS
I. SKLYPAS					
sklypo plotas	m ²	6706.00			
sklypo užstatymo intensyvumas		~0,36			
sklypo užstatymo tankis	%	~ 44,64%;			Iki 80 %
2. GYVENAMIEJI PASTATAI Daugiabutis gyvenamasis namas (P 7.3)					
1. Pastato bendrasis plotas	m ²	~ 375	~ 1220	~ 800	
2. Pastato naudingasis plotas	m ²	~ 375	~ 400	~ 0	
3. Pastato tūris	m ³	~ 1610	~ 8320	~ 7230	
4. Aukštų skaičius	vnt.	1	2	1	
5. Pastato aukštis	m	5	9	9	

TVIRTINU:

Projekto vadovė (PV): **Roma Bernadišienė** AR At. A314 2020-03

(vardas, pavardė, parašas, kvalifikacijos atestato arba pažymos Nr., data)

A314	PV	R. Bernadišienė		2020-03	Byla: BENDRIEJI STATINIO RODIKLIAI	Laida	
	PVA	G. Teresas		2020-03		0	
	PVA	A. Stulgyte		2020-03			
Kalba	Užsakovas (statytojas):				Žymuo: AUK-001-PP-BD-BSR	Lapas	Lapų
Lt	UAB „Aukstata“					1	1

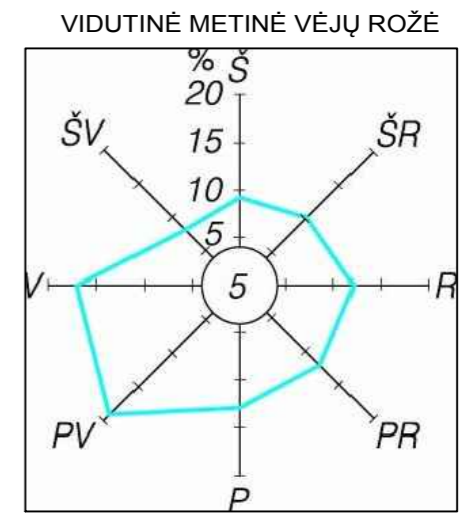
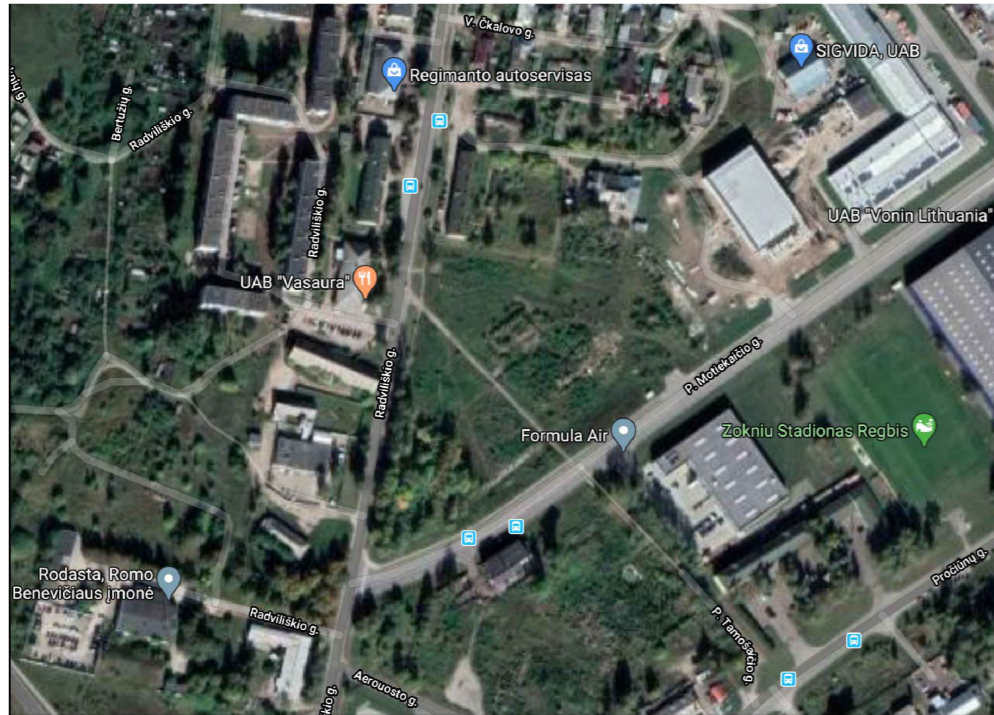

EKSPLIKACIJA
 1 - 3- NUMATOMI PASTATAI
 4 - AUTOMOBILIO STOVĖJIMO VIETA
 5 - POILSIO ZONA

- SUTARTINIAI ŽENKLAI
- SKLYPO RIBA
 - UŽSTATYMO ZONA PAGAL PATVIRTINTĄ DET. PLANĄ
 - PASTATO NULINĖ ALTITUDĖ
 - ĮĖJIMAS Į PASTATĄ
 - ĮVAŽIAVIMAS Į SKLYPĄ
 - BETONINĖS TRINKELĖS
 - PARKAVIMO VIETA
 - VEJA
 - TERASA

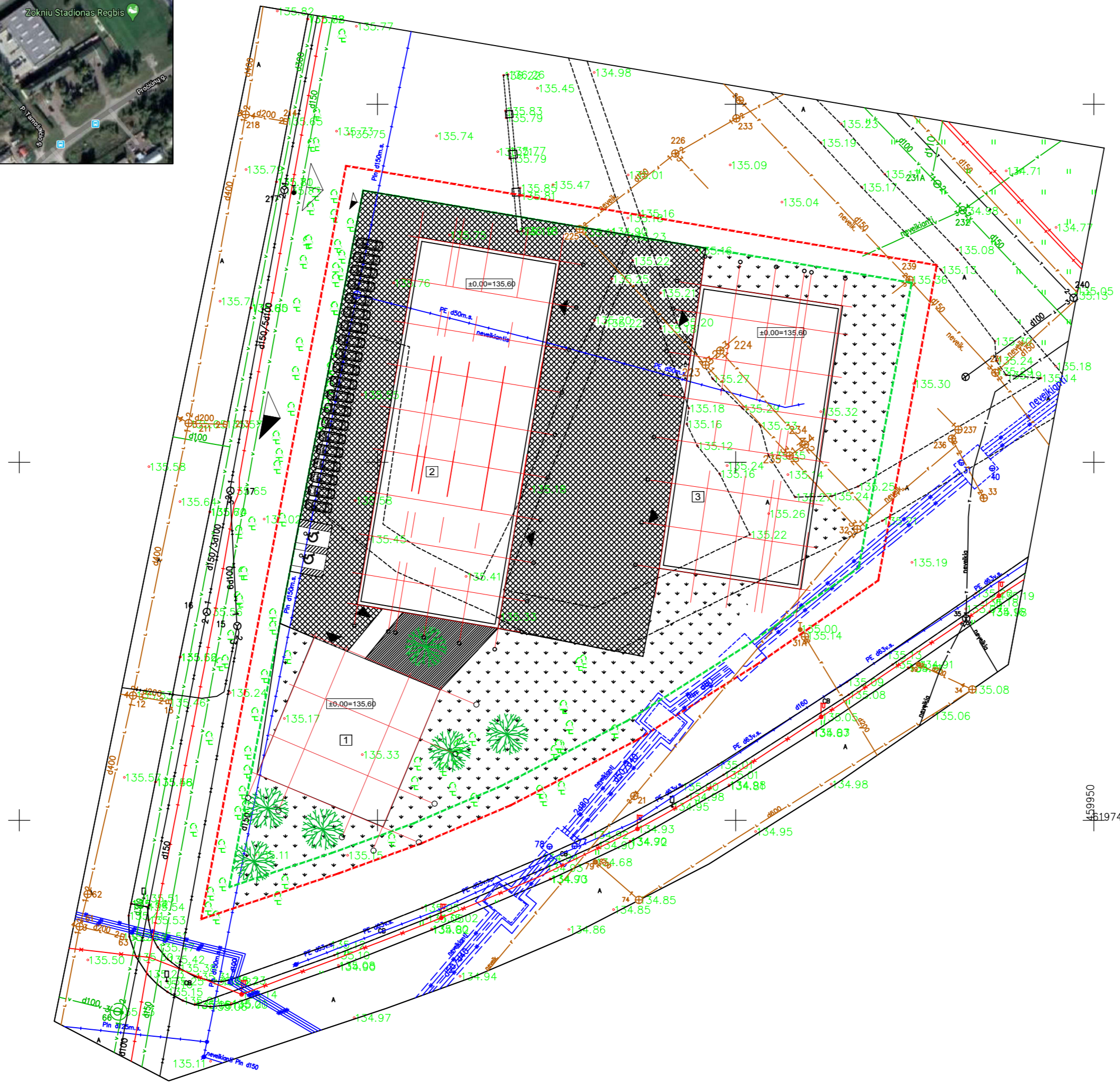

197450

197400

AUKSTATA UŽDAROJI AKCINĖ BENDROVĖ					ADMINISTRACINIO PASKIRTIES PASTATO (7.2.) IR DVIEJŲ REMOTO DIRBTUVIŲ (7.4.) PETRO MOTIEKAIČIO G. 2, ŠIAULIAI, STATYBOS PROJEKTAS			
Atest. Nr.	Pareigos	V.Pavardė	Parašas	Data	BRĖŽINYS: Sklypo planas	LAPAS	LAPU	
A314	PV	R. Bernadišienė		2020-03				0
	PVA	G. Teresas		2020-03				
	PVA	A. Stulgytė		2020-03				
Kalba	Statytojas - UAB „Aukstata“				ŠIFRAS	LAPAS LAPU		
Lt					AUK-001-TP-SP-01	1	1	

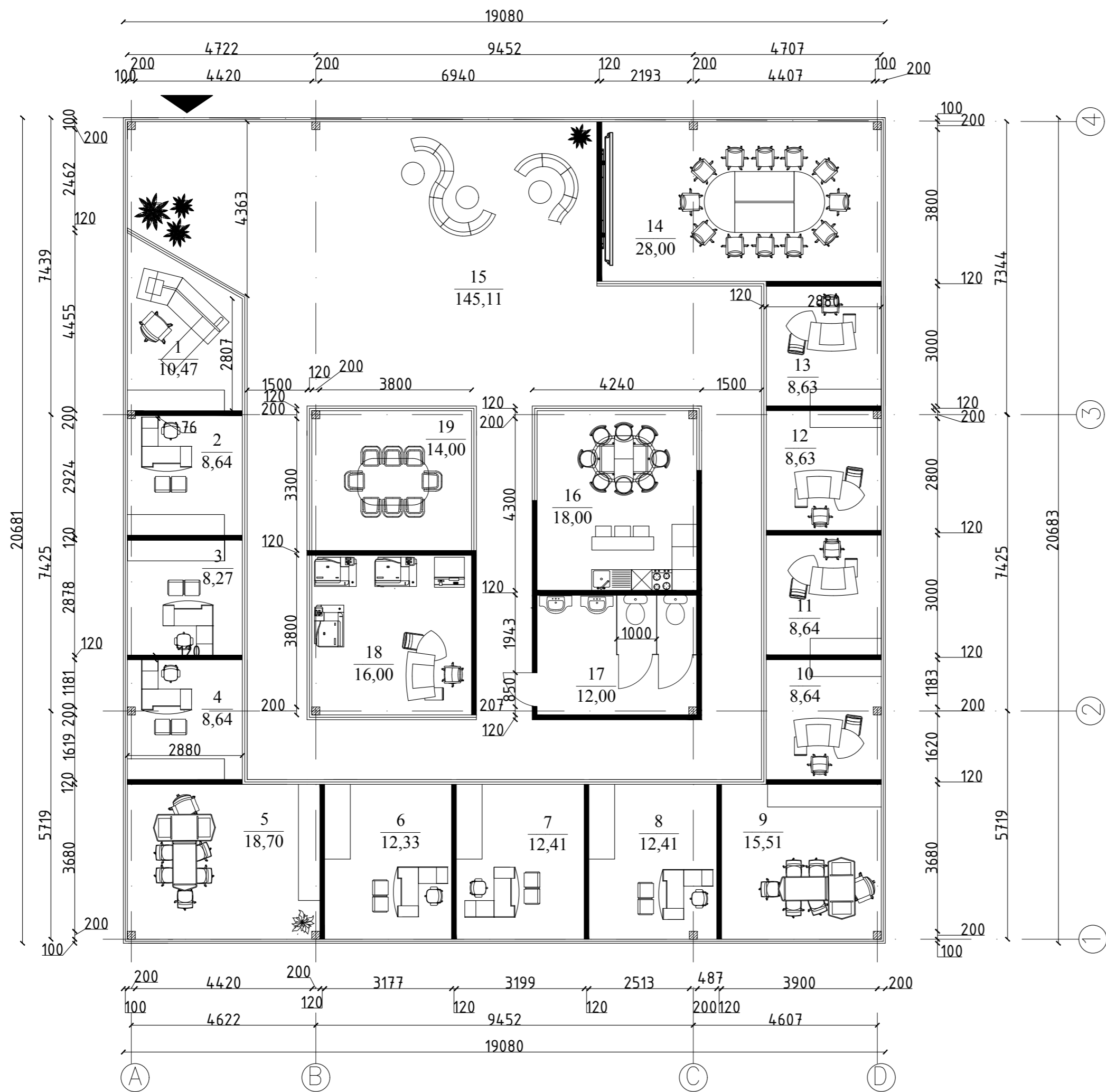



PIRMO AUKŠTO PATALPŲ EKSPLIKACIJA		
Eil.nr	Pavadinimas	Plotas
1	Administracinis kabinetas	10,47
2	Kabinetas	8,64
3	Kabinetas	8,27
4	Kabinetas	8,64
5	Kabinetas	18,70
6	Kabinetas	12,33
7	Kabinetas	12,41
8	Kabinetas	12,41
9	Kabinetas	15,51
10	Kabinetas	8,64
11	Kabinetas	8,64
12	Kabinetas	8,63
13	Kabinetas	8,63
14	Konferencijų salė	28,00
15	Holas-koridorius	145,11
16	Virtuvė	18,00
17	San.Mazgas	12,00
18	Kabinetas spausdintuvams	16,00
19	Kabinetas	14,00
Bendras plotas		375,03
Naudingas plotas		375,03

SUTARTINIS ŽYMĖJIMAS

Pavadinimas	Žymėjimas
Gipskartonio plokštės	█
Stiklas	▬

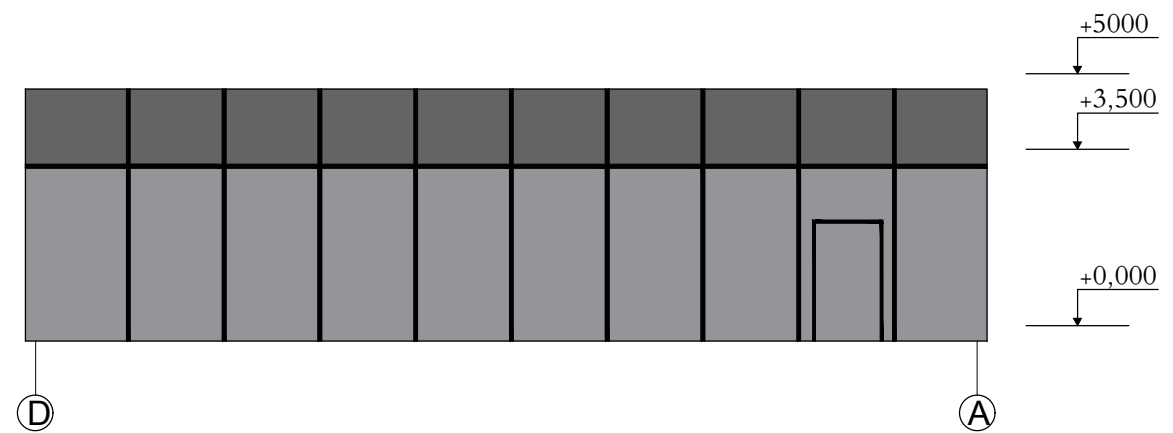
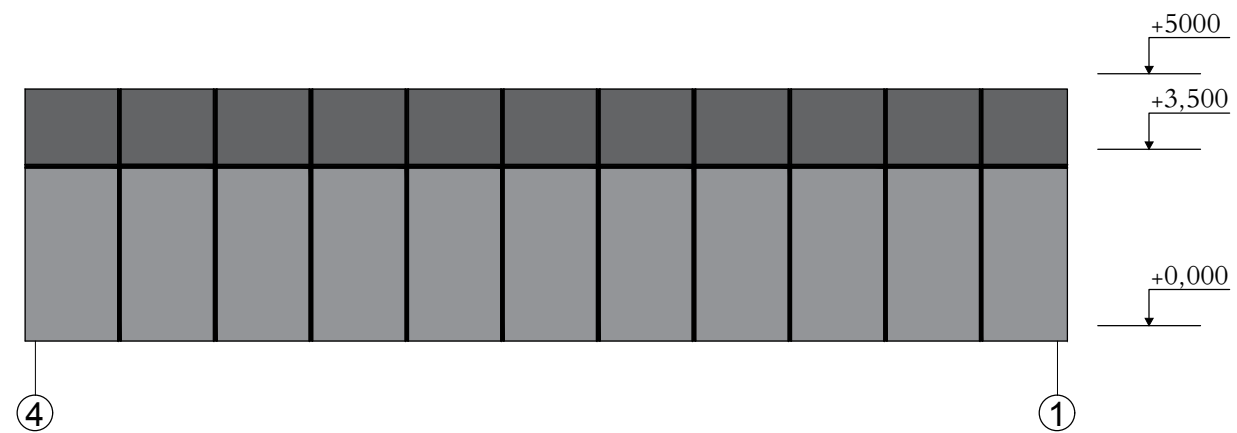
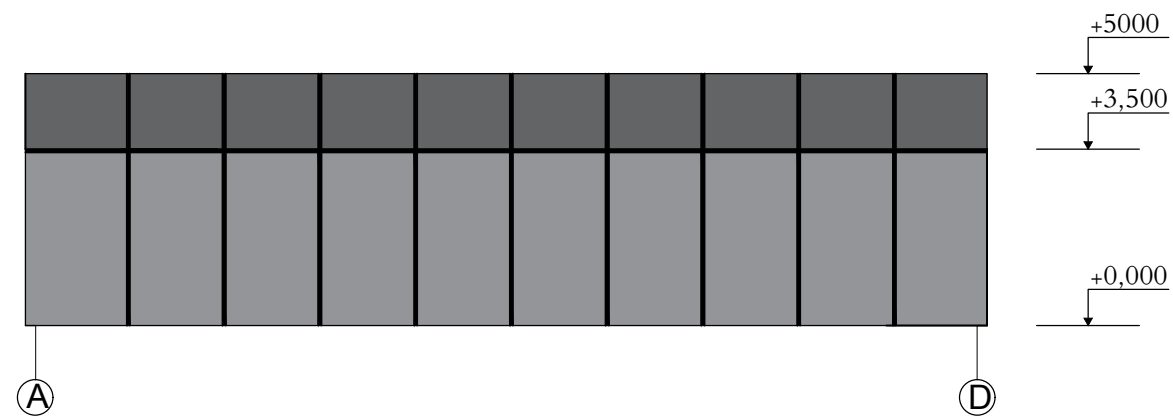
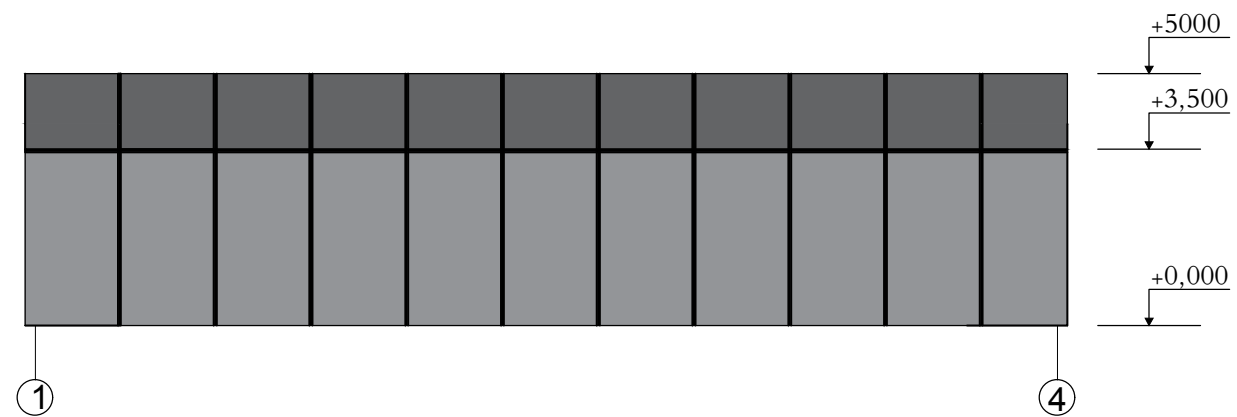
AUKSTATA					ADMINISTRACINIO PASKIRTIES PASTATO (7.2.) IR DVIEJŲ REMOTO DIRBTUVIŲ (7.4.) PETRO MOTIEKAIČIO G. 2, ŠIAULIAI, STATYBOS PROJEKTAS		
Atest. Nr.	Parcigos	V.Pavardė	Parašas	Data	BRĖŽINYS: (1) Administracinio pastato planas M1:200	LAIDA	
A314	PV	R. Bernadišienė		2020-03		0	
	PVA	G. Teresas		2020-03			
	PVA	A. Stulgytė		2020-03			
Kalba	Statytojas - UAB „Aukstata“				ŠIFRAS	AUK-001-PP-SA-01	LAPAS
Lt							LAPU
							1 1



 <small>UŽDAROJI AKCINĖ BENDROVĖ</small>					ADMINISTRACINIO PASKIRTIES PASTATO (7.2.) IR DVIEJŲ REMOTO DIRBTUVIŲ (7.4.) PETRO MOTIEKAIČIO G. 2, ŠIAULIAI, STATYBOS PROJEKTAS			
Atest. Nr.	Pareigos	V.Pavardė	Parašas	Data	BRĖŽINYS:	LAIDA		
A314	PV	R. Bernadišienė		2020-03			(1) Administracinio pastato fasadas 1-4, fasadas 4-1 fasadas A-D, fasadas D-A M1:150	0
	PVA	G. Teresas		2020-03				
	PVA	A.Stulgytė		2020-03	ŠIFRAS	LAPAS	LAPU	
Kalba	Statytojas - UAB „Aukstata“				AUK-001-PP-SA-02	1	1	
Lt								

PIRMO AUKŠTO PATALPŲ EKSPLIKACIJA		
Eil.nr	Pavadinimas	Plotas
1	Holas-koridorius	39,88
2	Kabinetas	13,27
3	San.Mazgas	10,9
4	San.Mazgas	2,53
5	Šildomas sandėlys	79,24
6	Kabinetas	11,88
7	Kabinetas	9,80
8	Kabinetas	9,80
9	Kabinetas	9,80
10	Dirbtuvės	822,49
11	Laiptinė	3,85
Bendras plotas		1013,44
Naudingas plotas		1213,44

SUTARTINIS ŽYMĖJIMAS	
Pavadinimas	Žymėjimas
Gipskartonio plokštės	■
Stiklas	▬

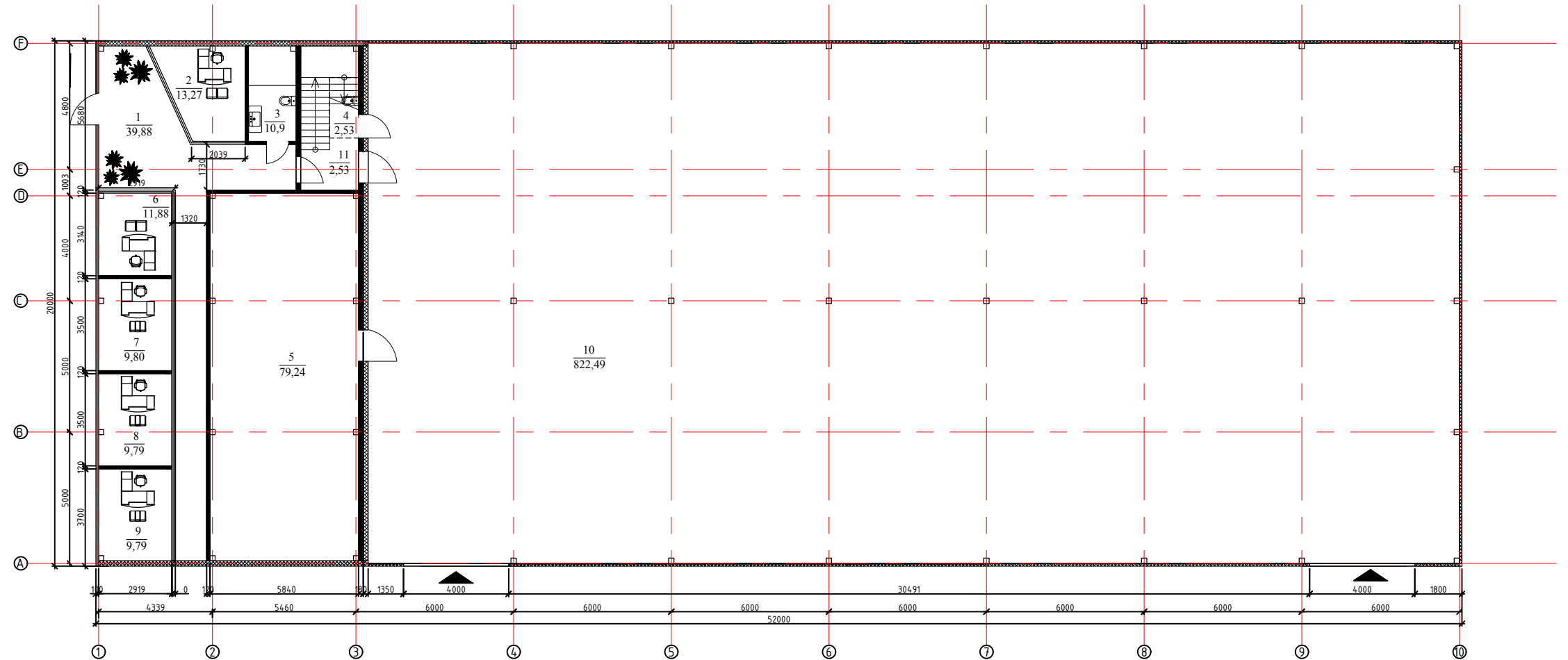

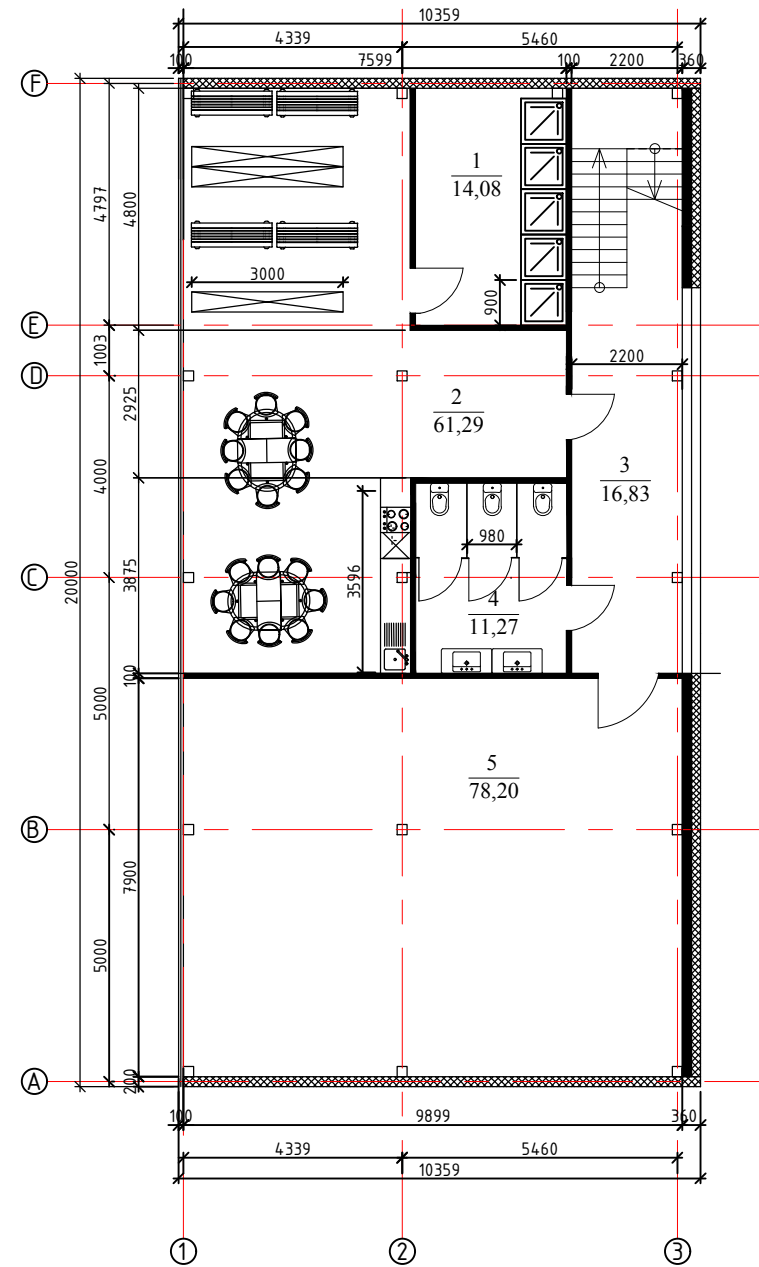

 ADMINISTRACINIO PASKIRTIES PASTATO (7.2.) IR DVIEJŲ REMOTO DIRBTUVIŲ (7.4.) PETRO MOTIEKAIČIO G. 2, ŠIAULIAI, STATYBOS PROJEKTAS							
Atest. Nr.	Pareigos	V.Pavardė	Parašas	Data	BRĖŽINYS: (2) Remonto dirbtuvių pirmo aukšto planas M1:200	LAI DA	
A314	PV	R. Bernadišienė		2020-03		0	
a	PVA	A.Stulgytė		2020-03			
Kalba Lt	Statytojas - UAB „Aukstata“				ŠIFRAS	LAPAS	LAPU
					AUK-001-PP-SA-03	1	1

ANTRO AUKŠTO PATALPŲ EKSPLIKACIJA		
Eil.nr	Pavadinimas	Plotas
1	Dušai	14,08
2	Persirengimo/poilsio kamb.	68,29
3	Koridorius	16,83
4	San.Mazgas	11,27
5	Mokymų salė	78,20
Bendras plotas		188,67

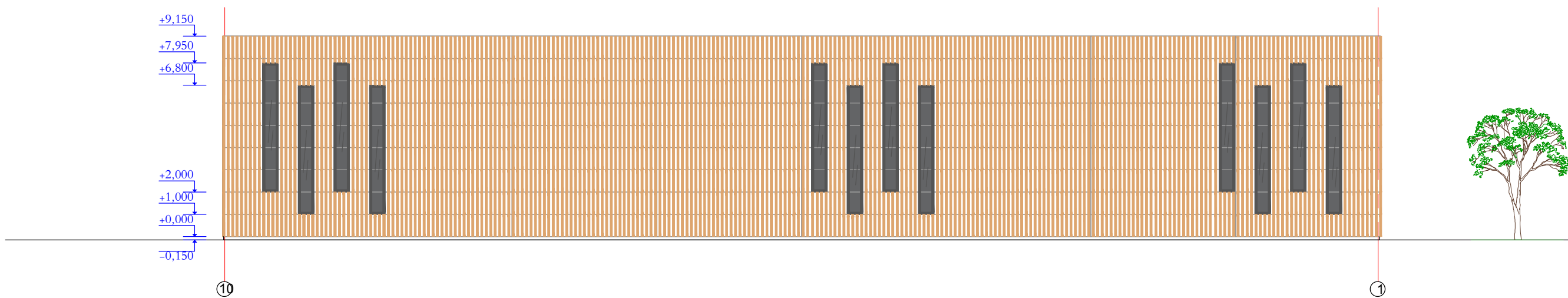
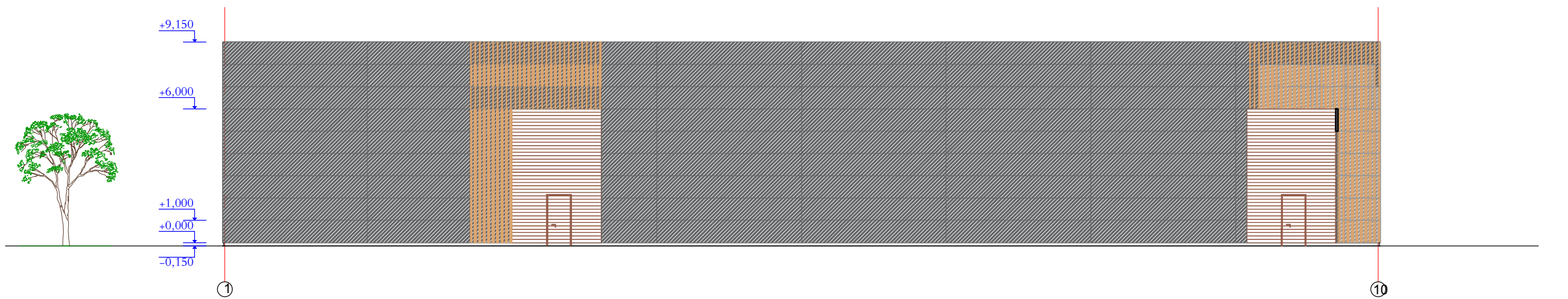

					ADMINISTRACINIO PASKIRTIES PASTATO (7.2.) IR DVIEJŲ REMOTO DIRBTUVIŲ (7.4.) PETRO MOTIEKAČIO G. 2, ŠIAULIAI, STATYBOS PROJEKTAS	
Atest. Nr.	Pareigos	V.Pavardė	Parašas	Data	BRĖŽINYS: (2) Remonto dirbtuvių antro aukšto planas M1:150	LAIKA
A314	PV	R. Bernadišienė		2020-03		0
	PVA	G. Teresas		2020-03		
	PVA	A. Stulgytė		2020-03		
Kalba Lt	Statytojas - UAB „Aukstata“				ŠIFRAS	LAPAS
					AUK-001-PP-SA-04	LAPU
						1
						1



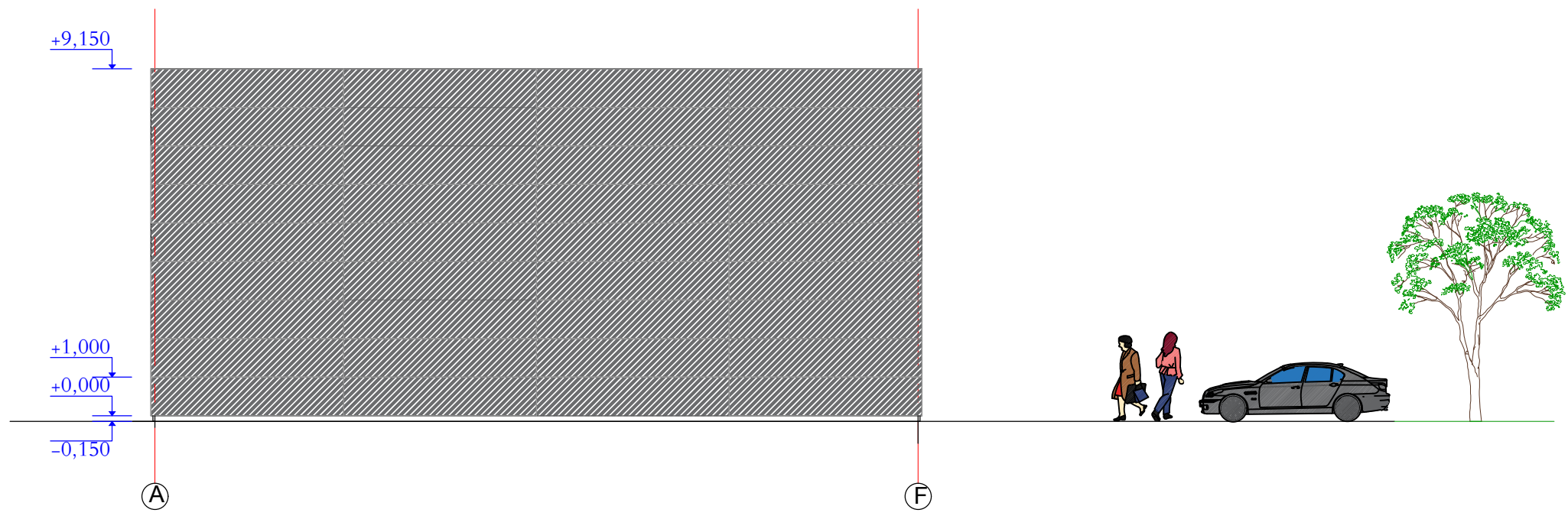
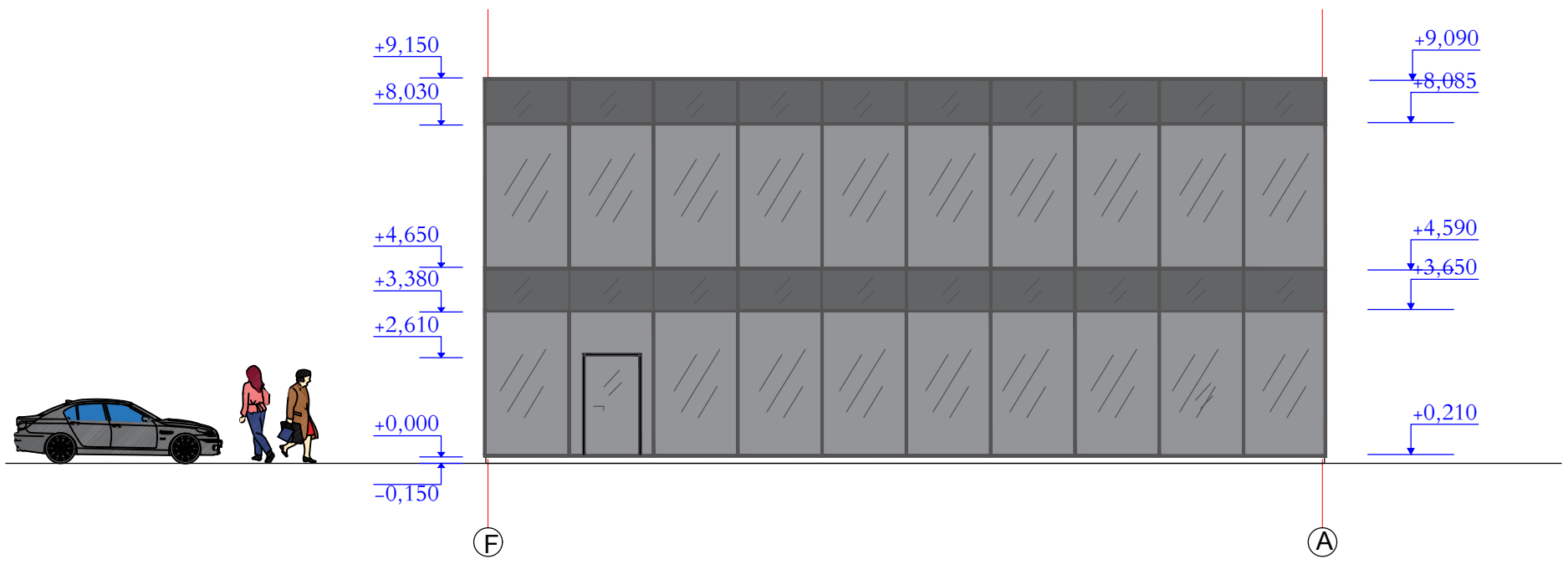

 ADMINISTRACINIO PASKIRTIES PASTATO (7.2.) IR DVIEJŲ REMOTO DIRBTUVIŲ (7.4.) PETRO MOTIEKAIČIO G. 2, ŠIAULIAI, STATYBOS PROJEKTAS						
Atest. Nr.	Pareigos	V.Pavardė	Parašas	Data	BRĖŽINYS: (2) Remonto dirbtuvių fasadas 1-10 fasadas 10-1 M1:200	LAI DA
A314	PV	R. Bernadišienė		2020-03		0
	PVA	G. Teresas		2020-03		
	PVA	A.Stulgytė		2020-03	ŠIFRAS AUK-001-PP-SA-05	LAPAS
Kalba Lt	Statytojas - UAB „Aukstata“					LAPU
						1 1



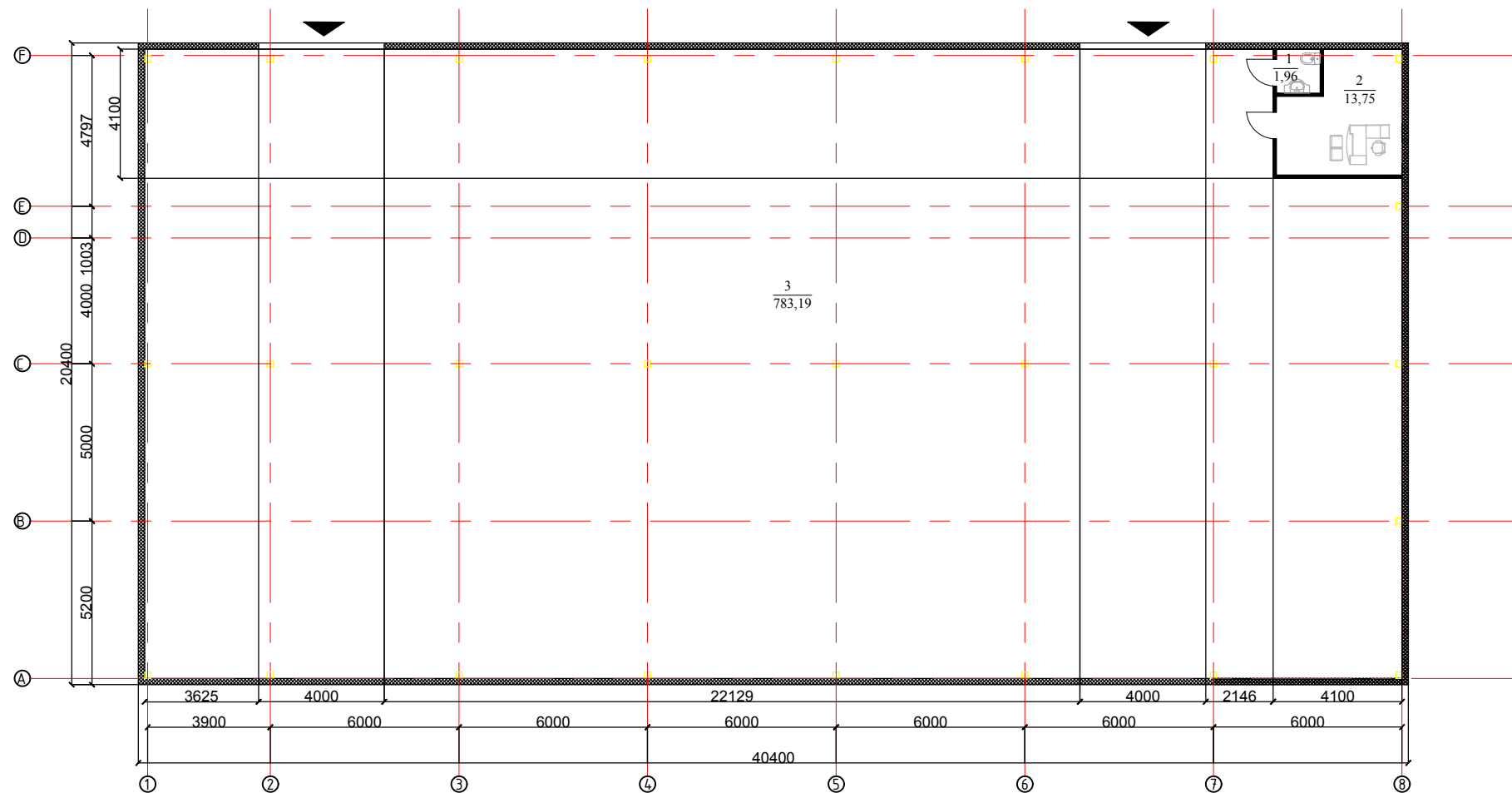

AUKSTATA <small>UŽDAROJI AKCINĖ BENDROVĖ</small>					ADMINISTRACINIO PASKIRTIES PASTATO (7.2.) IR DVIEJŲ REMOTO DIRBTUVIŲ (7.4.) PETRO MOTIEKAIČIO G. 2, ŠIAULIAI, STATYBOS PROJEKTAS		
Atest. Nr.	Pareigos	V.Pavardė	Parašas	Data	BRĖŽINYS: (2) Remonto dirbtuvių fasadas F-A fasadas A-F M1:150	LAI DA	
A314	PV	R. Bernadišienė		2020-03		0	
	PVA	G. Teresas		2020-03			
	PVA	A. Stulgytė		2020-03	ŠIFRAS AUK-001-PP-SA-06	LAPAS	
Kalba Lt	Statytojas - UAB „Aukstata“					LAPU	
						1 1	

ANTRO SANDELIO PATALPŲ EKSPLIKACIJA		
Eil.nr	Pavadinimas	Plotas
1	San.Mazgas	1,96
2	Kabinetas	13,75
3	Dirbtuvės	783,19
	Bendras plotas	798,9

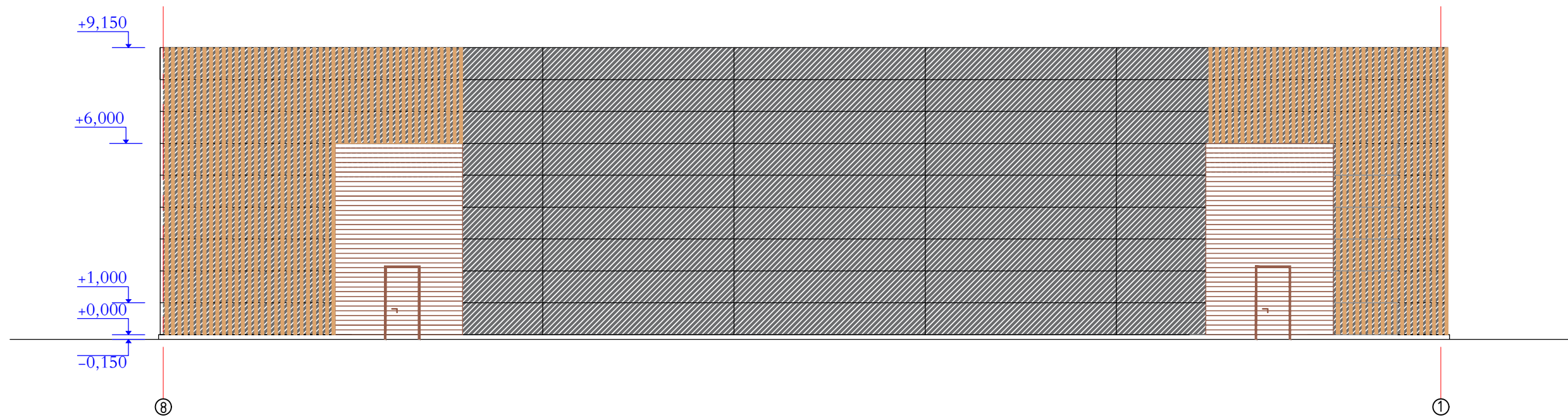
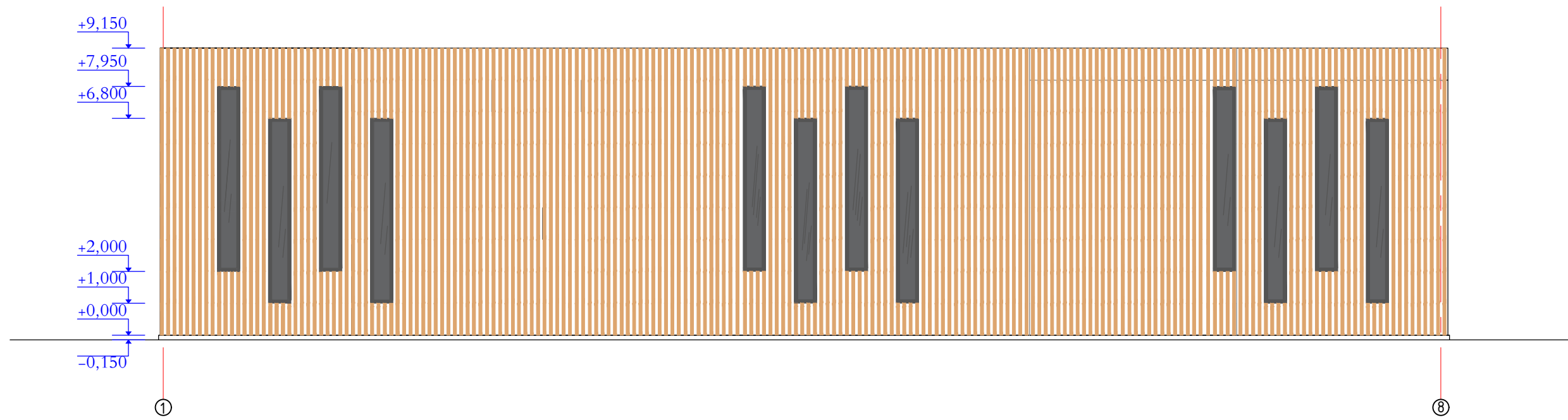

					ADMINISTRACINIO PASKIRTIES PASTATO (7.2.) IR DVIEJŲ REMOTO DIRBTUVIŲ (7.4.) PETRO MOTIEKAIČIO G. 2, ŠIAULIAI, STATYBOS PROJEKTAS		
Atest. Nr.	Pareigos	V.Pavardė	Parašas	Data	BRĖŽINYS: (3) Dirbtuvių pastato planas M1:200	LAI DA	
A314	PV	R. Bernadišienė		2020-03		0	
	PVA	G. Teresas		2020-03			
	į	PVA	A.Stulgytė	2020-03			
Kalba Lt	Statytojas - UAB „Aukstata“				ŠIFRAS	LAPAS	LAPU
					AUK-001-PP-SA-07	1	1



 ADMINISTRACINIO PASKIRTIES PASTATO (7.2.) IR DVIEJŲ REMOTO DIRBTUVIŲ (7.4.) PETRO MOTIEKAIČIO G. 2, ŠIAULIAI, STATYBOS PROJEKTAS							
Atest. Nr.	Pareigos	V.Pavardė	Parašas	Data	BRĖŽINYS: (3) Dirbtuvių pastato fasadas 1-8 fasadas 8-1 M1:150	LAIKA	
A314	PV	R. Bernadišienė		2020-03		0	
	PVA	G. Teresas		2020-03			
	PVA	A. Stulgytė		2020-03			
Kalba Lt	Statytojas - UAB „Aukstata“				ŠIFRAS AUK-001-PP-SA-08	LAPAS 1	LAPU 1

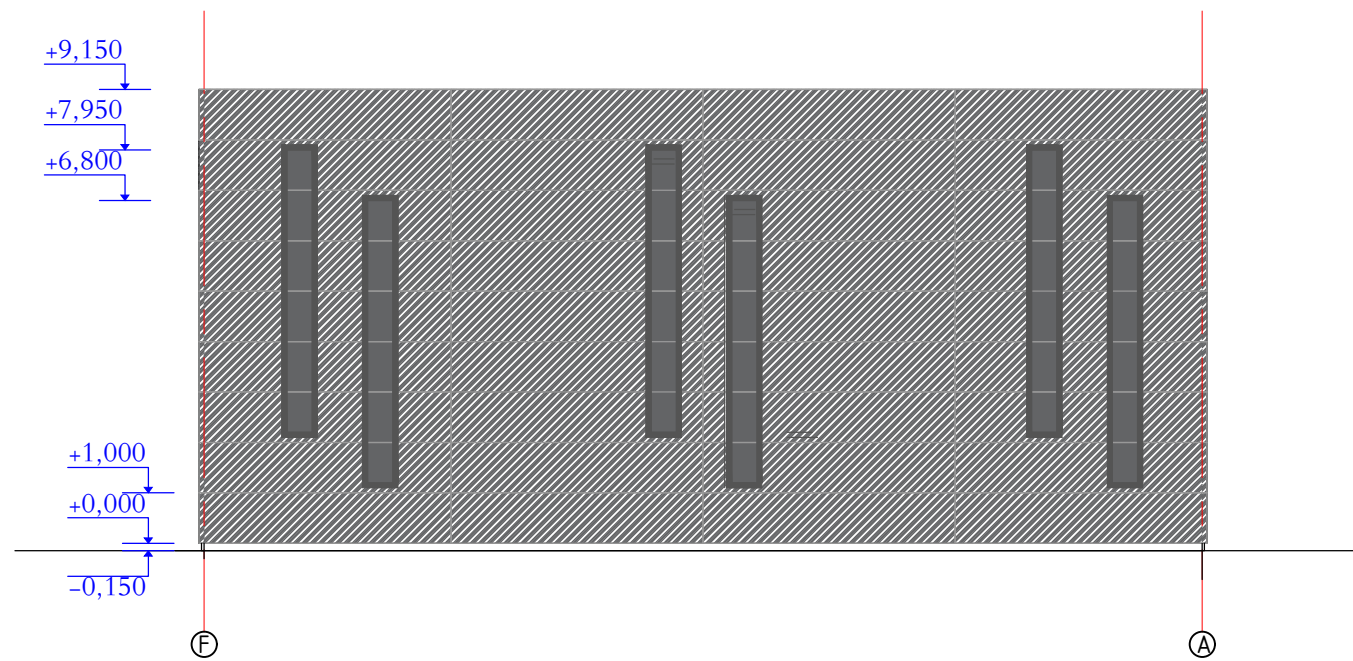



 ADMINISTRACINIO PASKIRTIES PASTATO (7.2.) IR DVIEJŲ REMOTO DIRBTUVIŲ (7.4.) PETRO MOTIEKAIČIO G. 2, ŠIAULIAI, STATYBOS PROJEKTAS							
Atest. Nr.	Pareigos	V.Pavardė	Parašas	Data	BRĖŽINYS: (3) Dirbtuvių pastato fasadas A-F fasadas F-A M1:150	LAI DA	
A314	PV	R. Bernadišienė		2020-03		0	
	PVA	G. Teresas		2020-03			
	PVA	A. Stulgytė		2020-03			
Kalba Lt	Statytojas - UAB „Aukstata“				ŠIFRAS AUK-001-PP-SA-09	LAPAS 1	LAPU 1

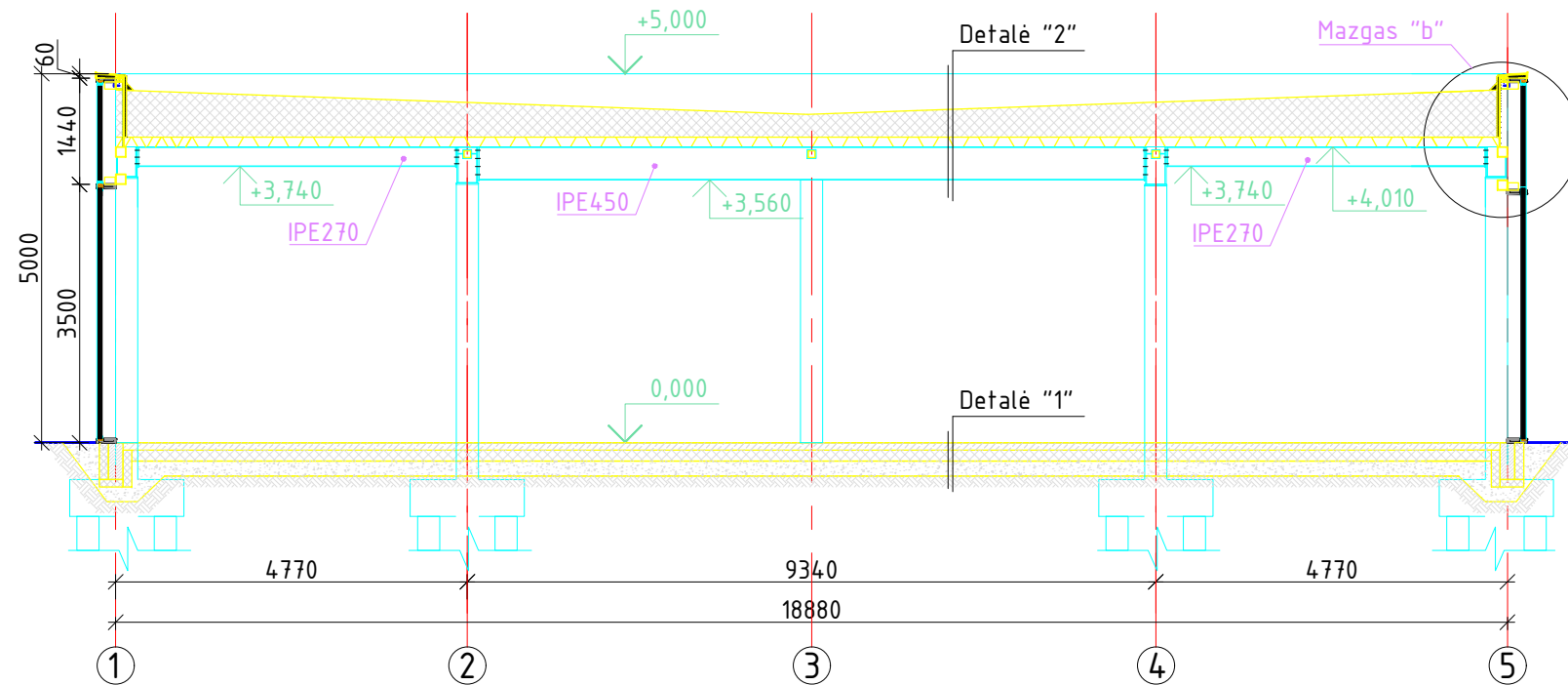

 ADMINISTRACINIO PASKIRTIES PASTATO (7.2.) IR DVIEJŲ REMOTO DIRBTUVIŲ (7.4.) PETRO MOTIEKAIČIO G. 2, ŠIAULIAI, STATYBOS PROJEKTAS							
Atest. Nr.	Pareigos	V.Pavardė	Parašas	Data	BRĖŽINYS: Vizualizacijos	LAIDA	
A314	PV	R. Bernadišienė		2020-03		0	
	PVA	G. Teresas		2020-03			
	PVA	A.Stulgytė		2020-03			
Kalba Lt Statytojas - UAB „Aukstata“					ŠIFRAS	LAPAS	LAPU
					AUK-001-PP-SA-10	1	1

Pjūvis A-A
M1:100



 ADMINISTRACINIO PASKIRTIES PASTATO (7.2.) IR DVIEJŲ REMOTO DIRBTUVIŲ (7.4.) PETRO MOTIEKAČIO G. 2, ŠIAULIAI, STATYBOS PROJEKTAS						
Atest. Nr.	Pareigos	V.Pavardė	Parašas	Data	BRĖŽINYS: (1) Administracinio pastato planas pjūvis A-A	LAI DA
	PV	R. Bernadišienė		2020-03		0
	PVA	G. Teresas		2020-03		
Kalba	PVA	A.Stulgytė		2020-03	ŠIFRAS AUK-001-PP-SK-01	LAPAS
Lt	Statytojas - UAB „Aukstata“					1
						1

Pjūvis B-B
M1:100

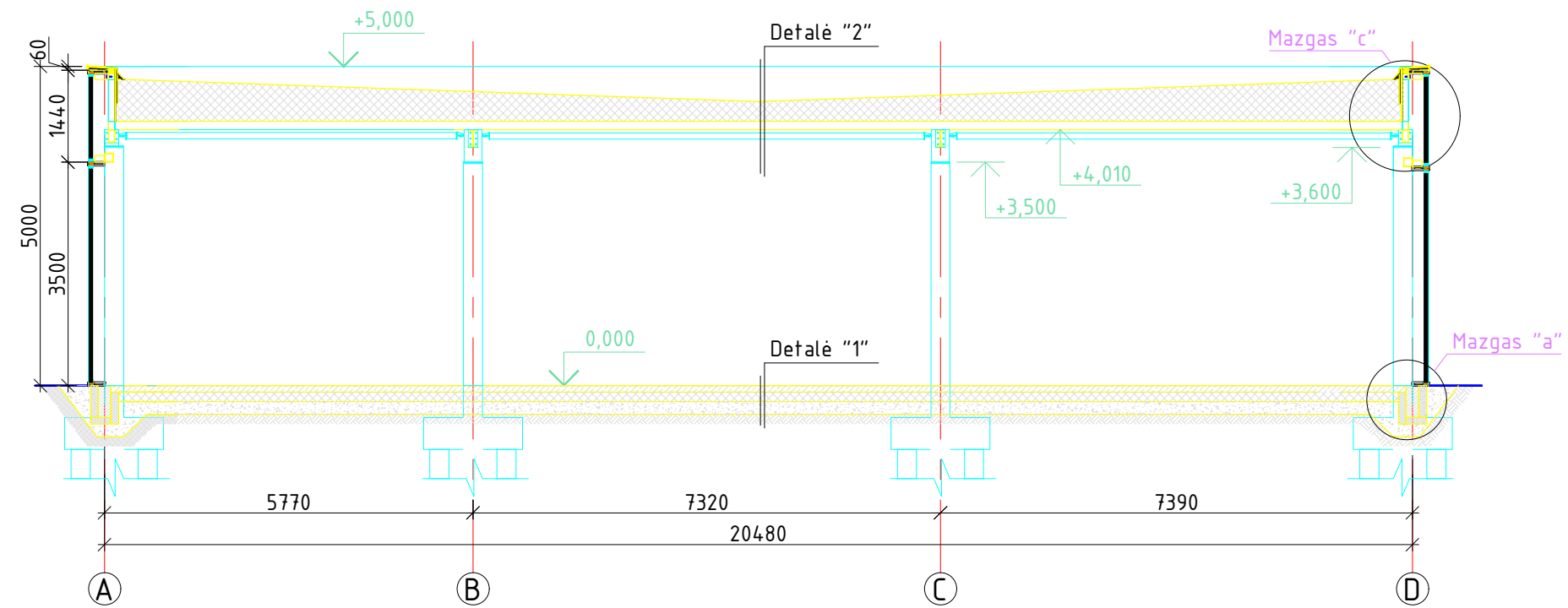

AUKSTATA <small>UŽDAROJI AKCINĖ BENDROVĖ</small>					ADMINISTRACINIO PASKIRTIES PASTATO (7.2.) IR DVIEJŲ REMOTO DIRBTUVIŲ (7.4.) PETRO MOTIEKAIČIO G. 2, ŠIAULIAI, STATYBOS PROJEKTAS		
Atest. Nr.	Pareigos	V.Pavardė	Parašas	Data	BRĖŽINYS: (1) Administracinio pastato planas pjūvis B-B	LAI DA	
	PV	R. Bernadišienė		2020-03		0	
	PVA	G. Teresas		2020-03			
Kalba	PVA	A. Stulgytė		2020-03	ŠIFRAS AUK-001-PP-SK-02	LAPAS	
Lt	Statytojas - UAB „Aukstata“					LAPU	
						1	
						1	

Stogo planas
M1:200

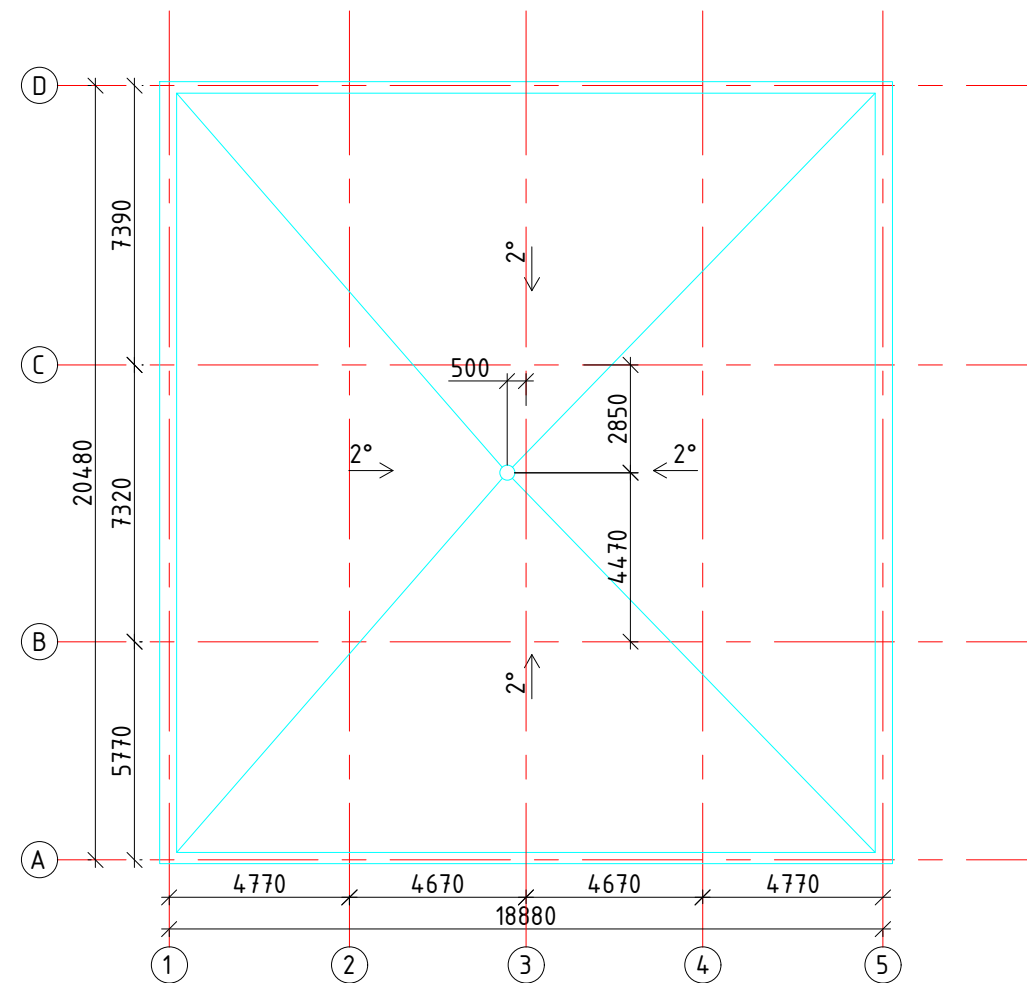

 ADMINISTRACINIO PASKIRTIES PASTATO (7.2.) IR DVIEJŲ REMOTO DIRBTUVIŲ (7.4.) PETRO MOTIEKAIČIO G. 2, ŠIAULIAI, STATYBOS PROJEKTAS						
Atest. Nr.	Pareigos	V.Pavardė	Parašas	Data	BRĖŽINYS: (1) Administracinio pastato planas stogo planas	LAIDA
	PV	R. Bernadišienė		2020-03		0
	PVA	G. Teresas		2020-03		
Kalba	PVA	A.Stulgytė		2020-03	ŠIFRAS AUK-001-PP-SK-04	LAPAS
Lt	Statytojas - UAB „Aukstata“					LAPU
						1 1

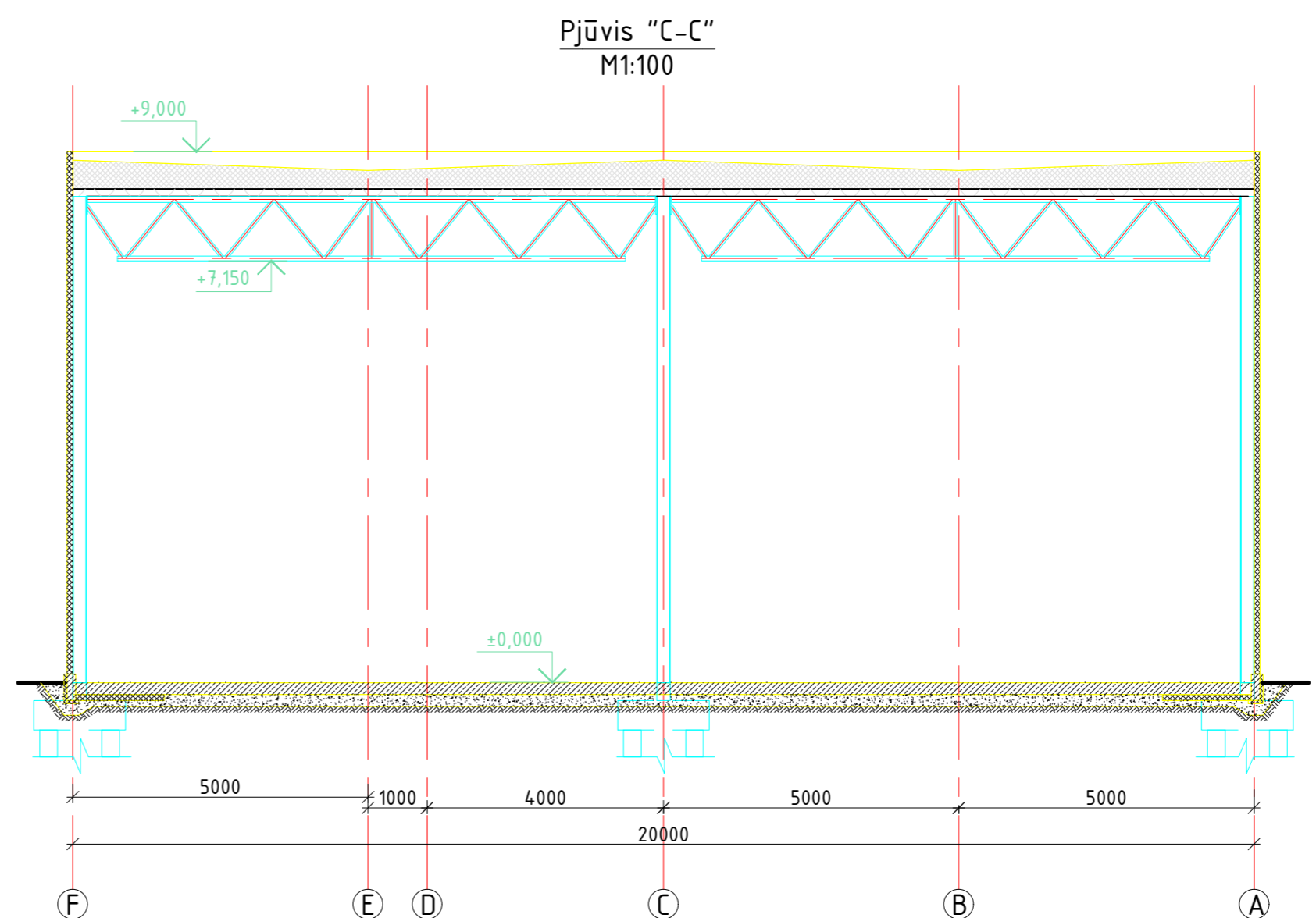
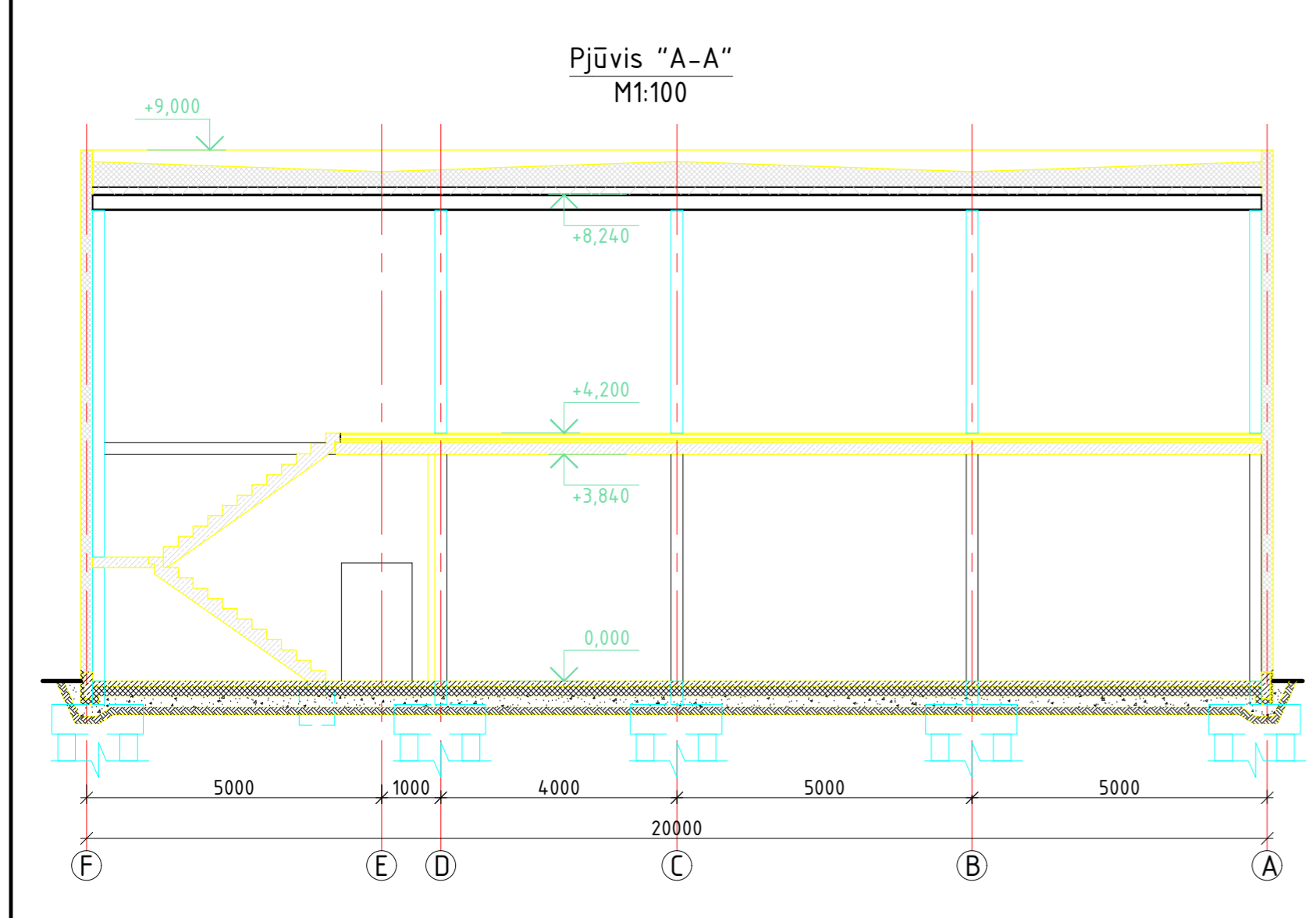
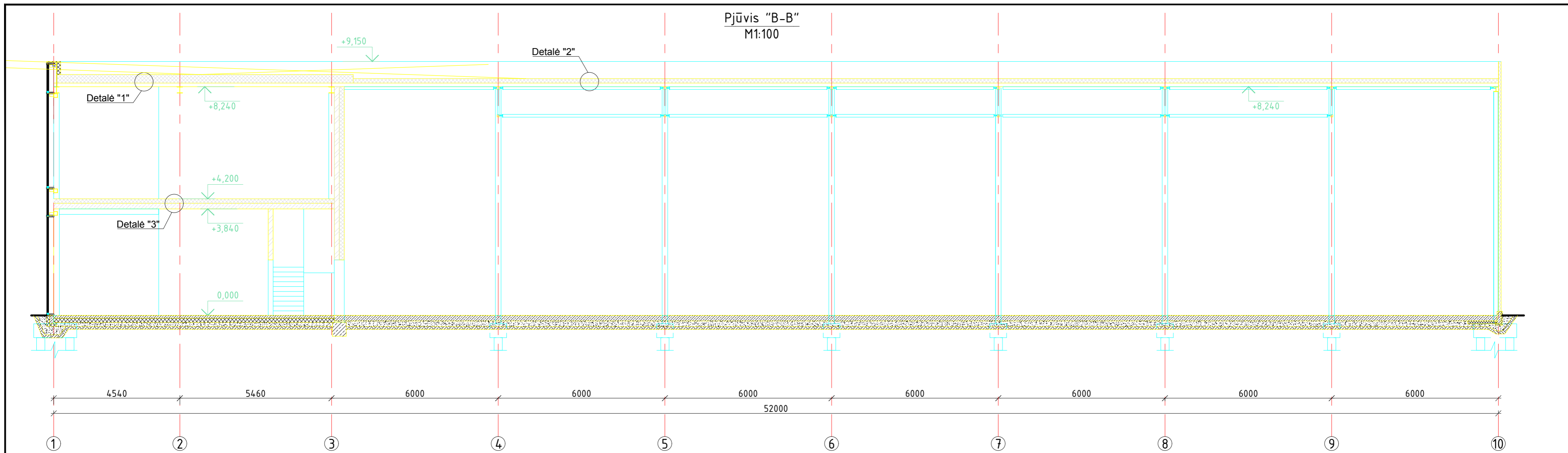

AUKSTATA <small>Uždaroji akcinė bendrovė</small>					ADMINISTRACINIO PASKIRTIES PASTATO (7.2.) IR DVIEJŲ REMOTO DIRBTUVIŲ (7.4.) PETRO MOTIEKAIČIO G. 2, ŠIAULIAI, STATYBOS PROJEKTAS		
Atest. Nr.	Pareigos	V.Pavardė	Parašas	Data	BRĖŽINYS: (2) Remonto dirbtuvių Pjūviai A-A, B-B, C-C	LAIKA	
	PV	R. Bernadišienė		2020-03		0	
Kalba	PVA	G. Teresas		2020-03			
	PVA	A.Stulgytė		2020-03			
Lt	Statytojas - UAB „Aukstata“				ŠIFRAS	LAPAS	LAPU
					AUK-001-PP-SK-04	1	1

Stogo planas
M1:100

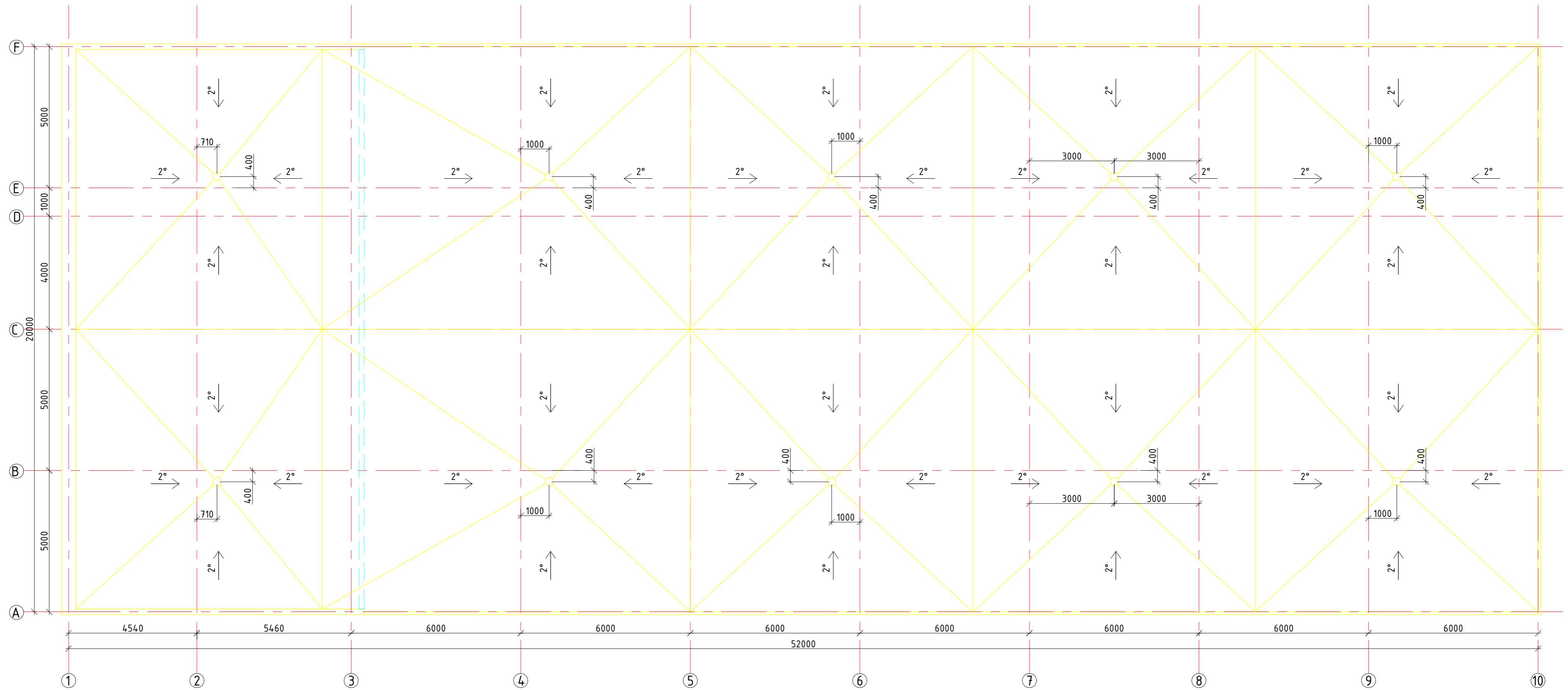

AUKSTATA <small>UŽDARŲŲ AKCINE BENDROVE</small>					ADMINISTRACINIO PASKIRTIES PASTATO (7.2.) IR DVEJŲ REMOTO DIRBTUVIŲ (7.4.) PETRO MOTIEKAIČIO G. 2, ŠIAULIAI, STATYBOS PROJEKTAS		
Atest. Nr.	Pareigos	V.Pavardė	Parašas	Data	BRĖŽINYS: (2) Remonto dirbtuvių Stogo planas	LAIKA	
A314	PV	R. Bernadišienė		2020-03		0	
Kalba	PVA	G. Teresas		2020-03	ŠIFRAS AUK-001-PP-SK-05	LAPAS	
Lt	Statytojas - UAB „Aukstata“			2020-03		1	
					LAPU	1	

Pjūvis "B-B"
M1:100

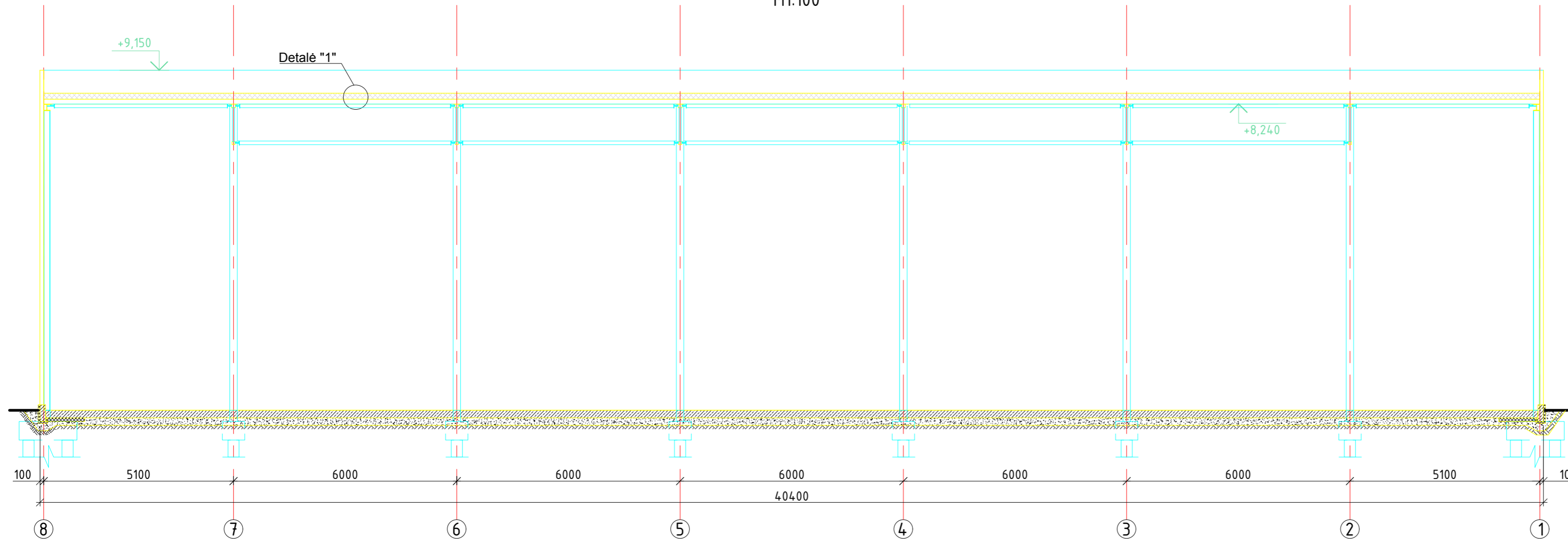

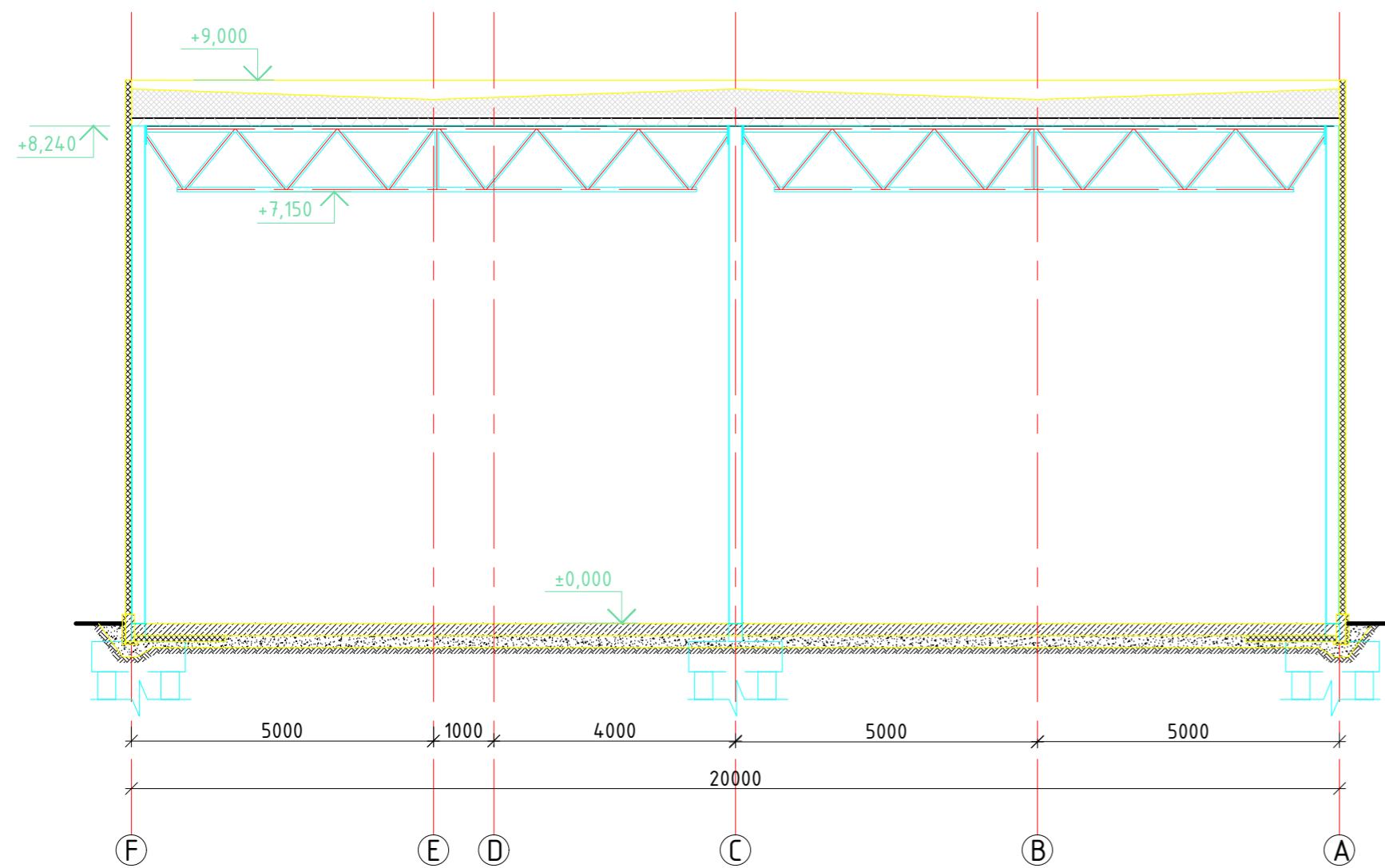

Pjūvis "A-A"
M1:100

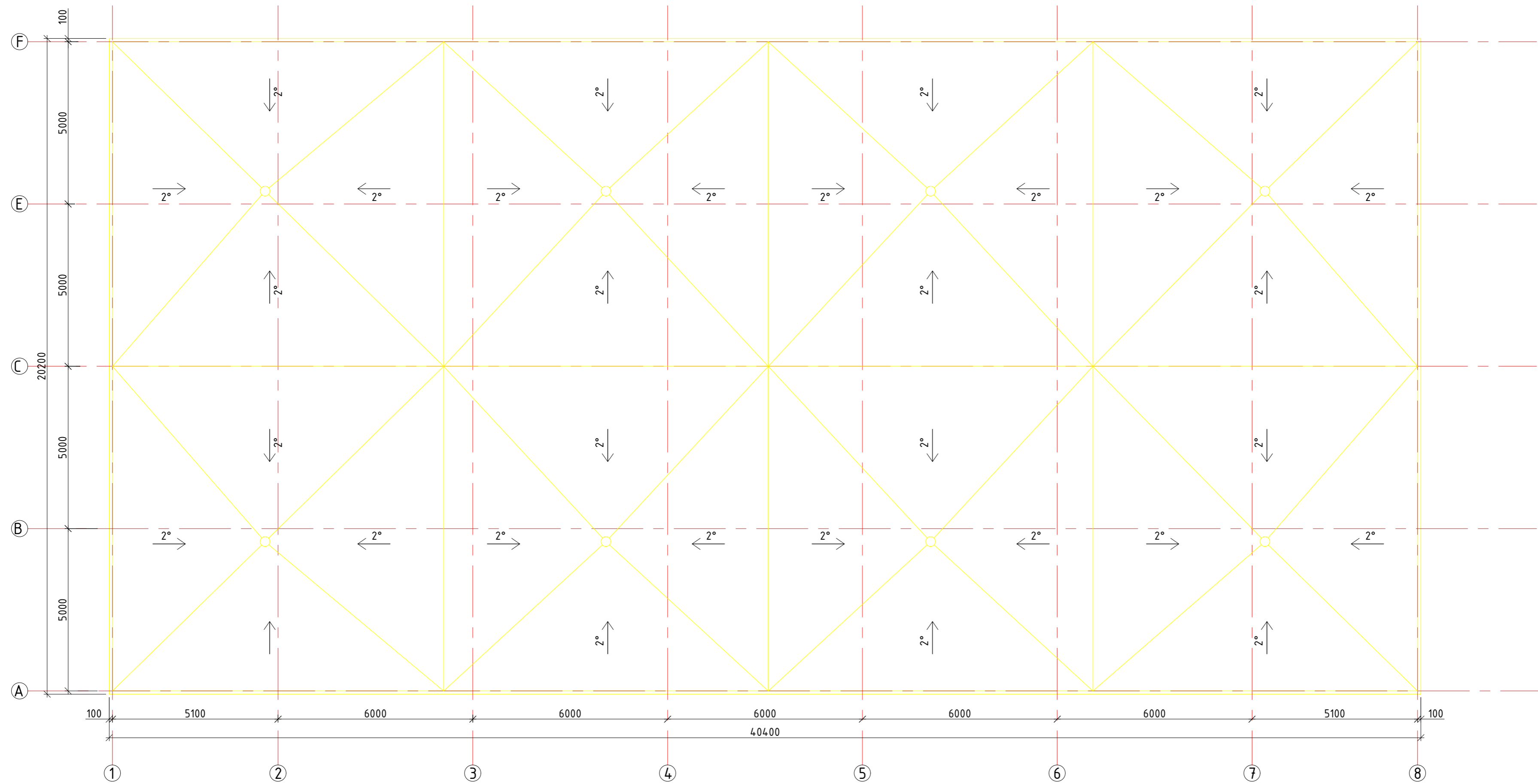

AUKSTATA <small>Uždaroji Akcinė Bendrovė</small>					ADMINISTRACINIO PASKIRTIES PASTATO (7.2.) IR DVIEJŲ REMOTO DIRBTUVIŲ (7.4.) PETRO MOTIEKAIČIO G. 2, ŠIAULIAI, STATYBOS PROJEKTAS		
Atest. Nr.	Pareigos	V.Pavardė	Parašas	Data	BRĖŽINYS:		LAIKA
A314	PV	R. Bernadišienė		2020-03	(3) Remonto dirbtuvių pjūviai A-A, B-B		0
Kalba	PVA	G. Teresas		2020-03			
	PVA	A.Stulgytė		2020-03			
Lt	Statytojas - UAB „Aukstata“				ŠIFRAS		LAPAS LAPŲ
					AUK-001-PP-SK-06		1 1

Stogo planas
M1:100



					ADMINISTRACINIO PASKIRTIES PASTATO (7.2.) IR DVIEJŲ REMOTO DIRBTUVIŲ (7.4.) PETRO MOTIEKAIČIO G. 2, ŠIAULIAI, STATYBOS PROJEKTAS		
Atest. Nr.	Pareigos	V.Pavardė	Parašas	Data	BRĖŽINYS: (3) Remonto dirbtuvių stogo planas	LAIDA	
	PV	R. Bernadišienė		2020-03		0	
	PVA	G. Teresas		2020-03			
	PVA	A. Stulgytė		2020-03			
Kalba	Statytojas - UAB „Aukstata“				ŠIFRAS	LAPAS	
Lt					AUK-001-PP-SK-07	LAPU	
						1 1	

Užduotis

Užduoties
duomenys

Užduoties numeris 5822587

Sukūrimo data 2020-02-11

Aprašymas Patikrinti

Pastaba

Vykdymo pradžia 2020-02-11

Terminas 2020-03-11

Užbaigimo data 2020-02-11

Užduoties rezultatai Derinama projektavimo pasiūlymų rengimo užduotis.
Rekomenduojame Radviliškio ir P.Motiekaičio g. kampe dislokuoti administracinio pastato
kampinės situacijos architektūrinį tūrį.

Priedai

Susieti

dokumentai



Registruotas dokumentas

GVA-106	2020-02-10	DĖL PETRO MOTIEKAIČIO G.3 PROJEKTO DERINIMO	Prašymas Įvykdyta	Patarėja (vyriausioji architektė) Irina Vingrienė	2020-02-11	rasyma.pdf	MOTIEKAICIOppsujungtas.pdf	200210101944_0001.pdf
---------	------------	---	--------------------	---	------------	------------	----------------------------	-----------------------

Dokumento turinys