

PROJEKTO PAVADINIMAS:	SVEČIŲ NAMŲ (nesudėtingi statiniai) SIDARONIŲ G.41, 43,45 , VILNIUJE, STATYBOS PROJEKTAS
STATYBOS VIETA:	SIDARONIŲ G.41,43,45 , VILNIAUS MIESTO SAV., KAD. NR.0101/0167:3132;KAD. NR.0101/0167:3130; KAD. NR.0101/0167:3129
STATYBOS RŪŠIS:	NAUJA STATYBA
STATINIŲ GRUPĖS:	NEGYVENAMIEJI PASTATAI
NAUDOJIMO PASKIRTIS, KATEGORIJA:	VIEŠBUČIŲ PASKIRTIES NAMAI (SVEČIŲ NAMAI), NESUDĖTINGI STATINIAI
PROJEKTO ETAPAS:	PROJEKTINIAI PASIŪLYMAI (PP)
LAIDA:	0
RENGIMO METAI:	2019
PROJEKTO DALIS:	-
PROJEKTO NUMERIS:	181126 - PP



PROJEKTO RENGĖJAS:	UAB "DANĖS PROJEKTAI" TURGAUS G. 37-5, KLAIPĖDA TEL. 8 –612-31413, 8-620-76751
DIREKTORIUS:	LINAS SLAUSGALVIS
PV:	VALENTINAS LUCENKO
PDV:	VALENTINAS LUCENKO
STATYTOJAS:	



STATYBOS VIETA		SIDARONIŲ G.41,43,45 , VILNIAUS MIESTO SAV., KAD. NR.0101/0167:3132;KAD. NR.0101/0167:3130; KAD. NR.0101/0167:3129		
ETAPAS		PROJEKTINIAI PASIŪLYMAI		
RINKMENOS NR.	DALIS	LAPŲ SK.	PUSLAPIS	PAVADINIMAS
				PROJEKTO SUDĖTIS
1	PP	PROJEKTINIAI PASIŪLYMAI		
		1	2	Turinys
		1	3	Aiškinamasis raštas
		1	4	Detaliojo plano ištrauka
		1	5	Situacijos schema
		1	6	Sklypo sutvarkymo planas
		1	7	Bendra komplekso Vizualizacija
		1	8	Pastato Nr.1 vizualizacija
		1	9	Pastato Nr.1 Fasadai
		1	10	Pastato Nr.1 Auštų planai
		1	11	Pastato Nr.1 Stogo planas
		1	12	Pastato Nr.1 Pjūvis
		1	13	Pastato Nr.2 vizualizacija
		1	14	Pastato Nr.2 Fasadai
		1	15	Pastato Nr.2 Auštų planai
		1	16	Pastato Nr.2 Stogo planas
		1	17	Pastato Nr.2 Pjūvis
		1	18	Pastato Nr.3 vizualizacija
		1	19	Pastato Nr.3 Fasadai
		1	20	Pastato Nr.3 Auštų planai
		1	21	Pastato Nr.3 Stogo planas
		1	22	Pastato Nr.3 Pjūvis
		1	23	Pastato Nr.4 vizualizacija
		1	24	Pastato Nr.4 Fasadai
		1	25	Pastato Nr.4 Auštų planai
		1	26	Pastato Nr.4 Stogo planas
		1	27	Pastato Nr.4 Pjūvis
		1	28	Pastato Nr.5vizualizacija
		1	29	Pastato Nr.5 Fasadai
		1	30	Pastato Nr.5 Auštų planai
		1	31	Pastato Nr.5 Stogo planas
		1	32	Pastato Nr.5 Pjūvis
		1	33	Pastato Nr.6 vizualizacija
		1	34	Pastato Nr.6 Fasadai
		1	35	Pastato Nr.6 Auštų planai
		1	36	Pastato Nr.6 Stogo planas
		1	37	Pastato Nr.6 Pjūvis
		1	38	Pastato Nr.7 vizualizacija
		1	39	Pastato Nr.7 Fasadai
		1	40	Pastato Nr.7 Auštų planai
		1	41	Pastato Nr.7 Stogo planas
		1	42	Pastato Nr.7 Pjūvis
		1	43	Pastato Nr.8 vizualizacija
		1	44	Pastato Nr.8 Fasadai
		1	45	Pastato Nr.8 Auštų planai
		1	46	Pastato Nr.8 Stogo planas
		1	47	Pastato Nr.8 Pjūvis

PROJETINIŲ PASIŪLYMŲ AIŠKINAMASIS RAŠTAS

1. BENRIEJI DUOMENYS

1.1. Objekto pavadinimas.

Svečių namų(nesudėtingi statiniai) Sidaronių g.41,43,45 , Vilniuje, statybos projektas

1.2. Statinio statybos vieta.

Sklypai, kuriame planuojami svečių namai yra Sidaronių g.41,43,45,
Kad.Nr.0101/067:3132, Kad.Nr.0101/067:3130, Kad.Nr.0101/067:3129.

1.3. Statytojas.

1.4. Projektuotojas.

Projektinius pasiūlymus parengė UAB "Danės projektai". Projekto vadovas - Valentinas Lucenko.

1.5. Statybos rūšis.

Vadovaujantis STR 01.01.08:2002, punktu 7.1., statybos rūšis yra nauja statyba.

1.6. Statinio paskirtis.

Viešbučių paskirties (Svečių namai).

1.7. Statinio kategorija.

Nesudėtingi statiniai.

1.8. Statinio techniniai ir paskirties rodikliai.

Svečių namai projektuojami nuo 1 iki 2 aukštų. Pastatai nuo 70 m² iki 44m². Statinių aukštis iki 8,31 m. Statinio energetinė klasė numatoma A+.

2. TRUMPAS PROJEKTINIŲ PASIŪLYMŲ APRAŠYMAS

2.1. Sklypo sprendiniai ir pastato architektūra.

Pastatai suprojektuoti vadovaujantis patvirtinto detaliojo plano sprendiniais. Gretimuose sklypuose dominuoja atskirų želdynų teritorijos gretimų sklypų savininkas yra statytojas – Jaroslav Avgust.

Projektuojami pastatai šiuolaikinės, modernios architektūros. Visų pastatų architektūra sprendžiama kompleksiškai, derinant tarpusavyje. Privažiavimas prie sklypų projektuojamas iš Sidaronių gatvės. Bendrai projektuojama numatoma 23vnt ir automobilių stovėjimo vietos. Po 2 viem Svečių namams.

Projektuojamų pastatų inžineriniai tinklai: elektra, vandentiekis, nuotekos bei paviršinės nuotekos jungsis prie gretimai esančių centralizuotų tinklų, pagal išduotas prisijungimo sąlygas. Buitinėmis atliekomis rūpinsis vietinė atliekų tvarkymo įmonė, pasirašius sutartį.

2.2. Planuojama veikla, technologijos aprašymas.

Numatoma svečių namus nuomoti ilgalaikiai ir trumpalaikiai nuomai. Svečių namai būtų prižiūrimi operatoriaus, kuris organizuotų valymo paslaugas, apsaugos paslaugas, teritorijos priežiūros paslaugas. Svečių namai bus pritaikyti priimti nuomininkus „išmaniomis“ sistemomis. Rezervacijos, apmokėjimai, patekimai į svečių namus „raktų kodai“ bus vykdomi internetu – mobiliaisiais telefonais. Tokios sistemos plačiai naudojamos Europoje

ar kituose išsivysčiusiose šalyse.

2.3 Techninių ekonominių rodiklių palyginimo lentelė su detaliojo plano nustatytais maksimaliais leistinais rodikliais sklypai.

Sidaronių g.41, Vilniuje, sklypo plotas – 2319m ²		
	Pagal detalų planą	Numatyta projekte
Užstatymo tankumas	Max 30%	20%
Užstatymo intensyvumas	Max 80%	29%
Aukštingumas	12m/3a	8,23m/2a
Sidaronių g.43, Vilniuje, sklypo plotas – 4800m ²		
Užstatymo tankumas	Max 50%	17%
Užstatymo intensyvumas	Max 1.20%	18%
Aukštingumas	12m/3a	8,23m/2a
Sidaronių g.45, Vilniuje, sklypo plotas – 5574m ²		
Užstatymo tankumas	Max 30%	22%
Užstatymo intensyvumas	Max 80%	21%
Aukštingumas	12m/3a	8,23m/2a

2.4 Techninių ekonominių rodiklių palyginimo lentelė su STR 2.02.09:2005 „Vienbučiai gyvenamieji namai“ nustatytais maksimaliais leistinais rodikliais sklypai.

Sidaronių g.41, Vilniuje, sklypo plotas – 2319m ²		
	Pagal STR2.02.09:2005	Numatyta projekte
Užstatymo tankumas	Max 21%	20%
Užstatymo intensyvumas	Max 40%	29%
Namų skaičius	Max 11vnt.	11vnt. (svečių namai)
Sidaronių g.43, Vilniuje, sklypo plotas – 4800m ²		
Užstatymo tankumas	Max 18.5%	17%
Užstatymo intensyvumas	Max 40%	18%
Namų skaičius	Max 24vnt.	15vnt. (svečių namai)
Sidaronių g.43, Vilniuje, sklypo plotas – 5574m ²		
Užstatymo tankumas	Max 18%	22%
Užstatymo intensyvumas	Max 40%	21%
Namų skaičius	Max 27vnt.	20vnt. (svečių namai)

Rengiant projektą nėra siekiama maksimalių rodiklių. Projektuojama atsižvelgiama į esama gamtinę aplinką, ir stengiamasi sudaryti bendrą harmoniją su ja.

Sudarė: projekto vadovas



Valentinas Lucenko

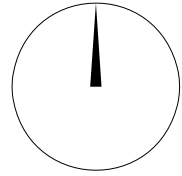

SITUACIJOS SCHEMA

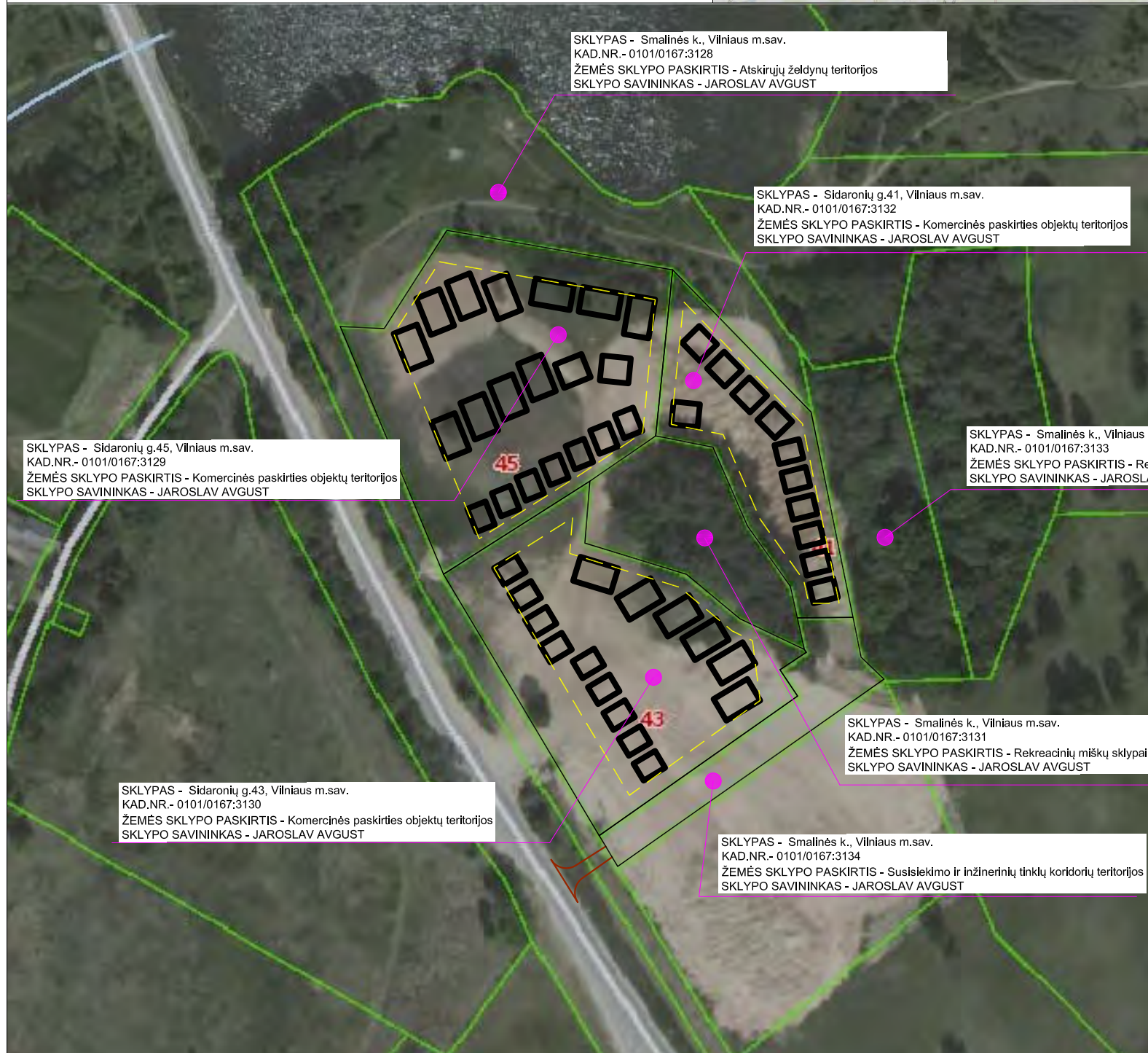
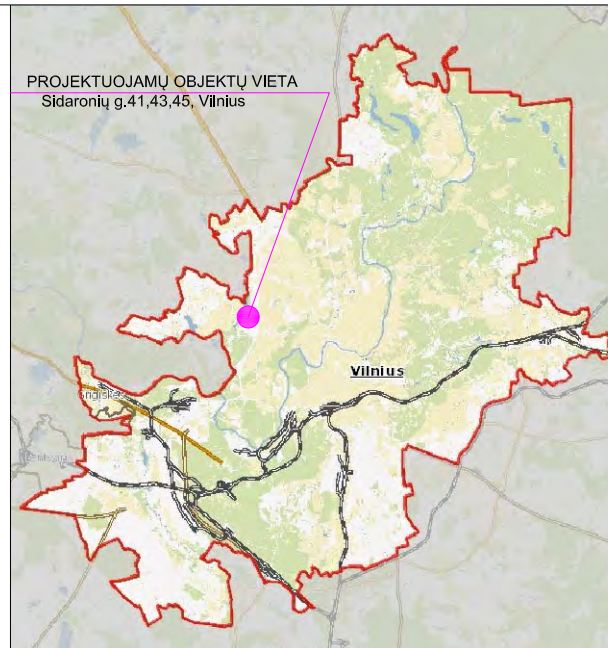

SKLYPAS - Smalinės k., Vilniaus m.sav.
KAD.NR. - 0101/0167:3128
ŽEMĖS SKLYPO PASKIRTIS - Atskirųjų želdynų teritorijos
SKLYPO SAVININKAS - JAROSLAV AVGUST

SKLYPAS - Sidaronių g.41, Vilniaus m.sav.
KAD.NR. - 0101/0167:3132
ŽEMĖS SKLYPO PASKIRTIS - Komerčinės paskirties objektų teritorijos
SKLYPO SAVININKAS - JAROSLAV AVGUST

SKLYPAS - Sidaronių g.45, Vilniaus m.sav.
KAD.NR. - 0101/0167:3129
ŽEMĖS SKLYPO PASKIRTIS - Komerčinės paskirties objektų teritorijos
SKLYPO SAVININKAS - JAROSLAV AVGUST

SKLYPAS - Smalinės k., Vilniaus m.sav.
KAD.NR. - 0101/0167:3133
ŽEMĖS SKLYPO PASKIRTIS - Rekreacinių miškų sklypai
SKLYPO SAVININKAS - JAROSLAV AVGUST

SKLYPAS - Smalinės k., Vilniaus m.sav.
KAD.NR. - 0101/0167:3131
ŽEMĖS SKLYPO PASKIRTIS - Rekreacinių miškų sklypai
SKLYPO SAVININKAS - JAROSLAV AVGUST

SKLYPAS - Sidaronių g.43, Vilniaus m.sav.
KAD.NR. - 0101/0167:3130
ŽEMĖS SKLYPO PASKIRTIS - Komerčinės paskirties objektų teritorijos
SKLYPO SAVININKAS - JAROSLAV AVGUST

SKLYPAS - Smalinės k., Vilniaus m.sav.
KAD.NR. - 0101/0167:3134
ŽEMĖS SKLYPO PASKIRTIS - Susisiekimo ir inžinerinių tinklų koridorių teritorijos
SKLYPO SAVININKAS - JAROSLAV AVGUST



KVAL. PATV. DOK. NR.	Danės g. 6, 403 kab., Klaipėda tel. 861231413, 862076751 email: danesprojektai@gmail.com			STATINIO PROJEKTO PAVADINIMAS	
				SVEČIŲ NAMŲ (nesudėtingi statiniai) SIDARONIŲ G.41,43,45, VILNIUJE, STATYBOS PROJEKTAS	
LT	su projektiniais sprendimais susipažinau ir tvirtinu:			STATINIO NR. IR PAVADINIMAS	
				Viešbučių paskirties - svečių namų pastatai	
A2125	PAREIGOS	VARDAS, PAVARDĖ	PARAŠAS	DOKUMENTO PAVADINIMAS	
	PV	V.LUCENKO		SITUACIJOS SCHEMA M1:500	
A2125	STATYTOJAS			DOKUMENTO ŽYMUO	
	su projektiniais sprendimais susipažinau ir tvirtinu:			181126-TDP- SP_B - 1	
				Lapas	Lapų
				5	2

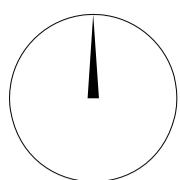

SITUACIJOS SCHEMA

Sklypo techniniai - ekonominiai rodikliai	Projektuojama
1. SKLYPO PLOTAS	2319m ²
2. SKLYPO UŽSTATYMO TANKUMAS	0.20
3. UŽSTATYMO INTENSIVUMAS	0.29
4. PASTATŲ UŽSTATYMO PLOTAS	469m ²
6. AUKŠTINGUMAS	2a (iki 8,23m)

Rodiklis	Leidžiamas pagal detalių planą	Numatytas projekte
Sklypo užstatymo tankis	0.30	0.20
Užstatymo intensyvumas	0.80	0.29
Statinio aukštis nuo žemės/aukštų skaičius	12M/3a	8,23M/ 2a

Rodiklis	Leidžiamas pagal detalių planą	Numatytas projekte
Sklypo užstatymo tankis	0.30	0.20
Užstatymo intensyvumas	0.80	0.29
Statinio aukštis nuo žemės/aukštų skaičius	12M/3a	8,23M/ 2a

Techninio projekto sprendiniai atitinka patvirtinto detaliojo plano sprendinius ir sąlygoms.



Sklypo techniniai - ekonominiai rodikliai	Projektuojama
1. SKLYPO PLOTAS	5574m ²
2. SKLYPO UŽSTATYMO TANKUMAS	0.22
3. UŽSTATYMO INTENSIVUMAS	0.21
4. PASTATŲ UŽSTATYMO PLOTAS	1229m ²
6. AUKŠTINGUMAS	2a (iki 7,52m)

Rodiklis	Leidžiamas pagal detalių planą	Numatytas projekte
Sklypo užstatymo tankis	0.30	0.22
Užstatymo intensyvumas	0.80	0.21
Statinio aukštis nuo žemės/aukštų skaičius	12M/3a	7,52M/ 2a

Techninio projekto sprendiniai atitinka patvirtinto detaliojo plano sprendinius ir sąlygoms.

Sklypo techniniai - ekonominiai rodikliai	Projektuojama
1. SKLYPO PLOTAS	4900m ²
2. SKLYPO UŽSTATYMO TANKUMAS	0.17
3. UŽSTATYMO INTENSIVUMAS	0.18
4. PASTATŲ UŽSTATYMO PLOTAS	809m ²
6. AUKŠTINGUMAS	2a (iki 7,52m)

Rodiklis	Leidžiamas pagal detalių planą	Numatytas projekte
Sklypo užstatymo tankis	0.50	0.17
Užstatymo intensyvumas	1.20	0.18
Statinio aukštis nuo žemės/aukštų skaičius	12M/3a	7,52M/ 2a

Techninio projekto sprendiniai atitinka patvirtinto detaliojo plano sprendinius ir sąlygoms.

Sutartiniai žymėjimai

- Projektuojami svečių namai (45vnt.)
- Detaliuoju planu nustatyta statybosriba
- Dekorytviniai medeliai
- Kalninės pušys
- Paprastosios pušys
- Asfaltas
- Akmens skalda
- Betoninės trinkelės
- Sandeliukai
- Projektuojamos vertikalės
- Betoninių trinkelių danga
- Medinė terasa
- Soliukai su šiukliadėže
- Šviestuvai H=2.2m
- Šviestuvai montuojamas ant atraminės sienutės
- Atraminė sienutė (gabionas su akmenimis)
- Projektuojamos automobilių stovėjimo vietos 24vnt.



KVAL. PATV. DOK. NR.	 Danės g. 6, 403 kab., Klaipėda tel. 80 521413, 862076751 email: danesprojekta@gmail.com	STATINIO PROJEKTO PAVADINIMAS		Laida
		SVEČIŲ NAMŲ (nesudėtingi statiniai) STATYBOS PROJEKTAS		
STATINIO NR. IR PAVADINIMAS		Viešbučių paskirties - svečių namų pastatai		Lapas Lapų
DOKUMENTO PAVADINIMAS		SKLYPO PLANAS M1:500		
PAREIGOS	VARDAS, PAVARDĖ	PARŠAS	DOKUMENTO ŽYMUO	Lapas Lapų
A2125	PV	V.LUCENKO	181126-TDP- SP_B - 2	
A2125	ARCH	V.LUCENKO		2 2
LT	su projektiniais sprendimais susipažinai ir tvirtinu:			6



KVAL. PATV. DOK. NR.	 Danės g. 6, 403 kab., Klaipėda tel. 861231413, 862076751 email: danesprojektai@gmail.com			STATINIO PROJEKTO PAVADINIMAS		
				SVEČIŲ NAMŲ (nesudėtingi statiniai) SUARONIŲ G.41,43,45, VIILNIUJE, STATYBOS PROJEKTAS		
				STATINIO NR. IR PAVADINIMAS		
				Viešbučių paskirties - svečių namų pastatai		
	PAREIGOS	VARDAS, PAVARDĖ	PARŠAS	DOKUMENTO PAVADINIMAS		Laida
A2125	PV	V.LUCENKO		Komplekso vizualizacija		0
A2125	ARCH	V.LUCENKO				
LT	STATYTOJAS			DOKUMENTO ŽYMUO		Lapas Lapų
	su projektiniais sprendimais susipažinau ir tvirtinu:			181126-PP- AS_B - 1		1 1
						7

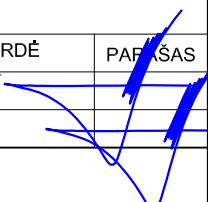

KVAL. PATV. DOK. NR.	 <p>Danės g. 6, 403 kab., Klaipėda tel. 861231413, 862076751 email: danesprojektai@gmail.com</p>			STATINIO PROJEKTO PAVADINIMAS		
				<p>"Danės projektai" SVEČIŲ NAMŲ (nesudėtingi statiniai) SIDARONIŲ G.41,43,45, VILNIUJE, STATYBOS PROJEKTAS</p>		
			STATINIO NR. IR PAVADINIMAS			
			Viešbučių paskirties - svečių namų pastatai (Nr.1)			
	PAREIGOS	VARDAS, PAVARDĖ	PARAŠAS	DOKUMENTO PAVADINIMAS	Laida	
A2125	PV	V.LUCENKO		VIZUALIZACIJA	0	
A2125	ARCH	V.LUCENKO				
LT	STATYTOJAS			DOKUMENTO ŽYMUO	Lapas	
	su projektiniais sprendimais susipažinau ir tvirtinu:			181126-PP- AS_B - 1	Lapų	
				1	5	
				8		

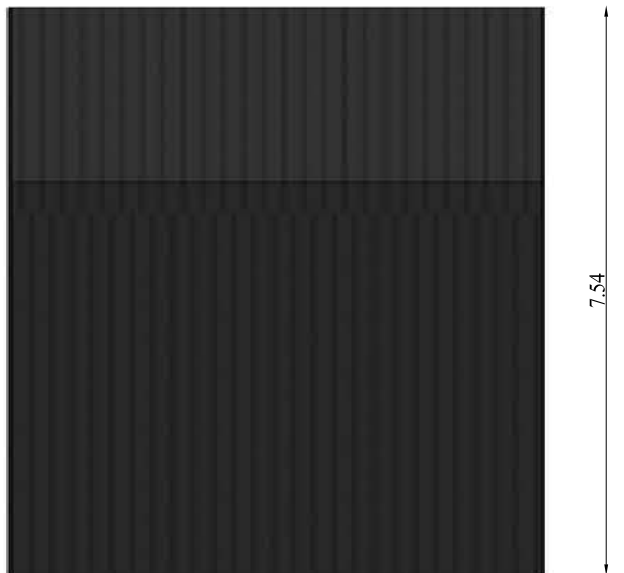
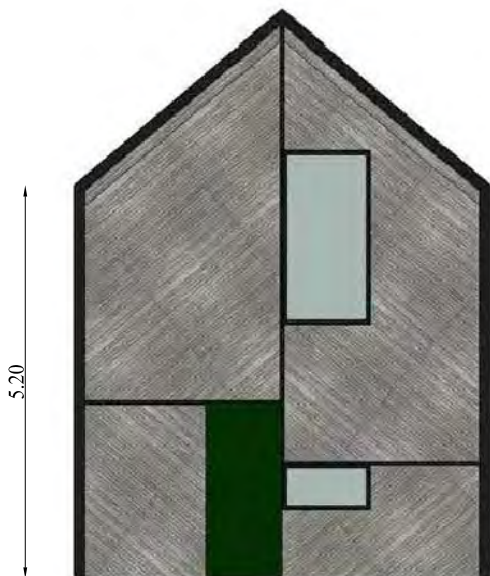
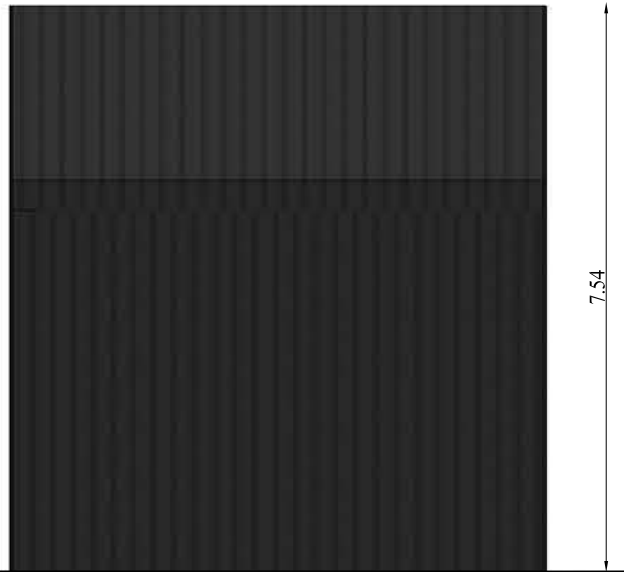
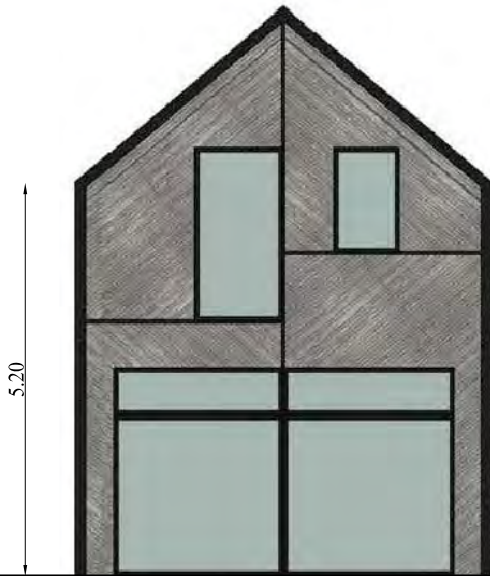

Tamsiai pilka "Classic" profiliuota skarda



Šviesiai pilkos medinės lentelės



KVAL. PATV. DOK. NR.	 <p>Danės g. 6, 403 kab., Klaipėda tel. 861231413, 862076751 email: danesprojektai@gmail.com</p>			STATINIO PROJEKTO PAVADINIMAS		
				SVEČIŲ NAMŲ (nesudėtingi statiniai) SIDARONIŲ G.41,43,45, VIILNIUJE, STATYBOS PROJEKTAS		
			STATINIO NR. IR PAVADINIMAS			
			Viešbučių paskirties - svečių namų pastatai (Nr.1)			
	PAREIGOS	VARDAS, PAVARDĖ	PARŠAS	DOKUMENTO PAVADINIMAS		
A2125	PV	V.LUCENKO		FASADAI M1:100		
A2125	ARCH	V.LUCENKO				
LT	STATYTOJAS			DOKUMENTO ŽYMUO		
	su projektiniais sprendimais susipažinau ir tvirtinu:			181126-PP- AS_B - 2		
				Lapas	Lapų	
				2	5	
				9		

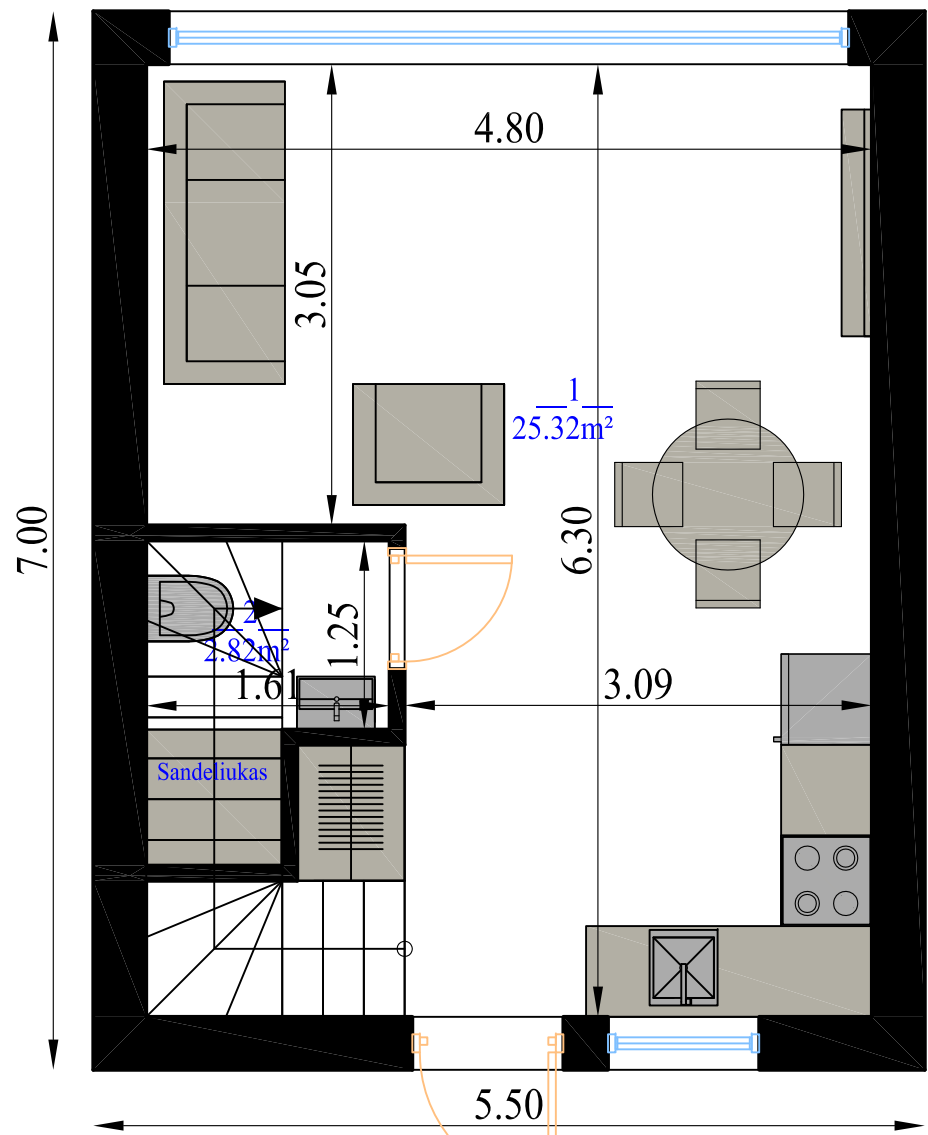

Pirmo aukšto planas

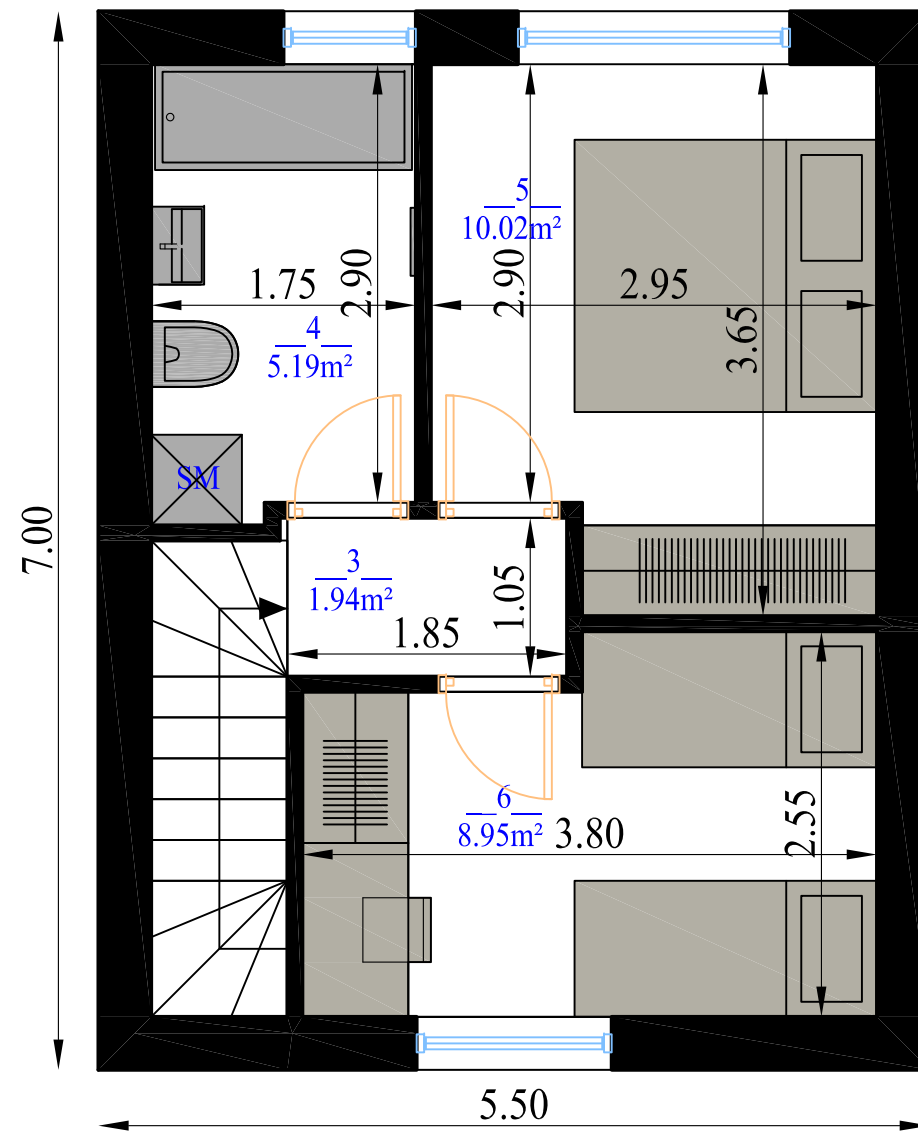

Antro aukšto planas

Patalpų eksplikacija

1. Svetainė/virtuvė	25.32m ²
2. WC	2.82m ²
3. Koridorius	1.94m ²
4. WC/vonia	5.19m ²
5. Kambarys	10.02m ²
6. Kambarys	8.95m ²
Viso:	54.26m ²

KVAL. PATV. DOK. NR.				STATINIO PROJEKTO PAVADINIMAS	
				SVEČIŲ NAMŲ (nesudėtingi statiniai) SDARONIŲ G.41,43,45, VIILNIUJE, STATYBOS PROJEKTAS	
LT	STATYTOJAS su projektiniais sprendimais susipažinau ir tvirtinu:			STATINIO NR. IR PAVADINIMAS	
				Viešbučių paskirties - svečių namų pastatai (Nr.1)	
PAREIGOS				DOKUMENTO PAVADINIMAS	
VARDAS, PAVARDĖ				AUKŠTŲ PLANAI M1:50	
PARŠAS				Laida	
STATYTOJAS				DOKUMENTO ŽYMUO	
181126-PP- AS_B - 3				Lapas	Lapų
				3	5
				10	



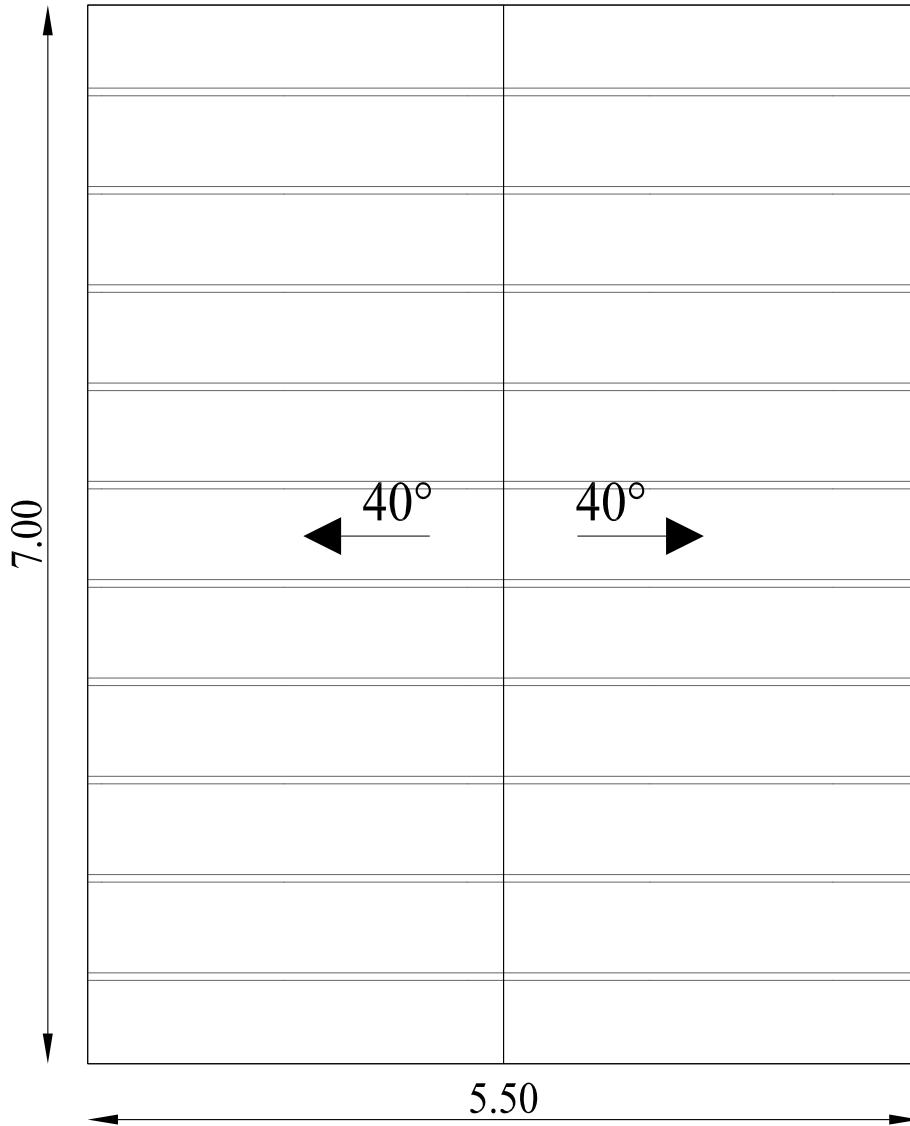

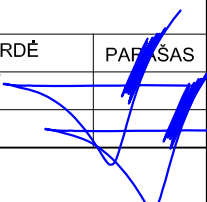
KVAL. PATV. DOK. NR.	 <p>Danės g. 6, 403 kab., Klaipėda tel. 861231413, 862076751 email: danesprojektai@gmail.com</p>			STATINIO PROJEKTO PAVADINIMAS		
				<p>SVEČIŲ NAMŲ (nesudėtingi statiniai) SIDARONIŲ G.41,43,45, VILNIUJE, STATYBOS PROJEKTAS</p>		
			STATINIO NR. IR PAVADINIMAS			
			Viešbučių paskirties - svečių namų pastatai (Nr.1)			
	PAREIGOS	VARDAS, PAVARDĖ	PARAŠAS	DOKUMENTO PAVADINIMAS	Laida	
A2125	PV	V.LUCENKO		STOGO PLANAS M1:50	0	
A2125	ARCH	V.LUCENKO				
LT	STATYTOJAS			DOKUMENTO ŽYMUO	Lapas	
	su projektiniais sprendimais susipažinau ir tvirtinu:			181126-PP- AS_B - 4	Lapų	
				11	5	

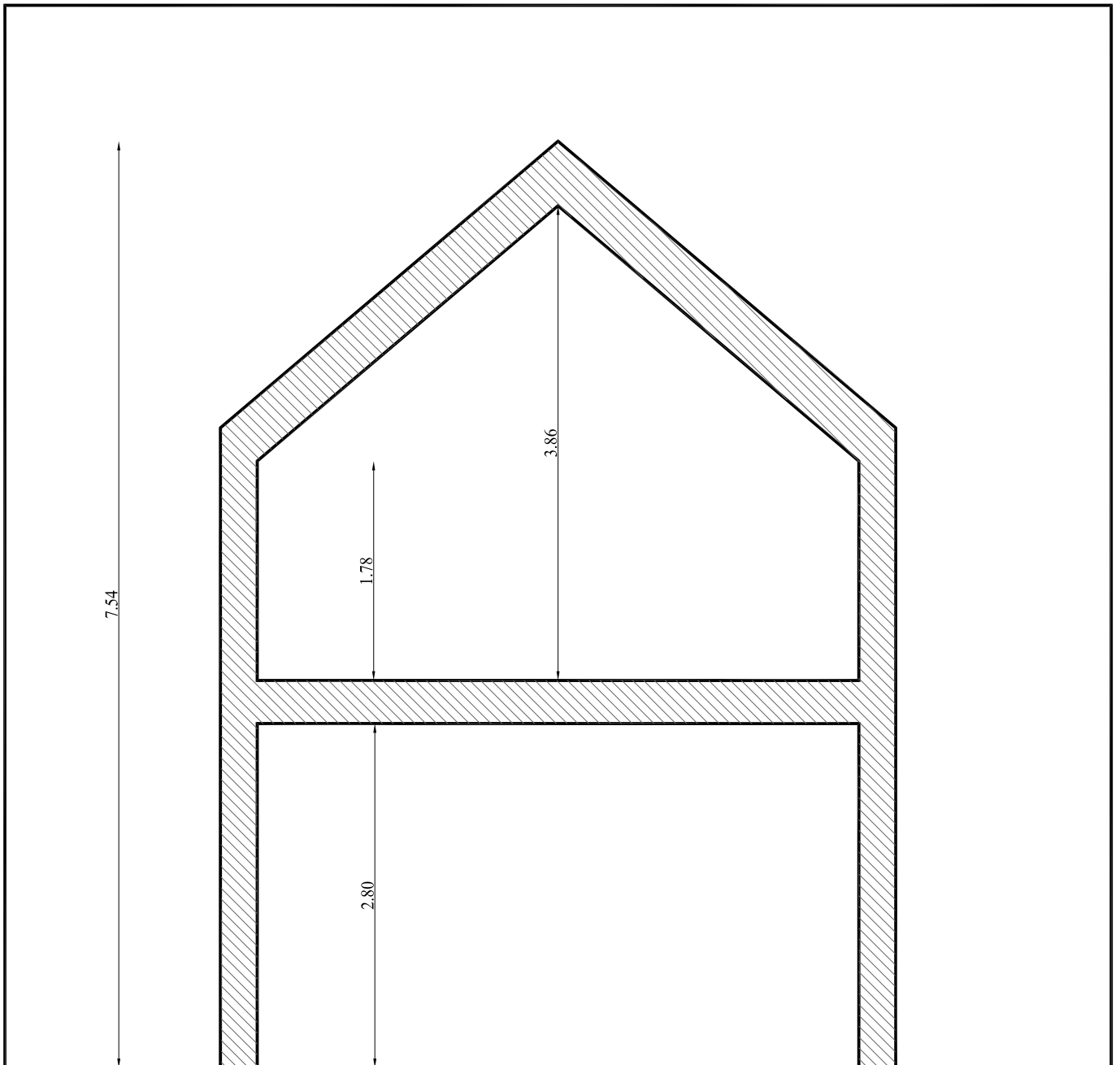

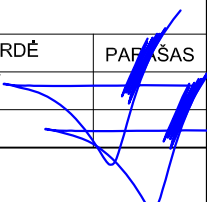
KVAL. PATV. DOK. NR.	 <p>Danės g. 6, 403 kab., Klaipėda tel. 861231413, 862076751 email: danesprojektai@gmail.com</p>			STATINIO PROJEKTO PAVADINIMAS		
				<p>"Danės projektai"</p> <p>SVEČIŲ NAMŲ (nesudėtingi statiniai) SIDARONIŲ G.41,43,45, VILNIUJE, STATYBOS PROJEKTAS</p>		
			STATINIO NR. IR PAVADINIMAS			
			Viešbučių paskirties - svečių namų pastatai (Nr.1)			
	PAREIGOS	VARDAS, PAVARDĖ	PARAŠAS	DOKUMENTO PAVADINIMAS		
A2125	PV	V.LUCENKO		PJŪVIS M1:50		
A2125	ARCH	V.LUCENKO				
LT	STATYTOJAS			DOKUMENTO ŽYMUO		
	su projektiniais sprendimais susipažinau ir tvirtinu:			181126-PP- AS_B - 5		
				Lapas	Lapų	
				5	5	
				12		

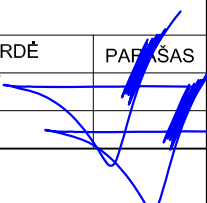

KVAL. PATV. DOK. NR.	 <p>Danės g. 6, 403 kab., Klaipėda tel. 861231413, 862076751 email: danesprojektai@gmail.com</p>			STATINIO PROJEKTO PAVADINIMAS		
				<p>"Danės projektai" SVEČIŲ NAMŲ (nesudėtingi statiniai) SIDARONIŲ G.41,43,45, VILNIUJE, STATYBOS PROJEKTAS</p>		
			STATINIO NR. IR PAVADINIMAS			
			Viešbučių paskirties - svečių namų pastatai (Nr.2)			
	PAREIGOS	VARDAS, PAVARDĖ	PARAŠAS	DOKUMENTO PAVADINIMAS	Laida	
A2125	PV	V.LUCENKO		VIZUALIZACIJA	0	
A2125	ARCH	V.LUCENKO				
LT	STATYTOJAS			DOKUMENTO ŽYMUO	Lapas	
	su projektiniais sprendimais susipažinau ir tvirtinu:			181126-PP- AS_B - 1	Lapų	
				13	5	

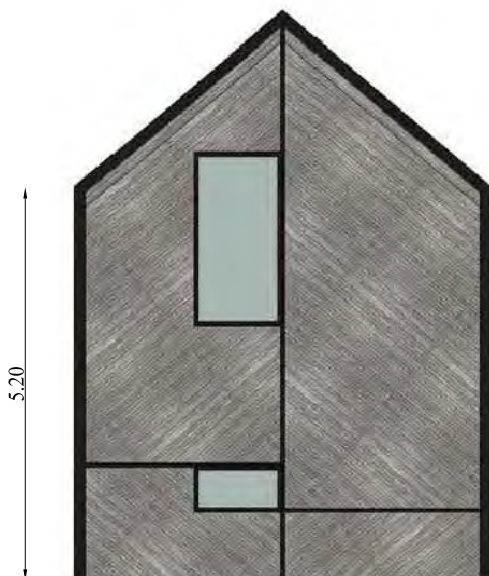
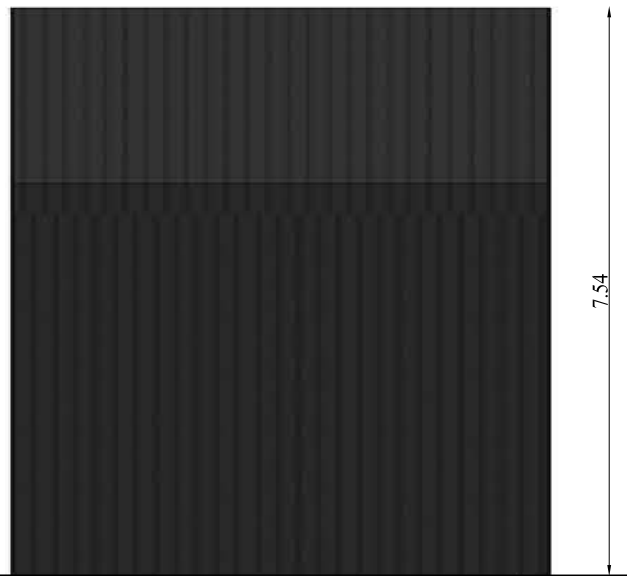
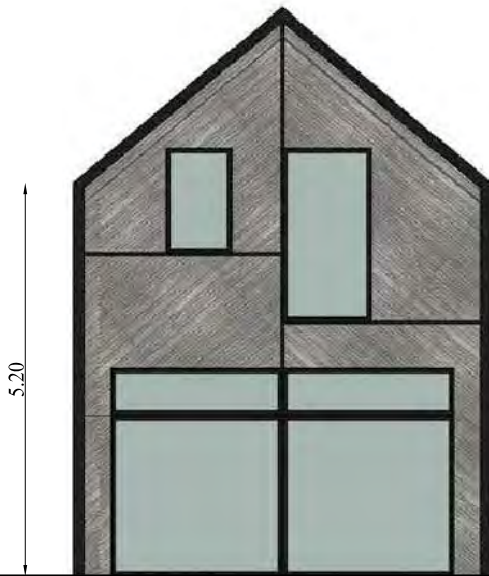

Tamsiai pilka "Classic" profiliuota skarda



Šviesiai pilkos medinės lentelės



KVAL. PATV. DOK. NR.	 <small>Danės g. 6, 403 kab., Klaipėda tel. 861231413, 862076751 email: danesprojektai@gmail.com</small>			STATINIO PROJEKTO PAVADINIMAS		
				SVEČIŲ NAMŲ (nesudėtingi statiniai) SIDARONIŲ G.41,43,45, VILNIUJE, STATYBOS PROJEKTAS		
				STATINIO NR. IR PAVADINIMAS		
				Viešbučių paskirties - svečių namų pastatai (Nr.2)		
	PAREIGOS	VARDAS, PAVARDĖ	PARŠAS	DOKUMENTO PAVADINIMAS		Laida
A2125	PV	V.LUCENKO		FASADAI M1:100		0
A2125	ARCH	V.LUCENKO				
LT	STATYTOJAS			DOKUMENTO ŽYMUO		Lapas
	su projektiniais sprendimais susipažinau ir tvirtinu:			181126-PP- AS_B - 2		Lapų
						2 14

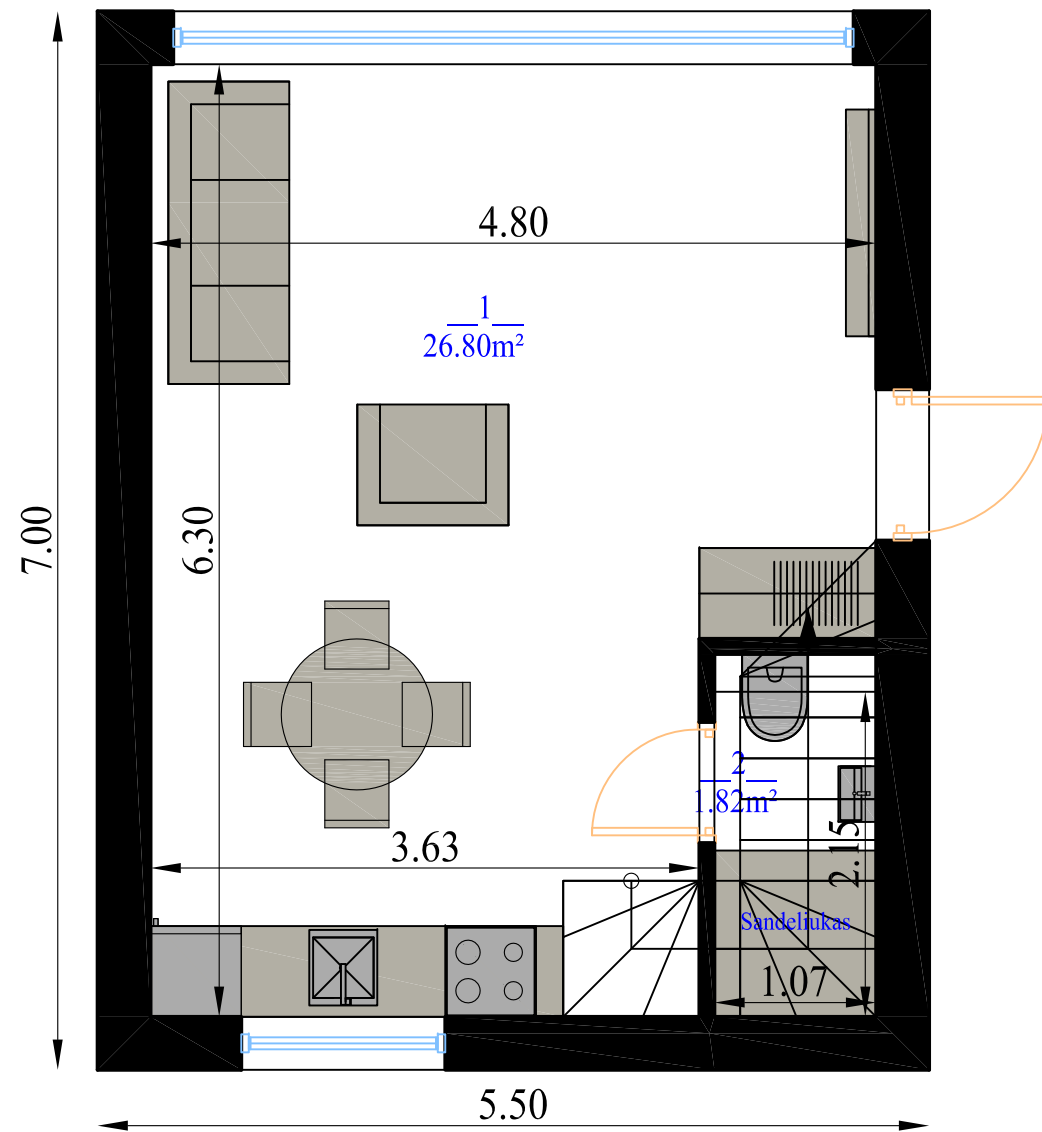

Pirmo aukšto planas

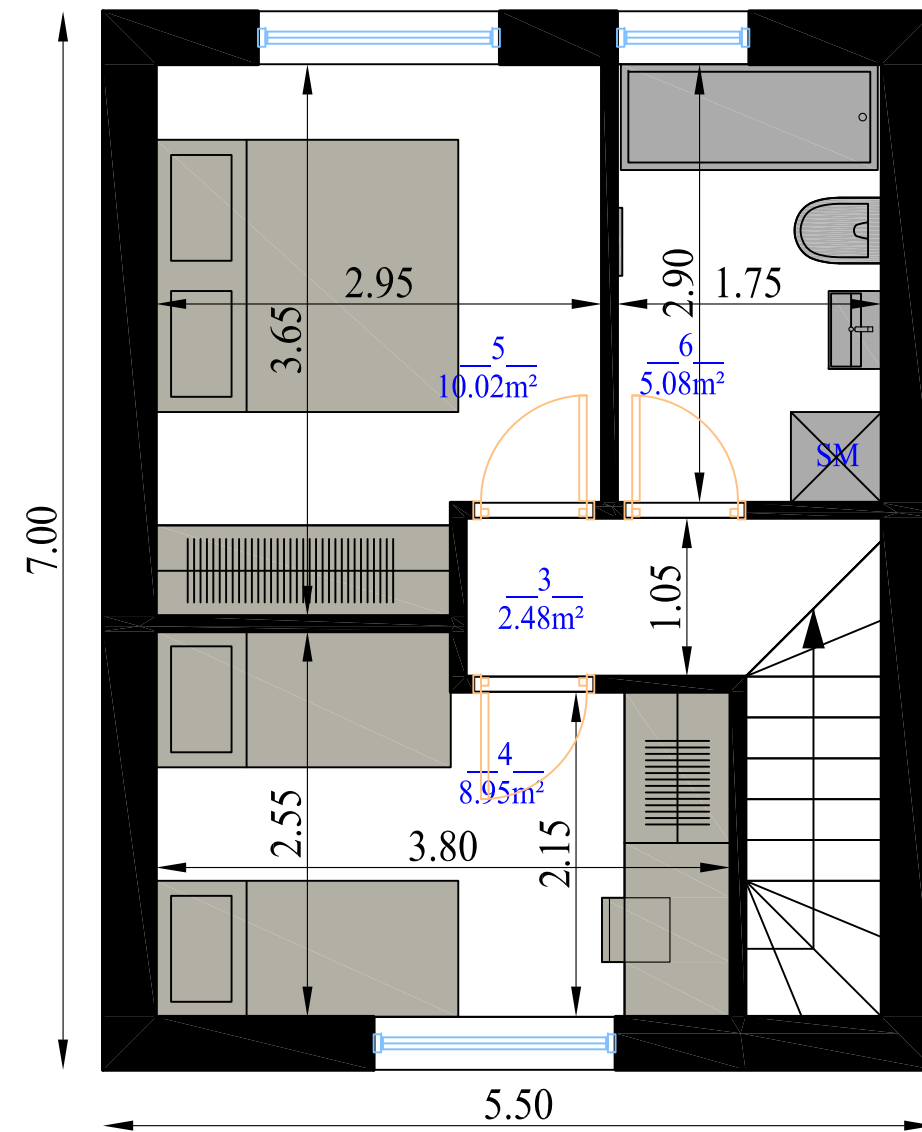

Antro aukšto planas

Patalpų eksplikacija

1. Svetainė/virtuvė	26.80m ²
2. WC	1.82m ²
3. Koridorius	2.48m ²
4. WC/vonia	5.08m ²
5. Kambarys	8.95m ²
6. Kambarys	10.02m ²
Viso:	55.15m ²

KVAL. PATV. DOK. NR.				STATINIO PROJEKTO PAVADINIMAS	
				SVEČIŲ NAMŲ (nesudėtingi statiniai) STATYBOS PROJEKTAS	
LT				STATINIO NR. IR PAVADINIMAS	
				Viešbučių paskirties - svečių namų pastatai (Nr.2)	
PAREIGOS			DOKUMENTO PAVADINIMAS		Laida
A2125 PV V.LUCENKO			AUKŠTŲ PLANAI M1:50		0
A2125 ARCH V.LUCENKO			DOKUMENTO ŽYMUO		Lapas Lapų
STATYTOJAS			181126-PP- AS_B - 3		3 5
su projektiniais sprendimais susipažinau ir tvirtinu:					15



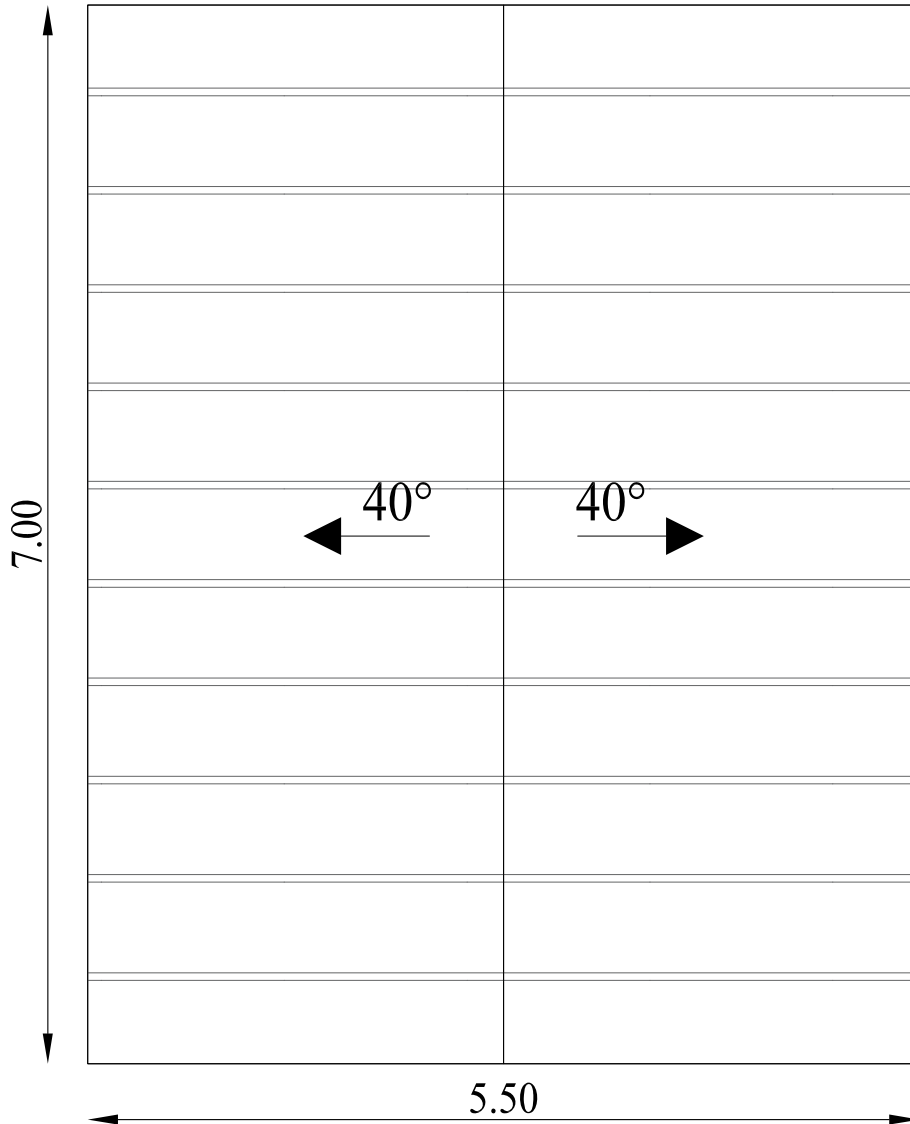

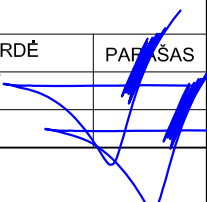
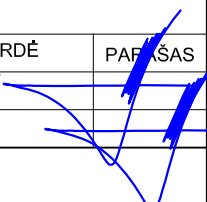
KVAL. PATV. DOK. NR.	 <p>Danės g. 6, 403 kab., Klaipėda tel. 861231413, 862076751 email: danesprojektai@gmail.com</p>			STATINIO PROJEKTO PAVADINIMAS		
				<p>"Danės projektai"</p> <p>SVEČIŲ NAMŲ (nesudėtingi statiniai) SIDARONIŲ G.41,43,45, VILNIUJE, STATYBOS PROJEKTAS</p>		
			STATINIO NR. IR PAVADINIMAS			
			Viešbučių paskirties - svečių namų pastatai (Nr.2)			
	PAREIGOS	VARDAS, PAVARDĖ	PARAŠAS	DOKUMENTO PAVADINIMAS	Laida	
A2125	PV	V.LUCENKO		STOGO PLANAS M1:50	0	
A2125	ARCH	V.LUCENKO				
LT	STATYTOJAS			DOKUMENTO ŽYMUO	Lapas	
	su projektiniais sprendimais susipažinau ir tvirtinu:			181126-PP- AS_B - 4	Lapų	
					4	
					5	
					16	

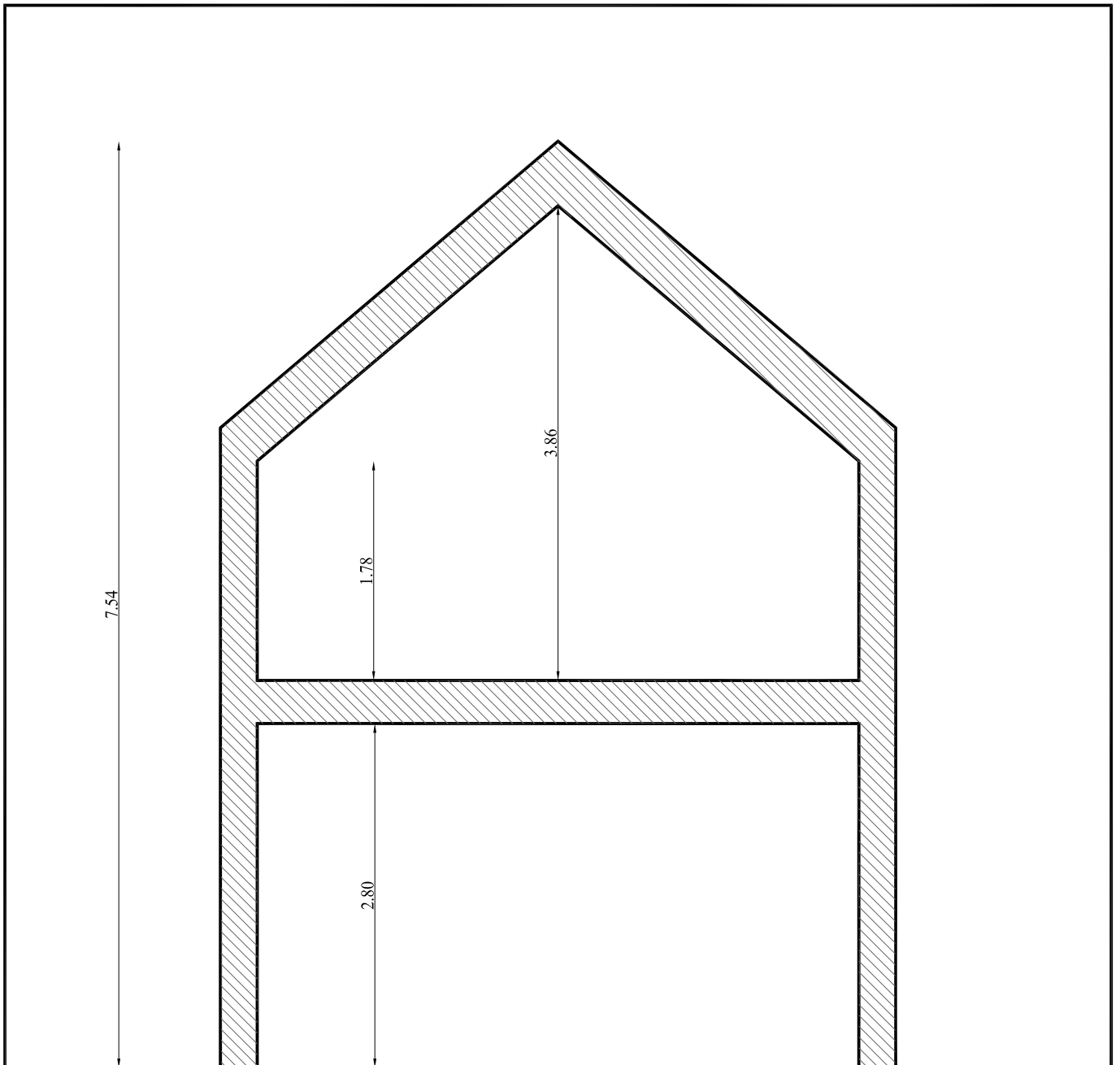

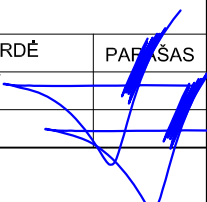
KVAL. PATV. DOK. NR.	 <p>Danės g. 6, 403 kab., Klaipėda tel. 861231413, 862076751 email: danesprojektai@gmail.com</p>			STATINIO PROJEKTO PAVADINIMAS		
				SVEČIŲ NAMŲ (nesudėtingi statiniai) SIDARONIŲ G.41,43,45, VILNIUJE, STATYBOS PROJEKTAS		
			STATINIO NR. IR PAVADINIMAS			
			Viešbučių paskirties - svečių namų pastatai (Nr.2)			
	PAREIGOS	VARDAS, PAVARDĖ	PARAŠAS	DOKUMENTO PAVADINIMAS		
A2125	PV	V.LUCENKO		PJŪVIS M1:50		
A2125	ARCH	V.LUCENKO				
LT	STATYTOJAS			DOKUMENTO ŽYMUO		
	su projektiniais sprendimais susipažinau ir tvirtinu:			181126-PP- AS_B - 5		
				Lapas	Lapų	
				5	5	
				17		

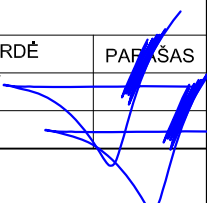

KVAL. PATV. DOK. NR.	 <small>Danės g. 6, 403 kab., Klaipėda tel. 861231413, 862076751 email: danesprojektai@gmail.com</small>			STATINIO PROJEKTO PAVADINIMAS		
				"Danės projektai" SVEČIŲ NAMŲ (nesudėtingi statiniai) SIDARONIŲ G.41,43,45, VILNIUJE, STATYBOS PROJEKTAS		
			STATINIO NR. IR PAVADINIMAS			
			Viešbučių paskirties - svečių namų pastatai (Nr.3)			
	PAREIGOS	VARDAS, PAVARDĖ	PARAŠAS	DOKUMENTO PAVADINIMAS		
A2125	PV	V.LUCENKO		Laida		
A2125	ARCH	V.LUCENKO		VIZUALIZACIJA		
	STATYTOJAS			DOKUMENTO ŽYMUO		
LT	su projektiniais sprendimais susipažinau ir tvirtinu:			181126-PP- AS_B - 1		
				Lapas	Lapų	
				1	5	
				18		



Tamsiai pilka "Classic" profiliuota skarda



Šviesiai pilkos medinės lentelės

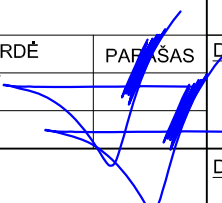

KVAL. PATV. DOK. NR.	 <p>Danės g. 6, 403 kab., Klaipėda tel. 861231413, 862076751 email: danesprojektai@gmail.com</p>			STATINIO PROJEKTO PAVADINIMAS		
				SVEČIŲ NAMŲ (nesudėtingi statiniai) SIDARONIŲ G.41,43,45, VILNIUJE, STATYBOS PROJEKTAS		
			STATINIO NR. IR PAVADINIMAS			
			Viešbučių paskirties - svečių namų pastatai (Nr.3)			
	PAREIGOS	VARDAS, PAVARDĖ	PARAŠAS	DOKUMENTO PAVADINIMAS	Laida	
A2125	PV	V.LUCENKO		FASADAI M1:100	0	
A2125	ARCH	V.LUCENKO				
LT	STATYTOJAS			DOKUMENTO ŽYMUO	Lapas	
	su projektiniais sprendimais susipažinau ir tvirtinu:			181126-PP- AS_B - 2	Lapų	
					2	
					5	
					19	

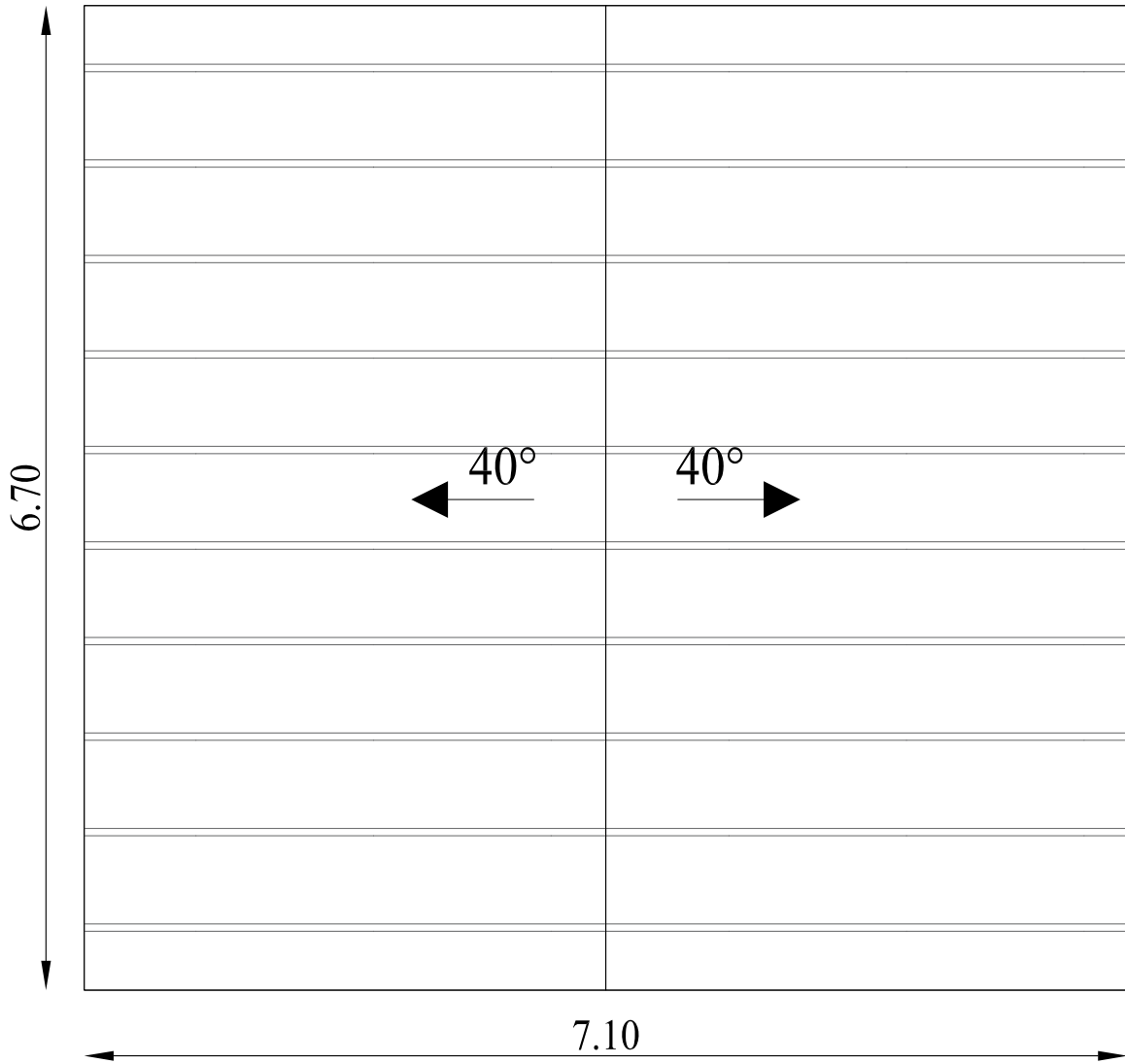

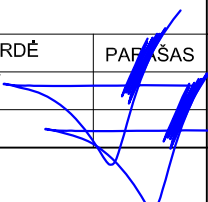
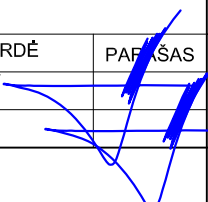
KVAL. PATV. DOK. NR.	 <small>Danės g. 6, 403 kab., Klaipėda tel. 861231413, 862076751 email: danesprojektai@gmail.com</small>			STATINIO PROJEKTO PAVADINIMAS		
				"Danės projektai" SVEČIŲ NAMŲ (nesudėtingi statiniai) SIDARONIŲ G.41,43,45, VILNIUJE, STATYBOS PROJEKTAS		
			STATINIO NR. IR PAVADINIMAS			
			Viešbučių paskirties - svečių namų pastatai (Nr.3)			
	PAREIGOS	VARDAS, PAVARDĖ	PARAŠAS	DOKUMENTO PAVADINIMAS	Laida	
A2125	PV	V.LUCENKO		STOGO PLANAS M1:50	0	
A2125	ARCH	V.LUCENKO				
LT	STATYTOJAS			DOKUMENTO ŽYMUO	Lapas	
	su projektiniais sprendimais susipažinau ir tvirtinu:			181126-PP- AS_B - 4	Lapų	
				20	5	

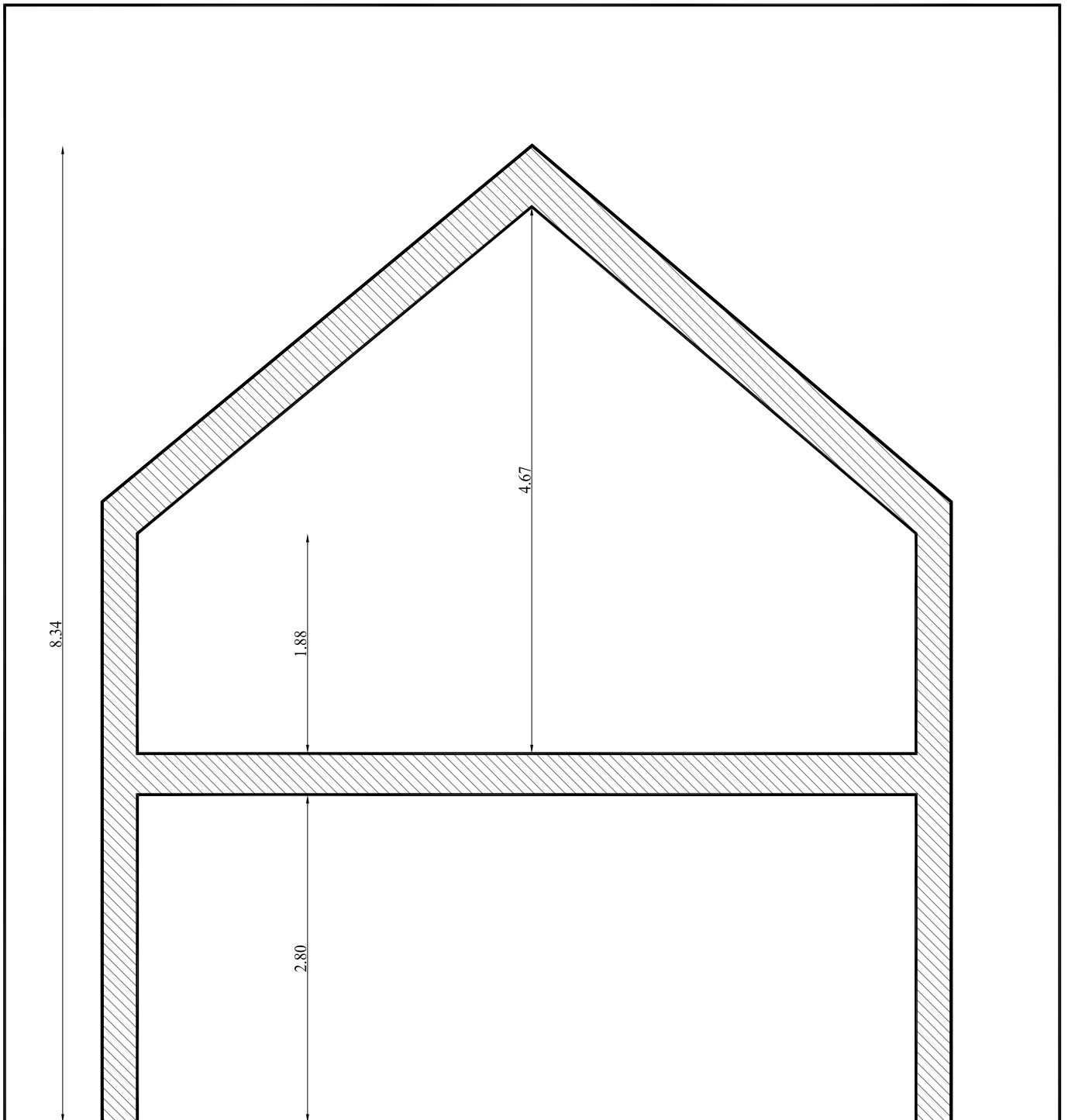

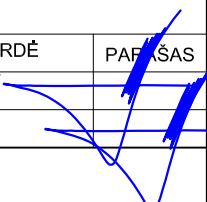

KVAL. PATV. DOK. NR.	 <p>Danės g. 6, 403 kab., Klaipėda tel. 861231413, 862076751 email: danesprojektai@gmail.com</p>			STATINIO PROJEKTO PAVADINIMAS		
				<p>"Danės projektai" SVEČIŲ NAMŲ (nesudėtingi statiniai) SUDARONIŲ G.41,43,45, VILNIUJE, STATYBOS PROJEKTAS</p>		
			STATINIO NR. IR PAVADINIMAS			
			Viešbučių paskirties - svečių namų pastatai (Nr.3)			
	PAREIGOS	VARDAS, PAVARDĖ	PARAŠAS	DOKUMENTO PAVADINIMAS		
A2125	PV	V.LUCENKO		PJŪVIS M1:50		
A2125	ARCH	V.LUCENKO				
	STATYTOJAS			DOKUMENTO ŽYMUO		
LT	su projektiniais sprendimais susipažinau ir tvirtinu:			181126-PP- AS_B - 5		
				Lapas	Lapų	
				5	5	
				21		



KVAL. PATV. DOK. NR.	 Danės g. 6, 403 kab., Klaipėda tel. 861231413, 862076751 email: danesprojektai@gmail.com			STATINIO PROJEKTO PAVADINIMAS		
				SVEČIŲ NAMŲ (nesudėtingi statiniai) SIDARONIŲ G.41,43,45, VILNIUJE, STATYBOS PROJEKTAS		
			STATINIO NR. IR PAVADINIMAS			
			Viešbučių paskirties - svečių namų pastatai (Nr.4)			
	PAREIGOS	VARDAS, PAVARDĖ	PAF. ŠAS	DOKUMENTO PAVADINIMAS		
A2125	PV	V.LUCENKO		Laida		
A2125	ARCH	V.LUCENKO		0		
	STATYTOJAS			DOKUMENTO ŽYMUO		
LT	su projektiniais sprendimais susipažinau ir tvirtinu:			Lapas Lapų		
				181126-PP- AS_B - 1		
				1	5	

© Kopijavimas, dauginimas bei naudojimas be sutikimo draudžiamas



-  Tamsiai pilka "Classic" profiliuota skarda
-  Šviesiai pilkos medinės lentelės

KVAL. PATV. DOK. NR.	 <small>Danės g. 6, 403 kab., Klaipėda tel. 861231413, 862076751 email: danesprojektai@gmail.com</small>			STATINIO PROJEKTO PAVADINIMAS		
				"Danės projektai" SVEČIŲ NAMŲ (nesudėtingi statiniai) SUKURONIŲ G.41,43,45, VILNIUJE, STATYBOS PROJEKTAS		
				STATINIO NR. IR PAVADINIMAS		
				Viešbučių paskirties - svečių namų pastatai (Nr.4)		
	PAREIGOS	VARDAS, PAVARDĖ	PAF. ŠAS	DOKUMENTO PAVADINIMAS	Laida	
A2125	PV	V.LUCENKO		FASADAI M1:100	0	
A2125	ARCH	V.LUCENKO				
LT	STATYTOJAS			DOKUMENTO ŽYMUO		
	su projektiniais sprendimais susipažinau ir tvirtinu:			181126-PP- AS_B - 1	Lapas	Lapų
					1	5

© Kopijavimas, dauginimas bei naudojimas be sutikimo draudžiamas

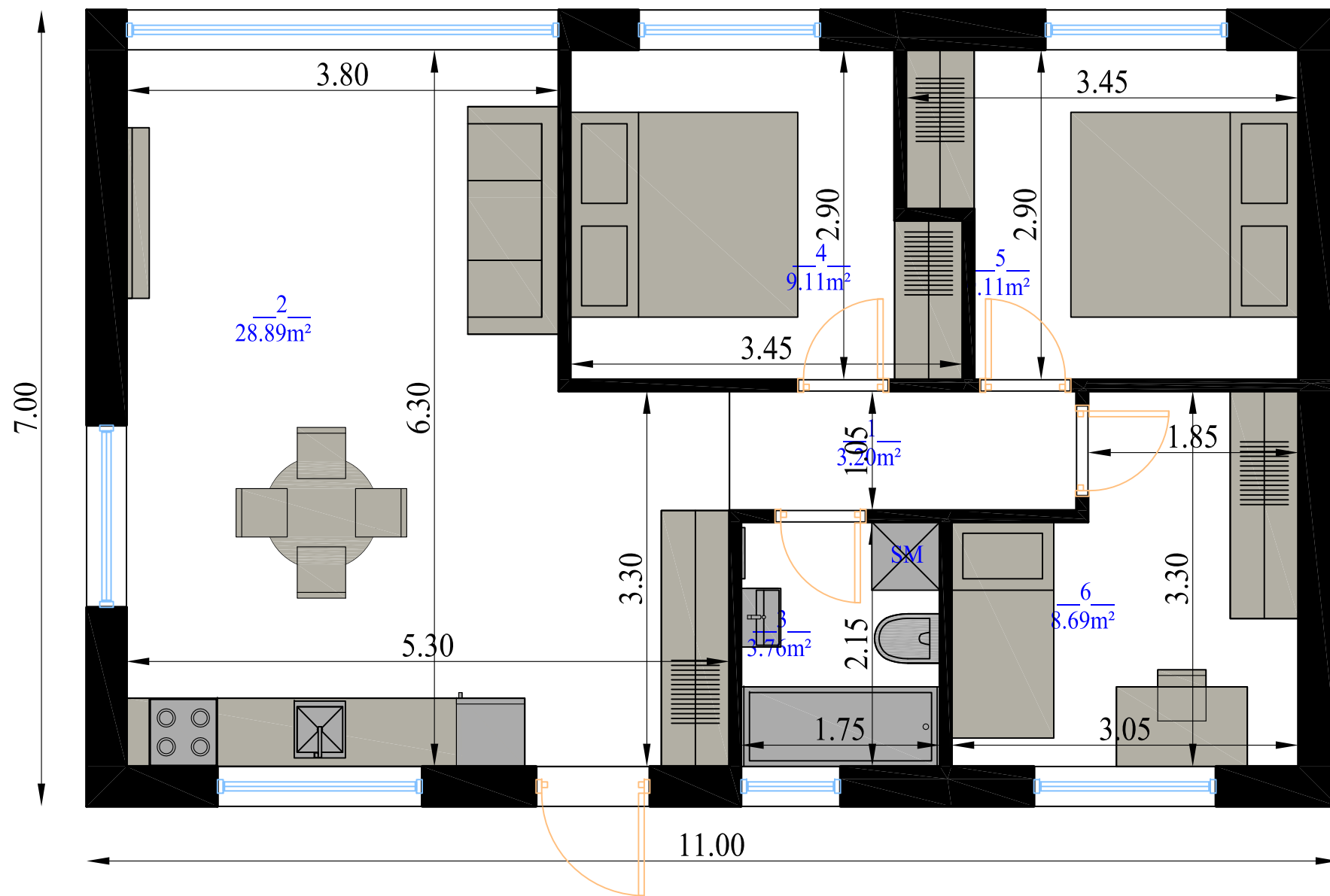

Patalpų eksplikacija

1. Koridorius	3.20m ²
2. Svetainė/virtuvė	28.89m ²
3. WC/vonia	3.76m ²
4. Kambarys	9.11m ²
5. Kambarys	9.11m ²
6. Kambarys	8.69m ²
Viso:	62.76m ²

KVAL. PATV. DOK. NR.				STATINIO PROJEKTO PAVADINIMAS	
				SVEČIŲ NAMŲ (nesudėtingi statiniai) STATYBOS PROJEKTAS	
LT	STATYTOJAS su projektiniais sprendimais susipažinau ir tvirtinu:			STATINIO NR. IR PAVADINIMAS	
				Viešbučių paskirties - svečių namų pastatai (Nr.4)	
PAREIGOS			DOKUMENTO PAVADINIMAS		Laida
A2125 PV V.LUCENKO			AUKŠTO PLANAS M1:50		0
A2125 ARCH V.LUCENKO			DOKUMENTO ŽYMUO		Lapas Lapų
181126-PP- AS_B - 3			3 5		24



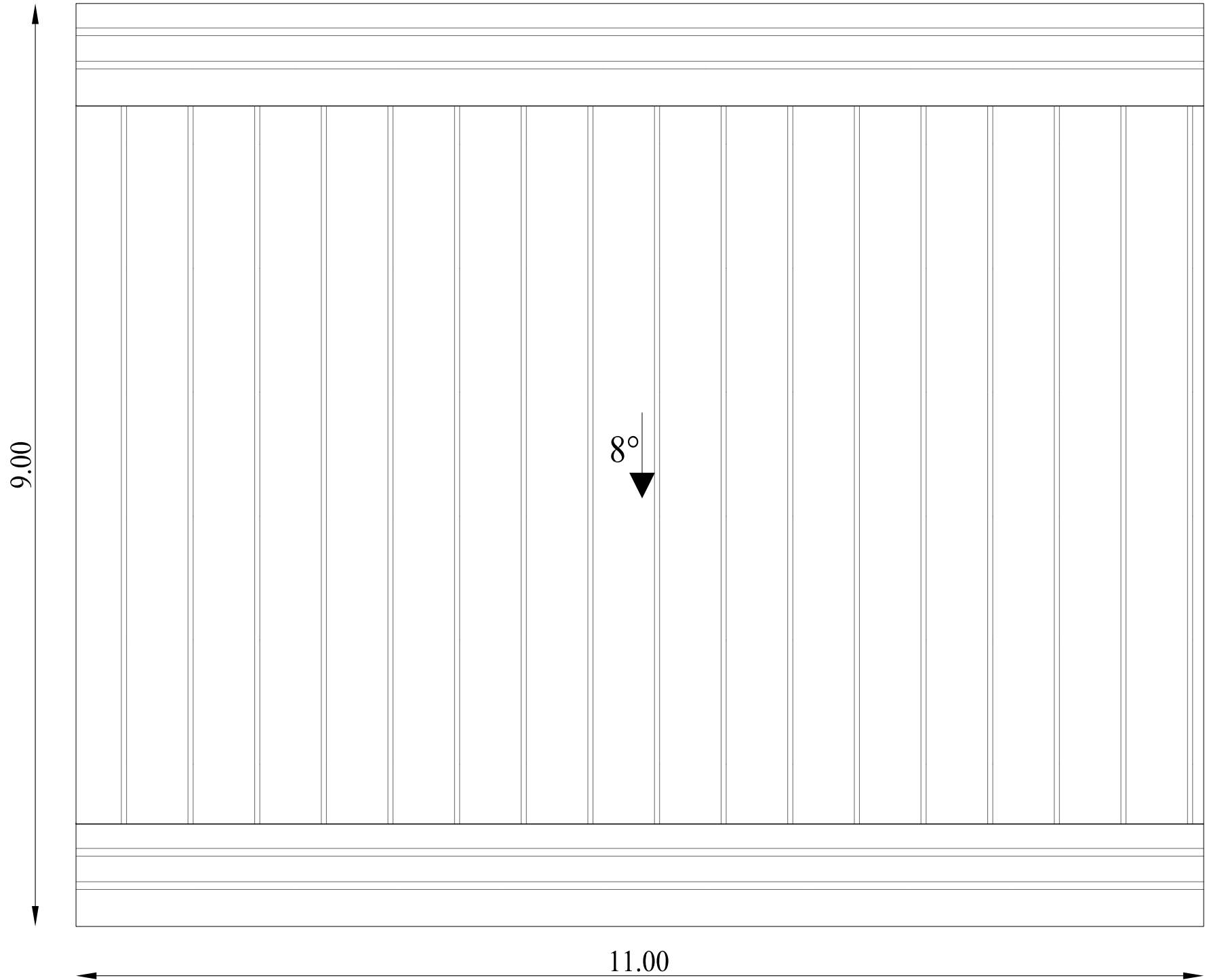

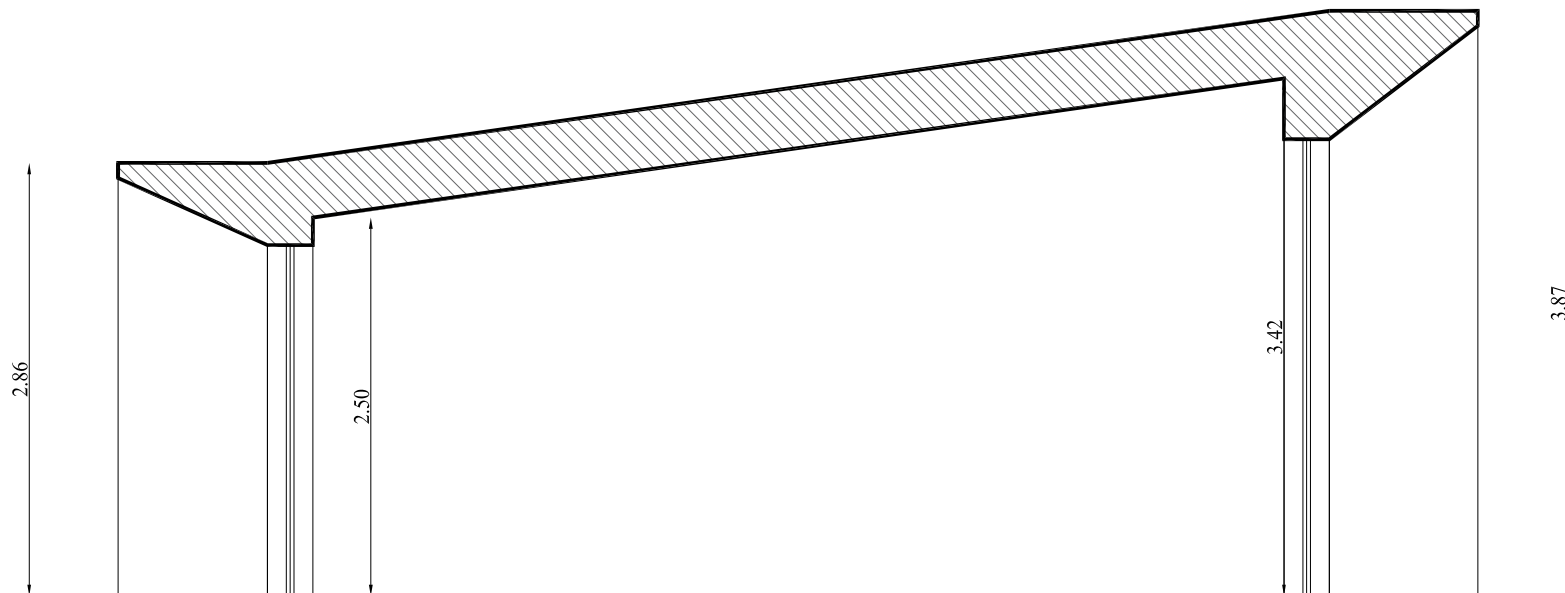

KVAL. PATV. DOK. NR.				STATINIO PROJEKTO PAVADINIMAS	
				SVEČIŲ NAMŲ (nesudėtingi statiniai) STATYBOS PROJEKTAS	
				STATINIO NR. IR PAVADINIMAS	
				Viešbučių paskirties - svečių namų pastatai (Nr.4)	
	PAREIGOS	VARDAS, PAVARDĖ	PARŠAS	DOKUMENTO PAVADINIMAS	Laida
A2125	PV	V.LUCENKO		STOGO PLANAS M1:50	0
A2125	ARCH	V.LUCENKO			
LT	STATYTOJAS			DOKUMENTO ŽYMUO	Lapas
	su projektiniais sprendimais susipažinau ir tvirtinu:			181126-PP- AS_B - 4	Lapų
					4 25
					5



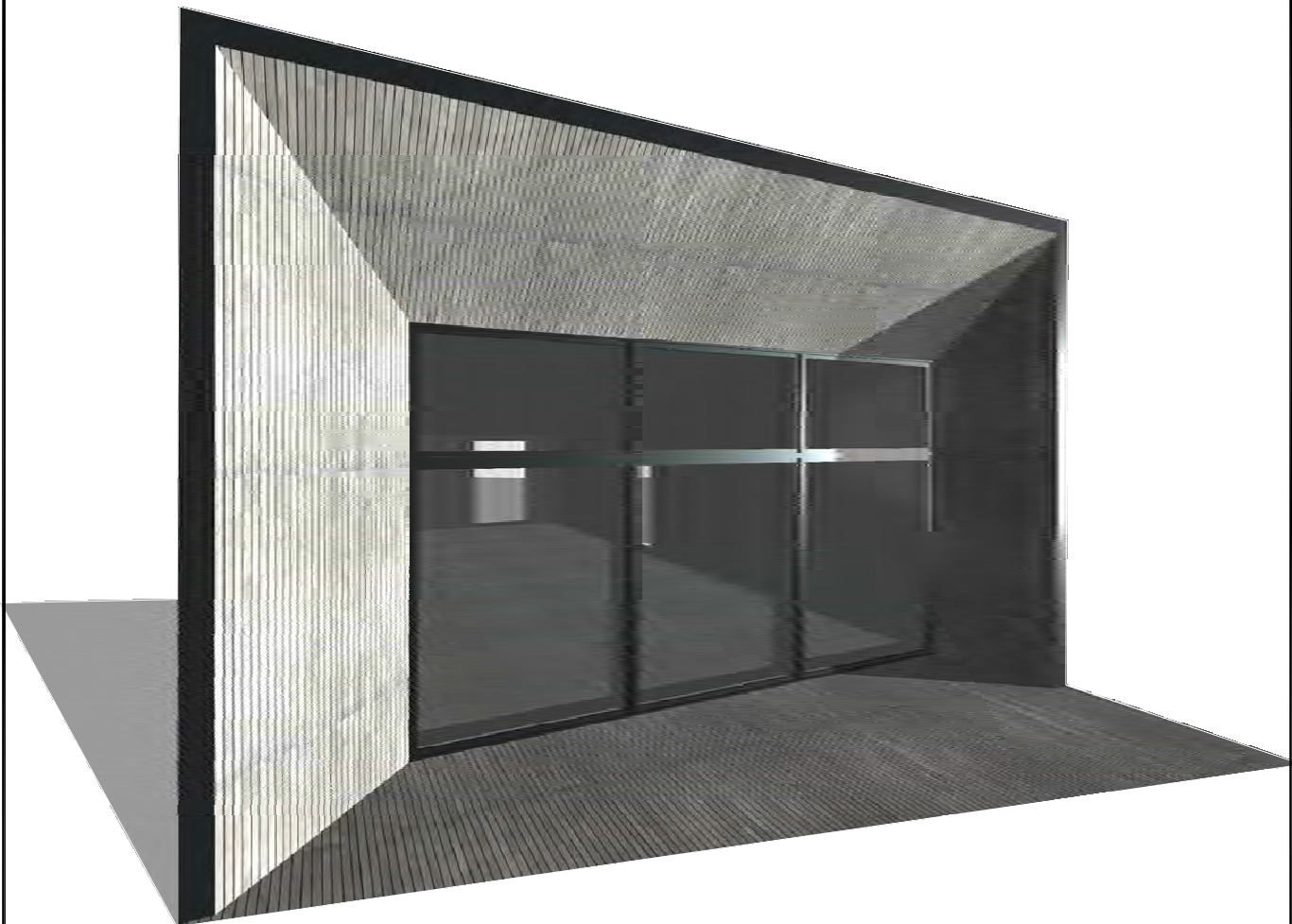

KVAL. PATV. DOK. NR.	 Danės g. 6, 403 kab., Klaipėda tel. 861231413, 862076751 email: danesprojektai@gmail.com			STATINIO PROJEKTO PAVADINIMAS		
				SVEČIŲ NAMŲ (nesudėtingi statiniai) STATYBOS PROJEKTAS SIDARONIŲ G.41,43,45, VILNIUJE, STATYBOS PROJEKTAS		
STATINIO NR. IR PAVADINIMAS						
Viešbučių paskirties - svečių namų pastatai (Nr.4)						
	PAREIGOS	VARDAS, PAVARDĖ	PAF. ŠAS	DOKUMENTO PAVADINIMAS	Laida	
A2125	PV	V.LUCENKO		PJŪVIS M1:50	0	
A2125	ARCH	V.LUCENKO				
LT	STATYTOJAS			DOKUMENTO ŽYMUO	Lapas	
	su projekciniais sprendimais susipažinau ir tvirtinu:			181126-PP- AS_B - 5	Lapų	
					5	
					5	

© Kopijavimas, dauginimas bei naudojimas be sutikimo draudžiamas

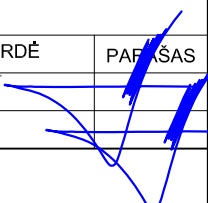

KVAL. PATV. DOK. NR.	 <p>Danės g. 6, 403 kab., Klaipėda tel. 861231413, 862076751 email: danesprojektai@gmail.com</p>			STATINIO PROJEKTO PAVADINIMAS		
				<p>"Danės projektai" SVEČIŲ NAMŲ (nesudėtingi statiniai) SIDARONIŲ G.41,43,45, VIILNIUJE, STATYBOS PROJEKTAS</p>		
			STATINIO NR. IR PAVADINIMAS			
			Viešbučių paskirties - svečių namų pastatai (Nr.5)			
	PAREIGOS	VARDAS, PAVARDĖ	PARAŠAS	DOKUMENTO PAVADINIMAS		
A2125	PV	V.LUCENKO		VIZUALIZACIJA		
A2125	ARCH	V.LUCENKO		Laida	0	
LT	STATYTOJAS			DOKUMENTO ŽYMUO		
	su projektiniais sprendimais susipažinau ir tvirtinu:			181126-PP- AS_B - 1	Lapas	Lapų
				1	5	
				27		

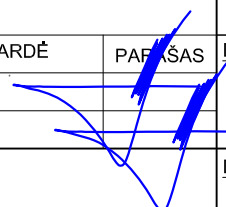
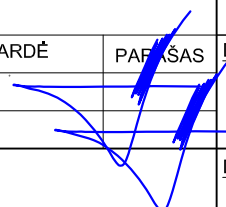

-  Tamsiai pilka "Classic" profiliuota skarda
-  Šviesiai pilkos medinės lentelės

KVAL. PATV. DOK. NR.	 <small>Danės g. 6, 403 kab., Klaipėda tel. 861231413, 862076751 email: danesprojektai@gmail.com</small>			STATINIO PROJEKTO PAVADINIMAS "Danės projektai" SVEČIŲ NAMŲ (nesudėtingi statiniai) SUVARONIŲ G.41,43,45, VILNIUJE, STATYBOS PROJEKTAS		
	STATINIO NR. IR PAVADINIMAS Viešbučių paskirties - svečių namų pastatai (Nr.5)			LIETUVOS RESPUBLIKA UAB KLAIPEDA		
	PAREIGOS	VARDAS, PAVARDĖ	PAFASAS	DOKUMENTO PAVADINIMAS		Laida
A2125	PV	V.LUCENKO		FASADAI M1:100		0
A2125	ARCH	V.LUCENKO		DOKUMENTO ŽYMUO		Lapas
LT	STATYTOJAS su projektiniais sprendimais susipažinau ir tvirtinu:			181126-PP- AS_B - 1		Lapų
				1	5	

© Kopijavimas, dauginimas bei naudojimas be sutikimo draudžiamas

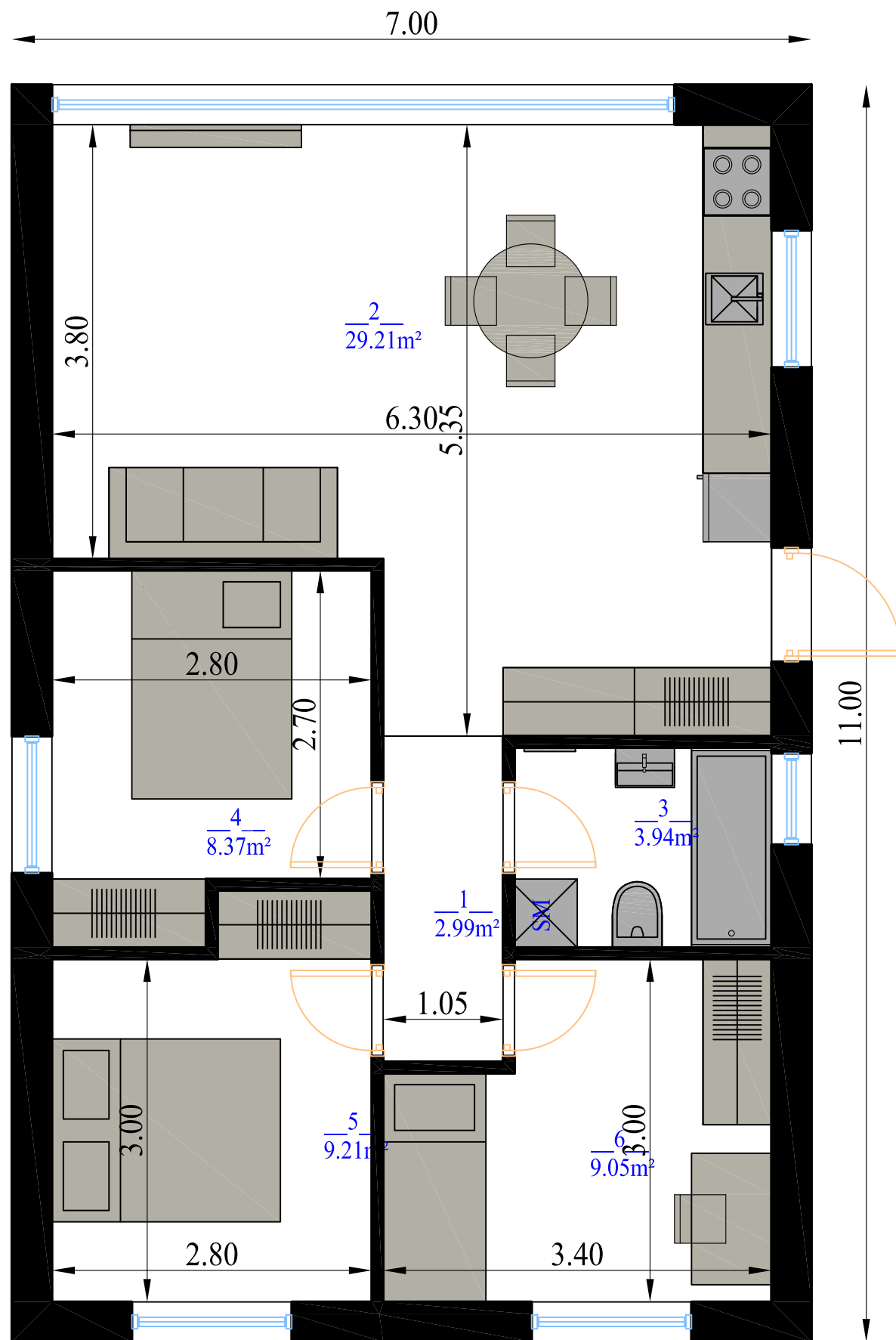



Patalpų eksplikacija

1. Koridorius	2.99m ²
2. Svetainė/virtuvė	29.21m ²
3. WC/vonia	3.94m ²
4. Kambarys	8.37m ²
5. Kambarys	9.11m ²
6. Kambarys	9.05m ²
Viso:	62.67m ²

KVAL. PATV. DOK. NR.	 Danės g. 6, 403 kab., Klaipėda tel. 861231413, 862076751 email: danesprojektai@gmail.com			STATINIO PROJEKTO PAVADINIMAS	
				SVEČIŲ NAMŲ (nesudėtingi statiniai) STATYBOS PROJEKTAS	
LT	su projektiniais sprendimais susipažinau ir tvirtinu:			STATINIO NR. IR PAVADINIMAS	
				Viešbučių paskirties - svečių namų pastatai (Nr.5)	
PAREIGOS			DOKUMENTO PAVADINIMAS		Laida
A2125	PV	V.LUCENKO	AUKŠTO PLANAS M1:50		0
A2125	ARCH	V.LUCENKO	DOKUMENTO ŽYMUO		Lapas Lapų
			181126-PP- AS_B - 3		3 5
					29

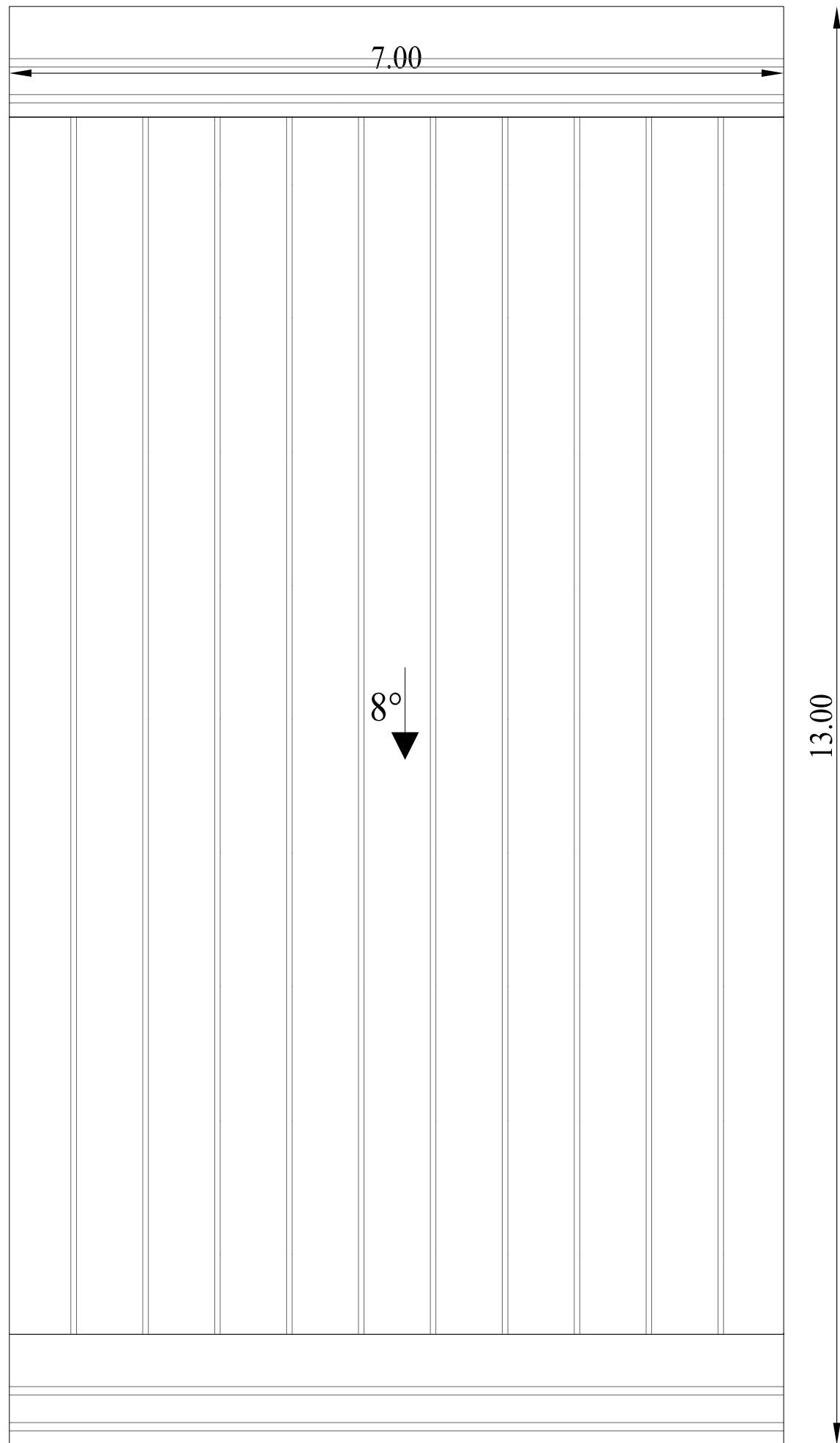

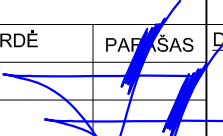
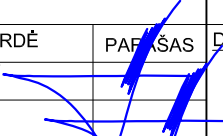

KVAL. PATV. DOK. NR.	 Danės g. 6, 403 kab., Klaipėda tel. 861231413, 862076751 email: danesprojektai@gmail.com			STATINIO PROJEKTO PAVADINIMAS	
				SVEČIŲ NAMŲ (nesudėtingi statiniai) STATYBOS PROJEKTAS	
				STATINIO NR. IR PAVADINIMAS	
				Viešbučių paskirties - svečių namų pastatai (Nr.5)	
	PAREIGOS	VARDAS, PAVARDĖ	PARAŠAS	DOKUMENTO PAVADINIMAS	Laida
A2125	PV	V.LUCENKO		STOGO PLANAS M1:50	0
A2125	ARCH	V.LUCENKO			
LT	STATYTOJAS			DOKUMENTO ŽYMUO	Lapas
	su projektiniais sprendimais susipažinau ir tvirtinu:			181126-PP- AS_B - 4	Lapų
				4	5
				30	



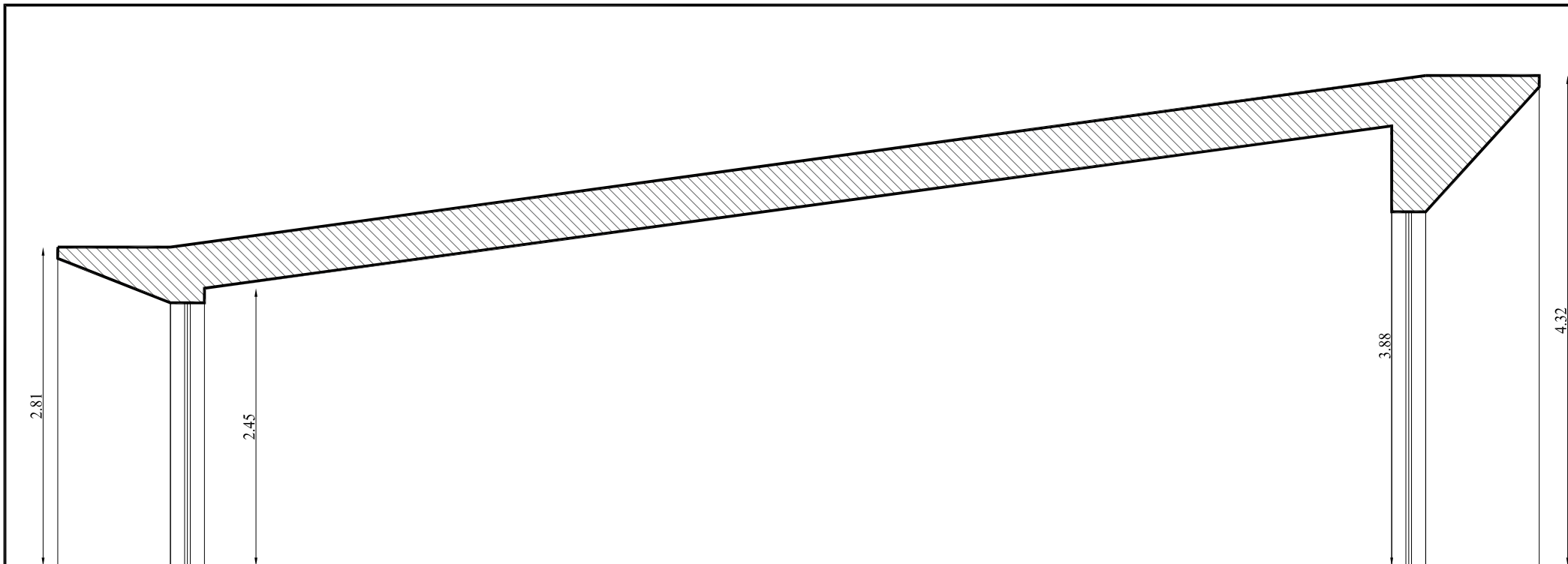

KVAL. PATV. DOK. NR.	 Danės g. 6, 403 kab., Klaipėda tel. 861231413, 862076751 email: danesprojektai@gmail.com			STATINIO PROJEKTO PAVADINIMAS		
				"Danės projektai" SVEČIŲ NAMŲ (nesudėtingi statiniai) SUDARONIŲ G.41,43,45, VILNIUJE, STATYBOS PROJEKTAS		
			STATINIO NR. IR PAVADINIMAS			
			Viešbučių paskirties - svečių namų pastatai (Nr.5)			
	PAREIGOS	VARDAS, PAVARDĖ	PAF. ŠAS	DOKUMENTO PAVADINIMAS		
A2125	PV	V.LUCENKO		PJŪVIS M1:50		
A2125	ARCH	V.LUCENKO				
LT	STATYTOJAS			DOKUMENTO ŽYMUO		
	su projekciniais sprendimais susipažinau ir tvirtinu:			181126-PP- AS_B - 1		
				Lapas	Lapų	
				1	5	





© Kopijavimas, dauginimas bei naudojimas be sutikimo draudžiamas



KVAL. PATV. DOK. NR.	 <p>Danės g. 6, 403 kab., Klaipėda tel. 861231413, 862076751 email: danesprojektai@gmail.com</p>			STATINIO PROJEKTO PAVADINIMAS		
				SVEČIŲ NAMŲ (nesudėtingi statiniai) STATYBOS PROJEKTAS		
			STATINIO NR. IR PAVADINIMAS			
			Viešbučių paskirties - svečių namų pastatai (Nr.6)			
	PAREIGOS	VARDAS, PAVARDĖ	PAF. ŠAS	DOKUMENTO PAVADINIMAS		
A2125	PV	V.LUCENKO		Laida		
A2125	ARCH	V.LUCENKO		0		
	STATYTOJAS			DOKUMENTO ŽYMUO		
LT	su projektiniais sprendimais susipažinau ir tvirtinu:			181126-PP- AS_B - 1		
				Lapas	Lapų	
				1	5	

© Kopijavimas, dauginimas bei naudojimas be sutikimo draudžiamas



-  Tamsiai pilka "Classic" profiliuota skarda
-  Šviesiai pilkos medinės lentelės

KVAL. PATV. DOK. NR.	 <small>Danės g. 6, 403 kab., Klaipėda tel. 861231413, 862076751 email: danesprojektai@gmail.com</small>			STATINIO PROJEKTO PAVADINIMAS		
				SVEČIŲ NAMŲ (nesudėtingi statiniai) SU DARONIŲ G.41,43,45, VILNIUJE, STATYBOS PROJEKTAS		
				STATINIO NR. IR PAVADINIMAS		
				Viešbučių paskirties - svečių namų pastatai (Nr.6)		
	PAREIGOS	VARDAS, PAVARDĖ	PAF. ŠAS	DOKUMENTO PAVADINIMAS		Laida
A2125	PV	V.LUCENKO		FASADAI M1:100		0
A2125	ARCH	V.LUCENKO				
LT	STATYTOJAS			DOKUMENTO ŽYMUO		Lapas
	su projektiniais sprendimais susipažinau ir tvirtinu:			181126-PP- AS_B - 1		Lapų
						1
						5



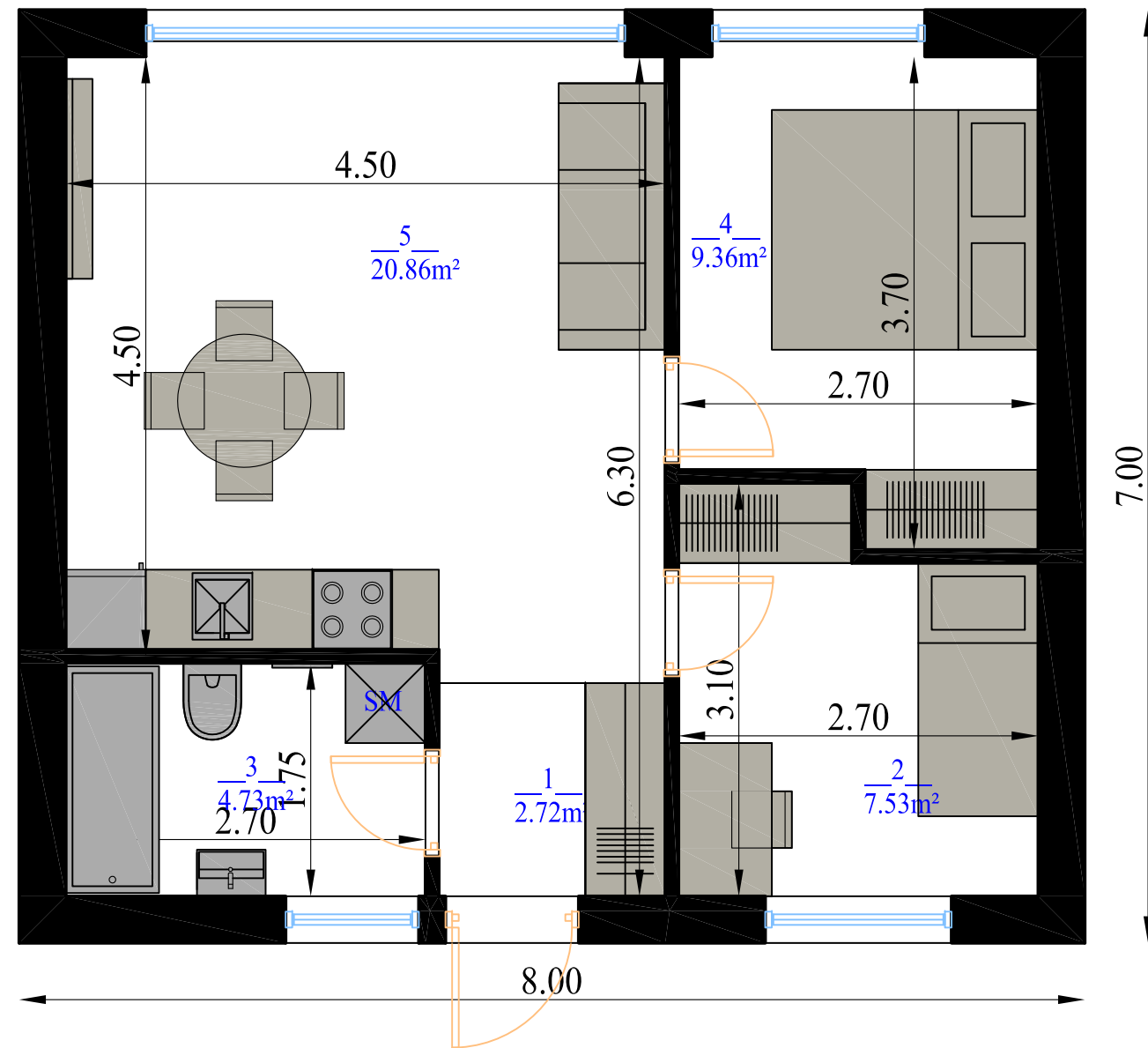

Patalpų eksplikacija

- 1.Koridorius 2.72m²
- 2.Kambarys 7.53m²
- 3.WC/vonia 4.73m²
- 4.Kambarys 9.36m²
- 5.Svetainė/virtuvė 20.86m²
- Viso: 62.67m²

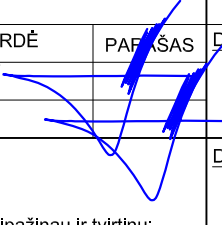
KVAL. PATV. DOK. NR.	 Danės g. 6, 403 kab., Klaipėda tel. 861231413, 862076751 email: danesprojektai@gmail.com			STATINIO PROJEKTO PAVADINIMAS		
				SVEČIŲ NAMŲ (nesudėtingi statiniai) STATYBOS PROJEKTAS		
LT	STATYTOJAS su projektiniais sprendimais susipažinau ir tvirtinu:			STATINIO NR. IR PAVADINIMAS		
				Viešbučių paskirties - svečių namų pastatai (Nr.6)		
A2125	PV	V.LUCENKO		DOKUMENTO PAVADINIMAS		Laida
A2125	ARCH	V.LUCENKO		AUKŠTO PLANAS M1:50		0
				DOKUMENTO ŽYMUO		Lapas
				181126-PP- AS_B - 3		Lapų
						3
						5
						34



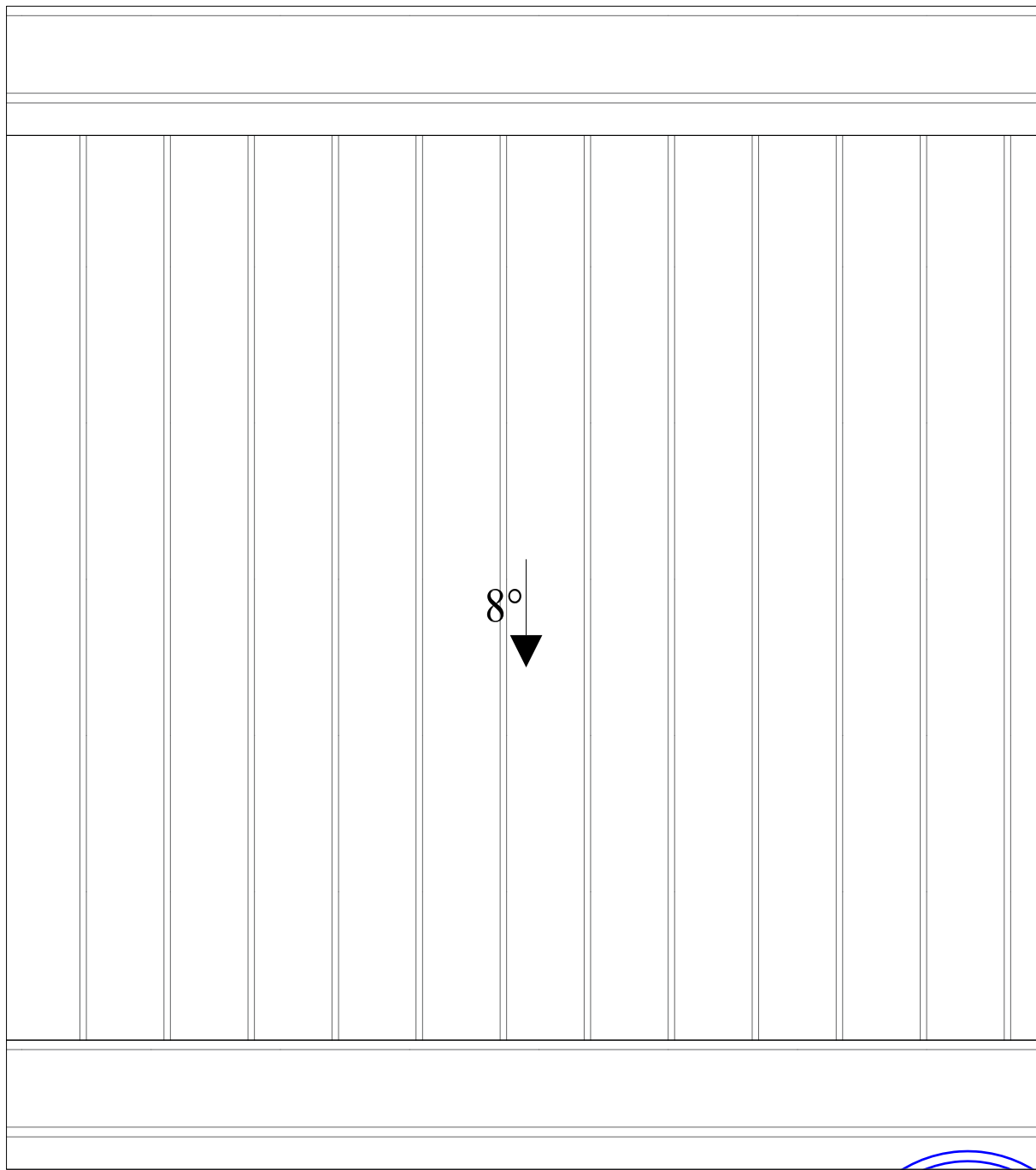

8.00

9.00

8°

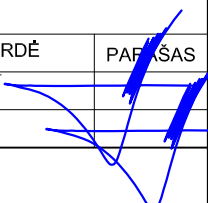

KVAL. PATV. DOK. NR.	 <p>Danės g. 6, 403 kab., Klaipėda tel. 861231413, 862076751 email: danesprojektai@gmail.com</p>			STATINIO PROJEKTO PAVADINIMAS		
				<p>"Danės projektai" SVEČIŲ NAMŲ (nesudėtingi statiniai) SIDARONIŲ G.41,43,45, VILNIUJE, STATYBOS PROJEKTAS</p>		
				STATINIO NR. IR PAVADINIMAS		
				Viešbučių paskirties - svečių namų pastatai (Nr.6)		
	PAREIGOS	VARDAS, PAVARDĖ	PARAŠAS	DOKUMENTO PAVADINIMAS		Laida
A2125	PV	V.LUCENKO		STOGO PLANAS M1:50		0
A2125	ARCH	V.LUCENKO				
LT	STATYTOJAS			DOKUMENTO ŽYMUO		Lapas
	su projektiniais sprendimais susipažinau ir tvirtinu:			181126-PP- AS_B - 4		Lapų
						4
						5
						35

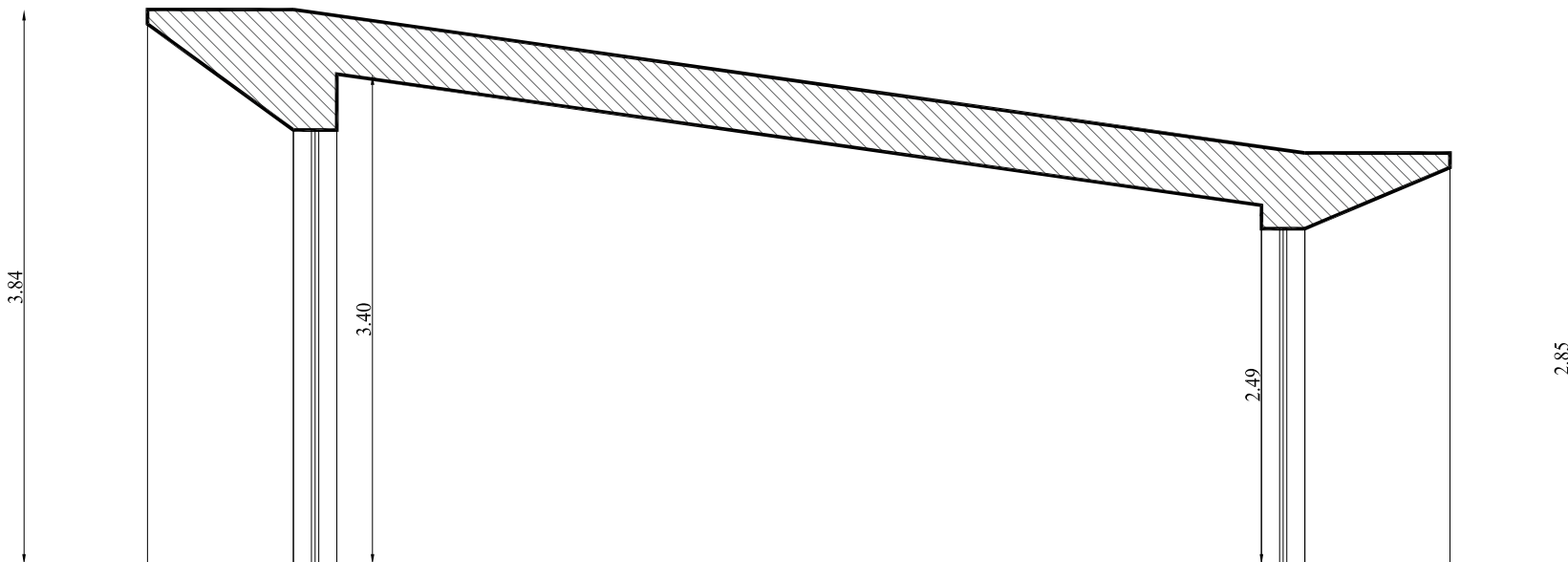

KVAL. PATV. DOK. NR.	 Danės g. 6, 403 kab., Klaipėda tel. 861231413, 862076751 email: danesprojektai@gmail.com			STATINIO PROJEKTO PAVADINIMAS		
				SVEČIŲ NAMŲ (nesudėtingi statiniai) STATYBOS PROJEKTAS SDARONIŲ G.41,43,45, VILNIUJE, STATYBOS PROJEKTAS		
				STATINIO NR. IR PAVADINIMAS		
				Viešbučių paskirties - svečių namų pastatai (Nr.6)		
	PAREIGOS	VARDAS, PAVARDĖ	PAF. ŠAS	DOKUMENTO PAVADINIMAS		Laida
A2125	PV	V.LUCENKO		PJŪVIS M1:50		0
A2125	ARCH	V.LUCENKO				
LT	STATYTOJAS			DOKUMENTO ŽYMUO		Lapas
	su projekciniais sprendimais susipažinau ir tvirtinu:			181126-PP- AS_B - 5		Lapų
						5
						5

© Kopijavimas, dauginimas bei naudojimas be sutikimo draudžiamas

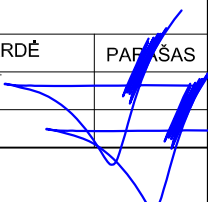

KVAL. PATV. DOK. NR.	 <p>Danės g. 6, 403 kab., Klaipėda tel. 861231413, 862076751 email: danesprojektai@gmail.com</p>			STATINIO PROJEKTO PAVADINIMAS		
				SVEČIŲ NAMŲ (nesudėtingi statiniai) SIDARONIŲ G.41,43,45, VILNIUJE, STATYBOS PROJEKTAS		
			STATINIO NR. IR PAVADINIMAS			
			Viešbučių paskirties - svečių namų pastatai (Nr.7)			
	PAREIGOS	VARDAS, PAVARDĖ	PARAŠAS	DOKUMENTO PAVADINIMAS		Laida
A2125	PV	V.LUCENKO		VIZUALIZACIJA		0
A2125	ARCH	V.LUCENKO				
LT	STATYTOJAS			DOKUMENTO ŽYMUO		Lapas
	su projektiniais sprendimais susipažinau ir tvirtinu:			181126-PP- AS_B - 1		Lapų
						37



Tamsiai pilka "Classic" profiliuota skarda

Šviesiai pilkos medinės lentelės

KVAL. PATV. DOK. NR.	 <small>Danės g. 6, 403 kab., Klaipėda tel. 861231413, 862076751 email: danesprojektai@gmail.com</small>			STATINIO PROJEKTO PAVADINIMAS		
				SVEČIŲ NAMŲ (nesudėtingi statiniai) SU DARONIŲ G.41,43,45, VILNIUJE, STATYBOS PROJEKTAS		
				STATINIO NR. IR PAVADINIMAS		
				Viešbučių paskirties - svečių namų pastatai (Nr.7)		
	PAREIGOS	VARDAS, PAVARDĖ	PAF. ŠAS	DOKUMENTO PAVADINIMAS		Laida
A2125	PV	V.LUCENKO		FASADAI M1:100		0
A2125	ARCH	V.LUCENKO				
LT	STATYTOJAS			DOKUMENTO ŽYMUO		Lapas
	su projektiniais sprendimais susipažinau ir tvirtinu:			181126-PP- AS_B - 1		Lapų
				1	5	



© Kopijavimas, dauginimas bei naudojimas be sutikimo draudžiamas

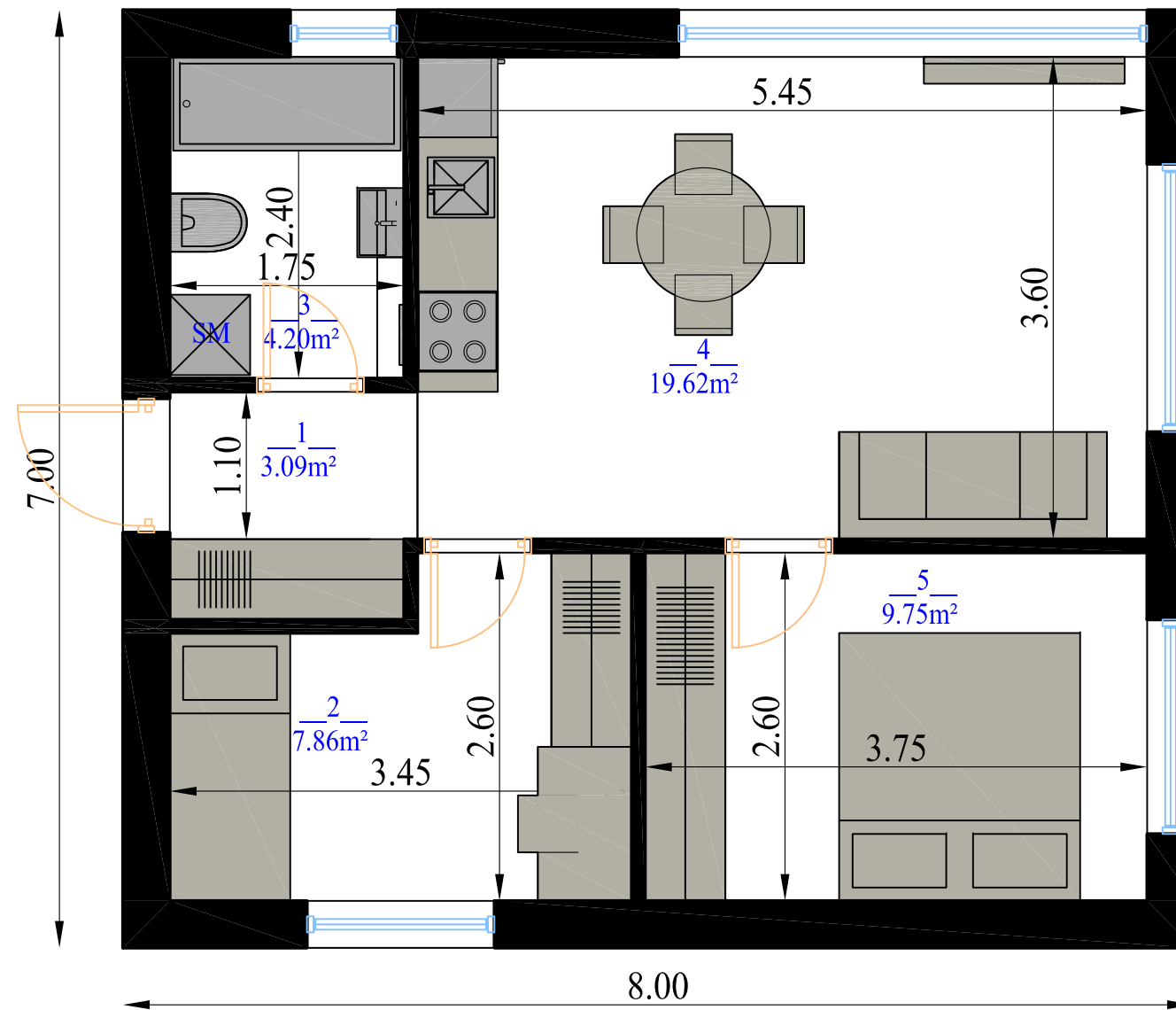

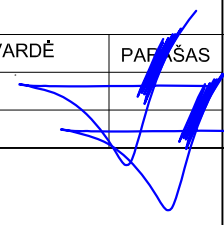

Patalpų eksplikacija

- 1. Koridorius 3.09m²
- 2. Kambarys 7.86m²
- 3. WC/vonia 4.20m²
- 4. Svetainė/virtuvė 19.62m²
- 5. Kambarys 9.75m²
- Viso: 44.52m²

KVAL. PATV. DOK. NR.	 Danės g. 6, 403 kab., Klaipėda tel. 861231413, 862076751 email: danesprojektai@gmail.com			STATINIO PROJEKTO PAVADINIMAS		
				SVEČIŲ NAMŲ (nesudėtingi statiniai) STATYBOS PROJEKTAS		
LT	su projektiniais sprendimais susipažinau ir tvirtinu:			STATINIO NR. IR PAVADINIMAS		
				Viešbučių paskirties - svečių namų pastatai (Nr.7)		
			DOKUMENTO PAVADINIMAS		Laida	
A2125	PV	V.LUCENKO		AUKŠTO PLANAS M1:50		0
A2125	ARCH	V.LUCENKO				
			DOKUMENTO ŽYMUO		Lapas	
			181126-PP- AS_B - 3		Lapų	
					3	
					5	
					39	

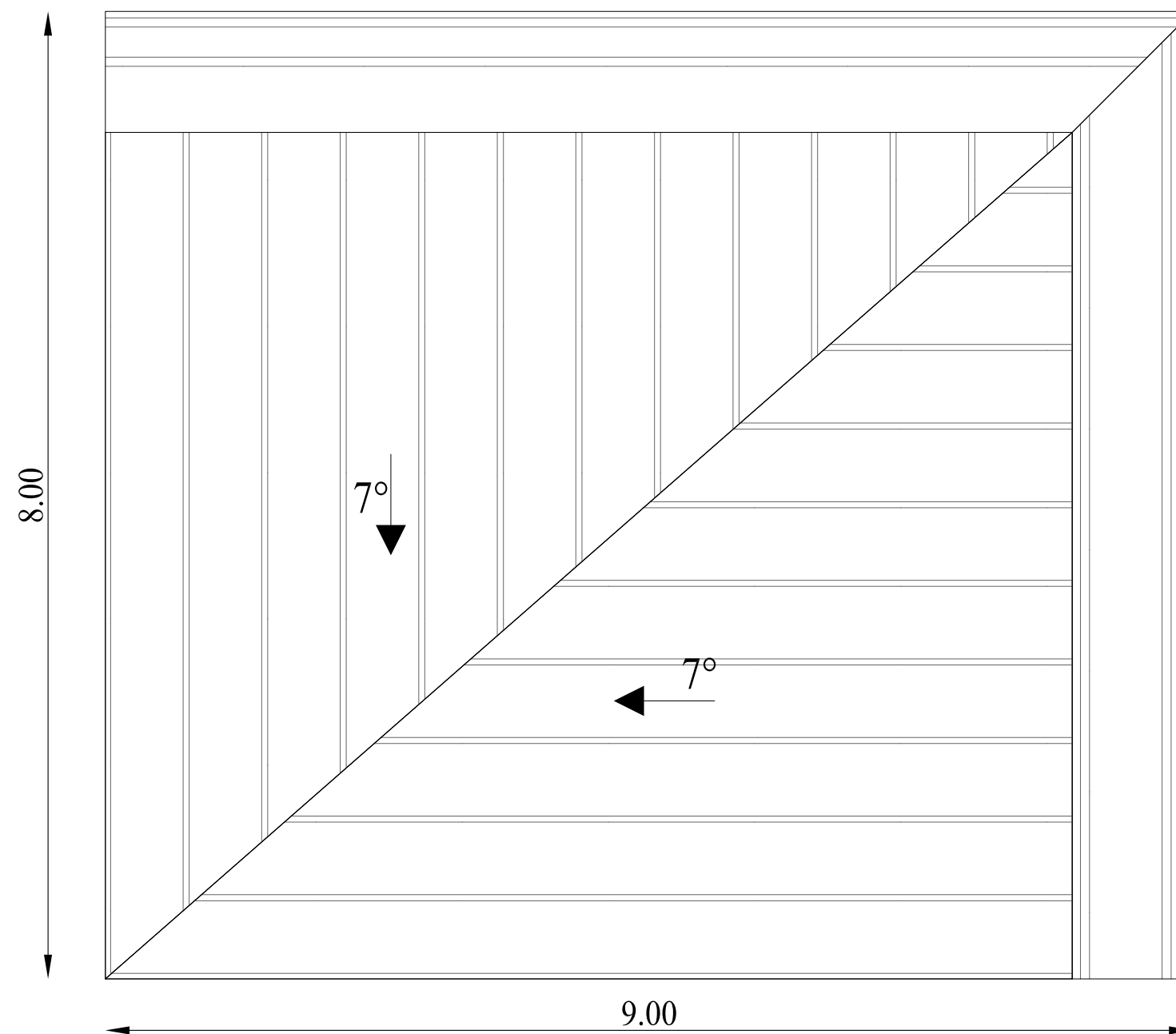

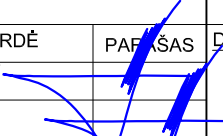
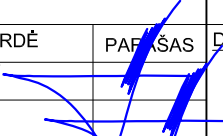

KVAL. PATV. DOK. NR.	 Danės g. 6, 403 kab., Klaipėda tel. 861231413, 862076751 email: danesprojektai@gmail.com			STATINIO PROJEKTO PAVADINIMAS	
				SVEČIŲ NAMŲ (nesudėtingi statiniai) STATYBOS PROJEKTAS	
LT	STATYTOJAS su projektiniais sprendimais susipažinau ir tvirtinu:			STATINIO NR. IR PAVADINIMAS	
				Viešbučių paskirties - svečių namų pastatai (Nr.7)	
	PAREIGOS	VARDAS, PAVARDĖ	PARAŠAS	DOKUMENTO PAVADINIMAS	Laida
A2125	PV	V.LUCENKO		STOGO PLANAS M1:50	0
A2125	ARCH	V.LUCENKO			
				DOKUMENTO ŽYMUO	Lapas
				181126-PP- AS_B - 3	Lapų
					3
					5
					40

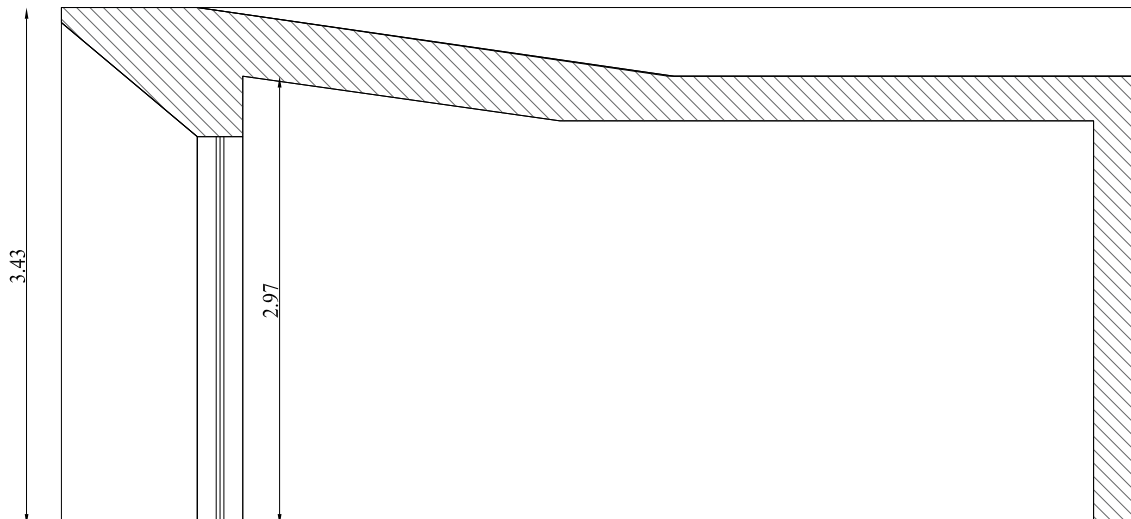

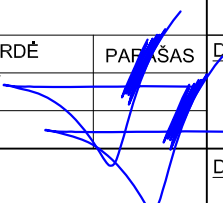
KVAL. PATV. DOK. NR.	 <small>Danės g. 6, 403 kab., Klaipėda tel. 861231413, 862076751 email: danesprojektai@gmail.com</small>			STATINIO PROJEKTO PAVADINIMAS		
				SVEČIŲ NAMŲ (nesudėtingi statiniai) SIDARONIŲ G.41,43,45, VILNIUJE, STATYBOS PROJEKTAS		
			STATINIO NR. IR PAVADINIMAS			
			Viešbučių paskirties - svečių namų pastatai (Nr.7)			
	PAREIGOS	VARDAS, PAVARDĖ	PARAŠAS	DOKUMENTO PAVADINIMAS		
A2125	PV	V.LUCENKO		PJŪVIS M1:50		
A2125	ARCH	V.LUCENKO		Laida	0	
LT	STATYTOJAS			DOKUMENTO ŽYMUO		
	su projektiniais sprendimais susipažinau ir tvirtinu:			181126-PP- AS_B - 5		
				Lapas	Lapų	
				5	5	
				41		

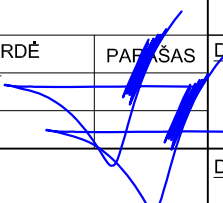

KVAL. PATV. DOK. NR.	 <p>Danės g. 6, 403 kab., Klaipėda tel. 861231413, 862076751 email: danesprojektai@gmail.com</p>			STATINIO PROJEKTO PAVADINIMAS		
				<p>"Danės projektai" SVEČIŲ NAMŲ (nesudėtingi statiniai) SIDARONIŲ G.41,43,45, VILNIUJE, STATYBOS PROJEKTAS</p>		
			STATINIO NR. IR PAVADINIMAS			
			Viešbučių paskirties - svečių namų pastatai (Nr.8)			
	PAREIGOS	VARDAS, PAVARDĖ	PARAŠAS	DOKUMENTO PAVADINIMAS		
A2125	PV	V.LUCENKO		Laida		
A2125	ARCH	V.LUCENKO		VIZUALIZACIJA		
	STATYTOJAS			DOKUMENTO ŽYMUO		
LT	su projektiniais sprendimais susipažinau ir tvirtinu:			181126-PP- AS_B - 1		
				Lapas	Lapų	
				1	5	
				42		



Tamsiai pilka "Classic" profiliuota skarda



Šviesiai pilkos medinės lentelės

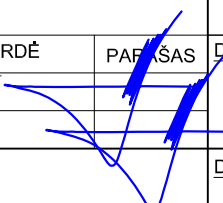

KVAL. PATV. DOK. NR.	 <p>Danės g. 6, 403 kab., Klaipėda tel. 861231413, 862076751 email: danesprojektai@gmail.com</p>			STATINIO PROJEKTO PAVADINIMAS		
				SVEČIŲ NAMŲ (nesudėtingi statiniai) SIDARONIŲ G.41,43,45, VILNIUJE, STATYBOS PROJEKTAS		
			STATINIO NR. IR PAVADINIMAS			
			Viešbučių paskirties - svečių namų pastatai (Nr.8)			
	PAREIGOS	VARDAS, PAVARDĖ	PARAŠAS	DOKUMENTO PAVADINIMAS		
A2125	PV	V.LUCENKO		FASADAI M1:100		
A2125	ARCH	V.LUCENKO				
LT	STATYTOJAS			DOKUMENTO ŽYMUO		
	su projektiniais sprendimais susipažinau ir tvirtinu:			181126-PP- AS_B - 2		
				Lapas	Lapų	
				2	5	
				43		

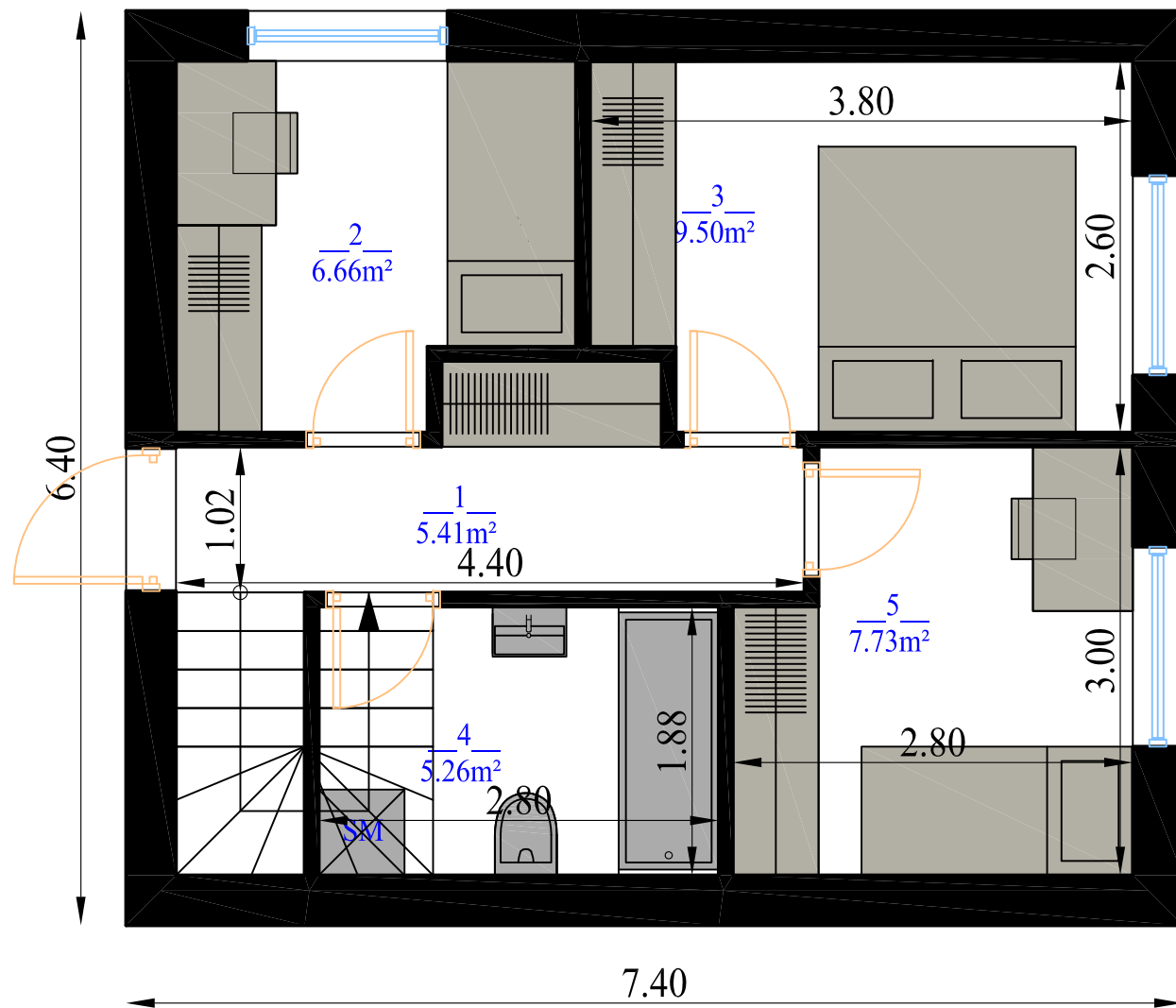

Pirmo aukšto planas

Patalpų eksplikacija

1. Koridorius	5.41m ²
2. Kambarys	6.66m ²
3. Kambarys	9.50m ²
4. WC/vonia	5.26m ²
5. Kambarys	7.73m ²
6. Svetainė/virtuvė	27.93m ²
7. Koridorius	2.64m ²
8. WC	1.36m ²
9. Sandeliukas	2.74m ²
Viso:	69.23m ²

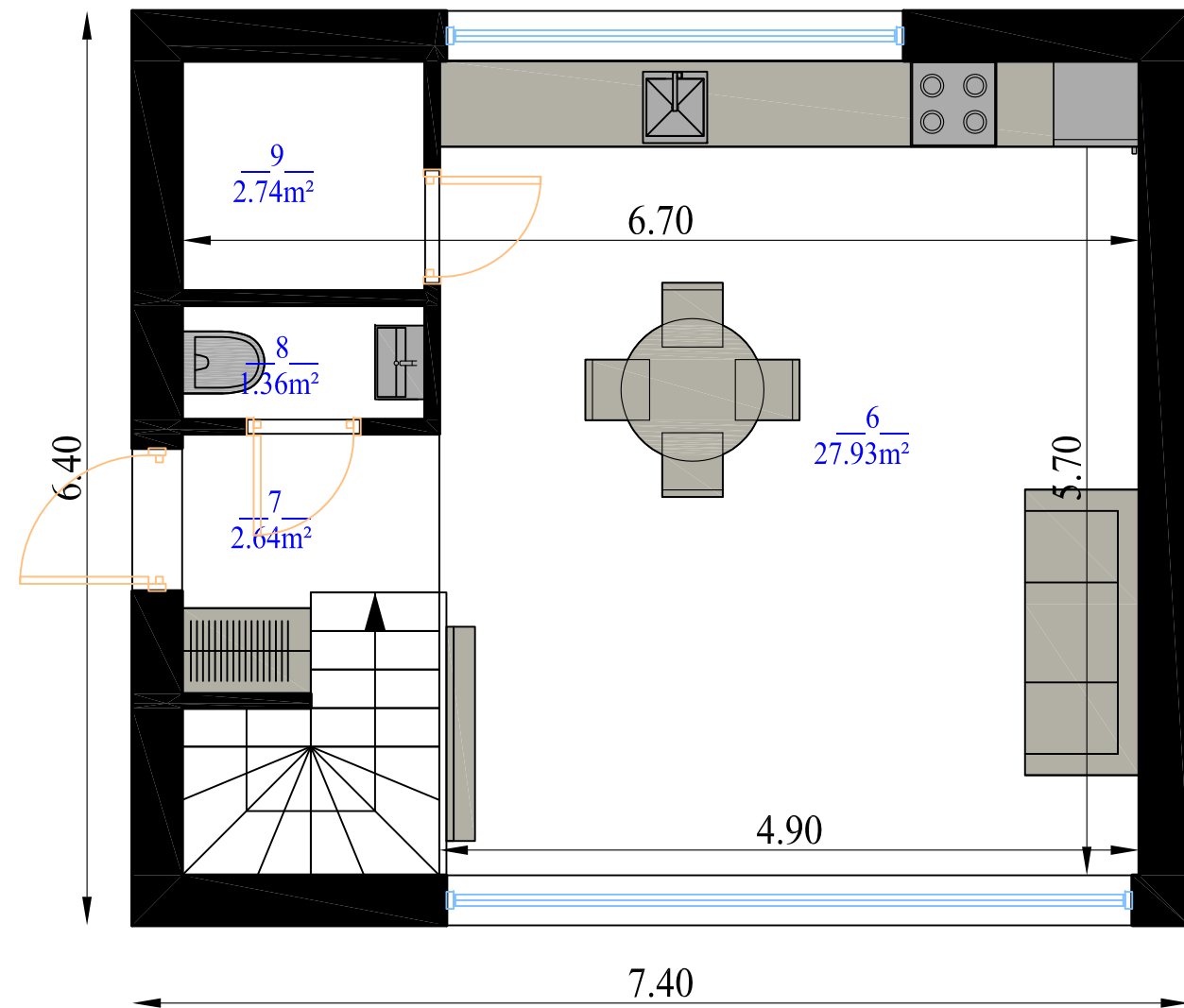

Antro aukšto planas

KVAL. PATV. DOK. NR.				STATINIO PROJEKTO PAVADINIMAS	
				SVEČIŲ NAMŲ (nesudėtingi statiniai) STATYBOS PROJEKTAS	
LT				STATINIO NR. IR PAVADINIMAS	
				Viešbučių paskirties - svečių namų pastatai (Nr.8)	
	PAREIGOS	VARDAS, PAVARDĖ	PARAŠAS	DOKUMENTO PAVADINIMAS	Laida
	A2125	PV	V.LUCENKO	AUKŠTO PLANAS M1:50	0
	A2125	ARCH	V.LUCENKO		
	STATYTOJAS			DOKUMENTO ŽYMUO	Lapas
	su projektiniais sprendimais susipažinau ir tvirtinu:			181126-PP- AS_B - 3	Lapų
					3
					5
					44



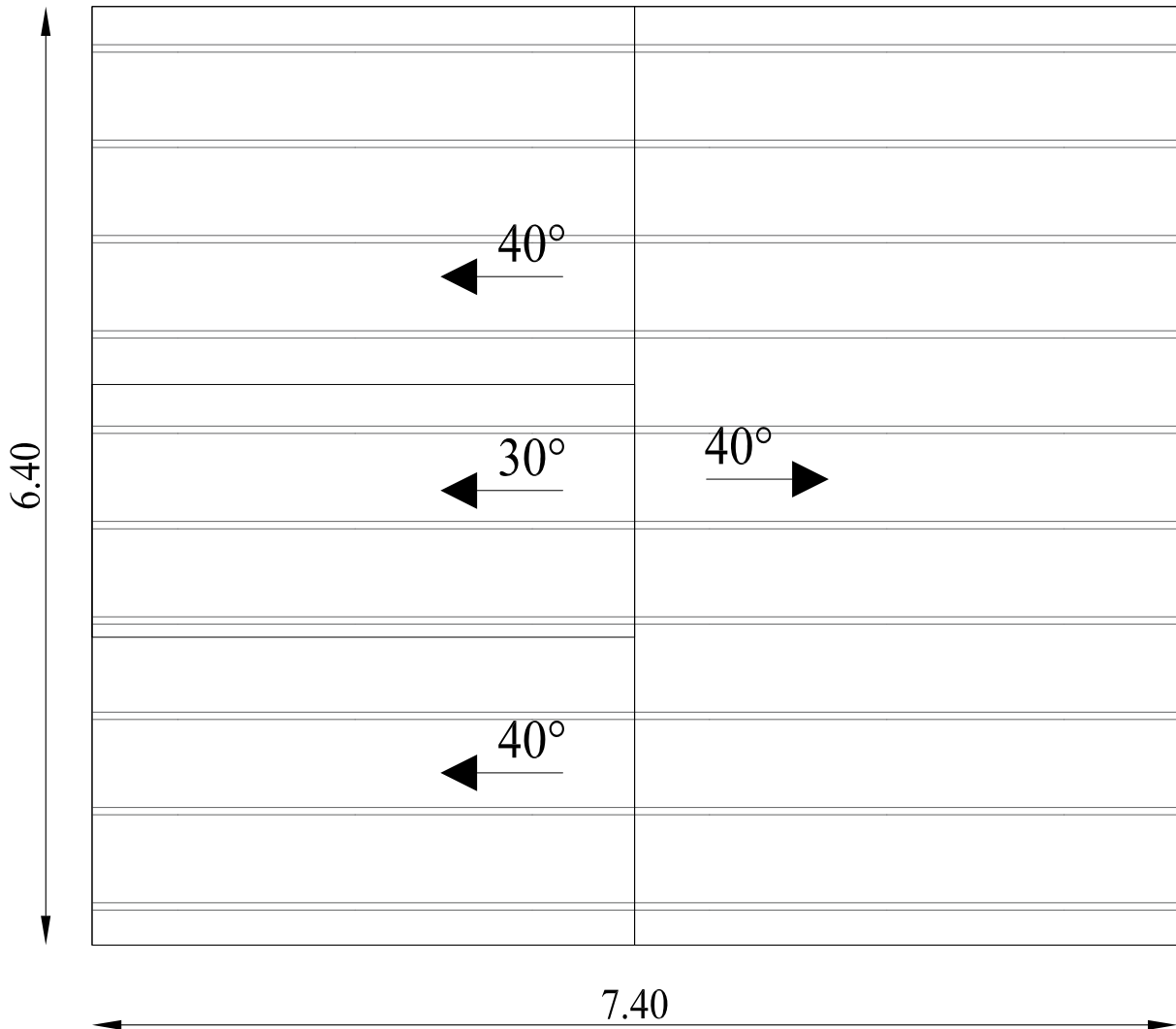

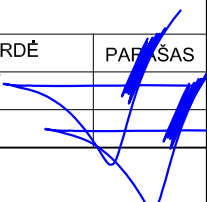
KVAL. PATV. DOK. NR.	 <small>Danės g. 6, 403 kab., Klaipėda tel. 861231413, 862076751 email: danesprojektai@gmail.com</small>			STATINIO PROJEKTO PAVADINIMAS		
				"Danės projektai" SVEČIŲ NAMŲ (nesudėtingi statiniai) SIDARONIŲ G.41,43,45, VILNIUJE, STATYBOS PROJEKTAS		
			STATINIO NR. IR PAVADINIMAS			
			Viešbučių paskirties - svečių namų pastatai (Nr.8)			
	PAREIGOS	VARDAS, PAVARDĖ	PARAŠAS	DOKUMENTO PAVADINIMAS		
A2125	PV	V.LUCENKO		STOGO PLANAS M1:50		
A2125	ARCH	V.LUCENKO				
LT	STATYTOJAS			DOKUMENTO ŽYMUO		
	su projektiniais sprendimais susipažinau ir tvirtinu:			181126-PP- AS_B - 4		
				Lapas	Lapų	
				4	5	
				45		

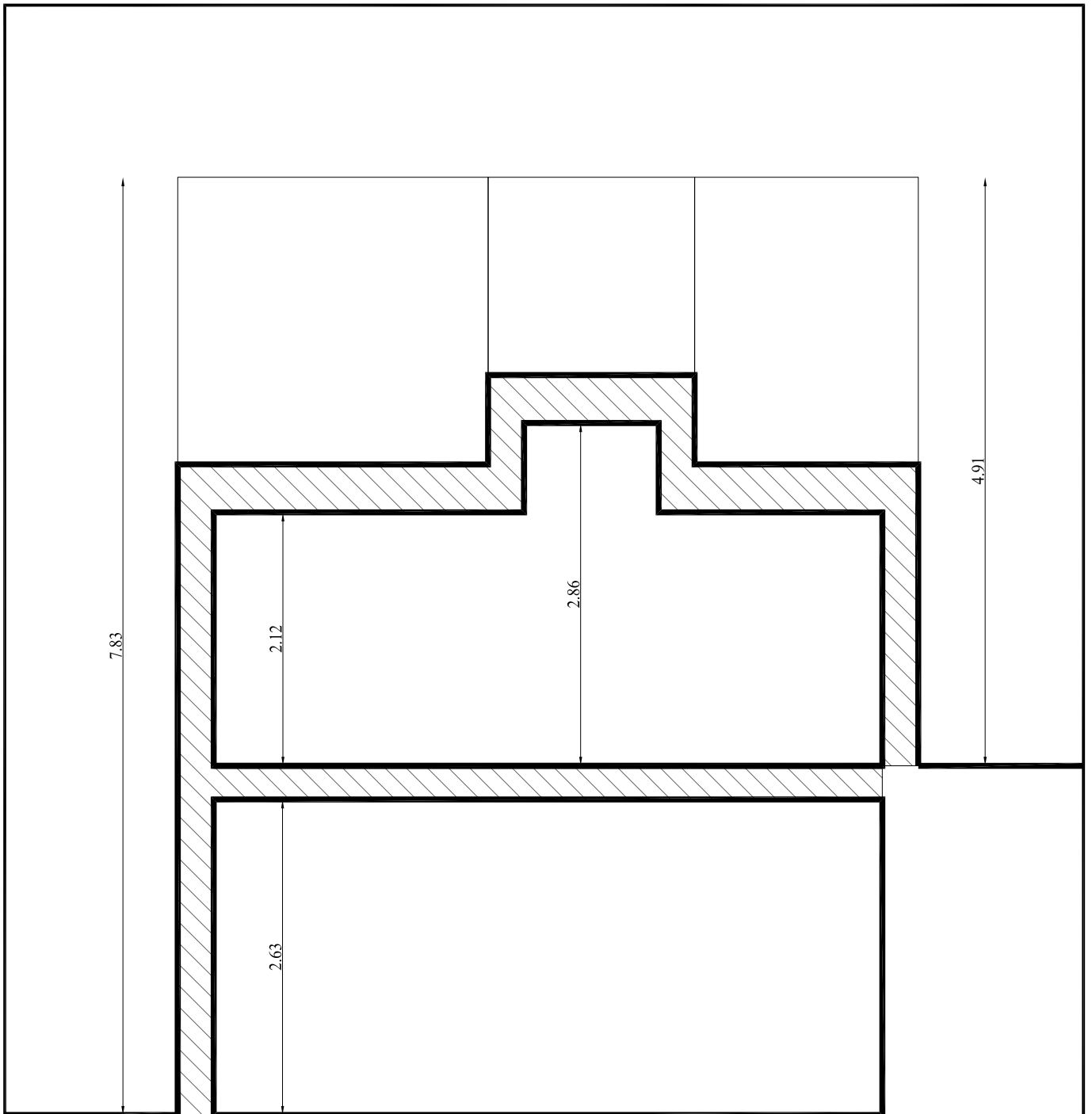

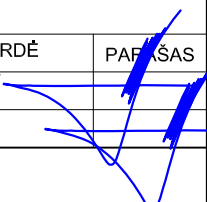
KVAL. PATV. DOK. NR.	 <p>Danės g. 6, 403 kab., Klaipėda tel. 861231413, 862076751 email: danesprojektai@gmail.com</p>			STATINIO PROJEKTO PAVADINIMAS		
				<p>"Danės projektai" SVEČIŲ NAMŲ (nesudėtingi statiniai) SIDARONIŲ G.41,43,45, VILNIUJE, STATYBOS PROJEKTAS</p>		
			STATINIO NR. IR PAVADINIMAS			
			Viešbučių paskirties - svečių namų pastatai (Nr.8)			
	PAREIGOS	VARDAS, PAVARDĖ	PARAŠAS	DOKUMENTO PAVADINIMAS	Laida	
A2125	PV	V.LUCENKO		PJŪVIS M1:50	0	
A2125	ARCH	V.LUCENKO				
LT	STATYTOJAS			DOKUMENTO ŽYMUO	Lapas	
	su projektiniais sprendimais susipažinau ir tvirtinu:			181126-PP- AS_B - 5	Lapų	
					5	5
					46	

