

PROJEKTUOTOJAS

**MB ARCHIPOLIS**

Kalvarijų 1-3.2, LT-09310, Vilnius  
Tel./fax. +370 5 2753800 gsm. +370 699 31344  
info@archipolis.lt



**PROJEKTAS**  
(kompleksas)

**Dvibučio gyvenamojo namo**  
**Šeškinės sodų g. 23A, Vilniuje**  
**statybos projektas.**  
skl. kad. Nr. 0101/0021: 537

**KOMPLEKSO Nr.**

**A-17.09-23A**

**STATYTOJAS**  
(užsakovas)

**M. K.**  
Su projektiniais sprendimais sutinku:

**Projekto rengimo**  
**STADIJA (etapas)**

**Projektiniai pasiūlymai**

**Statinio kategorija**

Neypatingas statinys

**Statybos rūšis**

Nauja statyba

**Projekto laida**

0

**Projekto DALYS**

**BENDROJI DALIS**  
**SKLYPO PLANO DALIS**  
**ARCHITEKTŪRINĖ DALIS**

**BD**  
**SP**  
**AS**

**TOMAS**

1/1

<i>pareigos</i>	<i>pavardė</i>	<i>parašas</i>
<b>Projekto vadovas</b>	<b>M. Volbekas</b>	

Vilnius 2018 m.

**PROJEKTO NR. A-17.09-23A-PP  
PROJEKTO DOKUMENTŲ ŽINIARAŠTIS**

<b>EIL. Nr.</b>	<b>DOKUMENTAS</b>	<b>LAPAS</b>
1.	Projekto dokumentų žiniaraštis	2
2.	Aiškinamasis raštas	3-5
3.	Bendrieji statinio rodikliai	6
4.	Sklypo planas	7
5.	Rūsio planas	8
6.	Pirmo aukšto planas	9
7.	Antro aukšto planas	10
8.	Mansardos planas	11
9.	Stogo planas	12
10.	Fasadai t.a. 1-2, A-C	13
11.	Fasadai t.a. 2-1, C-A	14
12.	Pjūvis 1-1	15
13.	3D vizualizacijos	16-19

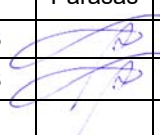
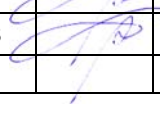
Laida	Data	Keitimų pavadinimas (priežastis)		
Atestato Nr.	M. VOLBEKO FIRMA „ARCHIPOLIS“			Dvibučio gyvenamojo namo Šeškinės sodų g. 23A, Vilniuje statybos projektas. PROJEKTINIAI PASIŪLYMAI skl. kad. Nr. 0101/0021:537
	Pareig.	Pavardė	Parašas	
A894	PV	M. VOLBEKAS		2017 06
A894	PDV	M. VOLBEKAS		2017 06
ETAPAS	Statytojas:			DOKUMENTŲ ŽINIARAŠTIS
PP	M. K.			A-17.09-23A-PP-ZR
				Lapas
				Lapų
				1
				1

# AIŠKINAMASIS RAŠTAS

## 1. PROJEKTINIAI PASIŪLYMAI

### 1.1. BENDROJI DALIS

Projekto pavadinimas: Dvibučio gyvenamojo namo Šeškinės sodų g. 23A statybos projektas.  
Projekto stadija: Projektiniai pasiūlymai.  
Statybos rūšis – Nauja statyba.  
Statinio kategorija – Neypatingas statinys.

Sklypo plotas – 0.432 ha.  
Sklypo kad. nr. 0101/0021:537  
Savininkas – M. K. ir R. K.. Statytojas – M. K.

Pagrindinė žemės sklypo naudojimo paskirtis- Kita.  
Žemės sklypo naudojimo būdas – Vienbučių ir dvibučių gyvenamųjų pastatų teritorijos.  
Sklypas suformuotas padalinus daiktą un. Nr. 0101-0021-0217.

Vadovaujantis Sodininkų bendrijos Šeškinė teritorijos Geležinio vilko g. detaliojo plano sprendiniais, sklype nustatytas naudojimo būdas G3, leidžiamas užstatymo intensyvumas – iki 0,9, užstatymo tankis – 0,3, aukštingumas – 2 aukštai su mansarda, pastatų aukštis nuo žemės paviršiaus – 11 m.

Šiuo metu sklype nėra jokių statinių.

Sklypas nėra įkeistas ar kitaip apribota teisė disponuoti turtu.

Esami galiojantys sklypo tvarkymo ir užstatymo rodikliai nekeičiami.

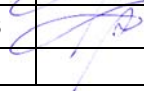
Laida	Data	Keitimų pavadinimas (priežastis)				
Atestato Nr.	MB „ARCHIPOLIS“			Dvibučio gyvenamojo namo Šeškinės sodų g. 23A, Vilniuje statybos projektas. PROJEKTINIAI PASIŪLYMAI skl. kad. Nr. 0101/0021:537		
	Pareig.	Pavardė	Parašas		Data	
A894	PV	M. VOLBEKAS		2018 09	BENDROJI DALIS	Laida
A894	PDV	M. VOLBEKAS		2018 09		0
					AIŠKINAMASIS RAŠTAS	Mast.
ETAPAS	Statytojas:					
PP	M. K.			A-17.09-23A-PP-BD-AR	Lapas	Lapų
					1	4

## 1.2. SKLYPO PLANAS

Planuojamas sodybinio užstatymo tipas, dvibutis gyvenamasis namas atskirai stovintis, neblokuojamas.

Sklypo reljefas keičiamas, formuojant nuolydžius lietaus vandens nutekėjimui nuo pastato ir sklypo kietųjų dangų. Įvažiavimas į sklypą - iš Šeškinės sodų gatvės.

Saugotinių želdinių sklype nėra.

Pastatai bei inžineriniai tinklai projektuojami išlaikant norminius atstumus nuo visų sklypo kraštinių, išskyrus kraštinę su sklypu 23 (šiaurės rytų pusė). Yra gautas šio kaimyninio sklypo savininko sutikimas projektuoti ir statyti statinius neišlaikant norminio 3 metrų atstumo iki sklypo ribos.

## 1.3. ARCHITEKTŪRINĖ DALIS

### TŪRINIAI–PLANINIAI SPRENDIMAI

Projektuojamas dvibutis gyvenamasis namas – vieno tūrio pastatas, dviejų aukštų su rūsiu ir mansarda. Pastato architektūrinė išraiška minimalistinė ir tradicinė. Stogas planuojamas dvišlaitis, su tūriniais bei plokštuminiais stoglangiais.

Automobilių parkingas numatomas pietrytinėje sklypo dalyje ir šiaurės rytų dalyje. Parkingas planuojamas 6 automobilių vietų (po tris automobilių vietas vienam butui).

Įėjimai į pastatą numatomi du, atskirti kiekvienam iš dviejų butų, orientuojami iš automobilių parkingo pusės pietryčių pusėje.

## 1.4. KONSTRUKCINĖ DALIS

### PAMATAI

Pamatai – HAUS betono blokelių mūras, apšiltinamas putų polistirolu bei tinkuojamas. Atraminės sienutės – monolitinis armuotas betonas.

### SIENOS IR PERTVAROS

Projektuojamo pastato sienos – silikatinių blokelių mūras. Planuojama to lauko atitvaras apšiltinti Neoporu ir apklijuoti klinkerio plytelėmis, numatant dekoratyvinių dailylenčių fragmentus.

### PERDANGOS

Perdangos – gelžbetoninės surenkamos plokštės su armuotais gelžbetoniniais monolitiniais fragmentais.

### LAIPTAI

Lauko - monolitiniai g/b, su betono trinkelėmis danga, vidaus – gelžbetoniniai monolitiniai su medžio masyvo pakopomis.

### STOGAS

Stogo konstrukcija – medinė konstrukcija, apšiltinta akmens vata, dengiama fibrocementinių čerpių danga.

### LANGAI

Mediniai, trijų stiklų.

### DURYS

Lauko durys – pagal langų sistemą.

Vidaus durys – medinės faneruotos.

Laida	Data	Keitimų pavadinimas (priežastis)		
		Projektas	BENDRAS AIŠKINAMASIS RAŠTAS	
ETAPAS		<b>Dvibučio gyvenamojo namo Šeškinės sodų g. 23A, Vilniuje statybos projektas. PROJEKTINIAI PASIŪLYMAI</b>	Laida	
PP			A-17.09-23A-PP-BD-AR	0
			Lapas	Lapų
			2	4

## 1.5. INŽINERINIAI SPRENDIMAI

### 1.5.1. ŠILDYMAS-VĒDINIMAS

Projektuojamame pastate numatoma grindinio šildymo sistema. Šiluma patalpų šildymui ir karšto vandens gamybai - iš šilumos siurblio Oras – Vanduo. Išorinis įrenginys numatomas montuoti pastato išorėje, pirmo aukšto lygyje, vidinis įrenginys – rūsyje, techninėje patalpoje.

Vėdinimas – mechaninis, įrengiama oro tiekimo ir šalinimo sistema su rekuperatoriumi pastato pastogėje. Projektuojama oro vėsinimo sistema.

### 1.5.2. VANDENS TIEKIMAS, BUITINĖ IR LIETAUS NUOTEKYNĖ

1.5.2.1. Vandens tiekimas į pastatą projektuojamas iš miesto centralizuotų tinklų. Vandentiekio įvadas projektuojamas pastato rūsyje.

1.5.2.2. Nuotekų nuvedimui iš pastato projektuojami išvadai į centralizuotą miesto nuotekų sistemą.

1.5.2.3. Lietaus vanduo surenkamas nuo projektuojamo pastato stogo ir kietų dangų sklypo ribose į lietaus vandens šulinius, iš kurių vanduo drenuojamas į gruntą.

### 1.5.3. ELEKTROS ENERGIJOS TIEKIMAS

Elektros tiekimas projektuojamas vadovaujantis prisijungimo sąlygoms. Apskaitos spinta projektuojama ant sklypo ribos. Abonentinis kabelis tiesiamas nuo projektuojamos KAS iki projektuojamo pastato. Elektros įvadas ir paskirtymo skydas projektuojami pastato rūsyje.

### 1.5.4. DUJŲ TIEKIMAS

Dujų tiekimas neprojektuojamas.

## 1.6. ENERGETINIO EFEKTYVUMO RODIKLIAI

Projektuojamas gyvenamasis namas atitinka A+ energinio efektyvumo klasę.

Pastato konstrukcijų šilumos perdavimo koeficientų vertės:

Konstrukcija (atitvara)	Šilumos perdavimo koeficiento U vertės E/m <sup>2</sup> K
Sienos	0,11
Stogas	0,09
Langai	0,85
Durys	0,85
Grindys	0,12

Rengiant darbo projektą, ir nustatant tikslus pastato konstrukcijų ir inžinerių sistemų sprendinius, vadovautis STR STR 2.01.02:2016 „Pastatų energinio naudingumo projektavimas ir sertifikavimas“ reikalavimais.

Laida	Data	Keitimų pavadinimas (priežastis)		
		Projektas	BENDRAS AIŠKINAMASIS RAŠTAS	
ETAPAS		<b>Dvibučio gyvenamojo namo Šeškinės sodų g. 23A, Vilniuje statybos projektas. PROJEKTINIAI PASIŪLYMAI</b>	A-17.09-23A-PP-BD-AR	Laida 0
PP			Lapas 3	Lapų 4

## 2. BENDRIEJI STATINIO RODIKLIAI

	MATO VNT.	PROJEKTUOJAMI RODIKLIAI	LEIDŽIAMY RODIKLIAI PAGAL DP
SKLYPO PLOTAS	m2	432	
SKLYPO UŽSTATYMO TANKIS		0,299	0,30
SKLYPO UŽSTATYMO INTENSYVUMAS		0,533	0,90
PASTATO BENDRAS PLOTAS	m2	317,88	
PASTATO NAUDINGAS PLOTAS	m2	256,48	
PASTATO GYVENAMASIS PLOTAS	m2	168,16	
UŽSTATYMO PLOTAS	m2	129	
PASTATO ANTŽEMINĖS DALIES PLOTAS	m2	230,36	
PASTATO TŪRIS	m3		
PASTATO AUKŠTIS NUO ŽEMĖS PAV.	m	10,95	11,00
AUKŠŲ SKAIČIUS	vnt.	2+M	2+M
BUTŲ SKAIČIUS	vnt.	2	1-2
AUTOMOBILIŲ VIETŲ POREIKIS	vnt.	6	
ENERGETINIO NAUDINGUMO KLASĖ		A+	
AKUSTINIO KOMFORTO KLASĖ		C	
STATINIO ATSPARUMO UGNIAI LAIPSNIS		I	

RŪSIO PLOTAS	m2	87,52
1 AUKŠTO PLOTAS	m2	85,00
2 AUKŠTO PLOTAS	m2	83,72
MANSARDOS PLOTAS	m2	61,64

Parengė: M. Volbekas, projekto vadovas.

Laida	Data	Keitimų pavadinimas (priežastis)		
		Projektas	BENDRAS AIŠKINAMASIS RAŠTAS	
ETAPAS		Dvibučio gyvenamojo namo Šeškinės sodų g. 23A, Vilniuje statybos projektas. PROJEKTINIAI PASIŪLYMAI	A-17.09-23A-PP-BD-AR	Laida 0
PP				Lapas 4
				Lapų 4

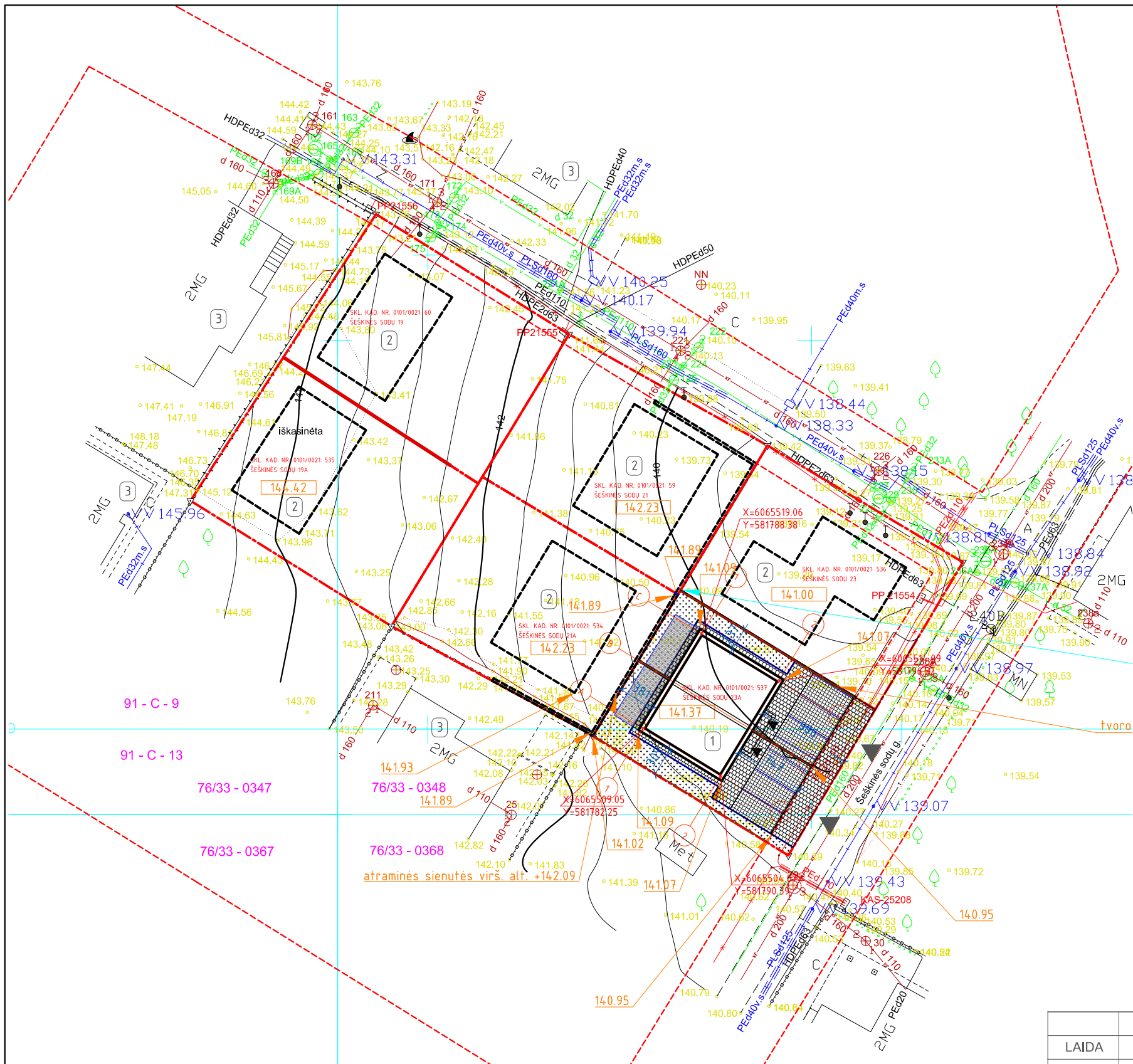

PROJEKTUOJAMO OBJEKTO VIETA

Eil. Nr.	Įstaigos pavadinimas	Data	V. pavardė	Parašas	Pastabos
1	Vilniaus miesto MPD	2018.07.17	P. Bevilaitis	[Signature]	
2	AB "VŠT"	2018.07.11	P. Buleckas	[Signature]	
3	AB "TELIA"	18.07.11	P. Kumpelis	[Signature]	
4	UAB "Vilniaus gatvių apšvietimo elektros tinklai"	2018.07.16	A. Antanavičius	[Signature]	
5	AB "Energijos skirstymo operatorius"	2018.07.10	M. Padišvilius	[Signature]	Reg. Nr. 5767
7	AB "VVT"	2018.07.10	S. Berentavičius	[Signature]	
8	AB "Litgrid"	18.07.12	S. Noke	[Signature]	Nr. 4576
9	UAB "Skaidula"	2018.07.10	P. Jankauskas	[Signature]	

Sj „Vilniaus planas“  
Geografinių informacinių  
sistemų poskyris  
Irina Pozdejeva

OBJEKTAS	61460	Vilniaus m. sav. Šeškinės sodų g.	
COORDINACIJŲ SISTEMA:	LKS-94	AUKŠČIŲ SISTEMA: LAS07	
GEODEZININKAS	VARDAS IR PAVARDĖ Andrius Girduškas	PARAŠAS [Signature]	DATA 2018.04.02



EKSPLIKACIJA

①	PROJEKTUOJAMAS DVIBUTIS GYVENAMASIS NAMAS
②	PROJEKTUOJAMI PASTATAI GRETIMUOSE SKLYPUOSE
③	ESAMI PASTATAI

DANGŲ SUTARTINIAI ŽYMĖJIMAI

[Pattern]	VEJA
[Pattern]	BETONO TRINKELĖS - PILNAVIDURĖS
[Pattern]	BETONO TRINKELĖS - AŽŪRINĖS

SUTARTINIAI ŽYMĖJIMAI

[Symbol]	PROJEKTUOJAMAS PASTATAS
[Symbol]	IŠVAŽIAVIMAS Į SKLYPĄ
[Symbol]	IĖJIMAS Į PASTATĄ
[Symbol]	SKLYPO RIBA
[Symbol]	TVORA (SU BETONO PAMATU)
[Symbol]	PROJEKTUOJAMI BORTAI

LAI DA	DATA	KEITIMŲ PAVADINIMAS [PRIEŽASTIS]	
ATESTATO NR.	MB "ARCHIPOLIS" KALVARIJŲ G. 1-3.2, VILNIUS TEL.: 852753800 EL. P.: INFO@ARCHIPOLIS.LT		STATINIO PROJEKTO PAVADINIMAS: DVIBUTIS GYVENAMOJO NAMO ŠEŠKINĖS SODŲ G. 23A VILNIUJE STATYBOS PROJEKTAS. PROJEKTINIAI PASIŪLYMAI. SKL. KAD. NR. 0101/0021:537
A894	PV	M. VOLBEKAS	2017-11-10
A894	PDV	M. VOLBEKAS	2017-11-10
DVIBUTIS GYVENAMASIS NAMAS			
DOKUMENTO PAVADINIMAS:			LAI DA
SKLYPO PLANAS			0
STADIJA	STATYTOJAS:	DOKUMENTO ŽYMUO:	
PP	M. K.	A17.09-23A-PP-SP-01	
			LAPAS LAPŲ
			1 1

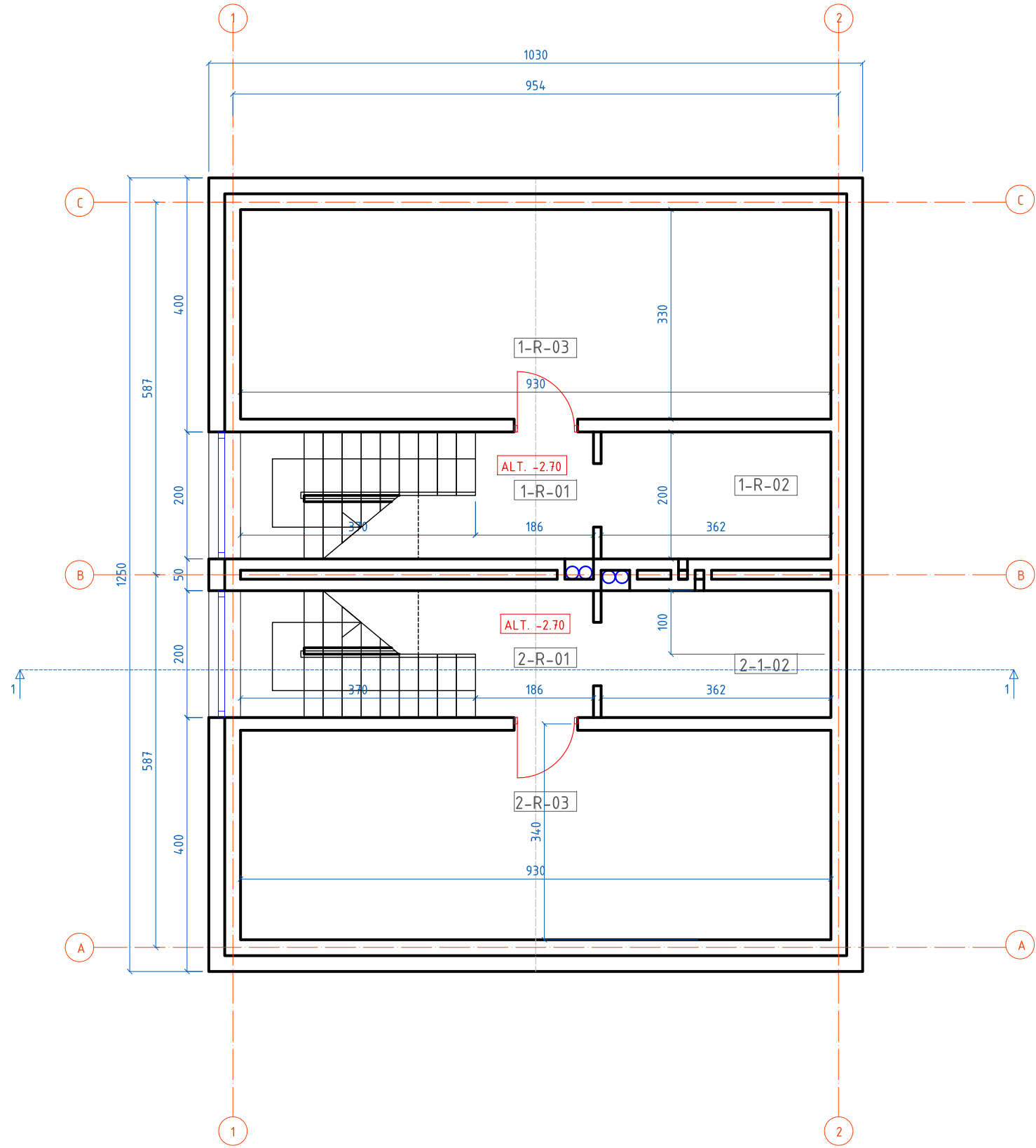

**RŪSIO PATALPŲ EKSPLIKACIJA**

BUTAS NR. 1	1-R-01	KORIDORIUS	5.82	
	1-R-02	TECHNINĖ PATALPA	7.24	
	1-R-03	PAGALBINĖ PATALPA	30.70	
		VISO		43.76
BUTAS NR. 2	2-R-01	KORIDORIUS	5.82	
	2-R-02	TECHNINĖ PATALPA	7.24	
	2-R-03	PAGALBINĖ PATALPA	30.69	
		VISO		43.75
RŪSYS		VISO		87.51

LAIDA	DATA	KEITIMŲ PAVADINIMAS [PRIEŽASTIS]		
ATESTATO NR.	MB "ARCHIPOLIS" KALVARIJŲ G. 1-3.2, VILNIUS TEL.: 852753800 EL. P.: INFO@ARCHIPOLIS.LT		STATINIO PROJEKTO PAVADINIMAS: DVIBUČIO GYVENAMOJO NAMO ŠEŠKINĖS SODŲ G. 23A VILNIUJE STATYBOS PROJEKTAS. PROJEKTINIAI PASIŪLYMAI. SKL. KAD. NR. 0101/0021:537	
A894	PV	M. VOLBEKAS	2017-11-10	STATINIO NR. IR PAVADINIMAS:
A894	PDV	M. VOLBEKAS	2017-11-10	DVIBUTIS GYVENAMASIS NAMAS
				DOKUMENTO PAVADINIMAS:
				RŪSIO PLANAS
				LAIDA
				0
STADIJA	STATYTOJAS:	DOKUMENTO ŽYMUO:		LAPAS
PP	A. K.	A17.09-23A-PP-AS-01		LAPŲ
				1
				1



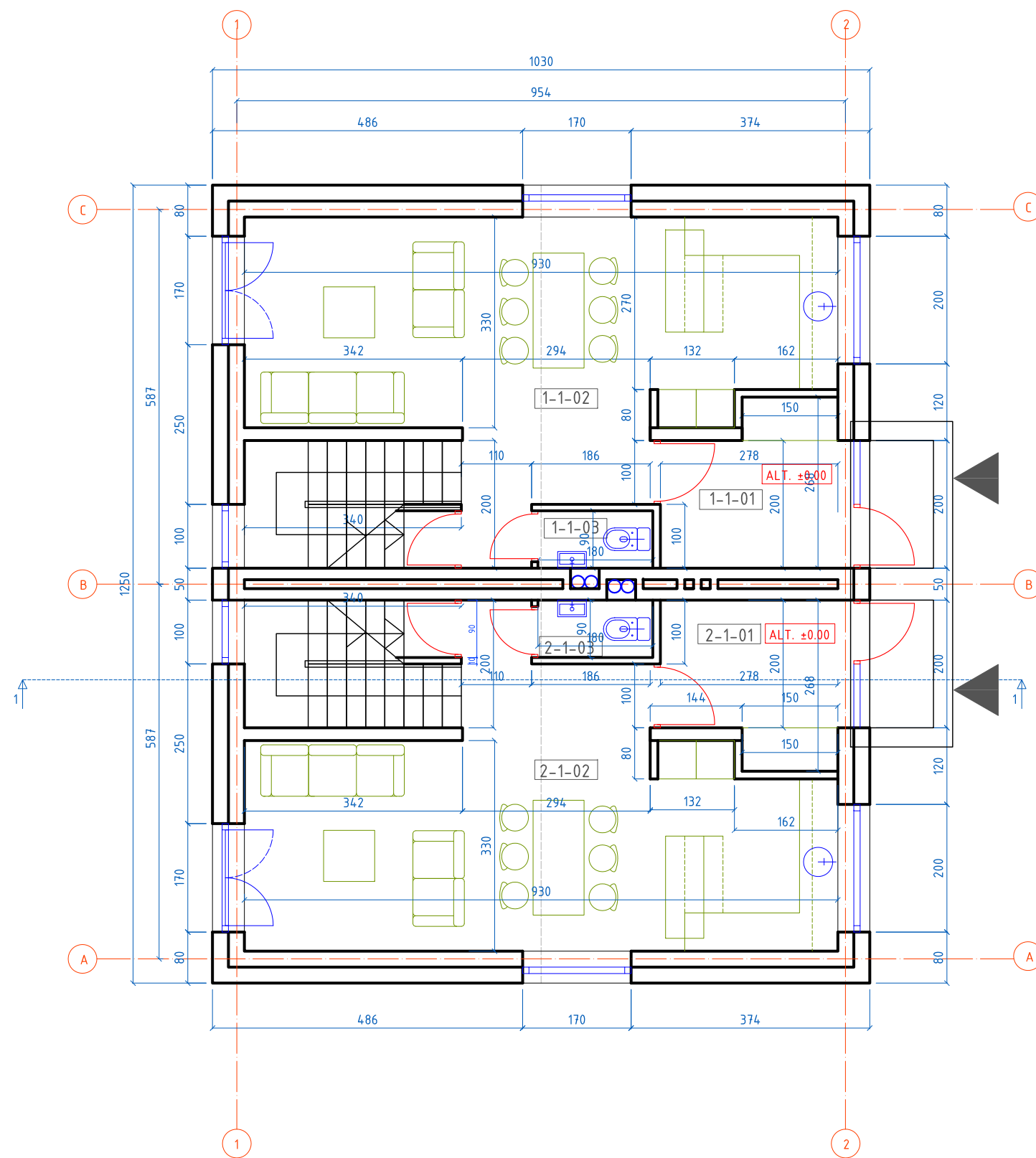

### PIRMO AUKŠTO PATALPŲ EKSPLIKACIJA

BUTAS NR. 1	1-1-01	TAMBŪRAS	6.58	
	1-1-02	SVETAINĖ + VIRTUVĖ	34.30	
	1-1-03	WC	1.62	
		VISO		42.50
BUTAS NR. 2	2-1-01	TAMBŪRAS	6.58	
	2-1-02	SVETAINĖ + VIRTUVĖ	34.29	
	2-1-03	WC	1.62	
		VISO		42.49
1 AUKŠTAS		VISO		85.00

LAIDA	DATA	KEITIMŲ PAVADINIMAS [PRIEŽASTIS]		
ATESTATO NR.		MB "ARCHIPOLIS" KALVARIJŲ G. 1-3.2, VILNIUS TEL.: 852753800 EL. P.: INFO@ARCHIPOLIS.LT	STATINIO PROJEKTO PAVADINIMAS: DVIBUČIO GYVENAMOJO NAMO ŠEŠKINĖS SODŲ G. 23A VILNIUJE STATYBOS PROJEKTAS. PROJEKTINIAI PASIŪLYMAI. SKL. KAD. NR. 0101/0021:537	
A894	PV	M. VOLBEKAS	2017-11-10	STATINIO NR. IR PAVADINIMAS:
A894	PDV	M. VOLBEKAS	2017-11-10	DVIBUTIS GYVENAMASIS NAMAS
				DOKUMENTO PAVADINIMAS:
				PIRMO A. PLANAS
				LAIDA
				0
STADIJA	STATYTOJAS:	DOKUMENTO ŽYMUO:		LAPAS
PP	A. K.	A17.09-23A-PP-AS-02		LAPŲ
				1
				1

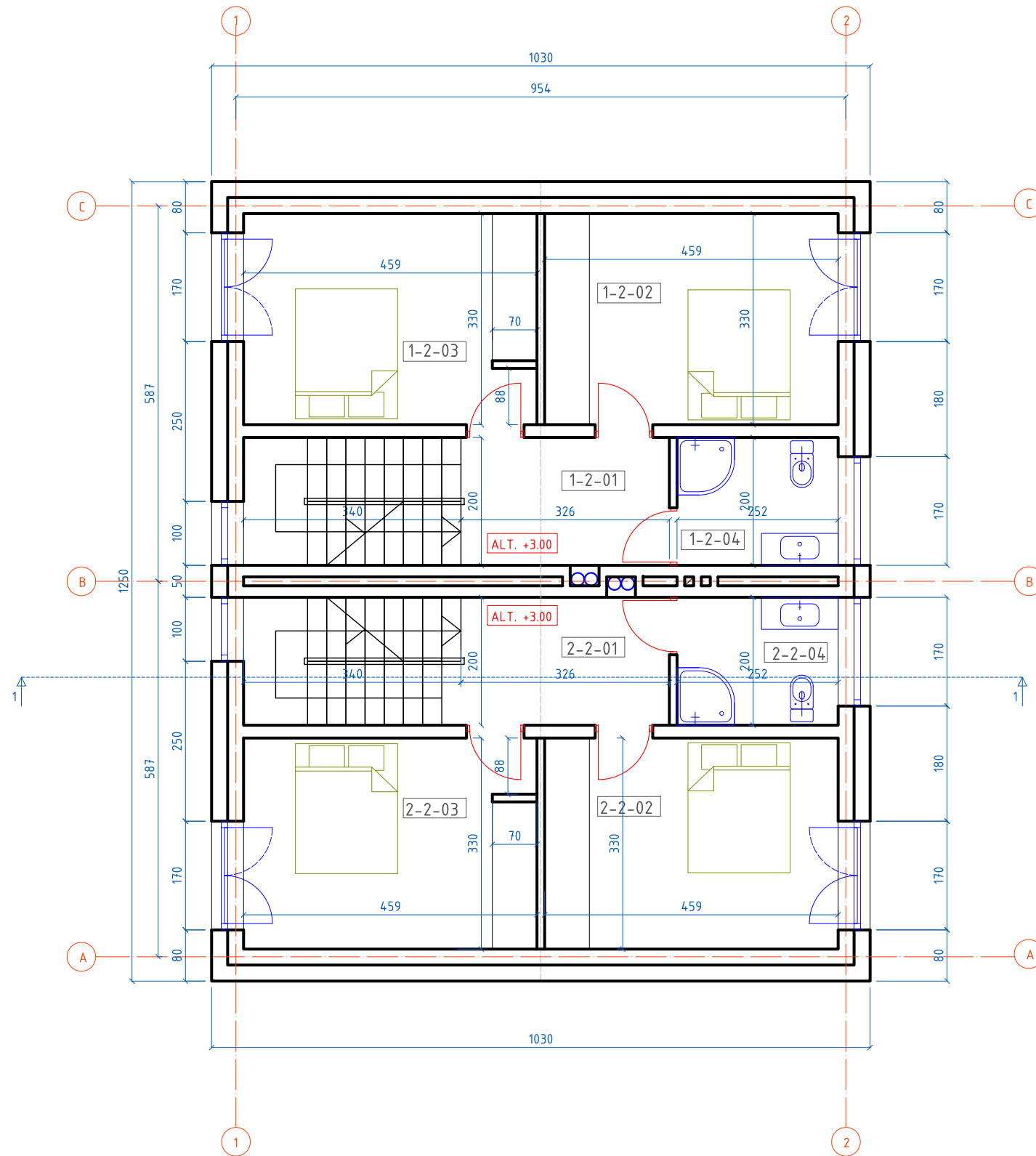

### ANTRO AUKŠTO PATLPŲ EKSPLIKACIJA

BUTAS NR.	Room Code	Room Name	Area (sqm)	Total Area (sqm)
BUTAS NR. 1	1-2-01	KORIDORIUS	6.52	41.86
	1-2-02	MIEGAMASIS	15.15	
	1-2-03	MIEGAMASIS	15.15	
	1-2-04	VONIOS PATALPA	5.04	
		VISO		41.86
BUTAS NR. 2	2-2-01	KORIDORIUS	6.52	41.85
	2-2-02	MIEGAMASIS	15.15	
	2-2-03	MIEGAMASIS	15.15	
	2-2-04	VONIOS PATALPA	5.04	
		VISO		41.85
2 AUKŠTAS		VISO		83.71

LAIDA	DATA	KEITIMŲ PAVADINIMAS [PRIEŽASTIS]		
ATESTATO NR.		MB "ARCHIPOLIS" KALVARIJŲ G. 1-3.2, VILNIUS TEL.: 852753800 EL. P.: INFO@ARCHIPOLIS.LT		STATINIO PROJEKTO PAVADINIMAS: DVIBUČIO GYVENAMOJO NAMO ŠEŠKINĖS SODŲ G. 23A VILNIUJE STATYBOS PROJEKTAS. PROJEKTINIAI PASIŪLYMAI. SKL. KAD. NR. 0101/0021:537
A894	PV	M. VOLBEKAS	2017-11-10	STATINIO NR. IR PAVADINIMAS:
A894	PDV	M. VOLBEKAS	2017-11-10	DVIBUTIS GYVENAMASIS NAMAS
				DOKUMENTO PAVADINIMAS:
				ANTRO A. PLANAS
				LAIDA
				0
STADIJA	STATYTOJAS:	DOKUMENTO ŽYMUO:		LAPAS
PP	A. K.	A17.09-23A-PP-AS-03		LAPŲ
				1
				1

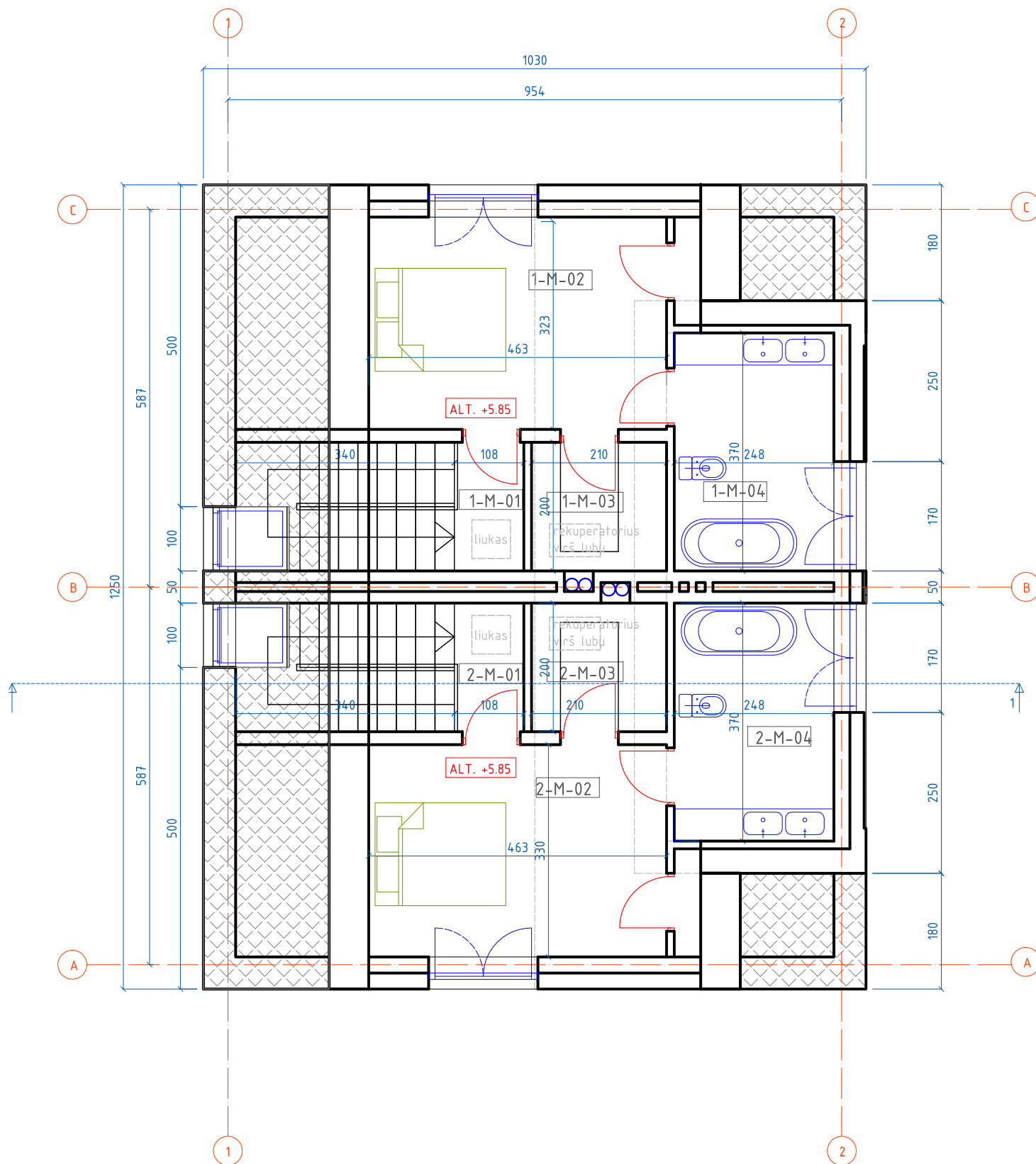



### MANSARDOS PATALPŲ EKSPLIKACIJA

BUTAS NR.	Room Code	Room Name	Area	Total Area
BUTAS NR. 1	1-M-01	KORIDORIUS	2.16	30.82
	1-M-02	MIEGAMASIS	15.28	
	1-M-03	DRABUŽINĖ	4.20	
	1-M-04	VONIOS PATALPA	9.18	
VISO				30.82
BUTAS NR. 2	2-M-01	KORIDORIUS	2.16	30.81
	2-M-02	MIEGAMASIS	15.28	
	2-M-03	DRABUŽINĖ	4.20	
	2-M-04	VONIOS PATALPA	9.18	
VISO				30.81
MANSARDA	VISO			61.63

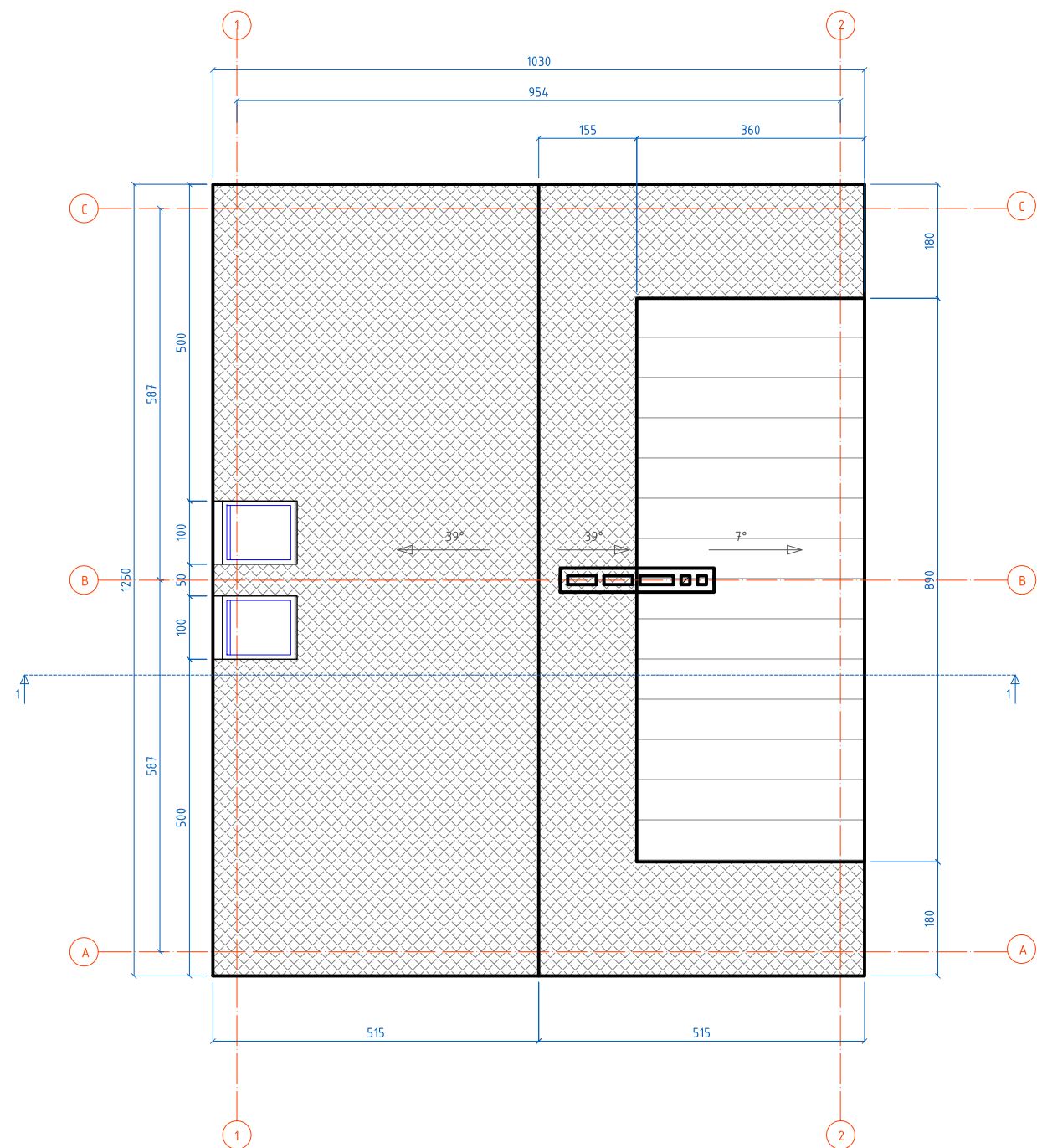
LAIDA	DATA	KEITIMŲ PAVADINIMAS [PRIEŽASTIS]			
ATESTATO NR.		MB "ARCHIPOLIS" KALVARIJŲ G. 1-3.2, VILNIUS TEL.: 852753800 EL. P.: INFO@ARCHIPOLIS.LT	STATINIO PROJEKTO PAVADINIMAS: DVIBUČIO GYVENAMOJO NAMO ŠEŠKINĖS SODŲ G. 23A VILNIUJE STATYBOS PROJEKTAS. PROJEKTINIAI PASIŪLYMAI. SKL. KAD. NR. 0101/0021:537		
A894	PV	M. VOLBEKAS	2017-11-10	STATINIO NR. IR PAVADINIMAS:  DVIBUTIS GYVENAMASIS NAMAS	
A894	PDV	M. VOLBEKAS	2017-11-10		
				DOKUMENTO PAVADINIMAS:	LAIDA
				MANSARDOS PLANAS	0
STADIJA	STATYTOJAS:	DOKUMENTO ŽYMUO:		LAPAS	LAPŲ
PP	A. K.	A17.09-23A-PP-AS-04		1	1

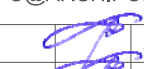



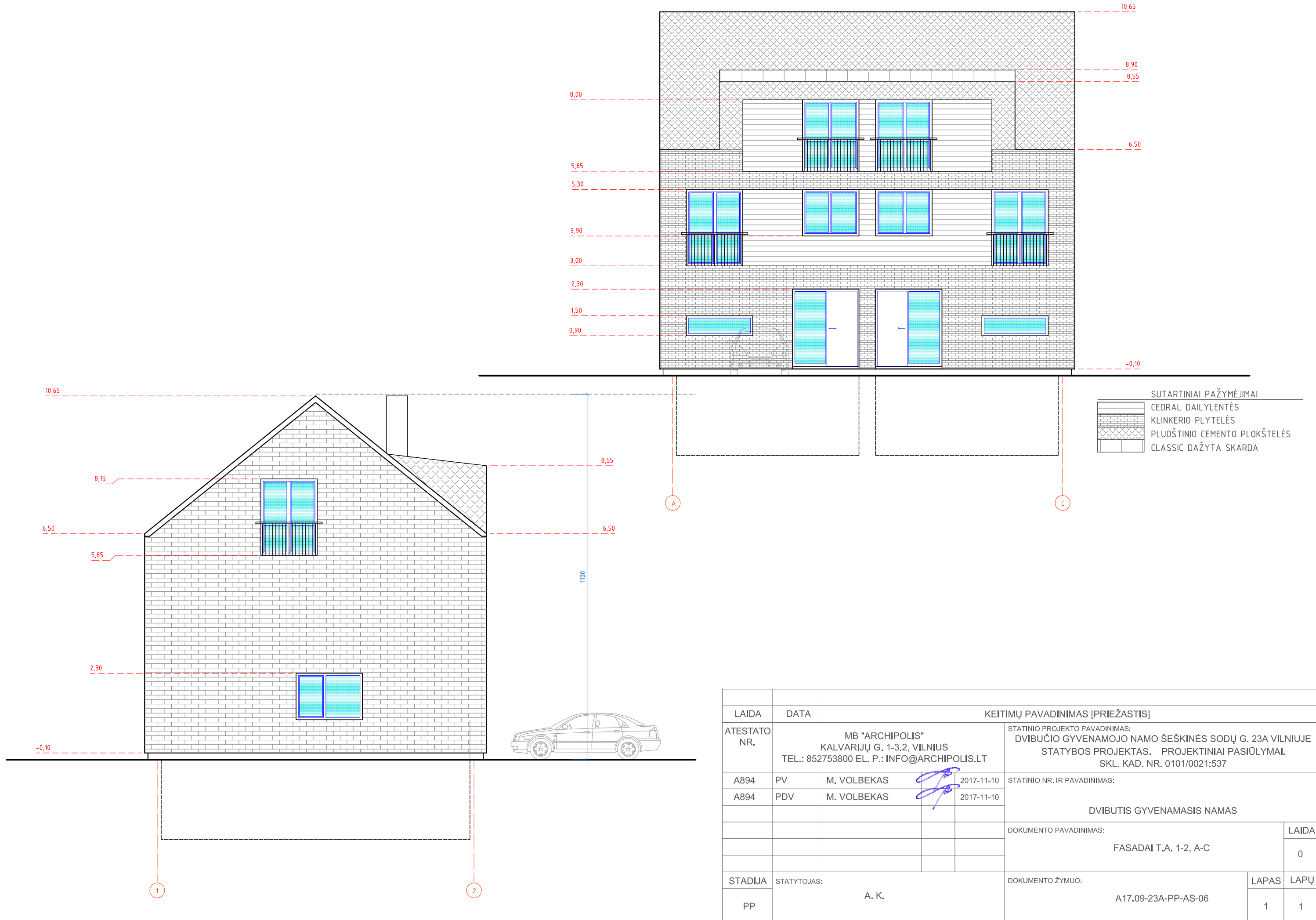

LAIKA	DATA	KEITIMŲ PAVADINIMAS [PRIEŽASTIS]		
ATESTATO NR.		MB "ARCHIPOLIS" KALVARIJŲ G. 1-3.2, VILNIUS TEL.: 852753800 EL. P.: INFO@ARCHIPOLIS.LT		STATINIO PROJEKTO PAVADINIMAS: DVIBUČIO GYVENAMOJO NAMO ŠEŠKINĖS SODŲ G. 23A VILNIUJE STATYBOS PROJEKTAS. PROJEKTINIAI PASIŪLYMAI. SKL. KAD. NR. 0101/0021:537
A894	PV	M. VOLBEKAS		2017-11-10
A894	PDV	M. VOLBEKAS		2017-11-10
DVIBUTIS GYVENAMASIS NAMAS				
DOKUMENTO PAVADINIMAS:				LAIKA
STOGO PLANAS				0
STADIJA	STATYTOJAS:	DOKUMENTO ŽYMUO:		LAPAS
PP	A. K.	A17.09-23A-PP-AS-05		LAPŲ
				1 1

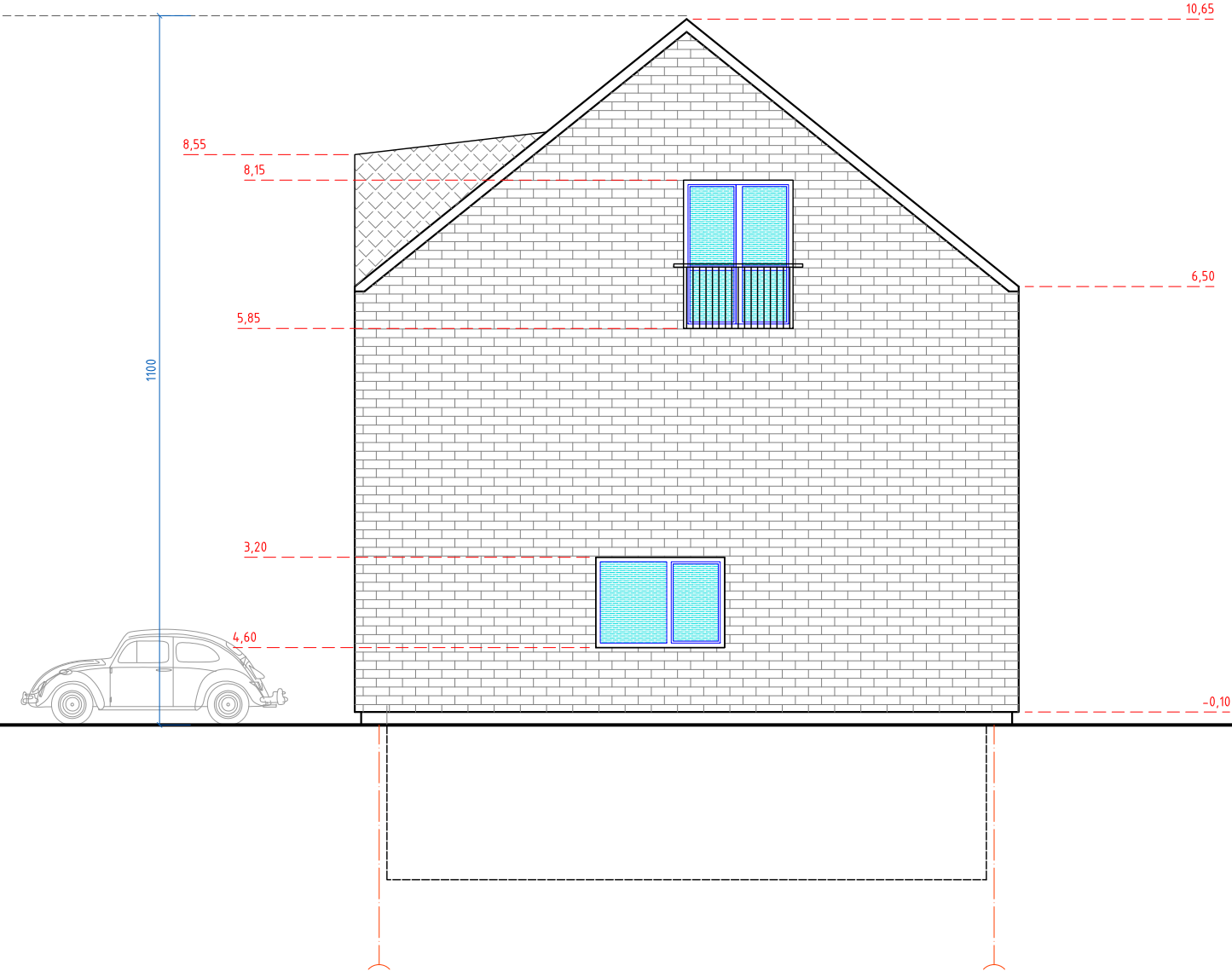

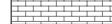
LAIDA	DATA	KEITIMŲ PAVADINIMAS [PRIEŽASTIS]				
ATESTATO NR.		MB "ARCHIPOLIS" KALVARIJŲ G. 1-3.2, VILNIUS TEL.: 852753800 EL. P.: INFO@ARCHIPOLIS.LT		STATINIO PROJEKTO PAVADINIMAS: DVIBUČIO GYVENAMOJO NAMO ŠEŠKINĖS SODŲ G. 23A VILNIUJE STATYBOS PROJEKTAS. PROJEKTINIAI PASIŪLYMAI. SKL. KAD. NR. 0101/0021:537		
A894	PV	M. VOLBEKAS		2017-11-10	STATINIO NR. IR PAVADINIMAS:	
A894	PDV	M. VOLBEKAS		2017-11-10	DVIBUTIS GYVENAMASIS NAMAS	
					DOKUMENTO PAVADINIMAS:	
					FASADAI T.A. 1-2, A-C	
					LAIDA	
					0	
STADIJA	STATYTOJAS:	DOKUMENTO ŽYMUO:			LAPAS	LAPŲ
PP	A. K.	A17.09-23A-PP-AS-06			1	1

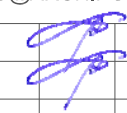

- SUTARTINIAI PAŽYMĖJIMAI
-  CEDRAL DAILYLENTĖS
  -  KLINKERIO PLYTELĖS
  -  PLUOŠTINIO CEMENTO PLOKŠTELĖS

LAIDA	DATA	KEITIMŲ PAVADINIMAS [PRIEŽASTIS]				
ATESTATO NR.		MB "ARCHIPOLIS" KALVARIJŲ G. 1-3.2, VILNIUS TEL.: 852753800 EL. P.: INFO@ARCHIPOLIS.LT		STATINIO PROJEKTO PAVADINIMAS: DVIBUČIO GYVENAMOJO NAMO ŠEŠKINĖS SODŲ G. 23A VILNIUJE STATYBOS PROJEKTAS. PROJEKTINIAI PASIŪLYMAI. SKL. KAD. NR. 0101/0021:537		
A894	PV	M. VOLBEKAS		2017-11-10	STATINIO NR. IR PAVADINIMAS:	
A894	PDV	M. VOLBEKAS		2017-11-10	DVIBUTIS GYVENAMASIS NAMAS	
					DOKUMENTO PAVADINIMAS:	
					FASADAI T.A. 2-1, C-A	
					LAIDA	
					0	
STADIJA	STATYTOJAS:				DOKUMENTO ŽYMUO:	LAPAS
PP	A. K.				A17.09-23A-PP-AS-07	LAPŲ
					1	1

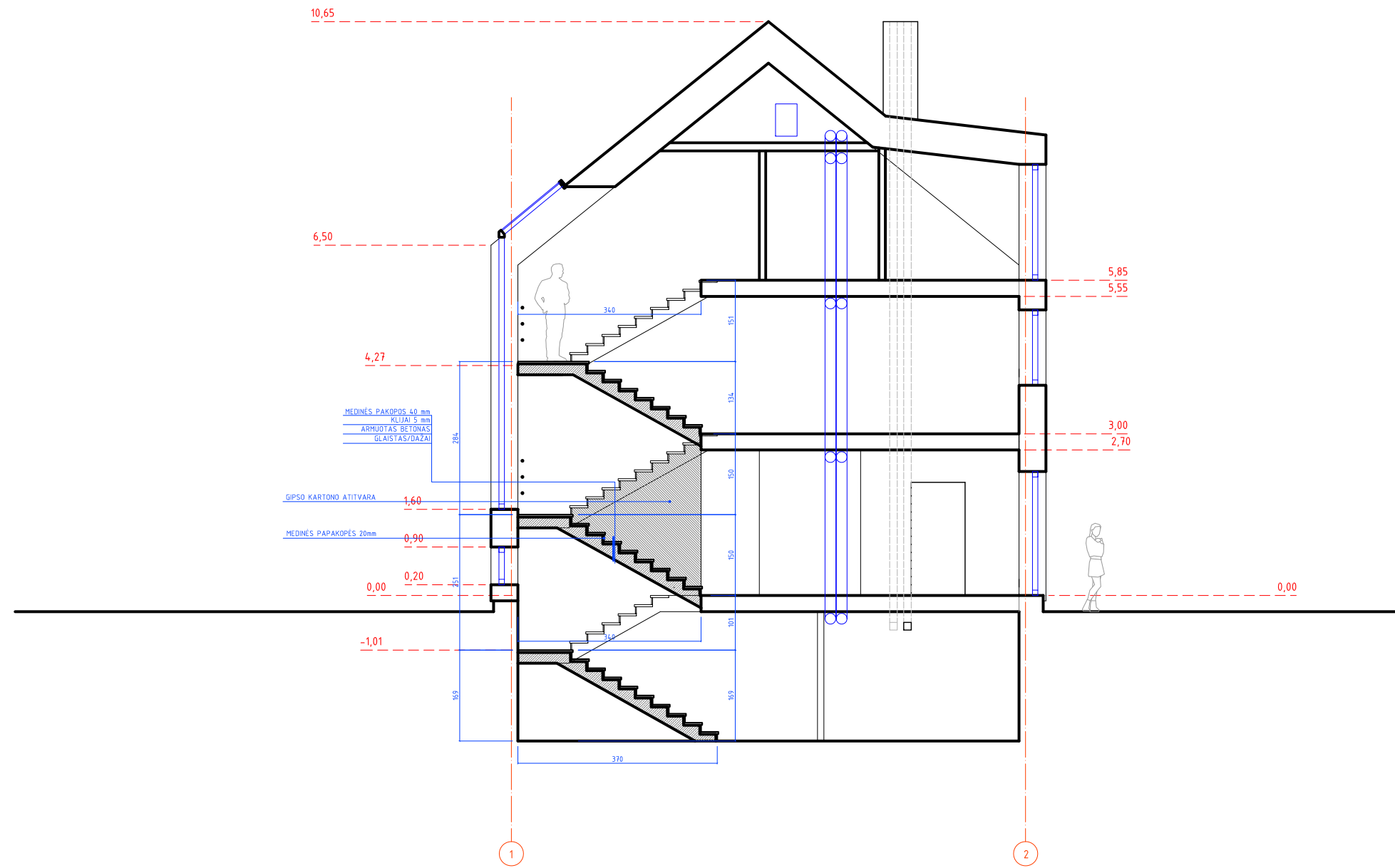

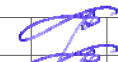
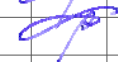
LAIDA	DATA	KEITIMŲ PAVADINIMAS [PRIEŽASTIS]			
ATESTATO NR.		MB "ARCHIPOLIS" KALVARIJŲ G. 1-3.2, VILNIUS TEL.: 852753800 EL. P.: INFO@ARCHIPOLIS.LT		STATINIO PROJEKTO PAVADINIMAS: DVIBUČIO GYVENAMOJO NAMO ŠEŠKINĖS SODŲ G. 23A VILNIUJE STATYBOS PROJEKTAS. PROJEKTINIAI PASIŪLYMAI. SKL. KAD. NR. 0101/0021:537	
A894	PV	M. VOLBEKAS		2017-11-10	STATINIO NR. IR PAVADINIMAS:
A894	PDV	M. VOLBEKAS		2017-11-10	DVIBUTIS GYVENAMASIS NAMAS
					DOKUMENTO PAVADINIMAS:
					PJŪVIS 1-1
					LAIDA
					0
STADIJA	STATYTOJAS:	A. K.		DOKUMENTO ŽYMUO:	
PP				A17.09-23A-PP-AS-08	
				LAPAS	LAPŲ
				1	1











