

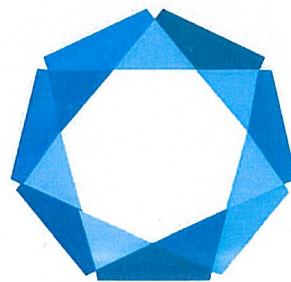

UAB „KUPOLA“
Įmonės kodas: 300611165.
Reg. Nr. 101035.
PVM mokėtojo kodas: LT 100004343613,
Atsiskaitomoji saskaita: LT 91 7044 0000 5662
2019 Vilniaus banko Kauno filialas.
El. paštas: antanas@kupola.lt;
Telefonas: 8-687 32378

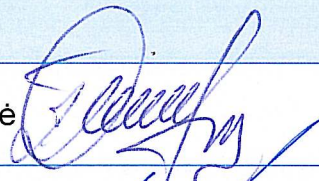

KUPOLA

Projektuotojas	UAB „Kupola“
Direktorius (ė)	Solveiga Žagarinskienė 
Projekto vadovas	Antanas Jonauskis 
Projekto dalies vadovas	Antanas Jonauskis 
Projekto pavadinimas	Gyvenamojo namo, Kauno r. sav., Domeikavos sen., Radikių k., Piliakalnio g. 7, rekonstravimo projektas
Statytojas	Tomas Ciūnys 
Statinio adresas	Kauno r. Sav., Domeikavos sen., Radikių k., Piliakalnio g. 7
Sklypo kadastrinis numeris	5217/0018:0019
Statybos rūšis	Rekonstravimas
Naudojimo paskirtis	Gyvenamoji paskirtis
Kategorija	Neypatingas
Projekto etapas	Projektiniai pasiūlymai
Projekto dalis / žymuo	50/11-PP

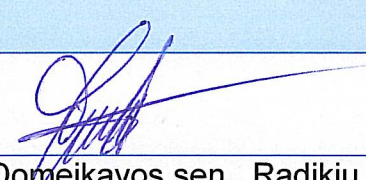
Kaunas 2017 m.

BENDROSIO DALIES DOKUMENTŲ ŽINIARAŠTIS

1.1. Tekstinės dalies ir brėžinių žiniaraštis

Eil. Nr.	Žymuo	Laida	Pavadinimas	Pastabos
Tekstiniai dokumentai				
1.	50/11-PP-BD-DZ	0	Dokumentų žiniaraštis	
2.	50/11-PP-BD-BSR	0	Bendrieji statinio rodikliai	
3.	50/11-PP-BD-BAR	0	Bendrasis aiškinamasis raštas	
Priedai				
4.			Projektinių pasiūlymų rengimo užduotis	
5.			Nekilnojamojo daikto kadastrinių matavimų byla	
6.	Nr. A 1532		A. Jonauskio kvalifikacijos atestatas	
7.			Statinio projektuotojo civilinės atsakomybės privalomojo draudimo liudijimas	
8.			Įmonės registravimo pažymėjimas	
Priedai				
9.	50/11-PP-SP-01		Sklypo planas	
10.	50/11-PP-SA-01		Pirma aukšto planas	
11.	50/11-PP-SA-02		Pirma aukšto planas su baldais	
12.	50/11-PP-SA-03		Antro aukšto planas	
13.	50/11-PP-SA-04		Antro aukšto planas su baldais	
14.	50/11-PP-SA-05		Pjūvis A-A, Pjūvis B-B, M 1:100 Fasadas 1-6, Fasadas A-F, M 1:100	
15.	50/11-PP-SA-06		Fasadas 6-1, Fasadas F-A, M 1:100	
16.	50/11-PP-SA-07		Stogo planas, M 1:100	

Atestato Nr.		UAB „KUPOLA“ mob.: 8-687 32378 e-mail: antanas@kupola.lt			Objektas: Gyvenamojo namo, Kauno r. sav., Domeikavos sen., Radiškių k., Paliakalnio g. 7, statybos projektas		
A1532	PV	A. Jonauskis		2017	Teksto dokumento pavadinimas: Dokumentų žiniaraštis		Laida 0
	Arch	A. Jonauskis					
LT	Užsakovas: Tomas Ciūnys				Teksto dokumento nr.: 50/11-PP-BD-DŽ		Lapas 1 lapų 1

BENDRIEJI STATINIO RODIKLIAI

1. BENDRIEJI STATINIO RODIKLIAI

Pavadinimas	Mato vienetas	Kiekis prieš rekonstrukciją	Kiekis po rekonstrukcijos
I. SKLYPAS			
1. sklypo plotas	m ²	910	910
2. sklypo užstatymo intensyvumas	%	12.56	24.4
3. sklypo užstatymo tankumas	%	12.74	17.6
4. apželdinta sklypo dalis	%	64	60.5
II. PASTATAI			
1. Gyvenamas namas (žr. 01, sklypo plane 50/11-PP-SP-01)			
1.1. bendrasis plotas	m ²	126.82	222.2
1.1.3. naudingasis	m ²	126.82	222.2
1.2. pastato tūris	m ³	608	947
1.3. aukštų skaičius	vnt.	2	2
1.4. pastato aukštis	m	7.99	
1.5. energinio naudingumo klasė		B	B
1.6. pastato (patalpų) aukštinio komforto sąlygų klasė		C	C
1.7. kiti specifiniai pastato rodikliai	-	-	-
III. INŽINERINIAI TINKLAI			
1. Elektros tinklų:			
1.1. ilgis	m	28	28
2.1. elektros tinklų laidininkų skaičius ir skerspjūvis	vnt.; mm ²	Al 5x16mm ²	Al 5x16mm ²
2. Vandentiekio tinklų:			
2.1. skersmuo / ilgis	mm / m	d32 /28	d32 /28
3. Buitinių nuotekų tinklų:			
3.1. skersmuo / ilgis	mm / m	d110 / 5	d110 / 5
3.2. skersmuo / ilgis	mm/m	d160/12	d160/12

Atestato Nr.	 KUPOLA	UAB „KUPOLA“ mob.: 8-687 32378 e-mail: antanas@kupola.lt	Objektas: Gyvenamojo namo, Kauno r. sav., Domeikavos sen., Radikių k., Paliakalnio g. 7, statybos projektas	
A1532	PV	A. Jonauskis	2017	Teksto dokumento pavadinimas: Bendrieji statinio rodikliai
	Arch	A. Jonauskis		Laida 0
LT	Užsakovas: Tomas Ciūnys		Teksto dokumento nr.: 50/11-PP-BD-BSR	Lapas 1
				lapų 1

1. BENDRASIS AIŠKINAMASIS RAŠTAS

1.1. Bendrieji duomenys



Situacijos schema.

Statybos vieta:

Rekonstruojamas gyvenamas namas (Pastato unikalus nr.: 4400-2487-1621) Kauno r.sav., Domeikavos sen., Radikių k., Piliakalnio g. 7, Skl. Kad. Nr.: 5217/0018:0019 Domeikavos k. v.

Sklypo paskirtis – žemės ūkio, naudojimo būdas – mėgėjų sodo žemės sklypai.

Statinio pagrindinė naudojimo paskirtis – gyvenamoji (vieno buto pastatai).

Statybos rūšis – rekonstravimas.

Statinio kategorija – neypatingas.

1.2. Projektinių pasiūlymų paaiškinimas ir pagrindimas:

Gyvenamasis namas rekonstruojamas pagal užsakovo pageidavimus. Pirmame naujai pristatomos dalies aukšte projektuojamas garažas, sanmazgas, koridorius ir laiptinė. Antrame aukšte įrengiami du kambariai ir sanmazgas.

1.3. Konstrukcijų parinkimo motyvai:

Nauji pamatai – poliniai gręžtiniai pamatai su monolitiniu rostverku.

Naujos sienos – 200 mm storio keraminių blokelių, apdaila – struktūrinis tinkas.

Naujas stogas – medinių gegnių laikančioji konstrukcija, danga – skarda.

Atestato Nr.		UAB „KUPOLA“ mob.: 8-687 32378 e-mail: antanas@kupola.lt			Objektas: Gyvenamojo namo, Kauno r. sav., Domeikavos sen., Radikių k., Piliakalnio g. 7, statybos projektas			
A1532	PV	A. Jonauskis		2017	Teksto dokumento pavadinimas: Aiškinamasis raštas		Laida B	
	Arch	A. Jonauskis						
LT	Užsakovas: Tomas Ciūnys				Teksto dokumento nr.: 50/11-PP-AR		Lapas 1	lapų 2

Projektiniai sprendiniai:

1.3.1. Pastatų, inžinerinių statinių, tinklų ir susisiekimo komunikacijų išdėstymas sklype bei jų altitudžių parinkimas

Gyvenamas namas yra vakarinėje sklypo dalyje. Įvažiavimas iš vakarų pusės.

1.3.2. Teritorijos vertikalus planavimas.

Sklypo aukščiai keičiami nežymiai. Lietaus vanduo yra nuvedamas nuo pastato į sklypą. Nuo privažiavimo vanduo nuvedamas link gatvės.

Pagal STR 2.06.04:2014 „Gatvės ir vietinės reikšmės keliai. Bendrieji reikalavimai“ 30 lentelę nustatytos automobilių parkavimo vietos sklype:

1.2	Gyvenamosios paskirties (dviejų butų) pastatai	Pastatui, kurio naudingasis plotas neviršija 140 m ² – 2 vietos; pastatui, kurio naudingasis plotas didesnis kaip 140 m ² – 2 vietos ir papildomai po 1 vietą kiekvienam iki 35 m ² didesniai kaip 140 m ² esančiam naudingajam plotui	4 vietos
-----	--	---	----------

1.4. Inžineriniai tinklai

Inžineriniai tinklai naujai neprojektuojami. Naujai irengti prietaisai, pristatomoje pastato dalyje, prijungiami prie esamų tinklų.

PROJEKTINIŲ PASIŪLYMŲ RENGIMO UŽDUOTIS

2018 03 28

Statytojas: Tomas Ciūnys

Projektuotojas: UAB „Kupola“ į.k.: 300611165

Projekto pavadinimas	Gyvenamojo namo, Kauno r. sav., Domeikavos sen., Radikių k., Piliakalnio g. 7, rekonstravimo projektas
Statybos rūšis	Rekonstravimas
Statinio kategorija	Neypatingas
Statinių pagrindinė naudojimo paskirtis	Gyvenamasis namas. Pogrupis pagal „STR 1.01.09:2003 Statinių klasifikavimas pagal jų naudojimo paskirtį“: 6.1. gyvenamosios paskirties (vieno buto) pastatai – skirti gyventi vienai šeimai.
Žemės sklypo rodikliai	Skl. kad. nr.: 5217/0018:0019., Žemės sklypo naudojimo paskirtis – Žemės ūkio, naudojimo būdas - Mėgėjų sodo žemės sklypai; Sklypo plotas: 910 m ² ; Sklypo užstatymo tankumas iki rekonstravimo: 13 % Sklypo užstatymo tankumas po rekonstravimo: 18 % Sklypo užstatymo intensyvumas iki rekonstravimo: 13 % Sklypo užstatymo intensyvumas po rekonstravimo: 24 %
Statinių techniniai rodikliai	Gyvenamasis namas (žr. sklypo plane 50/11-PP-SP-01): - bendrasis plotas: 222.20 m ² - naudingas plotas: 222.20 m ² - pastato tūris: - 947 m ³ - aukštų skaičius: - 2 - pastato aukštis: - 7.99 m
Projektinių pasiūlymų paskirtis	1. Išreikšti statytojo sumanyto pastatyti statinio architektūros, išplanavimo, pagrindinių sprendinių idėją. 2. Informuoti visuomenę apie statinio, kuriam Teritorijų planavimo įstatymo 20 straipsnyje nustatytais atvejais neparengti teritorijų planavimo dokumentai ir statyba konkrečiame sklype leidžiama, numatomą projektavimą.
Projektinių pasiūlymų sudėtis	1. Bendrieji statinio rodikliai, 2. Aiškinamasis raštas, 3. Sklypo planas M1:500, 4. Projektuojamo pastato planai, fasadai.
Statytojo pateikiami dokumentai ir kiti duomenys	1. Nekilnojamojo turto registro centrinio duomenų banko išrašas sklypui ir pastatui. 2. Žemės sklypo planas; 3. Topografinė nuotrauka. 4. Bedraturčio sutikimas. 5. Besiribojančių žemės sklypų savininkų sutikimai
Projektinių pasiūlymų vaizdinė informacija	1. Sklypo planas M1:500, 2. Rekonstruojamo pastato planai, fasadai, pjūviai, 3D vaizdai
Kiti duomenys	Projektiniai pasiūlymai užsakovui pateikiami elektroninėje laikmenoje (1 egz.) ir 1 spausdintas egzempliorius.

Statytojas:
Tomas Ciūnys

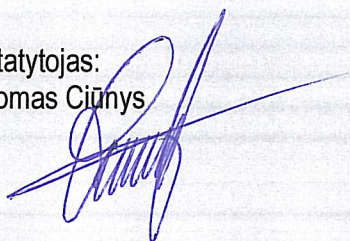

Projekto vadovas:
Antanas Jonauskis At. Nr.: 1532

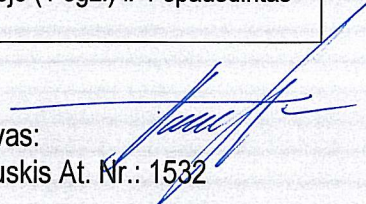

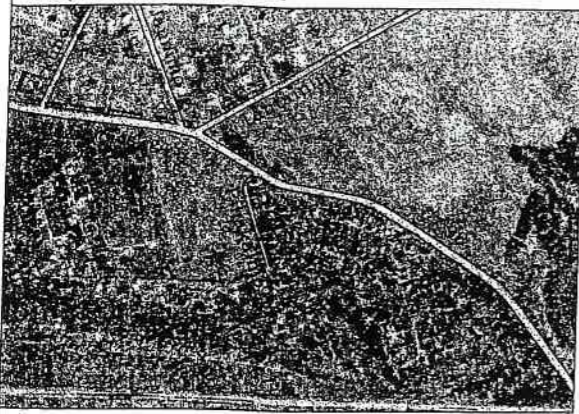

ŽEMĖS SKLYPO PLANAS M 1:500
Sklypo plotas 910 m²

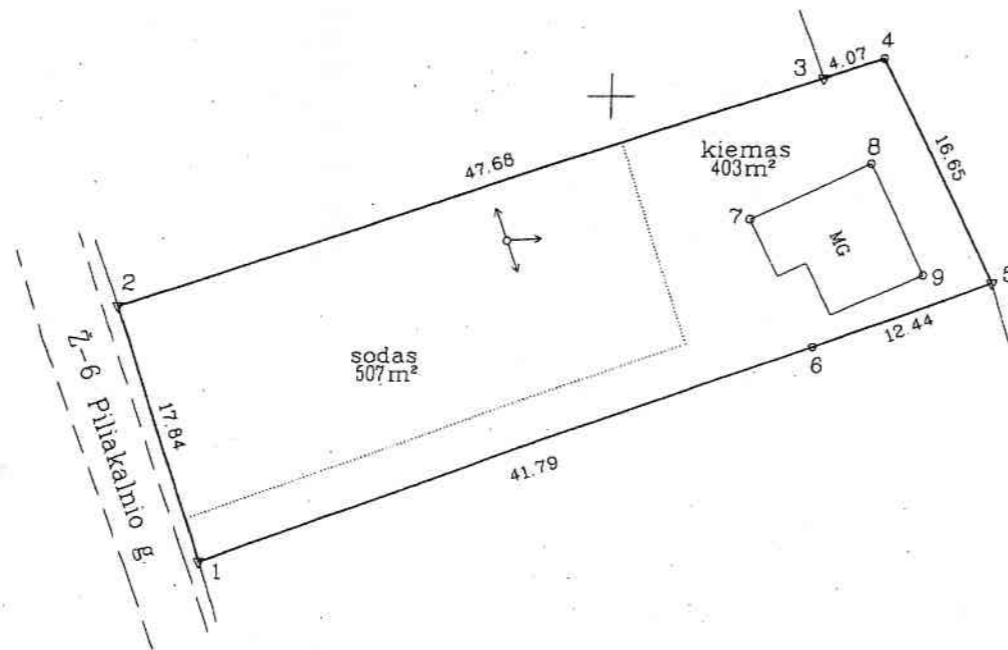

6091950
496550

Sutartiniai ženklai
▽ riboženkliai
○ laikini riboženkliai

Kadastras:	vietovė	Domeikavos	blokas	sklypas
Žemės sklypo kadastro Nr.:		5 2 1 7 0 0 1 8 0 0 1 9		

Gatvė, namo Nr.	Piliakalnio g. 7
Kaimas	Radikių
Seniūnija	Domeikavos
Rajonas	Kauno
Apskritis	Kauno

Gretimybė	Gretimo žemės sklypo kadastro Nr.	Pastabos
1-2		Domeikavo sen. Piliakalnio g.
2-3	5217/0018:20	
3-5		Valstybinė žemė
5-1	5217/0018:18	

**ŽEMĖS SKLYPO RIBOS
PAŽYMĖTOS KADASTRO ŽEMĖLAPYJE**
2012.01.01
VI Registrų centro (Kauno) filialas

(pareigos) (parašas) (vardas, pavardė)
Vyresnioji kadastro specialistė
Audra Pakers

Su paženklintomis vietovėje žemės sklypo ribomis, aprašytomis 2011 m. 09 mėn. 08 d. žemės sklypo paženklinimo-parodymo akte, ir nustatytu plotu sutinku: Žemės savininkas (naudotojas):

INGA CIŪNIENĖ (vardas, pavardė) 2011 09 08 (data)
TOMAS CIŪNYS (vardas, pavardė) 2011 09 08 (data)

Kauno Nacionalinės žemės tarnyba prie Žemės ūkio ministerijos
rajo žemėtvarkos skyrius
Patikrino: vyr. specialistė **Sigita Kuteliene** 2011-11-14
Suderino: **Vytas Daubaras** 2011-11-27
(pareigos) (parašas) (vardas, pavardė)

INVENTORA

LICENCIJOS NR.G-730-(798) ISDUOTA 2008-08-20

Pareigos	Parašas	Vardas, pavardė	Data
Direktorius		N. Gustaitienė	2011 09 08
Gr. vadovas		S. Danionis	2011 09 08
Vykdytojas		V. Levinskas	2011 09 08

Kopija tikra
Architektas
Antanas Jonauskis



ŽEMĖS SKLYPO PLANAS M 1:500

Sklypo plotas 910 m²

Žemės sklypo kadastro Nr. 521700180019

KOORDINACIŲ ŽINIARAŠTIS

Koordinacių sistema LKS-94							
Taško Nr.	Kodas	X	Y	Taško Nr.	Kodas	X	Y
1	R	6091969.21	496523.88				
2	R	6091986.14	496518.25				
3	R	6092001.16	496563.50				
4	R	6092002.44	496567.36				
5	R	6091987.59	496574.90				
6	R	6091983.38	496563.19				
7	NK	6091991.86	496559.05				
8	NK	6091995.52	496566.73				
9	NK	6091988.13	496570.25				

SKLYPO CENTRO KOORDINATĖS

Koordinacių sistema	Koordinatės X/Y	Planseto nomenklatura
Sistema, kurioje vykdyti matavimai	X=6091985 Y=496546	59/38
Valstybinė LKS-1994	X=6091985 Y=496546	59/38

Žiniaraštį sudarė 2M-M-1008

(paršas)

V. Levinskas
(vardas ir pavardė)

2011 09 08
(data)

ISITERPE ŽEMĖS NAUDOTOJAI		
Indeksas	Žemės naudotojai	Plotas, m ²
1	Nėra	

DUOMENYS APIE ŽEMĖS NAUDOJIMO APRIBOJIMUS					
Eil. Nr.	Kodas	Apribojimo sk. Nr.	Apribojimai	Žemės plotas, m ²	Apribojimo plano Nr.
1	2	3	4	5	6
1	6	VI	Elektros linijų apsaugos zonos	127	/2
2	29	XXIX	Vandens telkinių apsaugos juostos ir zonos	910	/2

SERVITUTAS			
Eil. Nr.	Kodas	Servituto rūšis	Plotas, m ²
1		Nėra	

Ištrauka iš Lietuvos Administracinių teisų pažeidimų kodekso:

47 straipsnis. Pastovių žemėnaudos riboženklų sunaikinimas arba gadinimas - užtraukia baudą nuo dviejų šimtų penkiasdešimties iki penkių šimtų litų.

Statinio nuotraukos

Adresas Kauno r. sav. Radikių k. Piliakalnio g. 7

Unikalus Nr. 4400-2487-1621

Žymėjimas 3A2p

Paskirtis Gyvenamoji (1 buto past.)

Matavimų data 2015-01-20

Pavadinimas Gyvenamasis namas



Parengė Aistė Staniulytė

Tikrino Nijolė Virginija Gustaitienė



* 1 0 5 1 2 9 1 4 5 9 *



1051271445

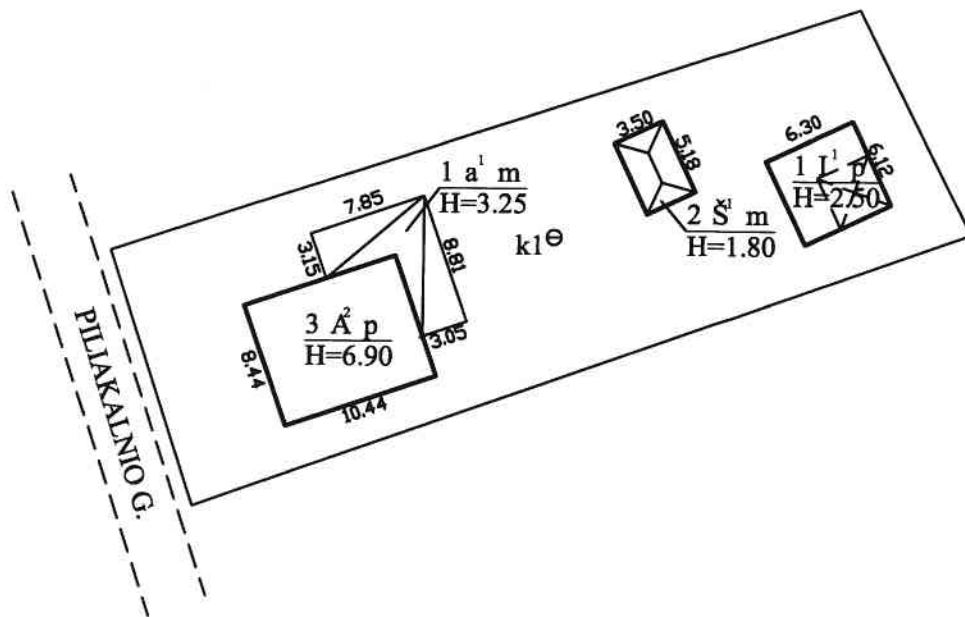

Situacijos planas sudarytas pagal 2011.09.08
parengtą žemės sklypo planą

Apžiūrėta: 3A2p, k1

UAB "Inventora"			
Licencijos Nr.G-730-(798), išduota 2008-08-20			
Pareigos	V., pavardė	Parašas	Data
Inžinierė	A.Staniulytė	<i>[Signature]</i>	2015-01-20
Kvalif.paž.nr.	2M-M-507		
Direktorė	N.V.Gustaitienė	<i>[Signature]</i>	
Statinių išdėstymo planas		1:500	A.V.
Kauno r. sav. Domeikavos sen. Radikių k. SB"Piliakalnis" Piliakalnio g. 7			
Sudarytas pagal 2015-01-20 kadastrinių matavimų duomenis	Pastato pažymėjimas plane		



1051271482

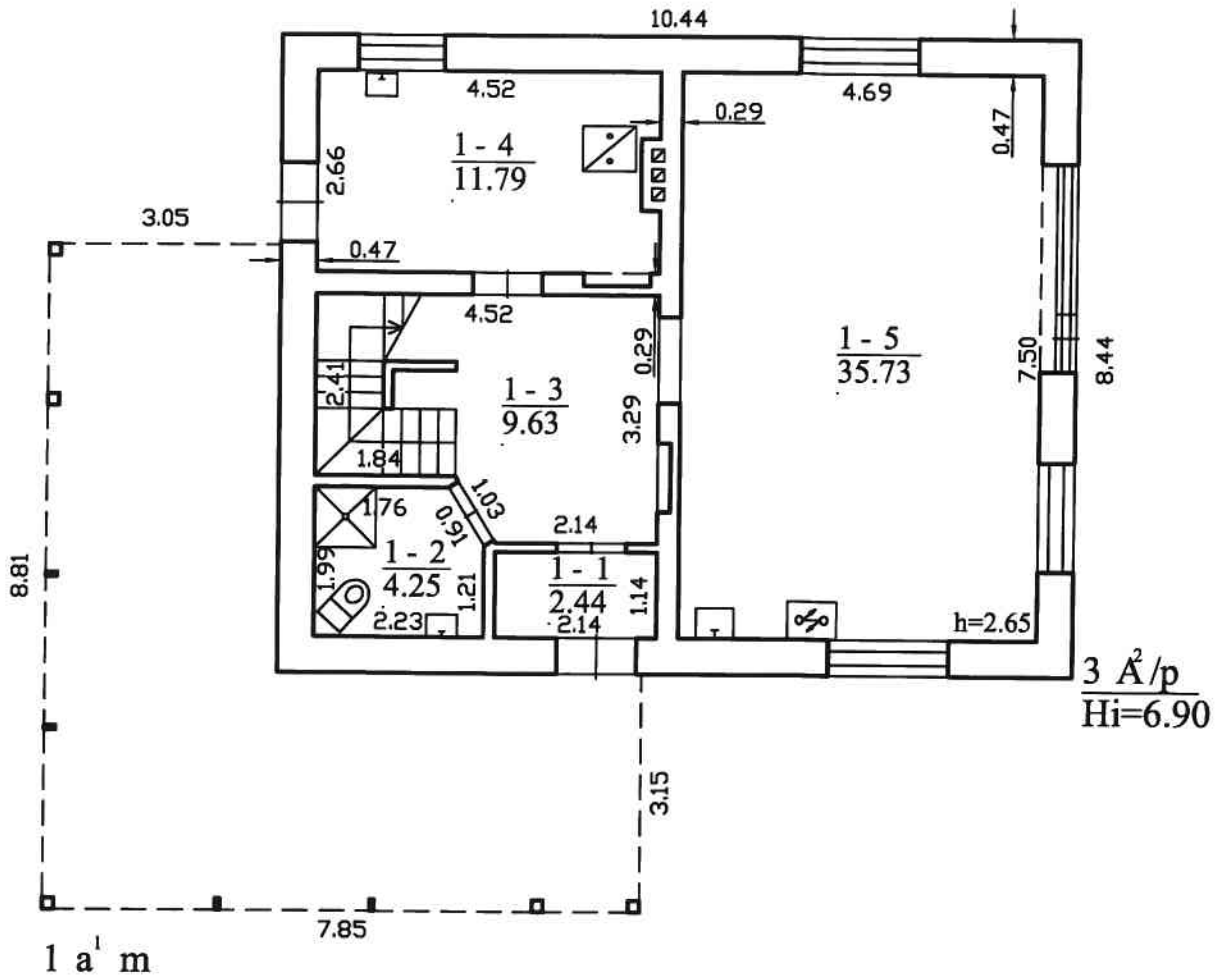

UAB "Inventora"			
Licencijos Nr.G-730-(798), išduota 2008-08-20			
Pareigos	V., pavardė	Parašas	Data
Inžinierė	A.Staniulytė	<i>[Signature]</i>	2015-01-20
Kvalif.paž.nr.	2M-M-507		
Direktorė	N.V.Gustaitienė	<i>[Signature]</i>	
Pirmo aukšto planas		1:100	A.V.
Kauno r. sav. Domeikavos sen. Radikių k. SB"Piliakalnis" Piliakalnio g. 7			
Sudarytas pagal 2015-01-20 kadastrinių matavimų duomenis		Pastato pažymėjimas plane 3A2p	<i>[Stamp: UAB "Inventora" DOKUMENTAMS KAUNO MIESTAS]</i>



1051271482

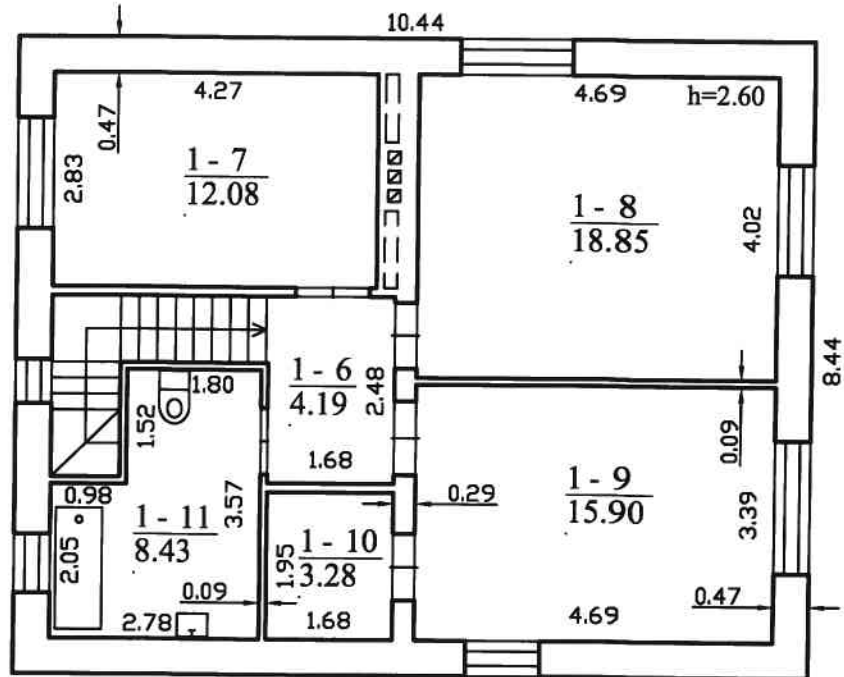

UAB "Inventora"			
Licencijos Nr.G-730-(798), išduota 2008-08-20			
Pareigos	V., pavardė	Parašas	Data
Inžinierė	A.Staniulytė	<i>[Signature]</i>	2015-01-20
Kvalif.paž.nr.	2M-M-507		
Direktorė	N.V.Gustaitienė	<i>[Signature]</i>	
Antro aukšto planas		1:100	A.V.
Kauno r. sav. Domeikavos sen. Radikių k. SB"Piliakalnis" Piliakalnio g. 7			
Sudarytas pagal 2015-01-20 kadastrinių matavimų duomenis		Pastato pažymėjimas plane 3A2p	



Pagrindinio pastato, jo dalių ir priestatų kadastro duomenys

Adresas Kauno r. sav. Radikių k. Piliakalnio g. 7

Unikalus Nr. 4400-2487-1621

Viso pastato			
Bendras plotas: kv. m	126,57	Baigtumo procentas: %	100
Tūris: kub. m	608	Koordinatė X:	6091980
Užstatytas plotas: kv. m	130	Koordinatė Y:	496533
Plotas bruto: kv. m	176	Statinio kategorija:	Neypatingas
Daikto būklė:			

Kadastro duomenys	Pagrindinis pastatas	Rūšys (pusrūšis)	Pastogės patalpos
Duomenys užfiksuoti	2015-01-20	X	X
Žymėjimas	3A2p		
Paskirtis	Gyvenamoji (vieno buto pastatai)	X	X
Pavadinimas	Gyvenamasis namas	X	X
Statybos pradžios metai:	2012		
Statybos pabaigos metai:	2015		
Rekonstravimo pradžios metai:			
Rekonstravimo pabaigos metai:			
Kap. remonto pradžios metai:			
Kap. remonto pabaigos metai:			
Modernizavimo pradžios metai:			
Modernizavimo pabaigos metai:			
Papr. remonto pradžios metai:			
Papr. remonto pabaigos metai:			
Baigtumo procentas: %	100		
Aukštų skaičius:	2		
Tūris: kub. m	608		
Bendras plotas: kv. m	126,57		
Pamatai:	Betonas		
Sienos:	Blokeliai		
Perdanga:	Gelžbetonis		
Stogo konstrukcija:	Šlaitinis		
Stogo danga:	Metalas		
Išorės apdaila:	Tinkas, dažai		
Pertvaros:	Blokeliai		
Grindys:	Parketas		
Langai:	Mediniai		
Durys:	Medinės		
Vidaus apdaila:	Tinkas		
Šildymas:	Vietinis centrinis šildymas		
Vandentiekis:	Komunalinis vandentiekis		
Nuotekų šalinimas:	Vietinis nuotekų šalinimas		
Dujos:	Nėra		

26-Sau-2015 16:28:40



* 1 0 5 1 2 6 9 6 3 5 *

Kadastro duomenys	Pagrindinis pastatas	Rūsys (pusrūsis)	Pastogės patalpos
Karštas vanduo:	Yra		
Elektra:	Yra		
Viryklė:	Elektrinė		
Vonios kambarys:	Yra		
Vėdinimas ir kondicionavimas:	Vėdinimas		

Parengė Aistė Staniulytė

Tikrino Nijolė Virginija Gustaitienė



Architekto

KVALIFIKACIJOS A T E S T A T A S

LIETUVOS ARCHITEKTŲ RŪMAI

Nr. A 1532

Antanas Jonauskis

**Statinio projekto, statinio projekto vykdymo priežiūros,
statinio projekto architektūrinės dalies, statinio projekto architektūrinės dalies
vykdymo priežiūros vadovas**
Statinių kategorija: ypatingieji ir neypatingieji statiniai

Lietuvos architektų rūmų pirmininkė



Daiva Bakšienė

Architektų profesinio atestavimo komisijos

2013 m. vasario mėn. 21 d. posėdžio protokolas Nr. 74
2018 m. vasario mėn. 28 d. posėdžio protokolas Nr. 136

Statinio projektuotojo civilinės atsakomybės privalomasis draudimas

Liudijimas/polisas

Draudimo rūšis: Statinio projektuotojo civilinės atsakomybės privalomasis draudimas

Nr. PCAD 046418

Draudimo grupė: Bendrosios civilinės atsakomybės draudimas

Leidimas draudimo rūšies veiklai išduotas 2004-05-20, Nr. 06.07.03.09.050/96. BTA ADB 2010-11-02 Valdybos nutarimas Nr. 92.

DRAUDĖJAS	UAB KUPOLA, Karaliaus Mindaugo pr. 9, Kaunas, Lietuva, tel. 800000000, įmonės kodas 300611165
DRAUDIKAS	AAS "BTA Baltic Insurance Company", atstovaujama filialo Lietuvoje, Viršuliškių skg. 34, LT-05132 Vilnius, Lietuva, tel. +37052600600, faks. +370 52102666, el. paštas bta@bta.lt, įmonės kodas 300665654, PVM mokėtojo kodas LT100005808219
DRAUDIMO SUTARTIES PAGRINDAS	Su Statinio projektuotojo civilinės atsakomybės privalomojo draudimo taisyklėmis susipažinau, supratau ir pasižadu vykdyti jų sąlygas.
DRAUDIMO LAIKOTARPIS	Galioja nuo 2017-09-06 iki 2018-09-05 Draudimo sutartis įsigalioja nuo polise nurodytos draudimo laikotarpio pradžios, nepriklausomai nuo to, ar yra sumokėta pirmą ar visą draudimo įmoką
DRAUDIMO OBJEKTAS	Draudimo objektas yra draudėjo civilinė atsakomybė už žalą, padarytą tretiesiems asmenims, kuri atsirado draudimo sutarties galiojimo metu ir šalių nustatytu laikotarpiu, kuris negali būti trumpesnis už Civilinio kodekso 6.698 straipsnio 1 dalies 1 punkte nustatytą garantinį terminą, dėl draudimo sutarties galiojimo metu netinkamai atlikto statinio projektavimo, kai draudimo sutartis sudaryta pagal atskirą statinio projektą, arba dėl netinkamo statinio projektavimo, kurio statinio projektai ar jų dalys buvo perduoti užsakovams draudimo sutarties galiojimo laikotarpiu ir kurių projektavimo darbų rangos sutartys buvo pasirašytos po statinio projektuotojo civilinės atsakomybės privalomojo draudimo sutarties įsigaliojimo dienos, kai draudimo sutartis sudaryta pagal projektavimo įmonės projektavimo darbų mastą per metus.
PROJEKTUOJAMO OBJEKTO PAVADINIMAS IR VIETA	Apdrausti visi objektai ar jų dalys, suprojektuoti draudimo sutarties galiojimo metu Lietuvos Respublikoje.
DRAUDIMO SUMA Bendra draudimo suma: Draudimo suma vienam draudiminiam įvykiui:	290 000,00 EUR (Du šimtai devyniasdešimt tūkstančių EUR 00 ct) 290 000,00 EUR (Du šimtai devyniasdešimt tūkstančių EUR 00 ct)
DRAUDIMO ĮMOKA Įmokos mokėjimo grafikas:	660,00 EUR (Šeši šimtai šešiasdešimt EUR 00 ct) 165,00 EUR įmokėti iki 2017-09-06 165,00 EUR įmokėti iki 2017-12-05 165,00 EUR įmokėti iki 2018-03-05 165,00 EUR įmokėti iki 2018-06-05
IŠSKAITA	Besąlyginė - 2 900,00 EUR
DRAUDIMO LIUDIJIMO IŠDAVIMO DATA IR VIETA	2017-09-06, Vilnius
PAPILDOMOS SĄLYGOS	Reglamentuotos 1 priede prie šio draudimo liudijimo (poliso); Darbams iki draudimo sutarties sudarymo retroaktyvios draudimo apsaugos nėra, išskyrus objektams, išvardintiems 1-ame priede prie šio draudimo liudijimo (poliso).

PASTABOS

Apdrausti visi objektai ar jų dalys, suprojektuoti draudimo sutarties galiojimo metu Lietuvos Respublikoje.

DRAUDĖJAS ARBA JO ATSTOVAS:
UAB KUPOLA

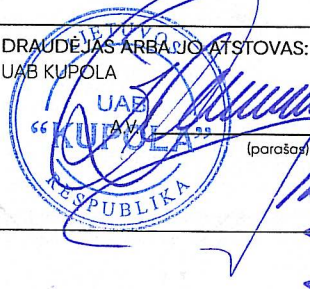
(parašas)

DRAUDIKO ATSTOVAS:

AAS "BTA BALTIC INSURANCE COMPANY" FILIALAS LIETUVOJE
KAD direktorius TAŠKŪNAS KĘŠTUTIS

JUS APTARNAVO:

PERLO DRAUDIMO BROKERIS, UADBB
Tel. 1652, El. paštas pagalba@perlodraudimas.lt



1/2

VIENNA INSURANCE GROUP

AAS "BTA Baltic Insurance Company" (LV40103840140, buveinės adresas Valdemara iela 63, LV-1010 Ryga, Latvija), Lietuvoje veikianti per AAS "BTA Baltic Insurance Company" filialą, į. k. 300665654, PVM mokėtojo kodas LT100005808219, Viršuliškių skg. 34, Vilnius, Lietuva
Tel. +37052600600, faks. +370 52102666
El. paštas: bta@bta.lt, www.bta.lt

SWEDBANK, AB, A/s LT257300010000626711
SEB BANKAS, AB, A/s LT137044060001749259

41e64c144ccca246654cbcbbaae0840c

Statinio projektuotojo civilinės atsakomybės privalomasis draudimas

Liudijimas/polisas

Nr. PCAD 046418

Darbams iki draudimo sutarties sudarymo retroaktyvios draudimo apsaugos nėra, išskyrus objektus išvardintus 1-ame priede prie šio draudimo liudijimo (poliso).

Draudimo sutartis sudaryta vadovaujantis Statinio projektuotojo civilinės atsakomybės privalomojo draudimo taisyklėmis, patvirtintomis 2012 m. spalio 23 d. Lietuvos banko valdybos nutarimu Nr. 03-225 (Lietuvos banko valdybos nutarimas dėl pakeitimo 2016-12-22 dieną, Nr. 03-204).

Pagal Statinio projektuotojo civilinės atsakomybės privalomojo draudimo taisyklių 11 punktą, šalių nustatytas laikotarpis yra 5 metai.

Šio draudimo liudijimo (poliso) neatsiejama dalis 1-as priedas. Kartu draudžiama ir statinio projekto vykdymo priežiūra.

Tuo atveju, jeigu draudimo sutartis Draudėjo prašymu nutraukiama iki draudimo sutartyje nurodyto draudimo sutarties pasibaigimo termino, Draudėjui likusi įmokos dalis nėra grąžinama, o tuo atveju, jei draudimo įmoka nėra sumokėta, Draudėjas privalo sumokėti visą sutartą draudimo įmoką.

Pagal LR PVM įstatymo 27str. - draudimo paslaugos PVM neapmokestinamos.

Draudėjui laiku nesumokėjus draudimo įmokos (-ų), AAS "BTA BALTIC INSURANCE COMPANY" FILIALAS LIETUVOJE turi teisę pateikti Draudėjo duomenis UAB „Creditinfo Lietuva“ tvarkančiai jungtines skolininkų duomenų rinkmenas mokumo vertinimo bei įsiskolinimo valdymo tikslu, taip pat teikiančiai tokius duomenis teisėtą interesą turintiems tretiesiems asmenims (pvz. bankai, telekomunikacijų ar lizingo bendrovės ir t.t.), kad jie galėtų įvertinti duomenų subjekto mokumą ir valdyti įsiskolinimą.

Pasirašydamas(-s) šią draudimo sutartį, patvirtinu, kad LR Draudimo įstatymo 91 str. nurodytą informaciją ir visą informaciją, kurią privalo pateikti draudimo tarpininkas pagal LR Draudimo priežiūros komisijos nutarimą „Dėl informacijos, kurią privalo teikti draudimo tarpininkai klientams“, gavau.

Patvirtinu, kad prieš sudarant draudimo sutartį, su draudimo liudijime nurodytų taisyklių sąlygomis buvau supažindintas, jas supratau ir taisyklių kopiją gavau.

DRAUDĖJAS ARBA JO ATSTOVAS:

UAB KUPOLA



DRAUDIKO ATSTOVAS:

AAS "BTA BALTIC INSURANCE COMPANY" FILIALAS
KAD direktorius TAŠKŪNAS KĘSTUTIS

JUS APTARNAVO:

PERLO DRAUDIMO BROKERIS, UADBB
Tel. 1652, El. paštas pagalba@perlodraudimas.lt

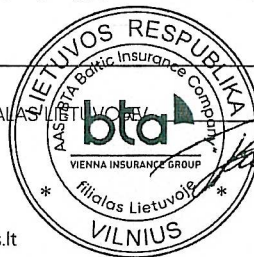

2/2

bta
VIENNA INSURANCE GROUP

AAS "BTA Baltic Insurance Company" (LV40103840140, buveinės adresas Valdemara iela 63, LV-1010 Ryga, Latvija), Lietuvoje veikianti per AAS "BTA Baltic Insurance Company" filialą, j. k. 300665654, PVM mokėtojo kodas LT100005808219, Viršuliškių skg. 34, Vilnius, Lietuva
Tel. +37052600600, faks. +370 52102666
El. paštas: bta@bta.lt, www.bta.lt

SWEDBANK, AB, A/s LT257300010000626711
SEB BANKAS, AB, A/s LT137044060001749259

41e64c144cca6246654cbcbba0e0840c



LIETUVOS RESPUBLIKA

JURIDINIŲ ASMENŲ REGISTRAS

REGISTRAVIMO PAŽYMĖJIMAS

Pavadinimas: **UAB "KUPOLA"**
Kodas: **300611165**
Teisinė forma: **Uždaroji akcinė bendrovė**
Įregistravimo data: **2006 m. spalio 26 d.**
Registro tvarkytojas: **Valstybės įmonė Registrų centras**
Pažymėjimą išdavė: **Valstybės įmonės Registrų centro Kauno filialas**

Kauno filialo Juridinių asmenų registravimo skyriaus
vedėjos pavaduotoja



Marina Narinkevičienė

Pažymėjimas išduotas: **2010 m. balandžio 15 d.**

Nr. 136941



SKLYPO DANGŲ PLANAS M 1:500



Situacijoschema

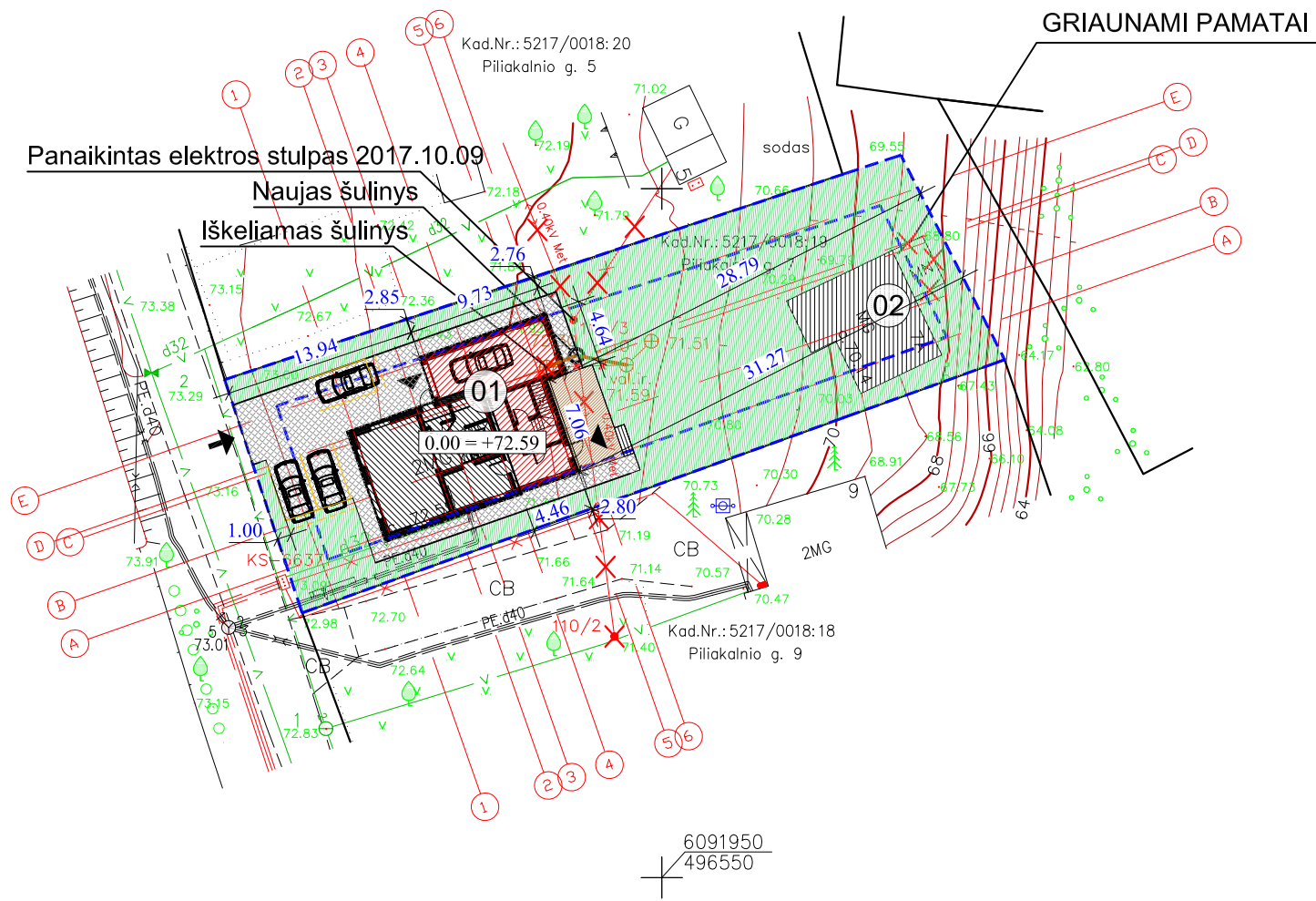

EKSPLIKACIJA

- 01 - Rekonstruojamas gyvenamasis namas
- 02 - Ūkio paskirties statinys

SUTARTINIAI ŽENKLAI

- 0.00 = +72.59 Pastato nulinė altitudė
- Sklypo riba
- Sklypo užstatymo riba
- Ūkio paskirties statinys
- Esama pastato dalis
- Rekonstruojant pristatoma pastato dalis
- Įvažiavimas į sklypą
- Įėjimas į pastatą
- Vejos danga
- Lentų danga
- Trinkelių danga

Atestato Nr.		UAB "KUPOLA"		Objektas: Gyvenamojo namo, Kauno r. sav., Domeikavos sen., Radikių k., Piliakalnio g. 7, rekonstrukcijos projektas	
		mob.: 8-687 32378 e-mail: antanas@kupola.lt			
A 1532	PV.	A. Jonauskis	2017	Dokumento pavadinimas: Sklypo planas M 1:500	Laida 0
TDP	Statytojas: Tomas Ciūnys		Dokumento nr.: 50/11-PP-SP-02	Lapas 1	Lapų 1

M 1:500

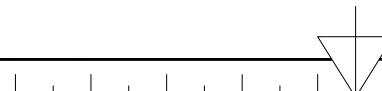

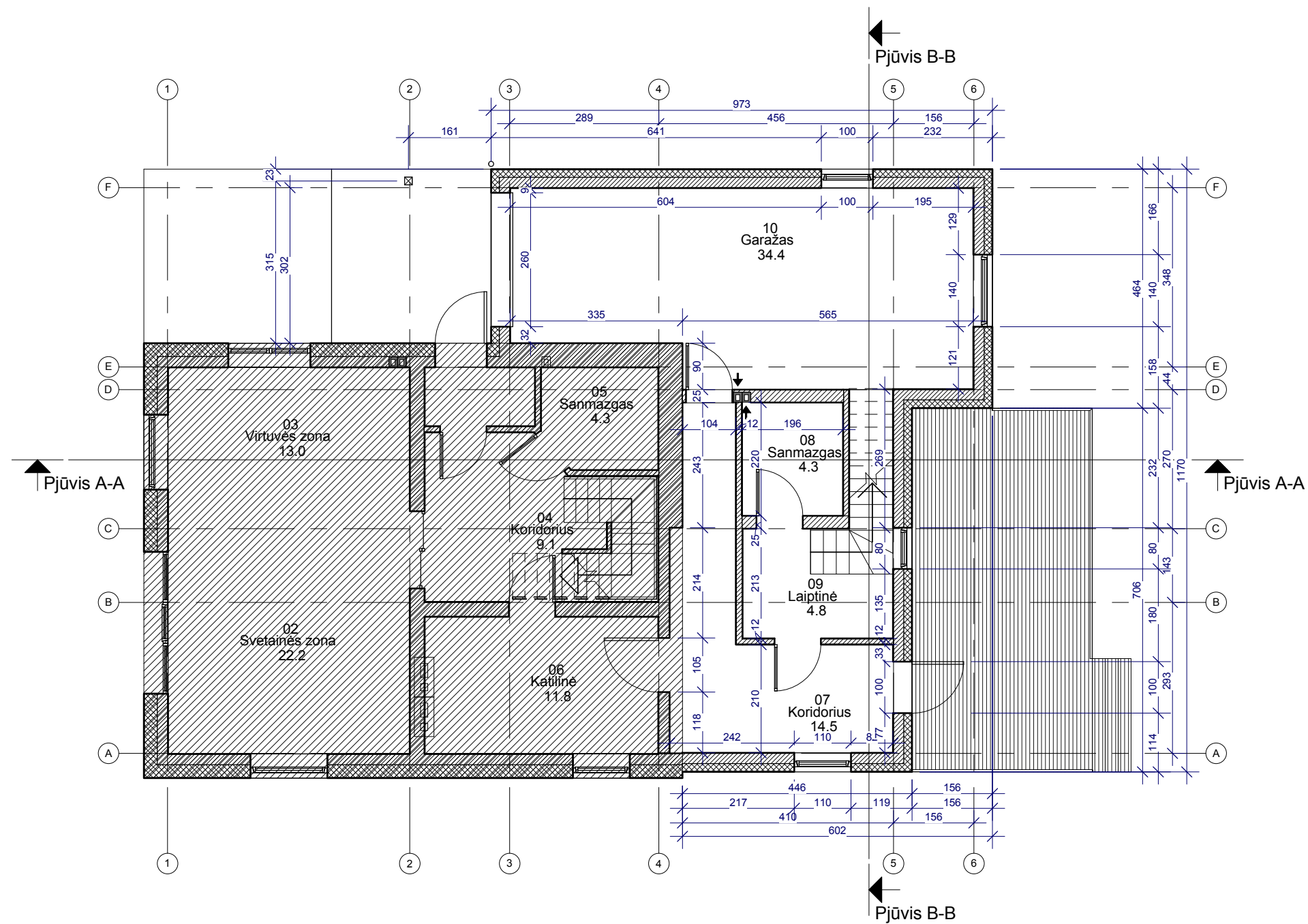



Sutartiniai ženklai:
 Esama pastato dalis, nekeičiama

Pirmo aukšto patalpų eksplikacija

Nr.	Pavadinimas	Plotas
01	Tambūras	2.44 m ²
02	Svetainės zona	22.18 m ²
03	Virtuvės zona	12.99 m ²
04	Koridorius	9.07 m ²
05	Sanmazgas	4.31 m ²
06	Katilinė	11.79 m ²
07	Koridorius	14.54 m ²
08	Sanmazgas	4.31 m ²
09	Laiptinė	4.81 m ²
10	Garažas	34.40 m ²
		120.85 m ²

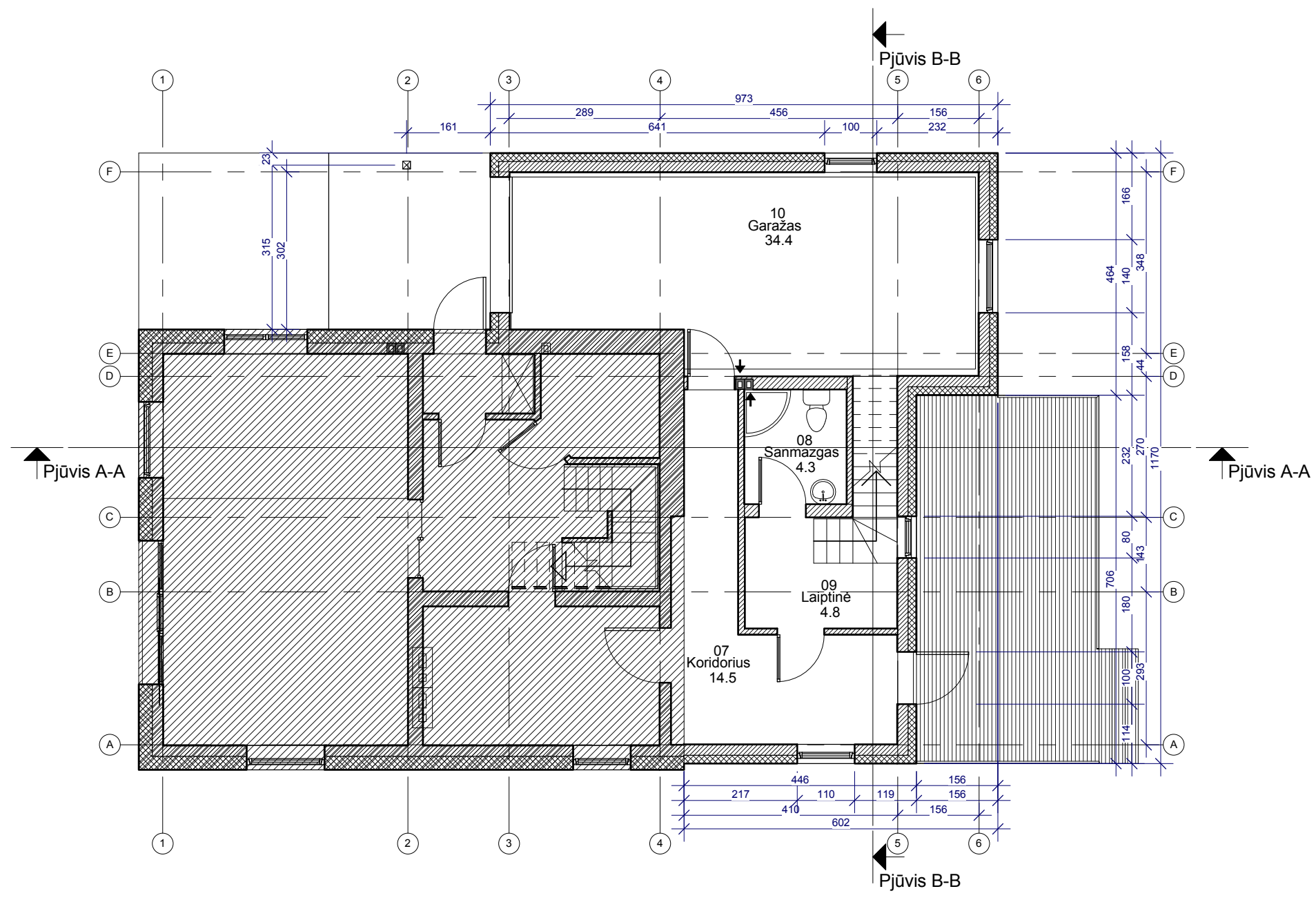
Atestato Nr.		UAB "KUPOLA" mob.: 8-687 32378 e-mail: antanas@kupola.lt	Objektas: Gyvenamojo namo, Kauno r. sav., Domeikavos sen., Radikių k., Piliakalnio g. 7, rekonstravimo projektas
A 1532	Pr. vad.	A.Jonauskis	2017
Dokumento pavadinimas: Pirmo aukšto planas			M 1:100 Laida 0
LT	Statytojas: Tomas Ciūnys		Dokumento nr.: 50/11-PP-A-01 Lapas 1 Lapų 1





Sutartiniai ženklai:
 Esama pastato dalis, nekeičiama

Pirmo aukšto patalpų eksplikacija

Nr.	Pavadinimas	Plotas
01	Tambūras	2.44 m ²
02	Svetainės zona	22.18 m ²
03	Virtuvės zona	12.99 m ²
04	Koridorius	9.07 m ²
05	Sanmazgas	4.31 m ²
06	Katilinė	11.79 m ²
07	Koridorius	14.54 m ²
08	Sanmazgas	4.31 m ²
09	Laiptinė	4.81 m ²
10	Garažas	34.40 m ²
		120.85 m ²

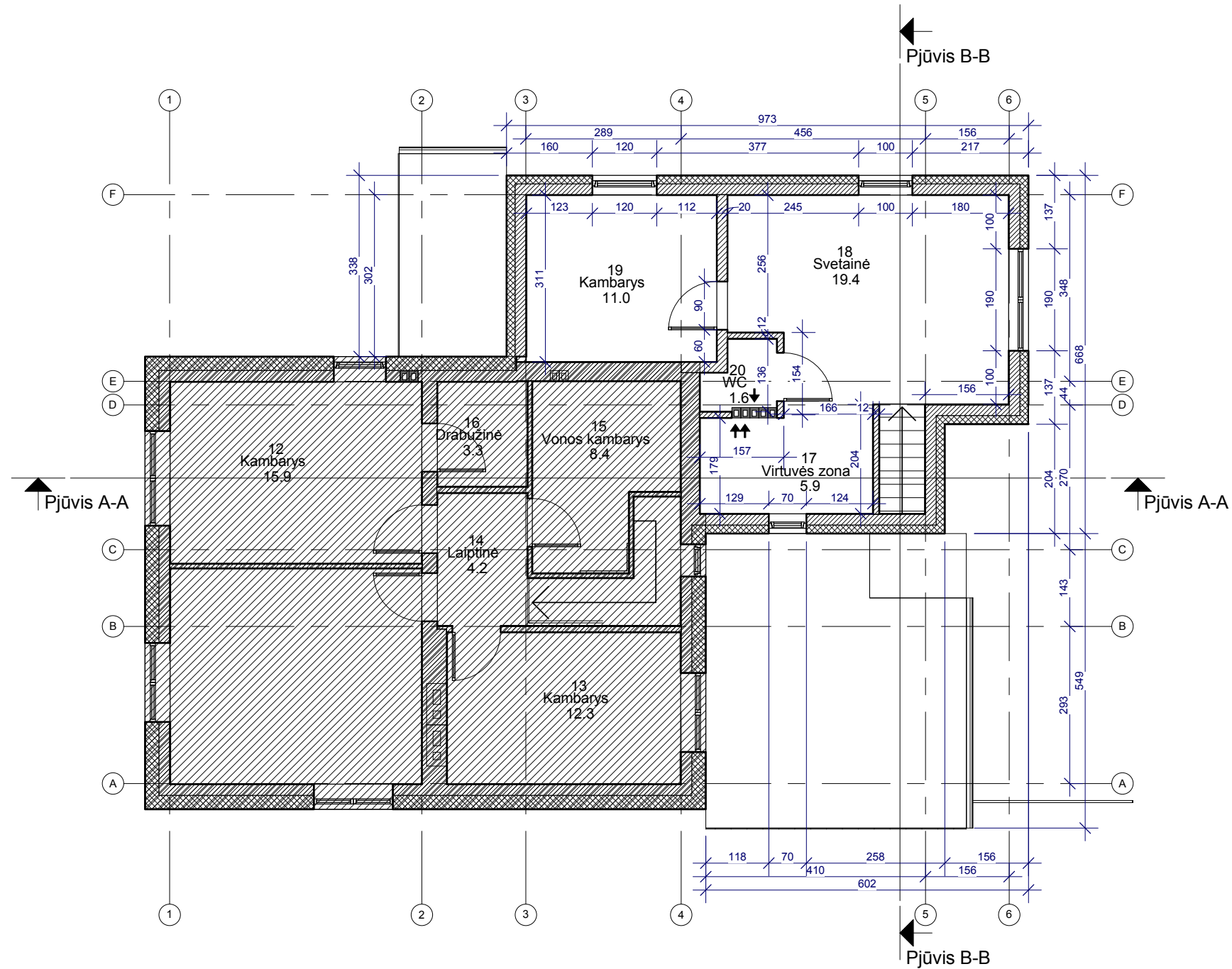
Atestato Nr.		UAB "KUPOLA"	Objektas: Gyvenamojo namo, Kauno r. sav., Domeikavos sen., Radikių k., Piliakalnio g. 7, rekonstravimo projektas	
A 1532	Pr. vad.	A.Jonauskis	2017	Dokumento pavadinimas: Pirmo aukšto planas su baldais M 1:100
LT	Statytojas: Tomas Ciūnys		Dokumento nr.:	Lapas
			50/11-PP-A-02	Lapų
				1 1



Sutartiniai ženklai:
 Esama pastato dalis, nekeičiama

Antro aukšto patalpų eksplikacija

Nr.	Pavadinimas	Plotas
11	Kambarys	18.85 m ²
12	Kambarys	15.90 m ²
13	Kambarys	12.32 m ²
14	Laiptinė	4.16 m ²
15	Vonos kambarys	8.43 m ²
16	Drabužinė	3.29 m ²
17	Virtuvės zona	5.86 m ²
18	Svetainė	19.35 m ²
19	Kambarys	11.04 m ²
20	WC	1.56 m ²
		100.77 m ²

Atestato Nr.		UAB "KUPOLA" mob.: 8-687 32378 e-mail: antanas@kupola.lt	Objektas: Gyvenamojo namo, Kauno r. sav., Domeikavos sen., Radikių k., Piliakalnio g. 7, rekonstravimo projektas
A 1532	Pr. vad.	A.Jonauskis  2017	Dokumento pavadinimas: Antro aukšto planas
			M 1:100
			Laida 0
LT	Statytojas: Tomas Ciūnys		Dokumento nr.: 50/11-PP-A-03
			Lapas 1
			Lapų 1

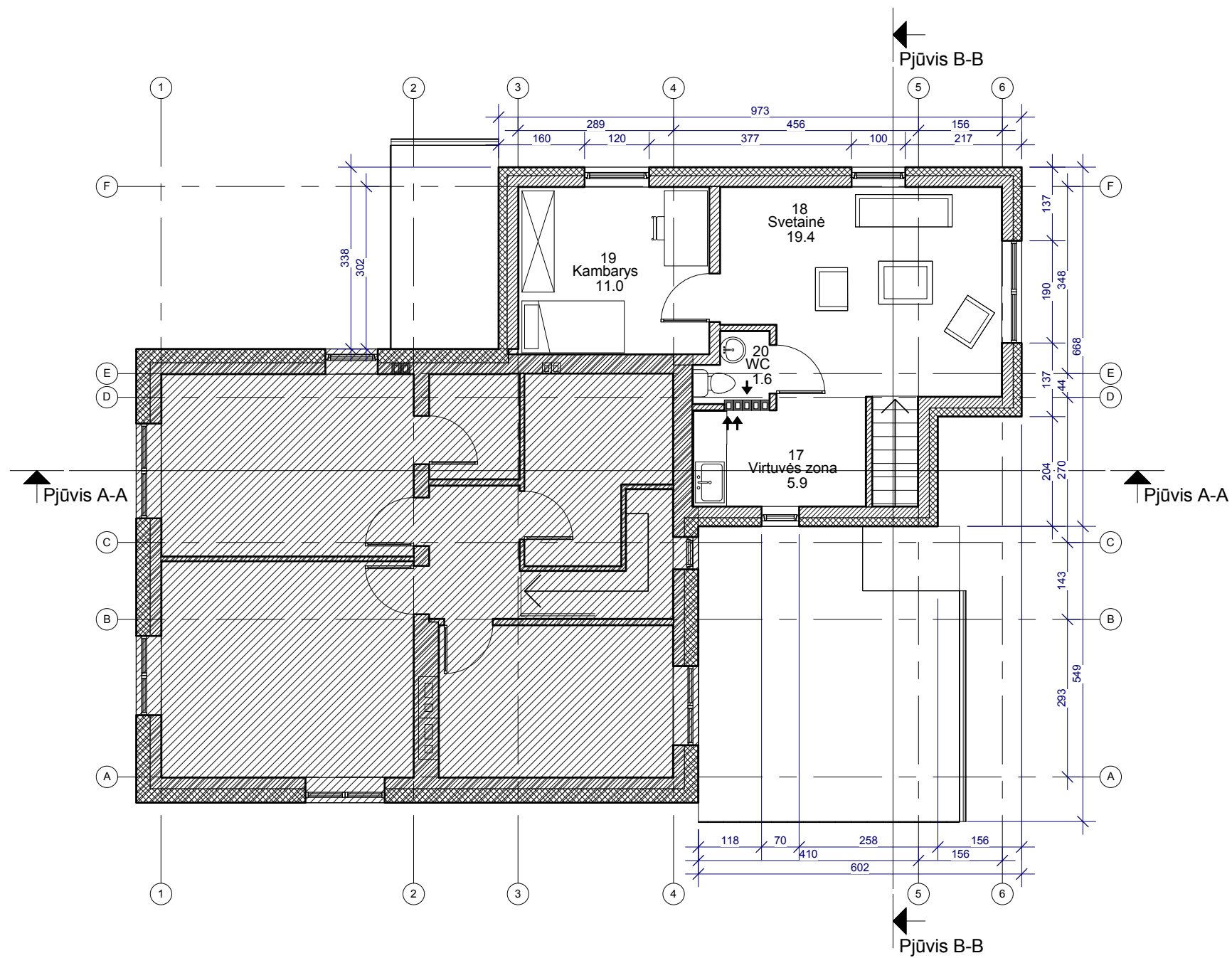

Sutartiniai ženklai:

 Esama pastato dalis, nekeičiama

Antro aukšto patalpų eksplikacija

Nr.	Pavadinimas	Plotas
11	Kambarys	18.85 m ²
12	Kambarys	15.90 m ²
13	Kambarys	12.32 m ²
14	Laiptinė	4.16 m ²
15	Vonos kambarys	8.43 m ²
16	Drabužinė	3.29 m ²
17	Virtuvės zona	5.86 m ²
18	Svetainė	19.35 m ²
19	Kambarys	11.04 m ²
20	WC	1.56 m ²
		100.77 m ²

Atestato Nr.		UAB "KUPOLA" mob.: 8-687 32378 e-mail: antanas@kupola.lt	Objektas: Gyvenamojo namo, Kauno r. sav., Domeikavos sen., Radikių k., Piliakalnio g. 7, rekonstravimo projektas
A 1532	Pr. vad.	A.Jonauskis  2017	Dokumento pavadinimas: Antro aukšto planas su baldais M 1:100
LT	Statytojas: Tomas Ciūnys		Dokumento nr.: 50/11-PP-A-04
			Lapas 1
			Lapų 1

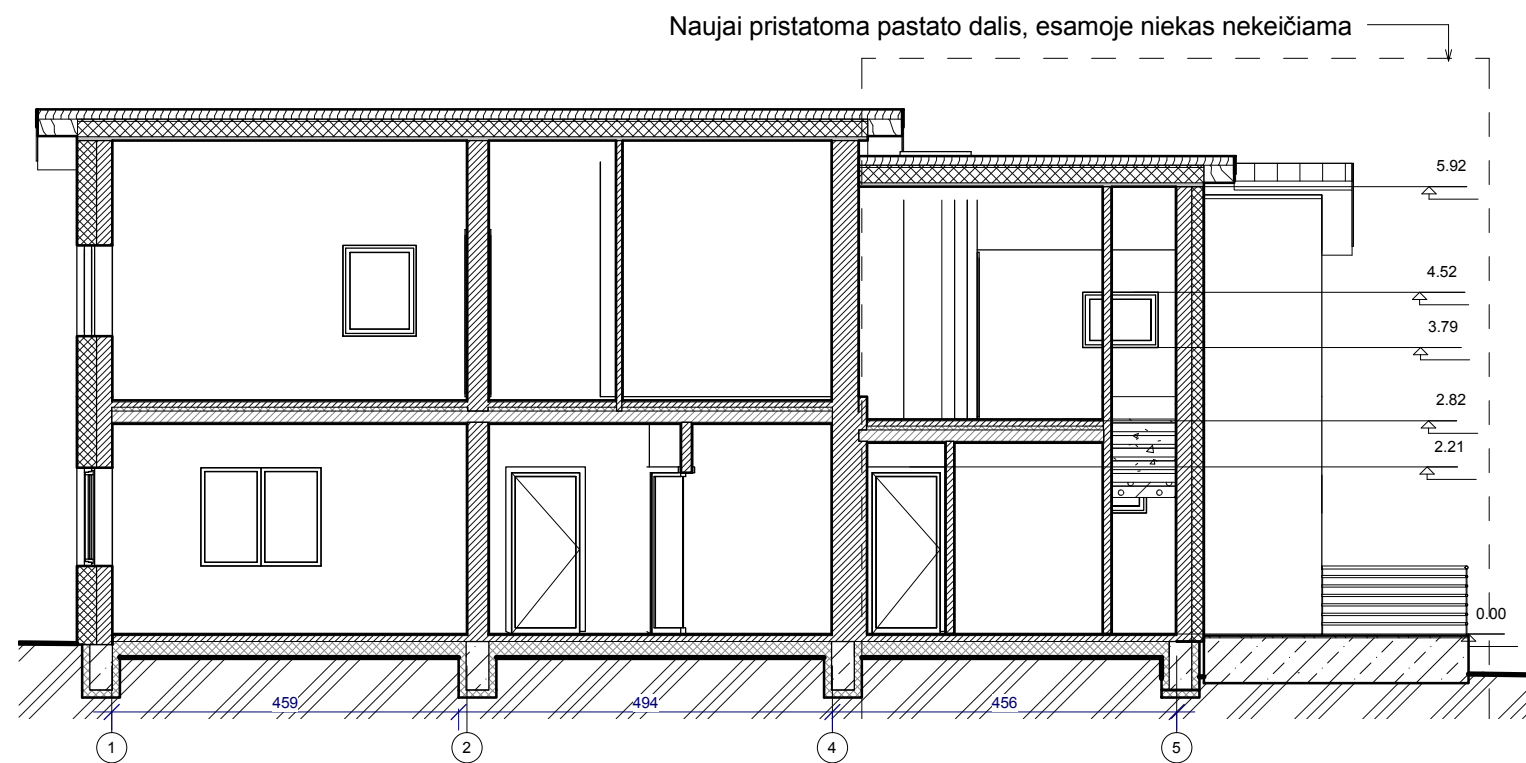

Pjūvis A-A

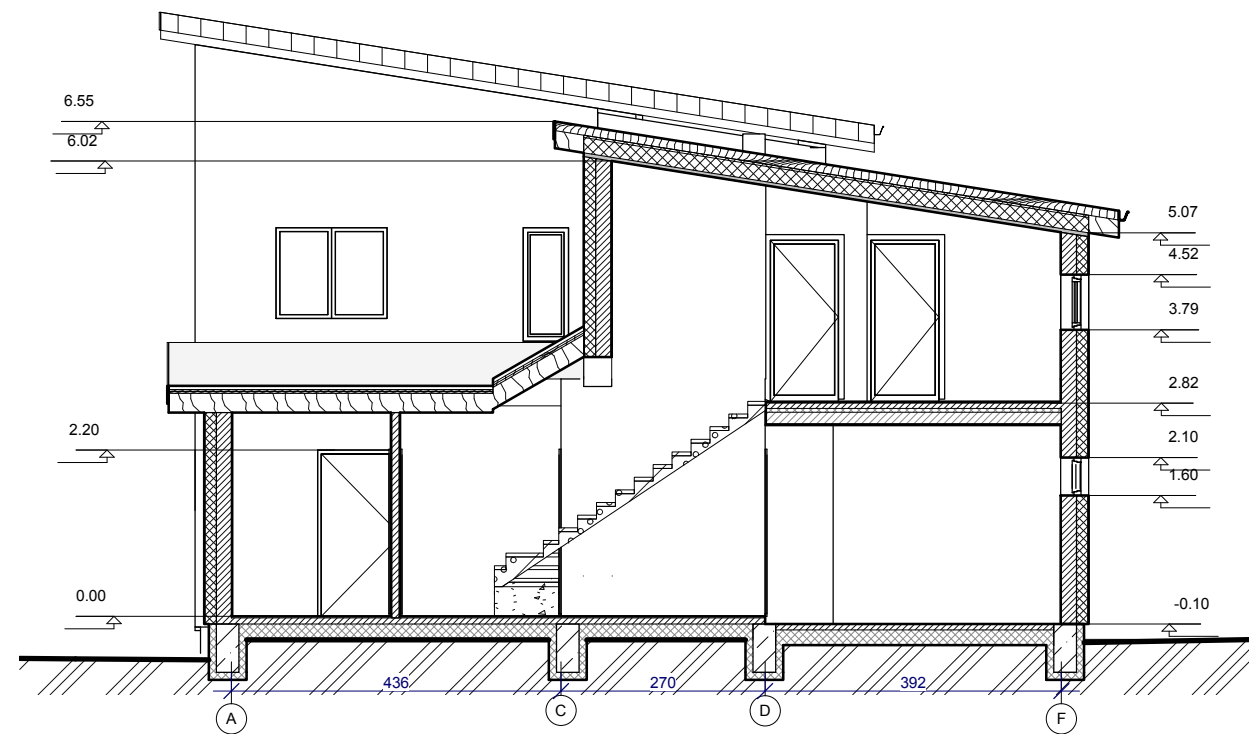

Pjūvis B-B

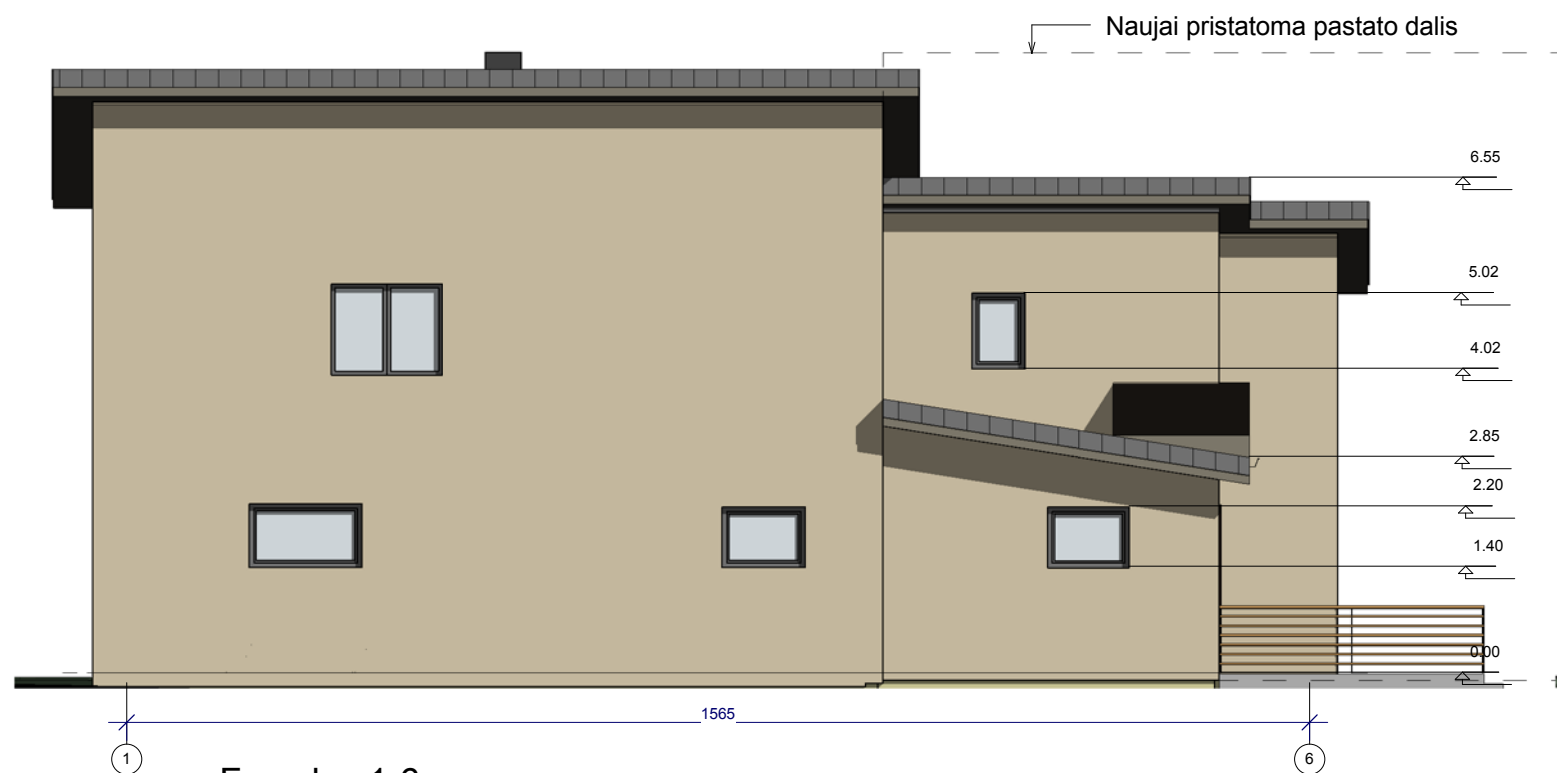

Fasadas 1-6



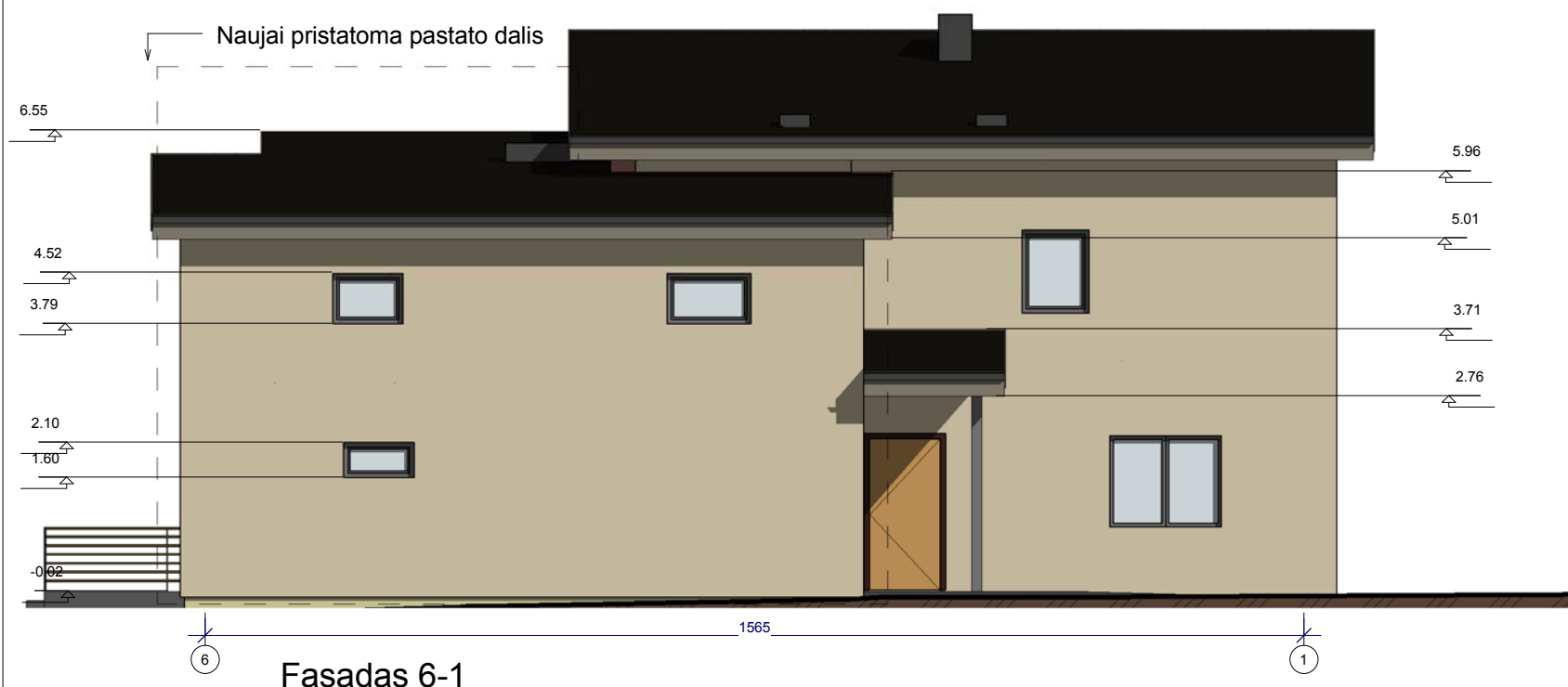

Fasadas A-F

Atestato Nr.	 UAB "KUPOLA" mob.: 8-687 32378 e-mail: antanas@kupola.lt			Objektas: Gyvenamojo namo, Kauno r. sav., Domeikavos sen., Radikių k., Piliakalnio g. 7, rekonstravimo projektas
A 1532	Pr. vad.	A.Jonaukis	2017	Dokumento pavadinimas: Pjūvis A-A, Pjūvis B-B, Fasadas 1-6, Fasadas A-F
LT	Statytojas: Tomas Ciūnys			Dokumento nr.: 50/11-PP-A-05
				Laida 0
				Lapas 1
				Lapų 1

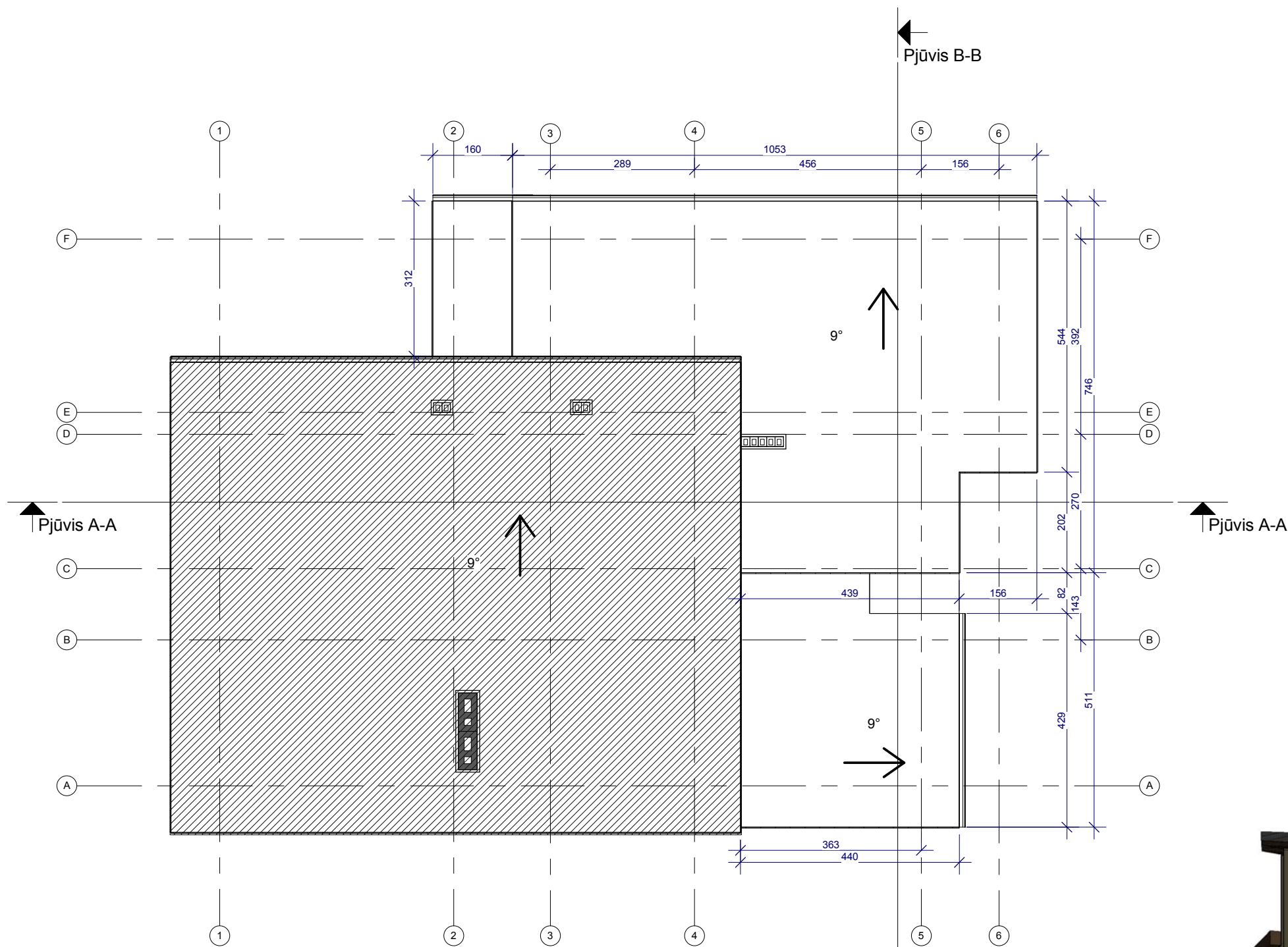

Atestato Nr.		UAB "KUPOLA"	Objektas: Gyvenamojo namo, Kauno r. sav., Domeikavos sen., Radikių k., Piliakalnio g. 7, rekonstravimo projektas	
A 1532	Pr. vad.	A.Jonauskis	2017	Dokumento pavadinimas: Fasadas 6-1, Fsadas F-A
				M 1:100
LT	Statytojas: Tomas Ciūnys		Dokumento nr.:	Lapas
			50/11-PP-A-06	Lapų
				1 1



Sutartiniai ženklai:
 Esama pastato dalis, nekeičiama



Atestato Nr.		UAB "KUPOLA"		Objektas:	Gyvenamojo namo, Kauno r. sav., Domeikavos sen., Radikių k., Piliakalnio g. 7, rekonstravimo projektas	
A 1532	Pr. vad.	A.Jonauskis	2017	Dokumento pavadinimas:	Stogo planas	
					M 1:100	Laida
						0
LT	Statytojas: Tomas Ciūnys			Dokumento nr.:	50/11-PP-A-07	Lapas
						Lapų
						1
						1