



OBJEKTAS	VIENBUČIO GYVENAMOJO NAMO ZOBELIJOS G. 43, ŠILALĖJE STATYBOS PROJEKTAS
ADRESAS	ZOBELIJOS G. 43, ŠILALĖ
ŽEMĖS SKLYPO KADASTRO NUMERIS	8760/0004:226
UŽSAKOVAS / STATYTOJAS	DEIVIDAS KASPERAVIČIUS
STADIJA	TECHNINIS DARBO PROJEKTAS
STATINIO STATYBOS RŪŠIS	NAUJO STATINIO STATYBA
STATINIO KATEGORIJA	NEYPATINGAS STATINYS
DALYS	PRIŠPROJEKTINIAI PASIŪLYMAI

PROJEKTUOTOJAS: UAB „MAK GROUP“ Į.K. 302735585 ĮMONĖS VADOVAS: ROKAS MASAITIS	
PROJEKTO VADOVAS. DIPLOMO NR.: 0013372 ŠARŪNAS KAIRYS	
PROJEKTO DALIES VADOVAS. DIPLOMO NR.: 0012303 ARCHITEKTAS ROKAS MASAITIS	
UŽSAKOVAS - STATYTOJAS TVIRTINU: DEIVIDAS KASPERAVIČIUS	
	REG. NR.: MAK 01170214-01-TDP

UAB "MAK GROUP" Adr.: L. Zamenhofo g. 5, Kaunas Įm. kodas: 302735585 PVM. K. LT 100006728010 Bankas: AB DNB bankas A/s LT364010042502942241 Tel.: +37068398769 info@makgroup.eu www.makgroup.eu	KAUNAS 2017
---	-------------

**BENDROSIOS DALIES
PROJEKTO SUDĖTIES ŽINIARŠTIS**

EIL. NR.	BYLOS ŽYMUO	PAVADINIMAS	LAPŲ SKAIČIUS
1	2	3	4
1.	TDP-PP	Titulinis	1
2.	TDP-PP	Projekto dalies sudėties žiniaraštis	1
3.	TDP-PP-AR	Aiškinamasis raštas	2
4.	TDP-PP	Projektinių pasiūlymų rengimo užduotis	2
5.	Priedami dokumentai	Pažymėjimas apie nekilnojamojo daikto ir daiktinių teisių į jį įregistravimą nekilnojamojo turto registre. Žemės sklypas Nr. 44/272135	2
		Sutikimas	1
		Žemės sklypo planas	1
		SAR 2016 m. Kovo 30 d. Nr. 1/17	2
6.	Brėžiniai	Sklypo planas	1
		Pirmo aukšto planas	1
		Stogo planas	1
		Pjūviai 1-1;2-2;3-3;4-4;5-5	1
		Fasadai	1
		Fasadai	1
		Vizualizacijos su gretima urbanistine aplinka	1

0	2016-11-18	Statybos leidimui, konkursui ir statybai		
Laidos Nr.	Data	Pakeitimo aprašas. Priežastis		
KVAL. DOK. NR.		UAB MAK GROUP Įm.k. 302735585 Adr.: L. Zamenhofo g. 5, Kaunas Tel.: +37068398769 El. paštas: info@makgroup.eu www.makgroup.eu	Statinio projekto pavadinimas VIENBUČIO GYVENAMOJO NAMO ZOBELIJOS G. 43, ŠILALĖJE STATYBOS PROJEKTAS	
0013372	PV	Šarūnas Kairys	Statinio Nr. ir pavadinimas. Dokumento pavadinimas SUDĖTIES ŽINIARAŠTIS	Laida 0
KALBOS TRUMP. LT	Statytojas/užsakovas Deividas Kasperavičius	Dokumento žymuo MAK 01170214-01-TDP PP	Lapas 1	Lapy 1

AIŠKINAMASIS RAŠTAS

STATINIO PROJEKTO PAVADINIMAS:

Vienbučio gyvenamojo namo Zobelijos g. 43, Šilalėje statybos projektas

STATYBOS VIETA:

Zobelijos g. 43, Šilalė (Sklypo kad. Nr. 8760/0004:226).

Vadovaujantis STR 1.01.08:2002 "Statinio statybos rūšys", – nauja statyba. Kategorija – neypatingas statinys.

Projekto rengimo pagrindas:

1. projektavimo užduotis Suderinta Šilalės rajono vyr. architekto Stasio Krušos 2017 – 04 -04;
2. specialieji architektūros reikalavimai Nr. 1/17, 2016-03-30;
3. Projektas parengtas projektavimui naudojant programinę įrangą:
 - „Google docs“ – nemokama
 - LibreCAD – nemokama
 - QCAD – nemokama
 - PDFzorro – nemokama
 -

Projektuojamas objektas yra adresu Zobelijos g. 43, Šilalėje (sklypo kad.nr. 8760/0004:226). Sklypo plotas 2,14131 ha. Daikto pagrindinė naudojimo paskirtis – kita. Žemės sklypo naudojimo būdas – vienbučių ir dvibučių gyvenamųjų pastatų teritorijos; bendro naudojimo (miestų, miestelių ir kaimų ar savivaldybių bendro naudojimo) teritorijos.

Projektuojamas vieno buto A energetinio efektyvumo klasės namas. Namas projektuojamas centrinėje sklypo dalyje. Įvažiavimas planuojamas iš rytinės pusės iš Zobelijos g. Automobilių stovėjimo vietos numatytos garaže ir sklype: 2 automobilių stovėjimo vietos garaže ir 3 vietos lauke. Viso 5 automobilių stovėjimo vietos. Likusioji sklypo dalis apželdinama vėja, bei įrengiami priėjimai prie pastato.

Gauti visi privalomi sutikimai ir susitarimai dėl trečiųjų asmenų interesų.

Statinio grindų lygio altitudė 103,60 yra pakankama dėl galimos potvynio rizikos.

Vieno buto gyvenamasis namas projektuojamas vieno aukšto, gyvenamosios paskirties, sutaptintu stogu.

Gyvenamojo namo techniniai rodikliai	
Rodiklio pavadinimas	Mato kiekis,vnt.
1. Butų skaičius	1
2. Bendrasis plotas	260.50 m ²
2.1 Pastato naudingasis plotas	260.50 m ²
3. Pastato tūris	1742 m ³
4. Aukštų skaičius	1 vnt.
5. Pastato aukštis	5,50m
Energetinio naudingumo klasė	A

Pastate planuojami: Tambūras, garažas, pagalb. patalpa/skalbykla, koridorius, 2 vonios kambarys, 4 kambariai, drabužinė, sandėliukas, virtuvė/valgomasis/svetainė, priepirtis, WC, pirtis.

0	2017-02-14	Projektinių pasiūlymų patvirtinimui		
Laidos Nr.	Data	Pakeitimo aprašas. Priežastis		
KVAL. DOK. NR.		UAB MAK GROUP Įm.k. 302735585 Adr.: L. Zamenhofo g. 5, Kaunas Tel.: +37068398769 El. paštas: info@makgroup.eu www.makgroup.eu	Statinio projekto pavadinimas VIENBUČIO GYVENAMOJO NAMO, ZOBELIJOS G. 43, ŠILALĖJE STATYBOS PROJEKTAS	
0012303	PV	Šarūnas Kairys	Statinio Nr. ir pavadinimas. Dokumento pavadinimas AIŠKINAMASIS RAŠTAS. PROJEKTINIAI PASIŪLYMAI	Laida 0
KALBOS TRUMP. LT	Statytojas/užsakovas Deividas Kasperavičius	Dokumento žymuo MAK 01170214-01-TDP-AR.PP	Lapas 1	Lapų 2

Inžineriniai tinklai vandentiekio ir nuotekų dalis, elektros tinklai, dujų atvadai ir kt.
inžineriniai tinklai iki pastatų projektuojami atskiromis projekto dalimis.

Pastato bendri gabaritai plane yra 34,04x29,04 m.

Sienos atitinka „C“ garso klasę.

Energetinė klasė „A“.

0	2017-02-14	Projektinių pasiūlymų patvirtinimui		
Laidos Nr.	Data	Pakeitimo aprašas. Priežastis		
KVAL. DOK. NR.		UAB MAK GROUP Įm.k. 302735585 Adr.: L. Zamenhofo g. 5, Kaunas Tel.: +37068398769 El. paštas: info@makgroup.eu www.makgroup.eu	Statinio projekto pavadinimas VIENBUČIO GYVENAMOJO NAMO, ZOBELIJOS G. 43, ŠILALĖJE STATYBOS PROJEKTAS	
0012303	PV	Šarūnas Kairys	Statinio Nr. ir pavadinimas. Dokumento pavadinimas AIŠKINAMASIS RAŠTAS. PROJEKTINIAI PASIŪLYMAI	Laida 0
KALBOS TRUMP. LT	Statytojas/užsakovas Deividas Kasperavičius	Dokumento žymuo MAK 01170214-01-TDP-AR.PP	Lapas 2	Lapų 2

SUDERINTA S. KRŪŠA

Šilalės rajono vyr. architektas

Tvirtinu:

2017 m. 04 mėn. 04 d

PROJEKTINIŲ PASIŪLYMŲ RENGIMO UŽDUOTIS
(pagal STR 1.04.04:2017 „STATINIO PROJEKTAVIMAS, PROJEKTO EKSPERTIZĖ“)

1. Informacija apie sumanytą projektuoti statinį:**1.1. Pavadinimas:** Vienbučio gyvenamojo namo, Zobelijos g. 43, Šilalėje statybos projektas;**1.2. Statybos rūšis:** Nauja statyba;**1.3. Statinio kategorija:** Neypatingas statinys;**1.4. Statinio pagrindinė naudojimo paskirtis:** Gyvenamosios paskirties (vieno buto) pastatai (namai) (STR 1.01.03:2017 „Statinių klasifikavimas“, 6.1);**1.5. Žemės sklypo (techniniai ir paskirties) rodikliai:**

Kadastro NR. 8760/0004:226 Šilalės m. k.v.;

Pagrindinė naudojimo paskirtis – Kita;

Naudojimo būdas - Vienbučių ir dvibučių gyvenamųjų pastatų teritorijos;

Sklypo plotas – 2,1431 ha;

1.6. Vienbučio gyvenamojo namo Zobelijos g. 43, Šilalė techniniai rodikliai:

Eil. Nr.	Adresas	Sklypo plotas, m ²	Numatomas sklypo tankumas	Numatomas Sklypo intensyvumas	Numatomas pastato aukštis, m.
1.	Zobelijos g. 43	21431	2 %	1 %	4,60

2. Projektinių pasiūlymų paskirtis: išreikšti projektuojamų statinių architektūros ir kitų pagrindinių sprendinių idėją; informuoti visuomenę apie visuomenei svarbaus statinio projektavimą; specialiesiems reikalavimams nustatyti.

3. Projektinių pasiūlymų sudėtis:

3.1 Aiškinamasis raštas (statinio pagrindinė naudojimo paskirtis; statybos rūšis; pastatų aprašymas, paaiškinami ir pagrindžiami projektinių pasiūlymų sprendiniai, nurodomi konstrukcijų ir išorinių atitvarų parinkimo motyvai ir kita);

3.2. Žemės sklypo sutvarkymo (sklypo plano) planas su gretima urbanistine aplinka;

3.3 Pastato aukštų planai;

3.4. Pastato charakteringi pjūviai;

3.5. Pastato fasadai;

3.6. Vizualizacijos su gretima urbanistine aplinka;

4. Statytojo pateikiami dokumentai:

4. 1. Pažymėjimas apie neilnojamojo daikto ir daiktiniai žymėjimas apie nekilnojamojo daikto ir daiktinių teisių į jį įregistravimą nekilnojamojo turto registre Nr. 44/272135;

4.2. Žemės sklypo ribų planas;

4.3. Sutikimas bendraturčio

5. Kiti duomenys:

Projektiniai pasiūlymai užsaovui pateikiami elektroninėje laikmenoje (2 egz.).

Statytojas:

Deividas Kasperavičius
Asm.k. 38308111100

įgaliojtas asmuo 2017-01-13,
Šarūnas Kairys

Projekto vadovas:

Šarūnas Kairys
Kont. inform.
8-673-04760
el. paštas:
sarunas.kairys@gmail.com

UAB „Mak group“
Įm. k. 302735585



NEKILNOJAMOJO TURTO REGISTRO CENTRINIO DUOMENŲ BANKO IŠRAŠAS

2017-02-17 14:43:37

1. Nekilnojamojo turto registre įregistruotas turtas:

Registro Nr.: **44/272135**
Registro tipas: **Žemės sklypas**
Sudarymo data: **2004-09-27**
Adresas: **Šilalė, Zobelijos g. 43**
Registro tvarkytojas: **Valstybės įmonės Registrų centro Tauragės filialas**

2. Nekilnojamieji daiktai:

2.1. **Žemės sklypas**
Unikalus daikto numeris: **4400-0406-3790**

Žemės sklypo kadastro numeris ir kadastro
vietovės pavadinimas: **8760/0004:226 Šilalės m. k.v.**

Daikto pagrindinė naudojimo paskirtis: **Kita**

Žemės sklypo naudojimo būdas: **Bendro naudojimo (miestų, miestelių ir kaimų ar
savivaldybių bendro naudojimo) teritorijos**

Žemės sklypo naudojimo būdas: **Vienbučių ir dvibučių gyvenamųjų pastatų teritorijos**

Žemės sklypo plotas: **2.1431 ha**

Žemės ūkio naudmenų plotas viso: **0.8395 ha**

iš jo: ariamos žemės plotas: **0.8395 ha**

Miško žemės plotas: **1.2606 ha**

Kitos žemės plotas: **0.0430 ha**

Žemės ūkio naudmenų našumo balas: **29.9**

Matavimų tipas: **Žemės sklypas suformuotas atliekant kadastrinius
matavimus**

Indeksuota žemės sklypo vertė: **8410 Eur**

Indeksuota žemės sklypo vertė be miško: **6234 Eur**

Indeksuota miško vertė: **2176 Eur**

Indeksuota miško medynų vertė: **1920 Eur**

Žemės sklypo vertė: **4456 Eur**

Sklypo vertė be miško žemės ir medynų: **3896 Eur**

Miško žemės ir medynų vertė: **560 Eur**

Miško medynų vertė: **400 Eur**

Vidutinė rinkos vertė: **37200 Eur**

Vidutinės rinkos vertės nustatymo data: **2015-09-22**

Vidutinės rinkos vertės nustatymo būdas: **Masinis vertinimas**

Kadastro duomenų nustatymo data: **2017-01-23**

3. Daikto priklausiniai iš kito registro: įrašų nėra

4. Nuosavybė:

4.1. **Nuosavybės teisė**

Savininkas: **DEIVIDAS KASPERAVIČIUS, a.k. 38308111100**

ŠARŪNĖ KASPERAVIČIENĖ, a.k. 48507170887

Daiktas: **žemės sklypas Nr. 4400-0406-3790, aprašytas p. 2.1.**

Įregistravimo pagrindas: **2015-10-02 Pirkimo - pardavimo sutartis Nr. 1-2769**

Įrašas galioja: **Nuo 2015-10-13**

5. Valstybės ir savivaldybių žemės patikėjimo teisė: įrašų nėra

6. Kitos daiktinės teisės : įrašų nėra

7. Juridiniai faktai:

7.1. **Bendroji jungtinė sutuoktinių nuosavybė**

Daiktas: **žemės sklypas Nr. 4400-0406-3790, aprašytas p. 2.1.**

Įregistravimo pagrindas: **2015-10-02 Pirkimo - pardavimo sutartis Nr. 1-2769**

Įrašas galioja: **Nuo 2015-10-13**

8. Žymos: įrašų nėra

9. Specialiosios žemės ir miško naudojimo sąlygos:

9.1.

XXVI. Miško naudojimo apribojimai

Daiktas: žemės sklypas Nr. 4400-0406-3790, aprašytas p. 2.1.

Įregistravimo pagrindas: 2004-09-23 Apskrities viršininko įsakymas Nr. V-1244

Plotas: 1.2606 ha

Įrašas galioja: Nuo 2004-11-19

10. Daikto registravimas ir kadastro žymos:

10.1.

Kadastrinius matavimus atliko (kadastro žyma)

ROLANDAS PAULAUSKAS

Daiktas: žemės sklypas Nr. 4400-0406-3790, aprašytas p. 2.1.

Įregistravimo pagrindas: 2013-06-13 Kvalifikacijos pažymėjimas Nr. 2M-M-1890

2017-01-23 Žemės sklypo planas

2017-01-23 Žemės sklypo kadastro duomenys

Įrašas galioja: Nuo 2017-01-25

10.2.

Kadastro duomenų tikslinimas (daikto registravimas)

Daiktas: žemės sklypas Nr. 4400-0406-3790, aprašytas p. 2.1.

Įregistravimo pagrindas: 2017-01-24 Savivaldybės administracijos direktoriaus

įsakymas Nr. DJV-91

Įrašas galioja: Nuo 2017-01-25

10.3.

Suformuotas naujas (daikto registravimas)

Daiktas: žemės sklypas Nr. 4400-0406-3790, aprašytas p. 2.1.

Įregistravimo pagrindas: 2004-05-16 Nekilnojamojo daikto kadastro duomenų byla

2004-09-23 Apskrities viršininko įsakymas Nr. V-1244

Įrašas galioja: Nuo 2004-11-19

11. Registro pastabos ir nuorodos: įrašų nėra

12. Kita informacija: įrašų nėra

13. Informacija apie duomenų sandoriui tikslinimą: įrašų nėra

2017-02-17 14:43:37

Dokumentą atspausdino
Registratore



DIANA
ZDANYTĖ

Deividas Kasperavičius asmens kodas 38308111100

Šarūnė Kasperavičienė asmens kodas 48507170887

Adresas: D. Paskovų g. 5-14, Šilalė

SUTIKIMAS

2017-02-14, Kaunas

Aš,

Šarūnė Kasperavičienė asmens kodas 48507170887

sutinku, kad žemės sklypui adresu Šilalė, Zobelijos g. 43 (skl.kad.Nr. 8760/0004:226 skl.unik.Nr. 4400-0406-3790), būtų rengiamas statybos projektas, prisijungimo sąlygos, specialieji architektūros reikalavimai ir statybą leidžiantis dokumentas būtų išduodamas **Deivido Kasperavičiaus**, asmens kodas 38308111100, vardu.

Deividas Kasperavičius



Šarūnė Kasperavičienė





ŽEMĖS SKLYPO PLANAS M 1:1000

Sklypo plotas 21431 m²

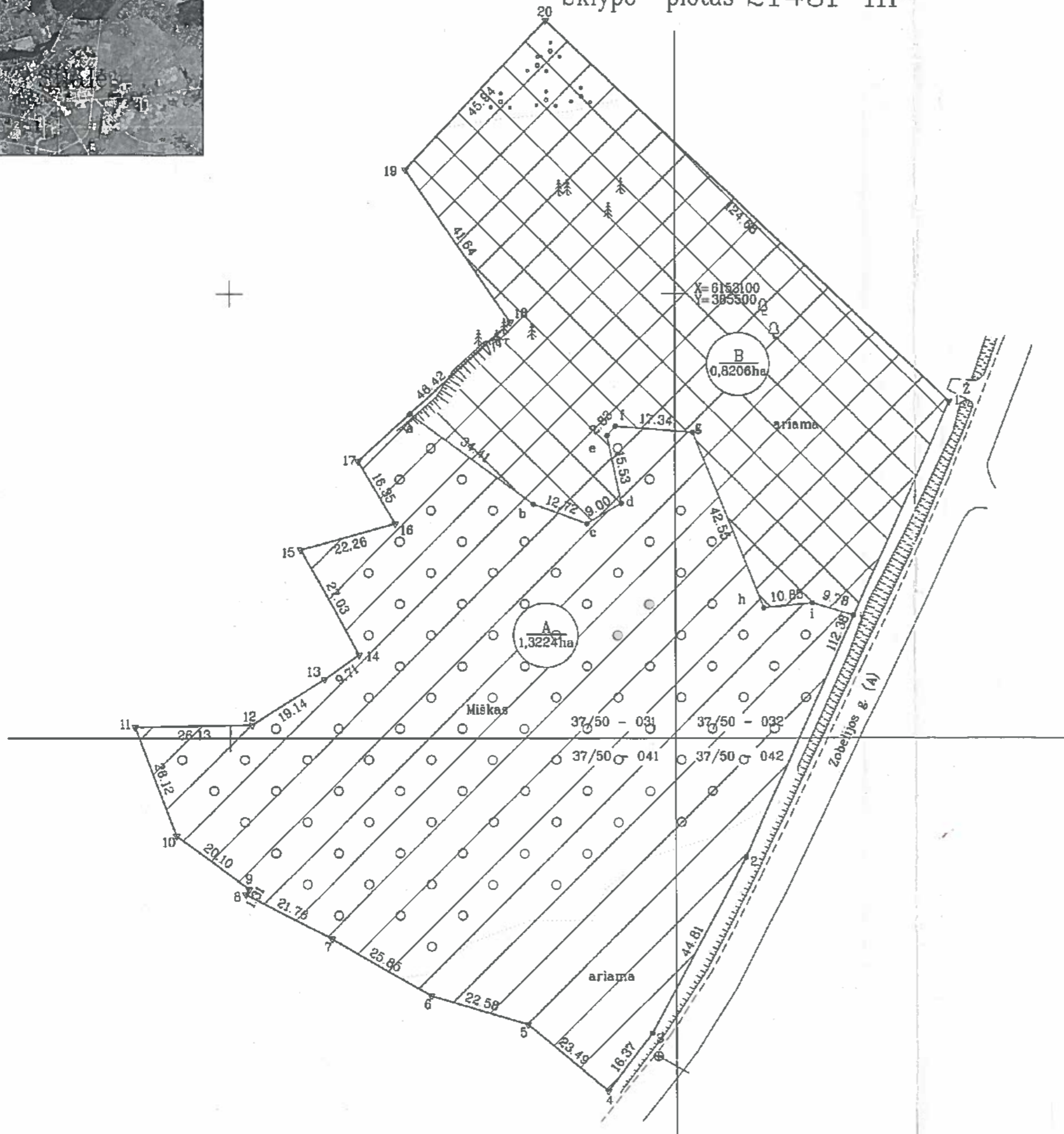

Kadastras:	vietovė	Šilalės m.	blokas	sklypas
Žemės sklypo kadastro Nr.		8 7 6 0 0 0 0 4 0 2 2 6		

Gatvė, namo Nr.	Zobelijos g. 43
Kaimas (miestelis)	
Seniūnija	Šilalės m.
Miestas (rajonas)	Šilalės
Apskritis	Tauragė

Gretimybė	Gretimo žemės sklypo kadastro Nr.	Pastabos
1-2-3-4		Zobelijos g.
4-5-6		VŽ
6-7	876000040119	Elena Tereikienė, Izidorius Tereikis
7-8	876000040209	Juozas Zamos
8-9-10	876000040022	Greta Kasiliauskytė, Monika Urbutė, Daiva Kasiliauskienė
10-11-12-13-14-15		VŽ
15-16-17	876000040183	Violeta Rimkuvienė
17-18-19	876000040184	Artūras Pilypas
19-20		VŽ
20-1	876000040301	Jolanta Gedvilienė

Kitos paskirties žemės sklypo naudojimo būdai

Eil. Nr.	Paskirties kodas	Paskirtis	Būdo pavadinimas	Būdo kodas	Pažymėjimas plane	Plotas ha
1	995	Kita	Bendro naudojimo (miestų, miestelių ir kaimų ar savivaldybių bendro naudojimo) teritorijos	320	A	1,3224
2	995	Kita	Vienbučių ir dvibučių gyvenamųjų pastatų teritorijos	330	B	0,8206

Su paženklinimais vietovėje žemės sklypo ribomis, aprašytomis . . . 2004 . . . m.

. . . Kovo . . . mėn. 25 d. žemės sklypo paženklinimo-parodymo akte, ir nustatyti piktų sutinku žemės savininkas (naudotojas):

Deividas Kasperavičius

[Signature] 2017/01/23

Sarūnė Kasperavičienė
(vardas, pavardė)

[Signature]
(parasas) (data) 2017/01/23

UAB "Eurometras"

LICENCIJOS NR.G-866-(526) IŠDUOTA 2008-10-08

Pareigos	Parašas	Vardas, pavardė	Data
Matininkas	<i>[Signature]</i>	Rotundas Paulauskas	2017-01-23
		Kvalifikacijos paž. Nr.2M-M-1680	

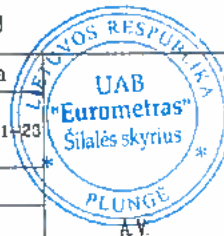

ŽEMĖS SKLYPO PLANAS M 1:1000

Sklypo plotas 21431 m²

Žemės sklypo kadastro Nr. 876000040226

KOORDINACIŲ ŽINIARAŠTIS

Koordinacių sistema LKS-94							
Taško Nr.	Kodas	X	Y	Taško Nr.	Kodas	X	Y
1	R	6153075.64	385561.79				
2	R	6152973.15	385515.70				
3	R	6152933.60	385494.63				
4	R	6152920.49	385484.82				
5	R	6152935.56	385466.80				
6	R	6152942.03	385445.17				
7	R	6152954.84	385422.72				
8	R	6152964.90	385403.42				
9	R	6152966.00	385404.14				
10	R	6152978.00	385388.02				
11	R	6153002.43	385378.79				
12	R	6153002.98	385404.91				
13	R	6153013.20	385421.09				
14	R	6153018.73	385429.07				
15	R	6153042.31	385415.85				
16	R	6153048.17	385437.32				
17	R	6153062.20	385428.92				
18	R	6153093.53	385463.17				
19	R	6153127.85	385439.60				
20	R	6153161.25	385471.14				
a	R	6153072.85	385440.56				
b	R	6153052.52	385468.32				
c	R	6153048.19	385480.29				
d	R	6153052.78	385488.03				
e	R	6153067.99	385484.84				
f	R	6153070.11	385486.71				
g	R	6153068.69	385503.99				
h	R	6153029.25	385519.99				
i	R	6153030.32	385530.78				
j	R	6153027.55	385540.16				

SKLYPO CENTRO KOORDINATĖS	
Koordinacių sistema	Koordinatės X/Y
Valstybinė LKS-1994	X=6153034 Y=385478

Žiniaraštį sudarė <i>(parašas)</i>	Rolandas Paulauskas <i>(vardas ir pavardė)</i>	2M-M-1890 <i>(kvalifikacijos pažymėjimo Nr.)</i>	2017-01-23 <i>(data)</i>
---------------------------------------	---	---	-----------------------------

Duomenys apie žemės naudojimo apribojimus			
Eil. Nr	Kodas	Apribojimai	Žemės plotas, m ²
1	2	3	4
1	26	XXVI. Miško naudojimo apribojimai	12606

Ištrauka iš Lietuvos Administracinių teisų pažeidimų kodekso:

47 straipsnis. Pastovių žemėnaudos ribozenklų sunaikinimas arba gadinimas - užtraukia baudą nuo dviejų šimtų penkiasdešimties iki penkių šimtų litų.

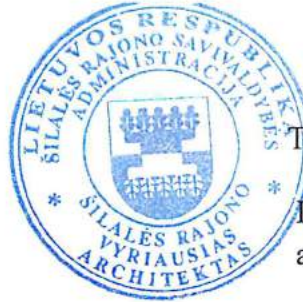

Specialiųjų architektūros reikalavimų ir specialiųjų saugomos teritorijos tvarkymo ir apsaugos reikalavimų turinio ir išdavimo tvarkos aprašo 2 priedas

TVIRTINU

Investicijų ir statybos skyriaus vyr.
architektas Stasys Kruša.

(pareigos) (vardas, pavardė, parašas)

2017 m. kovo 30 d.

(data)

SPECIALIEJI ARCHITEKTŪROS REIKALAVIMAI

2016 m. kovo 30 d. Nr. 1/17

Šilalė

(specialiųjų architektūros reikalavimų nustatymo vieta (miestas/rajonas))

STATYTOJAS (UŽSAKOVAS)

Deividas Kasperavičius

(fizinio asmens vardas, pavardė; juridinio asmens pavadinimas, teisinė forma)

STATYBOS (STATINIO) VIETA (ADRESAS)

Šilalė, Zobelijos g. 43.

(žemės sklypo (-ų), adresas (-ai), unikalus (-ūs) Nr.)

**Žemės sklypo kadastro Nr. (8760/0004:226).
Sklypo plotas – 2,1431 ha.**

(statinio (-ių) adresas, unikalus (-ūs) Nr.)

STATINIO PROJEKTO PAVADINIMAS

Vieno buto gyvenamojo namo statyba.

STATINIO KATEGORIJA

neypatingas

(ypatingas, neypatingas)

STATYBOS RŪŠIS

Nauja statyba

(nauja statyba, rekonstravimas)

1. Žemės sklypo sutvarkymas (reljefo formavimas, žaidimų ir kitos aikštelės, automobilių stovėjimo vietos, aptvėrimas ir kita) **Numatyti automobilių laikino stovėjimo aikštelę.**
2. Statinių statybos linijos nustatymas gatvių (kelių) raudonųjų linijų atžvilgiu – **Išlaikyti atstumus pagal statybos techninio reglamento STR 2.02.09:2005 „Vienbučiai ir dvibučiai gyvenamieji pastatai“ reikalavimus.**
3. Leistinas statinių (pastatų) aukštis - **iki 8,5 m.**
4. Leistinas žemės sklypo užstatymo tankis - **iki 16 % (skaičiuojant nuo ariamos žemės ploto)**

5. Leistinas žemės sklypo užstatymo intensyvumas ar užstatymo tūrio rodiklis (pramonės ir sandėliavimo objektų ir (ar) inžinerinės infrastruktūros teritorijose) - **Nereglamentuojamas**

6. Užstatymo tipas - **Vienbučiai ir dvibučiai gyvenamieji pastatai.**

7. Priklausomųjų želdynų ir želdinių dalys žemės sklype (procentais) - **15 %**

8. Statinių išdėstymas žemės sklype gretimų sklypų atžvilgiu – **Išlaikyti atstumus pagal statybos techninio reglamento STR 2.02.09:2005 „Vienbučiai ir dvibučiai gyvenamieji pastatai“ reikalavimus.**

9. Rekomendacija nepriklausomam ekspertiniam architektūros vertinimui – **nerengiami**

10. Kiti reikalavimai – **Nenustatomi.**

PRIDEDAMA:

1. Teritorijų planavimo dokumentų ištraukos arba Teritorijų planavimo dokumentų registro duomenys. **Nepridedama.**

2. Situacijos schema – **nepridedama.**

Patvirtintas specialiųjų architektūros reikalavimų dokumentas netaisomas, netikslinamas ir nepapildomas, išskyrus techninių klaidų taisymą nustatyta tvarka. Norėdamas keisti išduotus specialiuosius architektūros reikalavimus, statytojas (užsakovas) teikia laisvos formos prašymą dėl patvirtinto specialiųjų architektūros reikalavimų dokumento anuliavimo ir užpildo 1 priede nurodytos formos prašymą naujiems specialiesiems architektūros reikalavimams išduoti. Nauji specialieji architektūros reikalavimai išduodami tvarkos aprašo nustatyta tvarka.

PASTABA:

1. Jeigu konkretūs specialieji architektūros reikalavimai nenustatomi, tai įrašoma atitinkamuose 2 priede nurodytos formos punktuose.

2. 3–9 punktuose išvardinti reikalavimai nustatomi, kai Teritorijų planavimo įstatymo 20 straipsnio nustatytais atvejais neparengti detalieji planai.

Specialiuosius architektūros reikalavimus išdavė: **Šilalės rajono savivaldybės**

(miesto (rajono) savivaldybės administracija)

**Investicijų ir statybos skyriaus
vyriausiasis architektas**

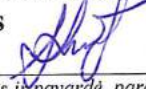

Stasys Kruša 2017-03-30

(pareigos, vardas ir pavardė, parašas, data)

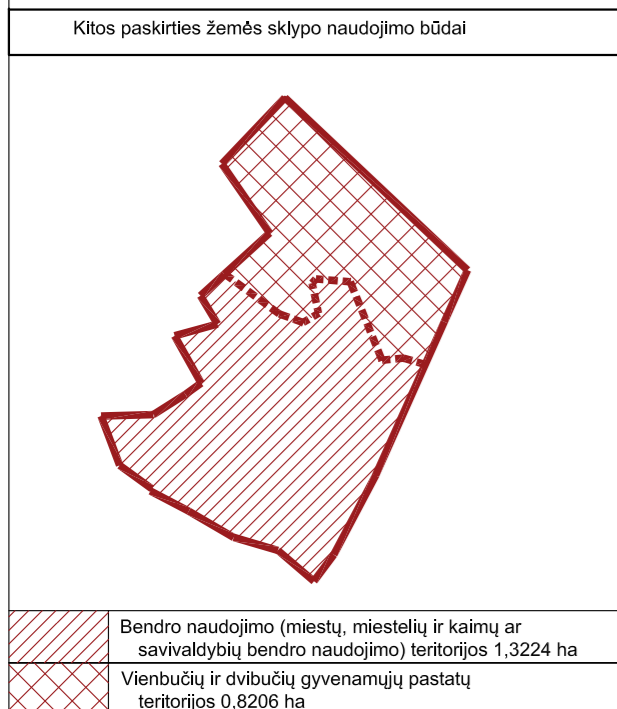

Pastatų techniniai rodikliai			
Eil. Nr.	Pavadinimas	Mat. vnt.	Kiekis
1.	Vieno buto pirmas gyvenamasis namas		
1.1.	Pastato paskirties rodikliai (gamybos, kitos planuojamos ūkinės veiklos, paslaugų apimtį, butų, vietų, lovų, aptarnaujamų žmonių skaičius, kiti rodikliai).		
1.2.	Pastato bendras plotas.*	m ²	260.50
1.3.	Pastato naudingas plotas. *	m ²	260.50
1.4.	Pastato tūris.*	m ³	1742
1.5.	Aukštų skaičius.*	vnt.	1
1.6.	Pastato aukštis. *	m	5.50
1.7.	Butų skaičius (gyvenamajame name), iš jų:	vnt.	1
1.7.1.	1 kambario	vnt.	–
1.7.2.	2 ir daugiau kambarių	vnt.	1
1.8.	Energinio naudingumo klasė. [5.41]		A
1.9.	Pastato (patalpų) akustinio komforto sąlygų klasė. [5.38]; [5.43]		C
1.10.	Atsparumo ugniai laipsnis		II
1.11.	Kiti specifiniai pastato rodikliai.		–

Sklypo techniniai rodikliai				
Eil. Nr.	Pavadinimas	Mat. vnt.	Kiekis	Projektuojami*
				Reglamentuojami*
1.	Sklypo plotas	m ²	21431	21431
2.	Sklypo užstatymo tankumas	%	2	10
3.	Sklypo užstatymo intensyvumas	%	1	40
4.	Statiniai užimtas žemės plotas	m ²	332	2143
5.	Apželdintas žemės plotas	%	95	25**
6.	Automobilių stovėjimo vietų skaičius viso:	vnt.	5	
6.1	Sklype	vnt.	3	
6.2	Automobilių saugykloje (garaže)	vnt.	2	

* pagal "Dėl atskirųjų rekreacinių paskirties žemės sklypų normų ir projektavimo bei statybos sąlygų nustatymo techninio aprašo patvirtinimo" (2007 m. gruodžio 21 d. Nr. D1-694) įstatymo ir kitas "Projekcinio žemės sklypo planavimo procedūros nuo žemės sklypo plano".

Sutartiniai žymėjimai

	Projektuojamas vienbutis gyvenamasis namas
	Sklypo riba
	Riba tarp žemės sklypo panaudojimo būdų
	Trinkelė danga
	Projektuojamas įėjimas į pastatą
	Projektuojamas įvažiavimas į sklypą
	Projektuojamo statinio stogo kontūras arba antro aukšto kontūras
	Projektuojama automobilio stovėjimo vieta

0	2017-02-14	Statybos leidimui, konkursui ir statybai	
Laidos Nr.	Data	Pakeitimo aprašas. Priežastis	
KVAL. DOK. NR.		UAB MAK GROUP Įm.k. 302733585 Adr.: L. Zamenhofo g. 5, Kaunas Tel.: +37068398769 El. paštas: info@makgroup.eu www.makgroup.eu	Statinio projekto pavadinimas VIENBUČIO GYVENAMOJO NAMO ZOBELIJOS G. 43, ŠILALĖJE STATYBOS PROJEKTAS
0013372	PV	Šarūnas Kairys	Statinio Nr. ir pavadinimas
0012303	PDV Arch.	Rokas Masaitis	SKLYPO SUTVARKYMO (SKLYPO PLANO) DALIS
0027195	Arch.	Povilas Kiškionis	SKLYPO PLANAS; M 1:500
KALBOS TRUMP. LT	Statytojas/Užsakovas DEIVIDAS KASPERAVIČIUS	Dokumento žymuo MAK 01170214-01-TDP-SP.B-01	LAPAS LAPŲ 1 1

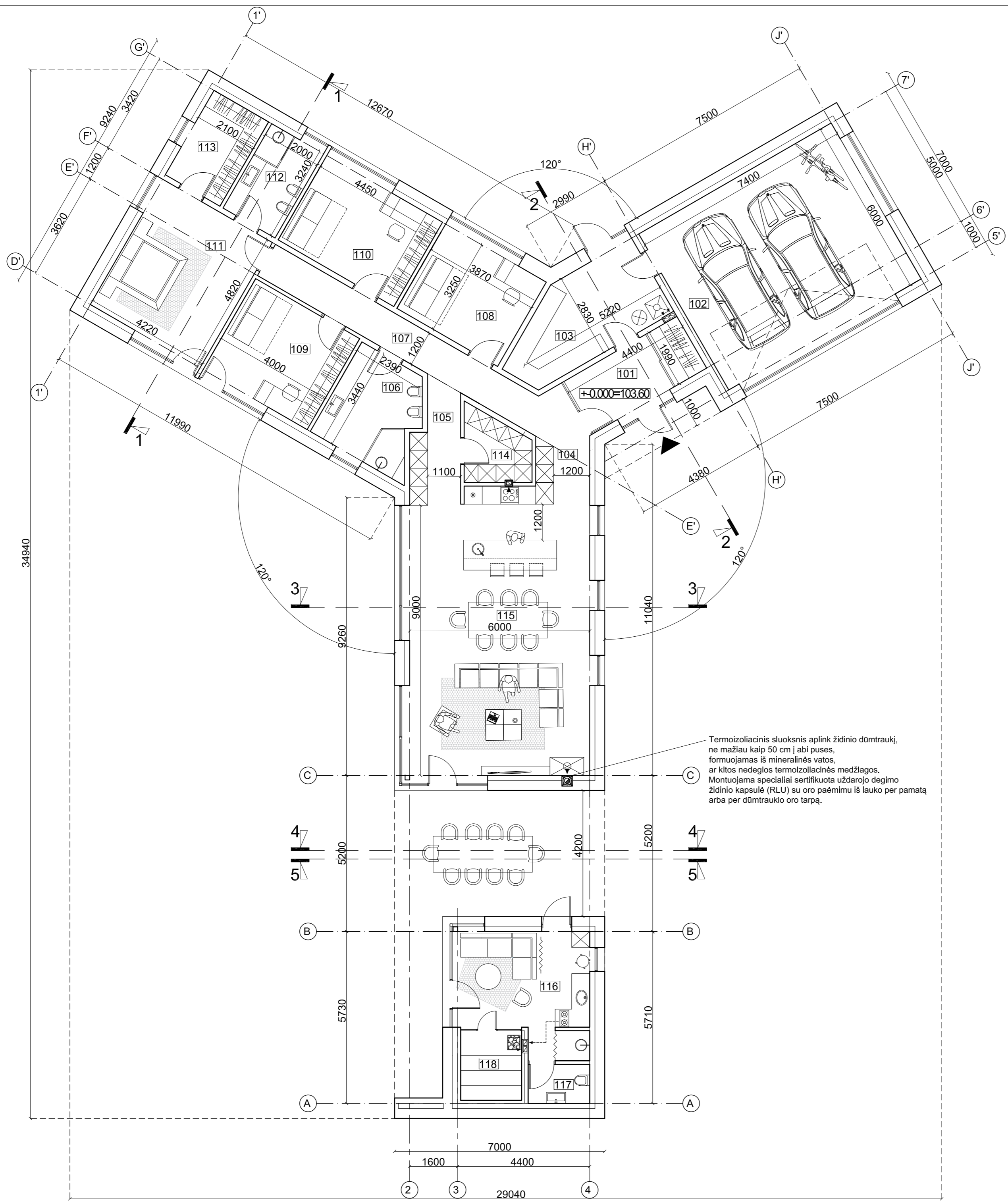
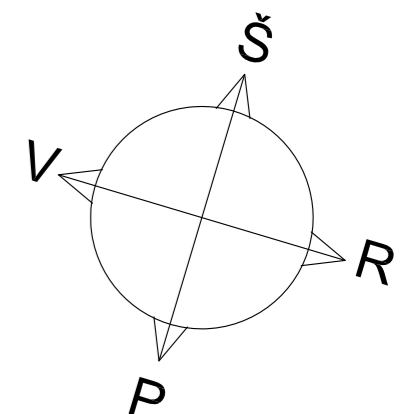

PIRMO AUKŠTO PATALPŲ EKSPLIKACIJA

101	Tambūras / Drabužinė	8.75 m ²
102	Garažas	44.40 m ²
103	Pagalb. patalpa / skalbykla	14.07 m ²
104	Koridorius	5.03 m ²
105	Koridorius	4.85 m ²
106	Vonios kambarys	10.18 m ²
107	Koridorius	12.49 m ²
108	Kambarys	12.56 m ²
109	Kambarys	14.00 m ²
110	Kambarys	14.44 m ²
111	Kambarys	20.34 m ²
112	Vonios kambarys	6.49 m ²
113	Drabužinė	6.81 m ²
114	Sandėliukas	4.67 m ²
115	Virtuvė / valgomasis / svetainė	57.85 m ²
116	Priepirtis	16.19 m ²
117	WC	2.67 m ²
118	Pirtis	4.71 m ²

VISO: 260.50 m²

0	2017-02-14	Statybos leidimui, konkursui ir statybai	
Laidos Nr.	Data	Pakeitimo aprašas. Priežastis	
KVAL. DOK. NR.	mac group	UAB MAK GROUP Įm.k. 302735585 Adr.: L. Zamenhofo g. 5, Kaunas Tel.: +37068398769 El. paštas: info@makgroup.eu www.makgroup.eu	Statinio projekto pavadinimas VIENBUČIO GYVENAMOJO NAMO ZOBELIJOS G. 43, ŠILALĖJE ARCHITEKTŪRINĖ DALIS
0013372	PV	Šarūnas Kairys	Statinio Nr. ir pavadinimas ARCHITEKTŪRINĖ DALIS
0012303	PDV Arch.	Rokas Masailis	0
0027195	Arch.	Povilas Kiškionis	PIRMO AUKŠTO PLANAS; M 1:100
KALBOS TRUMP. LT	Statytojas/Užsakovas DEIVIDAS KASPERAVIČIUS	Dokumento žymuo MAK 01170214-01-TDP-SA.B-01	LAPAS LAPŲ 1 1

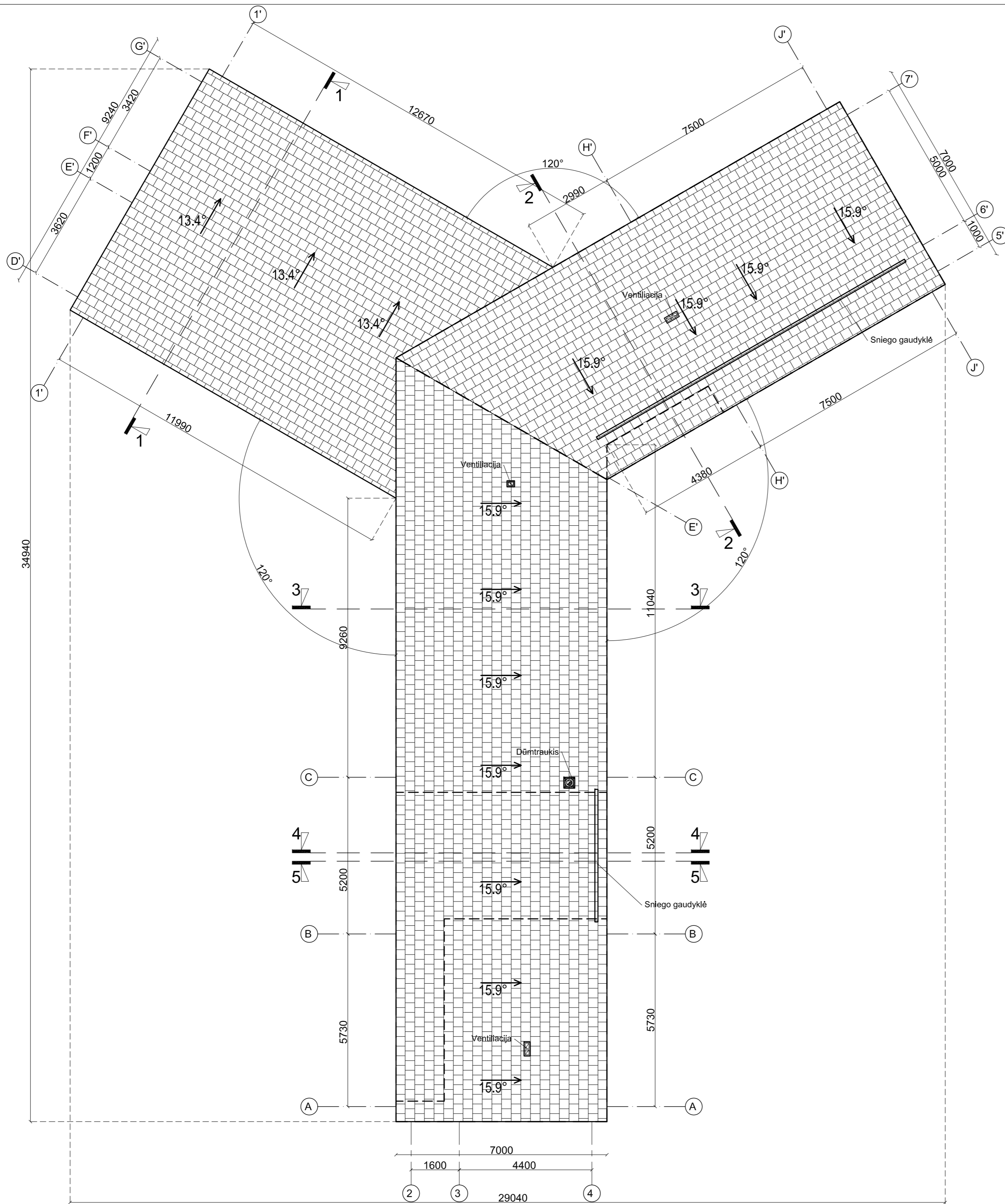
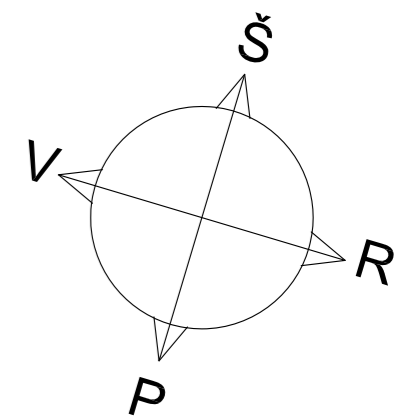

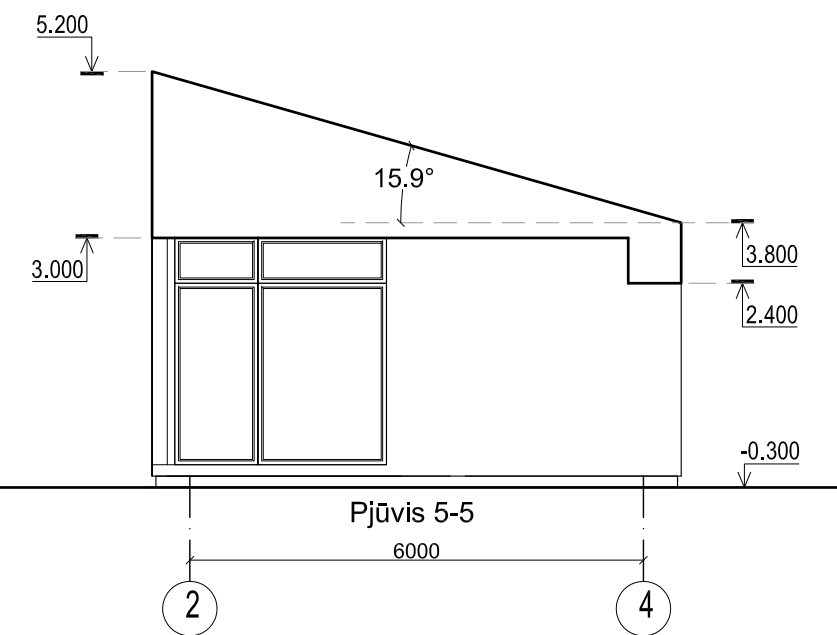
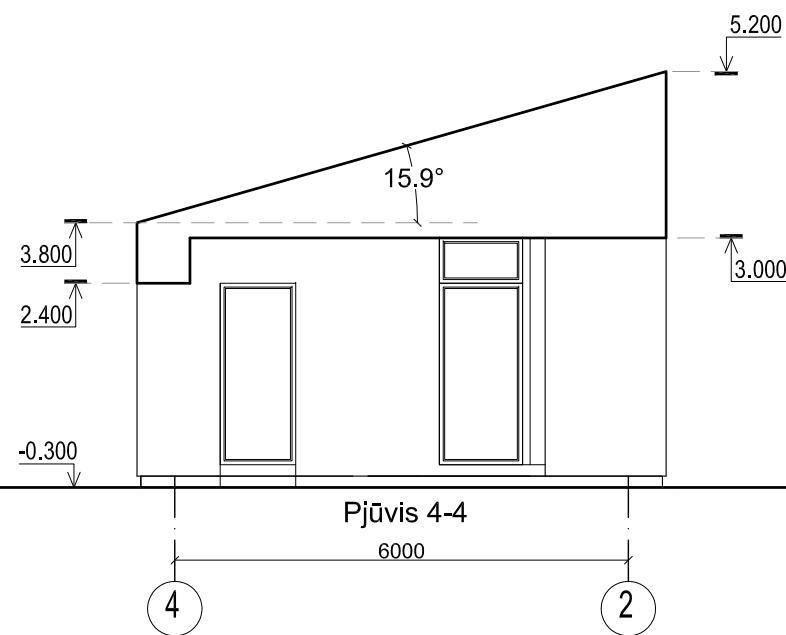
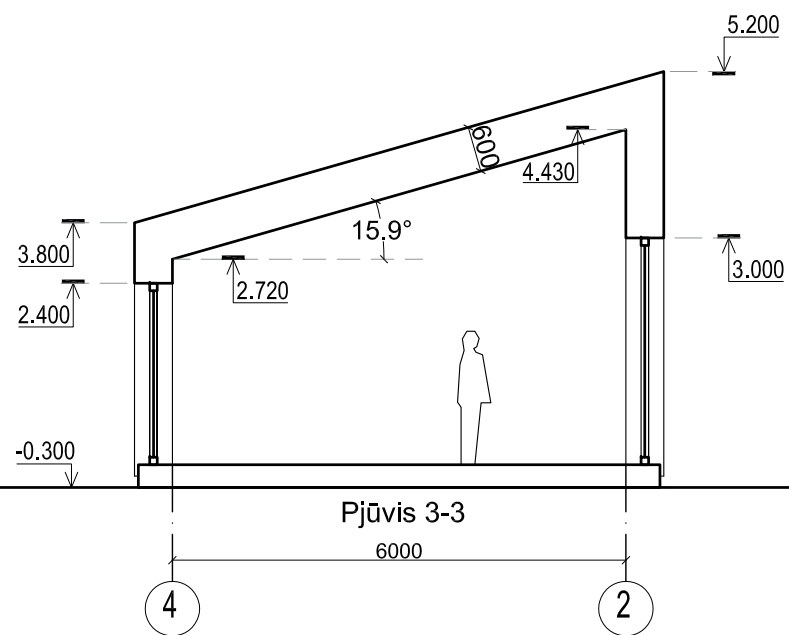
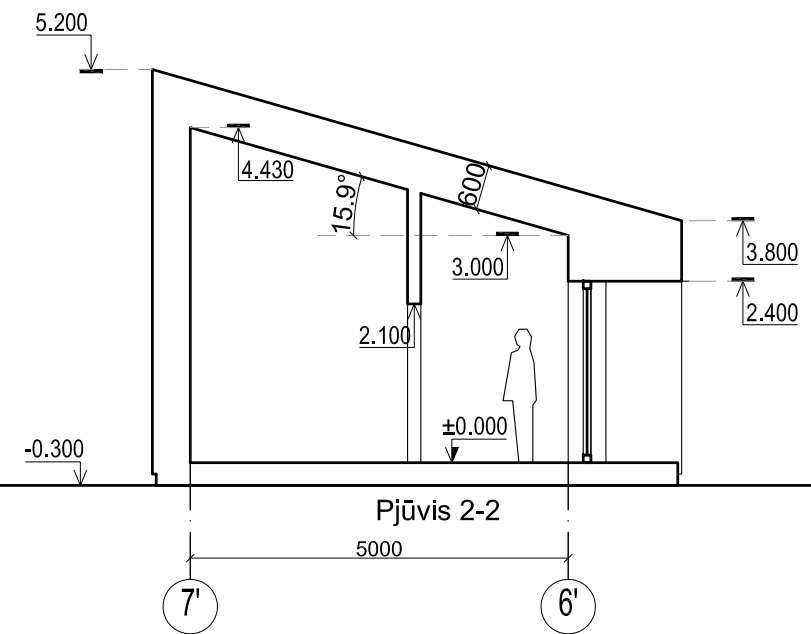
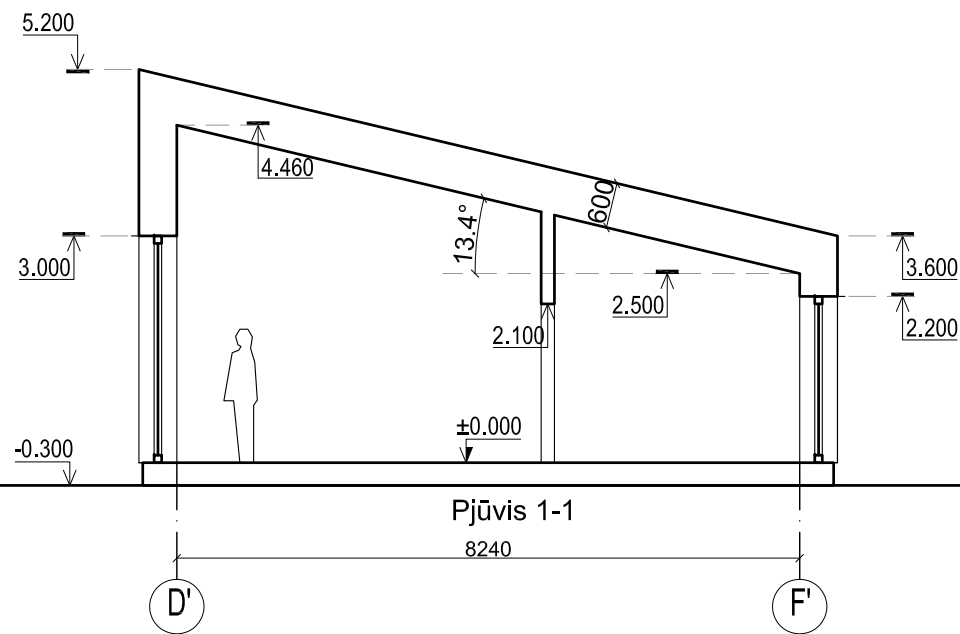

0	2017-02-14	Statybos leidimui, konkursui ir statybai			
Laidos Nr.	Data	Pakeitimo aprašas. Priežastis			
KVAL. DOK. NR.	mac group	UAB MAK GROUP Įm.k. 302735585 Adr.: L. Zamenhofo g. 5, Kaunas Tel.: +37068398769 El. paštas: info@makgroup.eu www.makgroup.eu	Statinio projekto pavadinimas VIENBUČIO GYVENAMOJO NAMO ZOBELIJOS G. 43, ŠILALĖJE STATYBOS PROJEKTAS		
0013372	PV	Šarūnas Kairys	Statinio Nr. ir pavadinimas ARCHITEKTŪRINĖ DALIS		
0012303	PDV Arch.	Rokas Masaitis			
0027195	Arch.	Povilas Kiškionis			
KALBOS TRUMP. LT	Statytojas/Užsakovas DEIVIDAS KASPERAVIČIUS		Dokumento žymuo MAK 01170214-01-TDP-SA.B-04	LAPAS 1	LAPŲ 1

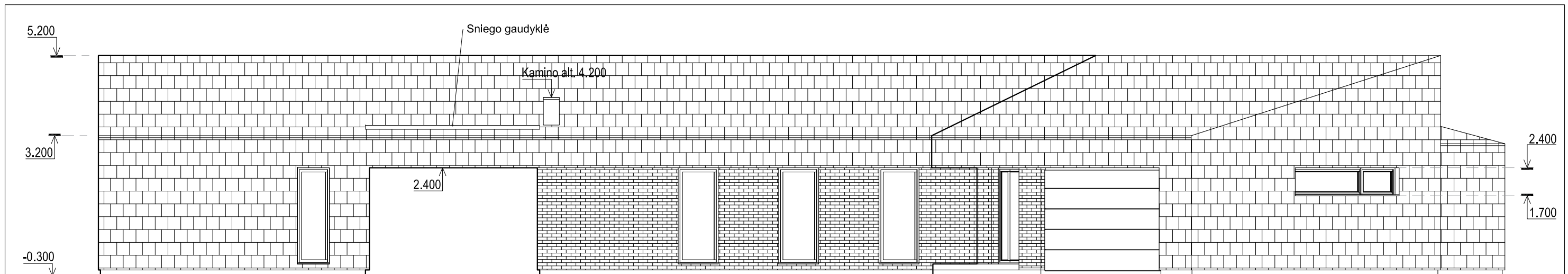

Fasadas 1

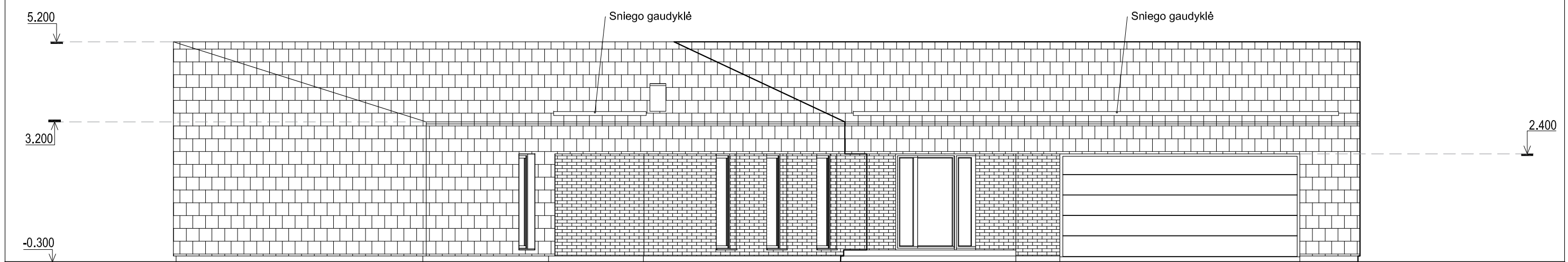

Fasadas 2

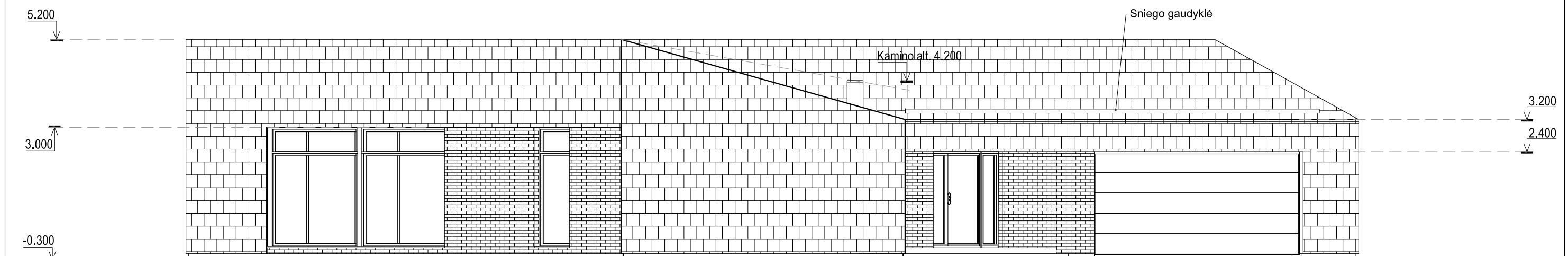

Fasadas 3

Sutartiniai žymėjimai

1.		Cokolis, sudėtinis dažytas tinkas (tamsiai pilkos spalvos, RAL 7016)
2.		Skardelės ir lietvamzdžiai (tamsiai pilkos spalvos, RAL 7016)
3.		Langų rėmai (tamsiai pilkos spalvos, RAL 7016)
4.		Klinkerio plytelės (Gelsvai pilkšvos spalvos)
5.		Lygios keraminės čerpės (tamsiai pilkos spalvos, RAL 7016)

Spalvas derinti su projekto architektu

0	2017-02-14	Statybos leidimui, konkursui ir statybai		
Laidos Nr.	Data	Pakeitimo aprašas. Priežastis		
KVAL. DOK. NR.		UAB MAK GROUP Įm.k. 302735585 Adr.: L. Zamenhofo g. 5, Kaunas Tel.: +37068398769 El. paštas: info@makgroup.eu www.makgroup.eu	Statinio projekto pavadinimas VIENBUČIO GYVENAMOJO NAMO ZOBELIJOS G. 43, ŠILALĖJE STATYBOS PROJEKTAS	
0013372	PV	Šarūnas Kairys	Statinio Nr. ir pavadinimas ARCHITEKTŪRINĖ DALIS	
0012303	PDV Arch.	Rokas Masaitis		
0027195	Arch.	Povilas Kiškionis	FASADAI; M 1:100	
KALBOS TRUMP. LT	Statytojas/Užsakovas	DEIVIDAS KASPERAVIČIUS	Dokumento žymuo MAK 01170214-01-TDP-SA.B-05	
			LAPAS	LAPŲ
			1	1



Fasadas 4



Fasadas 5

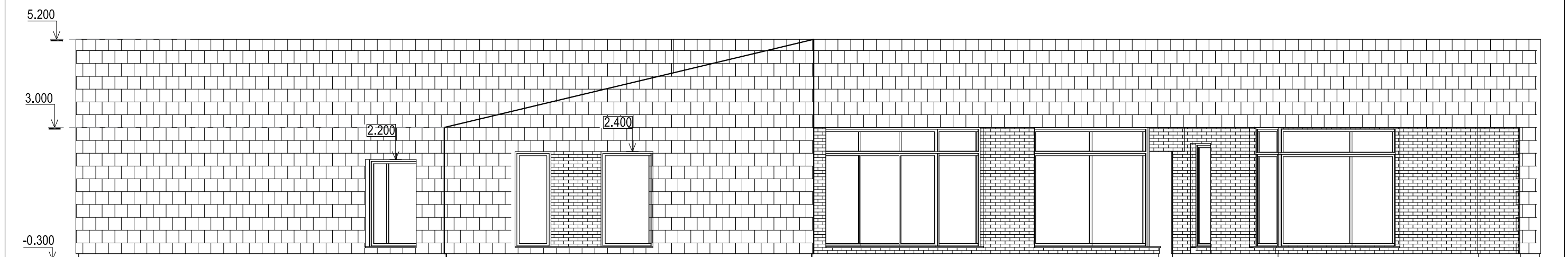

Fasadas 6

Sutartiniai žymėjimai

1.		Cokolis, sudėtinis dažytas tinkas (tamsiai pilkos spalvos, RAL 7016)
2.		Skardelės ir lietvamzdžiai (tamsiai pilkos spalvos, RAL 7016)
3.		Langų rėmai (tamsiai pilkos spalvos, RAL 7016)
4.		Klinkerio plytelės (Gelsvai pilkšvos spalvos)
5.		Lygios keraminės čerpės (tamsiai pilkos spalvos, RAL 7016)

Spalvas derinti su projekto architektu

0	2017-02-14	Statybos leidimui, konkursui ir statybai		
Laidos Nr.	Data	Pakeitimo aprašas. Priežastis		
KVAL. DOK. NR.		UAB MAK GROUP Įm.k. 302735585 Adr.: L. Zamenhofo g. 5, Kaunas Tel.: +37068398769 El. paštas: info@makgroup.eu www.makgroup.eu	Statinio projekto pavadinimas VIENBUČIO GYVENAMOJO NAMO ZOBELIJOS G. 43, ŠILALĖJE STATYBOS PROJEKTAS	
0013372	PV	Šarūnas Kairys	Statinio Nr. ir pavadinimas ARCHITEKTŪRINĖ DALIS	
0012303	PDV Arch.	Rokas Masaitis		
0027195	Arch.	Povilas Kiškionis	FASADAI; M 1:100	
KALBOS TRUMP. LT	Statytojas/Užsakovas	DEIVIDAS KASPERAVIČIUS	Dokumento žymuo MAK 01170214-01-TDP-SA.B-06	
			LAPAS	LAPŲ
			1	1

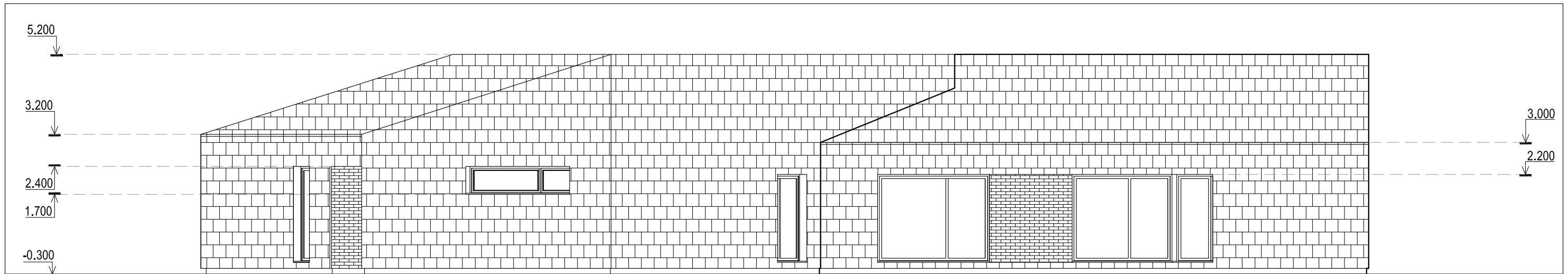

Fasadas 7

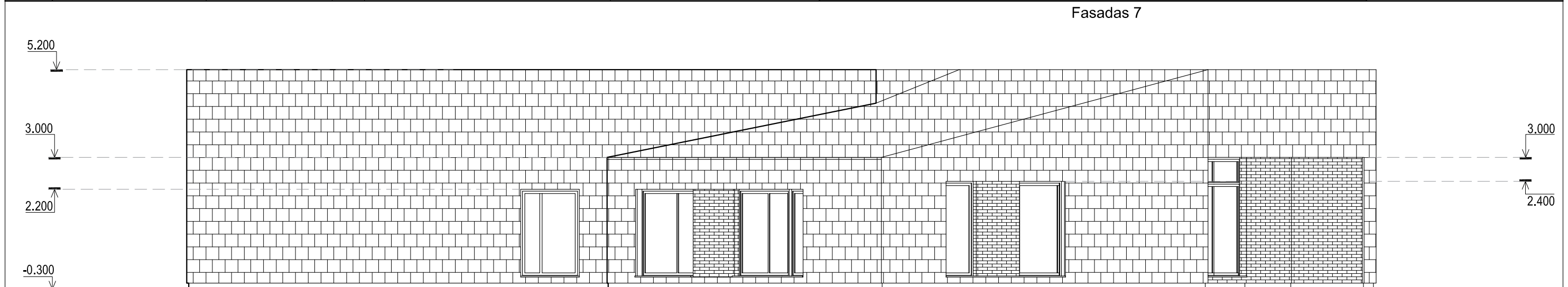

Fasadas 8

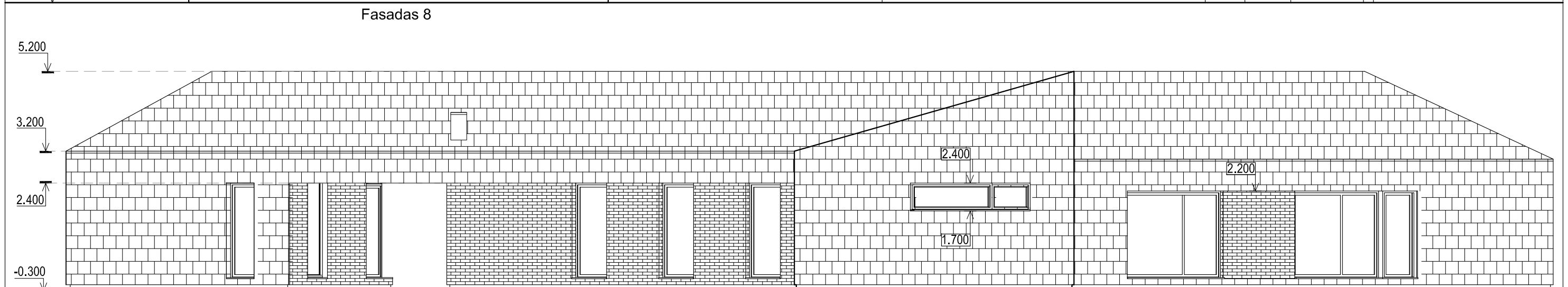

Fasadas 9

Sutartiniai žymėjimai

1.		Cokolis, sudėtinis dažytas tinkas (tamsiai pilkos spalvos, RAL 7016)
2.		Skardelės ir lietvamzdžiai (tamsiai pilkos spalvos, RAL 7016)
3.		Langų rėmai (tamsiai pilkos spalvos, RAL 7016)
4.		Klinkerio plytelės (Gelsvai pilkšvos spalvos)
5.		Lygios keraminės čerpės (tamsiai pilkos spalvos, RAL 7016)

Spalvas derinti su projekto architektu

0	2017-02-14	Statybos leidimui, konkursui ir statybai		
Laidos Nr.	Data	Pakeitimo aprašas. Priežastis		
KVAL. DOK. NR.		UAB MAK GROUP Įm.k. 302735585 Adr.: L.Žamenhofo g.5, Kaunas Tel.: +37068398769 El. paštas : info@makgroup.eu www.makgroup.eu	Statinio projekto pavadinimas VIENBUČIO GYVENAMOJO NAMO ZOBELIJOS G. 43, ŠILALĖJE STATYBOS PROJEKTAS	
0013372	PV	Šarūnas Kairys	Statinio Nr. ir pavadinimas ARCHITEKTŪRINĖ DALIS	
0012303	PDV Arch.	Rokas Masaitis		
0027195	Arch.	Povilas Kiškionis	FASADAI; M 1:100	
KALBOS TRUMP. LT	Statytojas/Užsakovas	DEIVIDAS KASPERAVIČIUS	Dokumento žymuo MAK 01170214-01-TDP-SA.B-07	
			LAPAS	LAPŲ
			1	1



	0	2017-02-14	Statybos leidimui, konkursui ir statybai	
Laidos Nr.	Data	Pakeitimo aprašas. Priežastis		
KVAL. DOK. NR.			UAB MAK GROUP Įm.k. 302735585 Adr.: L. Zamenhofo g. 5, Kaunas Tel.: +37068398769 El. paštas : info@makgroup.eu www.makgroup.eu	Statinio projekto pavadinimas VIENBUČIO GYVENAMOJO NAMO ZOBELIJOS G. 43, ŠILALĖJE STATYBOS PROJEKTAS
0013372	PV	Šarūnas Kairys		Statinio Nr. ir pavadinimas ARCHITEKTŪRINĖ DALIS
0012303	PDV Arch.	Rokas Masaitis		VIZUALIZACIJOS SU GRETIMA URBANISTINE APLINKA
0027195	Arch.	Povilas Kiškionis		
KALBOS TRUMP. LT	Statytojas/Užsakovas DEIVIDAS KASPERAVIČIUS		Dokumento žymuo MAK 01170214-01-TDP-SA.B-08	
			LAPAS	LAPŲ
			1	1