

SITUACIJOS SCHEMA

1 sklypo ribų koordinatės			2 sklypo ribų koordinatės		
№	X	Y	№	X	Y
1	44	44	44	44	44
2	44	44	44	44	44
3	44	44	44	44	44
4	44	44	44	44	44
5	44	44	44	44	44
6	44	44	44	44	44
7	44	44	44	44	44
8	44	44	44	44	44
9	44	44	44	44	44
10	44	44	44	44	44
11	44	44	44	44	44
12	44	44	44	44	44
13	44	44	44	44	44
14	44	44	44	44	44
15	44	44	44	44	44
16	44	44	44	44	44
17	44	44	44	44	44
18	44	44	44	44	44
19	44	44	44	44	44
20	44	44	44	44	44
21	44	44	44	44	44
22	44	44	44	44	44
23	44	44	44	44	44
24	44	44	44	44	44
25	44	44	44	44	44
26	44	44	44	44	44
27	44	44	44	44	44
28	44	44	44	44	44
29	44	44	44	44	44
30	44	44	44	44	44
31	44	44	44	44	44
32	44	44	44	44	44
33	44	44	44	44	44
34	44	44	44	44	44
35	44	44	44	44	44
36	44	44	44	44	44
37	44	44	44	44	44
38	44	44	44	44	44
39	44	44	44	44	44
40	44	44	44	44	44
41	44	44	44	44	44
42	44	44	44	44	44
43	44	44	44	44	44
44	44	44	44	44	44
45	44	44	44	44	44
46	44	44	44	44	44
47	44	44	44	44	44
48	44	44	44	44	44
49	44	44	44	44	44
50	44	44	44	44	44
51	44	44	44	44	44
52	44	44	44	44	44
53	44	44	44	44	44
54	44	44	44	44	44
55	44	44	44	44	44
56	44	44	44	44	44
57	44	44	44	44	44
58	44	44	44	44	44
59	44	44	44	44	44
60	44	44	44	44	44
61	44	44	44	44	44

SUTARTINIAI ŽYMĖJIMAI

- Sklypų ribos
- Projektuojama magistralinio kelio apsaugos zona (70 m.)
- Projektuojama magistralinio kelio apsaugos zona 30 m.
- Pagal detalių planą galima pastatų statybos zonos riba
- Projektuojami pastatai
- Pateikimas į pastatus ir jų patalpas

Pavadinimas	Mato kiekis
1.1 Sklypo plotas (52330009-919)	124543
1.2 Sklypo plotas (52330009-915)	1706
1.3 Sklypo plotas (52330009-1075)	1406
1.4 Sklypo plotas (52330009-1073)	682
1.5 Sklypo plotas (52330009-1078)	1091
Sklypas (52330009-919)	
2.1 Sklypo užstatymo tankis	44,17
2.2 Sklypo užstatymo intensyvumas	54,74
2.3 Sklypo žemė ūkis	14,00
2.4 Planuojamas pastatų aukštis	29,55
2.5 Planuojamas bendras pastatų plotas	68172,83
2.6 Planuojamas sklypo kietųjų dangų plotas	55413,00
Sklypas (52330009-919)	
3.1 Sklypo užstatymo tankis	0
3.2 Sklypo užstatymo intensyvumas	0
3.3 Sklypo žemė ūkis	98
3.4 Planuojamas sklypo kietųjų dangų plotas	132
Sklypas (52330009-1075)	
4.1 Sklypo užstatymo tankis	0
4.2 Sklypo užstatymo intensyvumas	0
4.3 Sklypo žemė ūkis	47
4.4 Planuojamas sklypo kietųjų dangų plotas	788
Sklypas (52330009-1073)	
5.1 Sklypo užstatymo tankis	0
5.2 Sklypo užstatymo intensyvumas	0
5.3 Sklypo žemė ūkis	69
5.4 Planuojamas sklypo kietųjų dangų plotas	224
Sklypas (52330009-1078)	
6.1 Sklypo užstatymo tankis	0
6.2 Sklypo užstatymo intensyvumas	0
6.3 Sklypo žemė ūkis	28
6.4 Planuojamas sklypo kietųjų dangų plotas	823

Toponuotraukoje palikite žaizdas: UAB "Skaitulė"

Žymėjimo būrys	Statinio pavadinimas	Statinio identifikavimas pagal STR 1.01.03.2017	Statinio kategorija	Statinio statusas	Statinio statuso rūšis
1A	Privačios paskirties pastatas	Negyvenamas	Ypatingas statusas	Nauja statyba (7.1)	
1B	Privačios paskirties pastatas	Privačios paskirties pastatas (7.3)	Ypatingas statusas	Nauja statyba (7.1)	
1C	Privačios paskirties pastatas	Negyvenamas	Ypatingas statusas	Nauja statyba (7.1)	
1D	Privačios paskirties pastatas	Privačios paskirties pastatas (7.3)	Ypatingas statusas	Nauja statyba (7.1)	
2A	Privačios paskirties pastatas	Negyvenamas	Ypatingas statusas	Nauja statyba (7.1)	
2B	Privačios paskirties pastatas	Privačios paskirties pastatas (7.3)	Ypatingas statusas	Nauja statyba (7.1)	
2C	Privačios paskirties pastatas	Negyvenamas	Ypatingas statusas	Nauja statyba (7.1)	
2D	Privačios paskirties pastatas	Privačios paskirties pastatas (7.3)	Ypatingas statusas	Nauja statyba (7.1)	
3A	Privačios paskirties pastatas	Negyvenamas	Ypatingas statusas	Nauja statyba (7.1)	
3B	Privačios paskirties pastatas	Privačios paskirties pastatas (7.3)	Ypatingas statusas	Nauja statyba (7.1)	
5	Privačios paskirties pastatas	Negyvenamas	Ypatingas statusas	Nauja statyba (7.1)	
6	Privačios paskirties pastatas	Privačios paskirties pastatas (7.3)	Ypatingas statusas	Nauja statyba (7.1)	
7	Privačios paskirties pastatas	Negyvenamas	Ypatingas statusas	Nauja statyba (7.1)	
8	Privačios paskirties pastatas	Privačios paskirties pastatas (7.3)	Ypatingas statusas	Nauja statyba (7.1)	
9	Privačios paskirties pastatas	Negyvenamas	Ypatingas statusas	Nauja statyba (7.1)	
10	Privačios paskirties pastatas	Privačios paskirties pastatas (7.3)	Ypatingas statusas	Nauja statyba (7.1)	
11	Privačios paskirties pastatas	Negyvenamas	Ypatingas statusas	Nauja statyba (7.1)	
11.1	Privačios paskirties pastatas	Kelias (8.1)	Negyvenamas	Nauja statyba (7.1)	
11.2	Privačios paskirties pastatas	Kelias (8.1)	Negyvenamas	Nauja statyba (7.1)	
11.3	Privačios paskirties pastatas	Kelias (8.1)	Negyvenamas	Nauja statyba (7.1)	
11.4	Privačios paskirties pastatas	Kelias (8.1)	Negyvenamas	Nauja statyba (7.1)	
11.5	Privačios paskirties pastatas	Kelias (8.1)	Negyvenamas	Nauja statyba (7.1)	
11.6	Privačios paskirties pastatas	Kelias (8.1)	Negyvenamas	Nauja statyba (7.1)	
12.1	Privačios paskirties pastatas	Kelias (8.1)	Negyvenamas	Nauja statyba (7.1)	
12.2	Privačios paskirties pastatas	Kelias (8.1)	Negyvenamas	Nauja statyba (7.1)	
12.3	Privačios paskirties pastatas	Kelias (8.1)	Negyvenamas	Nauja statyba (7.1)	
12.4	Privačios paskirties pastatas	Kelias (8.1)	Negyvenamas	Nauja statyba (7.1)	
12.5	Privačios paskirties pastatas	Kelias (8.1)	Negyvenamas	Nauja statyba (7.1)	
12.6	Privačios paskirties pastatas	Kelias (8.1)	Negyvenamas	Nauja statyba (7.1)	
12.7	Privačios paskirties pastatas	Kelias (8.1)	Negyvenamas	Nauja statyba (7.1)	
12.8	Privačios paskirties pastatas	Kelias (8.1)	Negyvenamas	Nauja statyba (7.1)	
12.9	Privačios paskirties pastatas	Kelias (8.1)	Negyvenamas	Nauja statyba (7.1)	
12.10	Privačios paskirties pastatas	Kelias (8.1)	Negyvenamas	Nauja statyba (7.1)	
13	Privačios paskirties pastatas	Kelias (8.1)	Negyvenamas	Nauja statyba (7.1)	
13.1	Privačios paskirties pastatas	Kelias (8.1)	Negyvenamas	Nauja statyba (7.1)	
13.2	Privačios paskirties pastatas	Kelias (8.1)	Negyvenamas	Nauja statyba (7.1)	
13.3	Privačios paskirties pastatas	Kelias (8.1)	Negyvenamas	Nauja statyba (7.1)	
13.4	Privačios paskirties pastatas	Kelias (8.1)	Negyvenamas	Nauja statyba (7.1)	
13.5	Privačios paskirties pastatas	Kelias (8.1)	Negyvenamas	Nauja statyba (7.1)	
13.6	Privačios paskirties pastatas	Kelias (8.1)	Negyvenamas	Nauja statyba (7.1)	
13.7	Privačios paskirties pastatas	Kelias (8.1)	Negyvenamas	Nauja statyba (7.1)	
13.8	Privačios paskirties pastatas	Kelias (8.1)	Negyvenamas	Nauja statyba (7.1)	
13.9	Privačios paskirties pastatas	Kelias (8.1)	Negyvenamas	Nauja statyba (7.1)	
13.10	Privačios paskirties pastatas	Kelias (8.1)	Negyvenamas	Nauja statyba (7.1)	

Projekto aprašymas:

Projektuojama magistralinio kelio apsaugos zona (70 m.)

Projekto tikslas: užtikrinti saugumą ir patogumą keliaujantiems.

Projekto ypatumai: atsižvelgta į aplinkos ypatumus ir reikiamas techninio projekto rengimo metu, gavus visus reikiamus suderinimus ir sutikimus projektui ir jo srendiniams.

Projekto ypatumai: atsižvelgta į aplinkos ypatumus ir reikiamas techninio projekto rengimo metu, gavus visus reikiamus suderinimus ir sutikimus projektui ir jo srendiniams.

Projekto ypatumai: atsižvelgta į aplinkos ypatumus ir reikiamas techninio projekto rengimo metu, gavus visus reikiamus suderinimus ir sutikimus projektui ir jo srendiniams.

Kelio tvarkymas ruošiamas atskiru projektu

Projekto tikslas: užtikrinti saugumą ir patogumą keliaujantiems.

Projekto ypatumai: atsižvelgta į aplinkos ypatumus ir reikiamas techninio projekto rengimo metu, gavus visus reikiamus suderinimus ir sutikimus projektui ir jo srendiniams.

Projekto ypatumai: atsižvelgta į aplinkos ypatumus ir reikiamas techninio projekto rengimo metu, gavus visus reikiamus suderinimus ir sutikimus projektui ir jo srendiniams.

Projekto ypatumai: atsižvelgta į aplinkos ypatumus ir reikiamas techninio projekto rengimo metu, gavus visus reikiamus suderinimus ir sutikimus projektui ir jo srendiniams.

Kitais projektais projektujami tinklai:

- Kvartaliniai LVN tinklai Kauno raj.: Kvartalinis vandentiekio ir nuotekų šalinimo tinklų sklypui Veteranų g. 4, Biruliškių k., Karmėlavos sen., Kauno r. sav. statybos ir vandentiekio tinklų Veteranų g. rekonstravimo projektas Nr. AT-221-1947/2, rengėjas – UAB „Atamis“.
- Kvartaliniai LVN tinklai Kauno m.: Kvartalinis vandentiekio ir nuotekų tinklai Medinės g., Partizanų g., Kauno miesto, rekonstravimo projektas Nr. AT221-1947/1, rengėjas – UAB „Atamis“.
- Lauko šilumos tinklai: Šilumos tiekimo tinklai nuo KKJ iki žemės sklypo adresu Veteranų g. 4, Kauno raj. Nr. 22003STT ir „Šilumos tiekimo tinklai žemės sklype adresu Veteranų g. 4, Kauno raj. Nr. 22120NVS“, rengėjas – AB „Kauno energija“.
- Melioracijos tinklai: Melioracijos stajinių Veteranų g. 2. 4. Biruliškių k., Kauno raj., rekonstrukcijos projektas, rengėjas – UAB „Hidrovisata“.
- ESO tinklai: Sandėliavimo paskirties pastatų prijungimas prie AB Elektros skirstymo operatoriaus tinklų adresu Veteranų g. 4, Biruliškių k., Kauno r. sav. Inv. Nr. E1N2218460“, rengėjas – UAB „Fungerta“.

Atskiras projektas ruošiamas:

A1: Vaistybėnės reikėms magistralinio kelio Nr. A1 Vilnius-Kaunas-Klaipėda ruožo nuo 96,144 km iki 97,055 km rekonstravimo techninio darbo projekto parengimas

A6: Vaistybėnės reikėms magistralinio kelio Nr. A6 Kaunas – Zarasai – Daugpilis ruožo nuo 6,521 iki 7,727 km kapitalinio remonto techninio darbo projekto parengimas

Veterinarų gatvė: Veterinarų gatvės atkarpos esančios Kauno r. sav., Karmėlavos sen., Biruliškių k., statybos projektas

LAIDA	DATA	LAIDOS STATUSAS	Statybos leidimui konkursui
2023 05 02	Derinimi, bendrajai projekto ekspertizei, statyba leidžiamam dokumentui		

STATYBOS PASKIRTIES PASTATŲ (7.3) VETERINARŲ G. 4, BIRULIŠKIŲ K., KARMĖLAVOS SEN., KAUNO R. STATYBOS PROJEKTAS	STATYBOS PASKIRTIES PASTATŲ (7.3) VETERINARŲ G. 4, BIRULIŠKIŲ K., KARMĖLAVOS SEN., KAUNO R. STATYBOS PROJEKTAS
STATYBOS PASKIRTIES PASTATŲ (7.3) VETERINARŲ G. 4, BIRULIŠKIŲ K., KARMĖLAVOS SEN., KAUNO R. STATYBOS PROJEKTAS	STATYBOS PASKIRTIES PASTATŲ (7.3) VETERINARŲ G. 4, BIRULIŠKIŲ K., KARMĖLAVOS SEN., KAUNO R. STATYBOS PROJEKTAS

STATYTOJAS	UAB "UH1"	UAB "UH1"
STATYTOJAS	UAB "UH1"	UAB "UH1"

SPDV	Valdas Saveikis	Valdas Saveikis
SPDV	Valdas Saveikis	Valdas Saveikis

Arch.	Tomas Vaičiulis	Laura Marija Mačiulienė
Arch.	Tomas Vaičiulis	Laura Marija Mačiulienė

SPDV	Valdas Saveikis	Valdas Saveikis
SPDV	Valdas Saveikis	Valdas Saveikis

Arch.	Tomas Vaičiulis	Laura Marija Mačiulienė
Arch.	Tomas Vaičiulis	Laura Marija Mačiulienė

SPDV	Valdas Saveikis	Valdas Saveikis
SPDV	Valdas Saveikis	Valdas Saveikis

Arch.	Tomas Vaičiulis	Laura Marija Mačiulienė
Arch.	Tomas Vaičiulis	Laura Marija Mačiulienė

SPDV	Valdas Saveikis	Valdas Saveikis
SPDV	Valdas Saveikis	Valdas Saveikis

Arch.	Tomas Vaičiulis	Laura Marija Mačiulienė
Arch.	Tomas Vaičiulis	Laura Marija Mačiulienė

SPDV	Valdas Saveikis	Valdas Saveikis
SPDV	Valdas Saveikis	Valdas Saveikis

Arch.	Tomas Vaičiulis	Laura Marija Mačiulienė
Arch.	Tomas Vaičiulis	Laura Marija Mačiulienė

SPDV	Valdas Saveikis	Valdas Saveikis
SPDV	Valdas Saveikis	Valdas Saveikis

Arch.	Tomas Vaičiulis	Laura Marija Mačiulienė
Arch.	Tomas Vaičiulis	Laura Marija Mačiulienė

SPDV	Valdas Saveikis	Valdas Saveikis
SPDV	Valdas Saveikis	Valdas Saveikis

Arch.	Tomas Vaičiulis	Laura Marija Mačiulienė
Arch.	Tomas Vaičiulis	Laura Marija Mačiulienė

SPDV	Valdas Saveikis	Valdas Saveikis
SPDV	Valdas Saveikis	Valdas Saveikis

Arch.	Tomas Vaičiulis	Laura Marija Mačiulienė
Arch.	Tomas Vaičiulis	Laura Marija Mačiulienė

SPDV	Valdas Saveikis	Valdas Saveikis
SPDV	Valdas Saveikis	Valdas Saveikis

Arch.	Tomas Vaičiulis	Laura Marija Mačiulienė
Arch.	Tomas Vaičiulis	Laura Marija Mačiulienė

SPDV	Valdas Saveikis	Valdas Saveikis
SPDV	Valdas Saveikis	Valdas Saveikis

Arch.	Tomas Vaičiulis	Laura Marija Mačiulienė
Arch.	Tomas Vaičiulis	Laura Marija Mačiulienė

SPDV	Valdas Saveikis	Valdas Saveikis
SPDV	Valdas Saveikis	Valdas Saveikis

Arch.	Tomas Vaičiulis	Laura Marija Mačiulienė
Arch.	Tomas Vaičiulis	Laura Marija Mačiulienė

SPDV	Valdas Saveikis	Valdas Saveikis
SPDV	Valdas Saveikis	Valdas Saveikis

Arch.	Tomas Vaičiulis	Laura Marija Mačiulienė
Arch.	Tomas Vaičiulis	Laura Marija Mačiulienė

SPDV	Valdas Saveikis	Valdas Saveikis
SPDV	Valdas Saveikis	Valdas Saveikis

Arch.	Tomas Vaičiulis	Laura Marija Mačiulienė
Arch.	Tomas Vaičiulis	Laura Marija Mačiulienė

SPDV	Valdas Saveikis	Valdas Saveikis
SPDV	Valdas Saveikis	Valdas Saveikis

Arch.	Tomas Vaičiulis	Laura Marija Mačiulienė
Arch.	Tomas Vaičiulis	Laura Marija Mačiulienė

SPDV	Valdas Saveikis	Valdas Saveikis
SPDV	Valdas Saveikis	Valdas Saveikis

Arch.	Tomas Vaičiulis	Laura Marija Mačiulienė
Arch.	Tomas Vaičiulis	Laura Marija Mačiulienė

SPDV	Valdas Saveikis	Valdas Saveikis
------	-----------------	-----------------

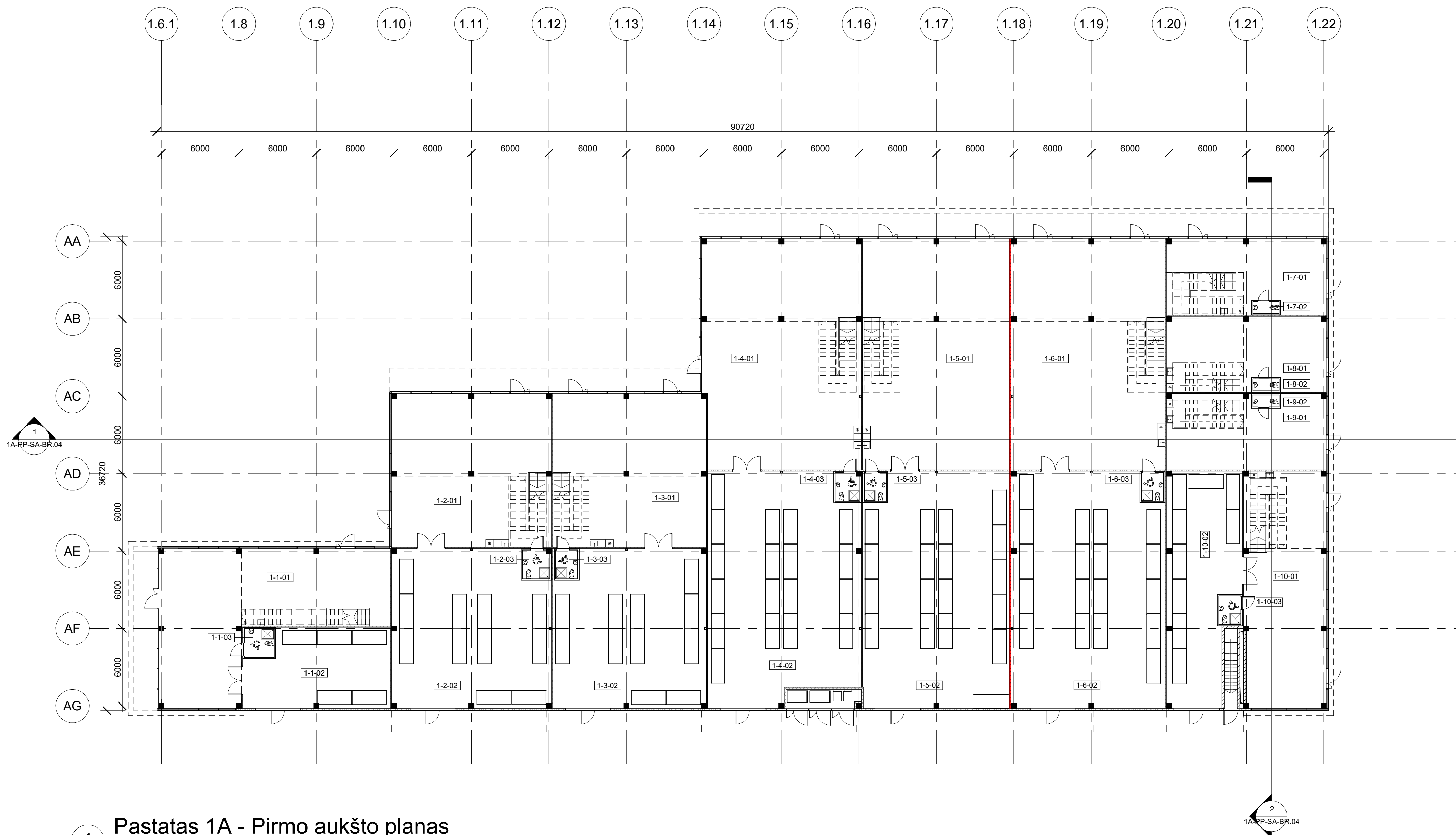

1 Pastatas 1A - Pirmo aukšto planas

1 : 200

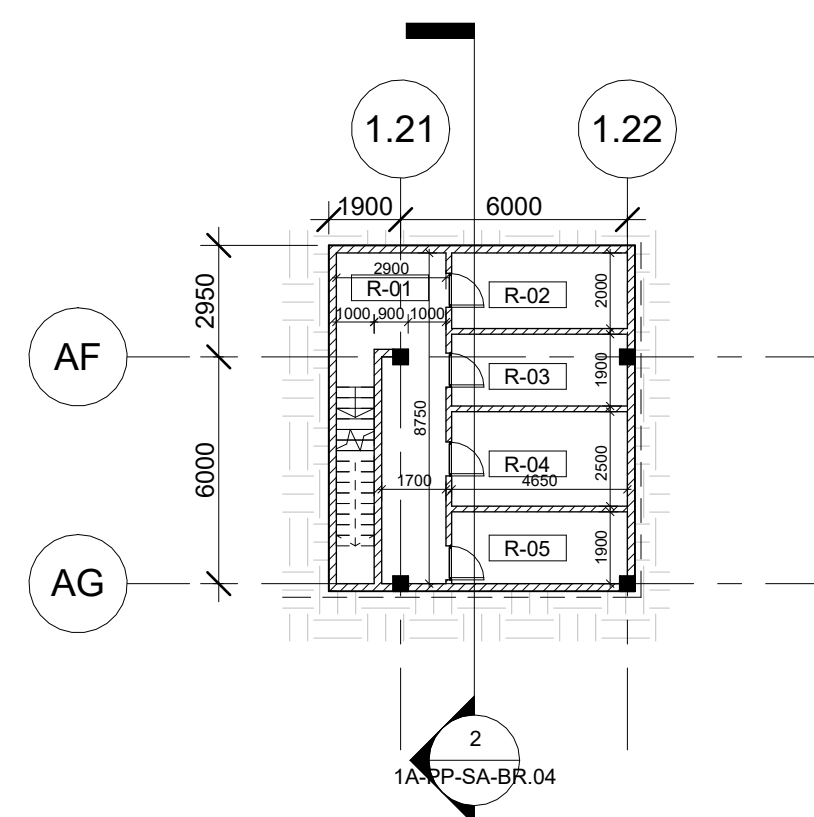

R Pastatas 1A - Rūsio planas

1 : 200

Patalpų Eksplikacija - Pastatas 1A (Visos patalpos)

Numeris	Patalpa	Plotas
1-1-01	Prekybos salė	143 m ²
1-1-02	Prekių paskirtymo patalpa	65 m ²
1-1-03	WC (Nejgal.)	5 m ²
1-1-04	Pagalbinė patalpa	101 m ²
		314 m ²
1-2-01	Prekybos salė	142 m ²
1-2-02	Prekių paskirtymo patalpa	147 m ²
1-2-03	WC (Nejgal.)	5 m ²
1-2-04	Pagalbinė patalpa	101 m ²
		394 m ²
1-3-01	Prekybos salė	136 m ²
1-3-02	Prekių paskirtymo patalpa	142 m ²
1-3-03	WC (Nejgal.)	4 m ²
1-3-04	Pagalbinė patalpa	97 m ²
		379 m ²
1-4-01	Prekybos salė	213 m ²
1-4-02	Prekių paskirtymo patalpa	203 m ²
1-4-03	WC (Nejgal.)	4 m ²
1-4-04	Pagalbinė patalpa	101 m ²
		522 m ²
1-5-01	Prekybos salė	198 m ²
1-5-02	Prekių paskirtymo patalpa	204 m ²
1-5-03	WC (Nejgal.)	4 m ²
1-5-04	Pagalbinė patalpa	93 m ²
		499 m ²
1-6-01	Prekybos salė	208 m ²
1-6-02	Prekių paskirtymo patalpa	214 m ²
1-6-03	WC (Nejgal.)	4 m ²
1-6-04	Pagalbinė patalpa	97 m ²
		522 m ²
1-7-01	Prekybos salė	70 m ²
1-7-02	WC (Nejgal.)	2 m ²
1-7-03	Pagalbinė patalpa	75 m ²
		147 m ²
1-8-01	Prekybos salė	66 m ²
1-8-02	WC (Nejgal.)	2 m ²
1-8-03	Pagalbinė patalpa	37 m ²
		106 m ²
1-9-01	Prekybos salė	66 m ²
1-9-02	WC (Nejgal.)	2 m ²
1-9-03	Pagalbinė patalpa	37 m ²
		106 m ²
1-10-01	Prekybos salė	111 m ²
1-10-02	Prekių paskirtymo patalpa	93 m ²
1-10-03	WC (Nejgal.)	4 m ²
1-10-04	Pagalbinė patalpa	77 m ²
		285 m ²
Viso:		3273 m ²

Patalpų Eksplikacija - Pastatas 1A (Rūsysis)

Numeris	Patalpa	Plotas
R-0-01	Koridorius	24 m ²
R-0-02	ER	9 m ²
R-0-03	E	9 m ²
R-0-04	SGGS + VN	12 m ²
R-0-05	ŠP	9 m ²
		62 m ²
Viso:		62 m ²

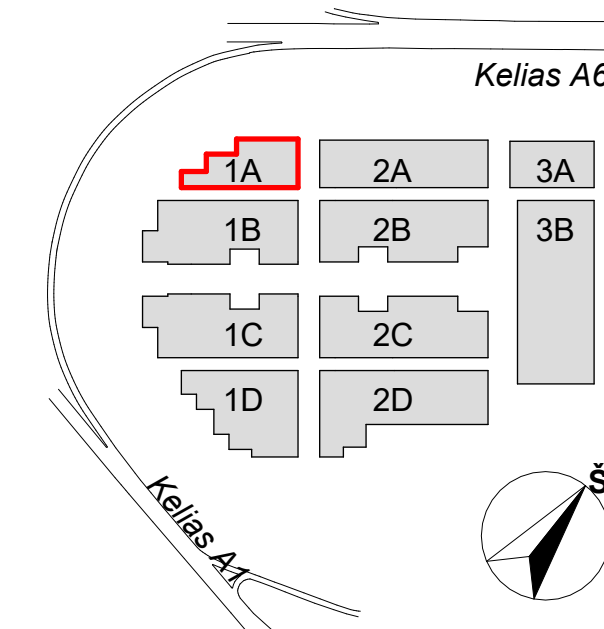

A	2023-04	Keitimas pagal atnaujintą Užsakovo projektavimo užduotį	
LAIDA	DATA	LAIDOS STATUSAS. KEITIMŲ PRIEŽASTIS	
KVAL. PATV. DOK.NR.	UAB "STATYBOS INŽINIERŲ KONSULTANTŲ BIURAS" VARNIŠ G. 49, VILNIUS, LT-06246 EL. PAŠTAS: info@heima.lt	STATINIO PROJEKTO PAVADINIMAS	
A1179	SPV	Vaidas Saviškis	PREKYBOS PASKIRTIES (7.3) PASTATŲ VETERINARŲ G. 4, BIRULIŠKIŲ K., KARMELAVOS SEN., KAUNO R. STATYBOS PROJEKTAS
	Koord.	Vytautas Pajaujis	STATINIO PAVADINIMAS IR NUMERIS
KVAL. PATV. DOK.NR.	Studija „HEIMA“, MB. www.heima.lt T. Savonius g. 16K, Vilnius el. p. info@heima.lt Tel. nr. +3707007636		1A - PREKYBOS PASKIRTIES PASTATAS
A2145	SPDV	Tommas Vaičiulis	DOKUMENTO PAVADINIMAS
	Arch.	Vytautas Vaičiūnas	PIRMO AUKŠTO IR RŪSIO PLANAI
	Arch.	Evelina Miežanskaitė	DOKUMENTO ŽYMUO
LT	STATYTOJAS	UAB "UH1"	03/22-KHUB-1A-PP-SA-BR.01
	UŽSAKOVAS	UAB "UH1"	Lapas Lapų
			1 1

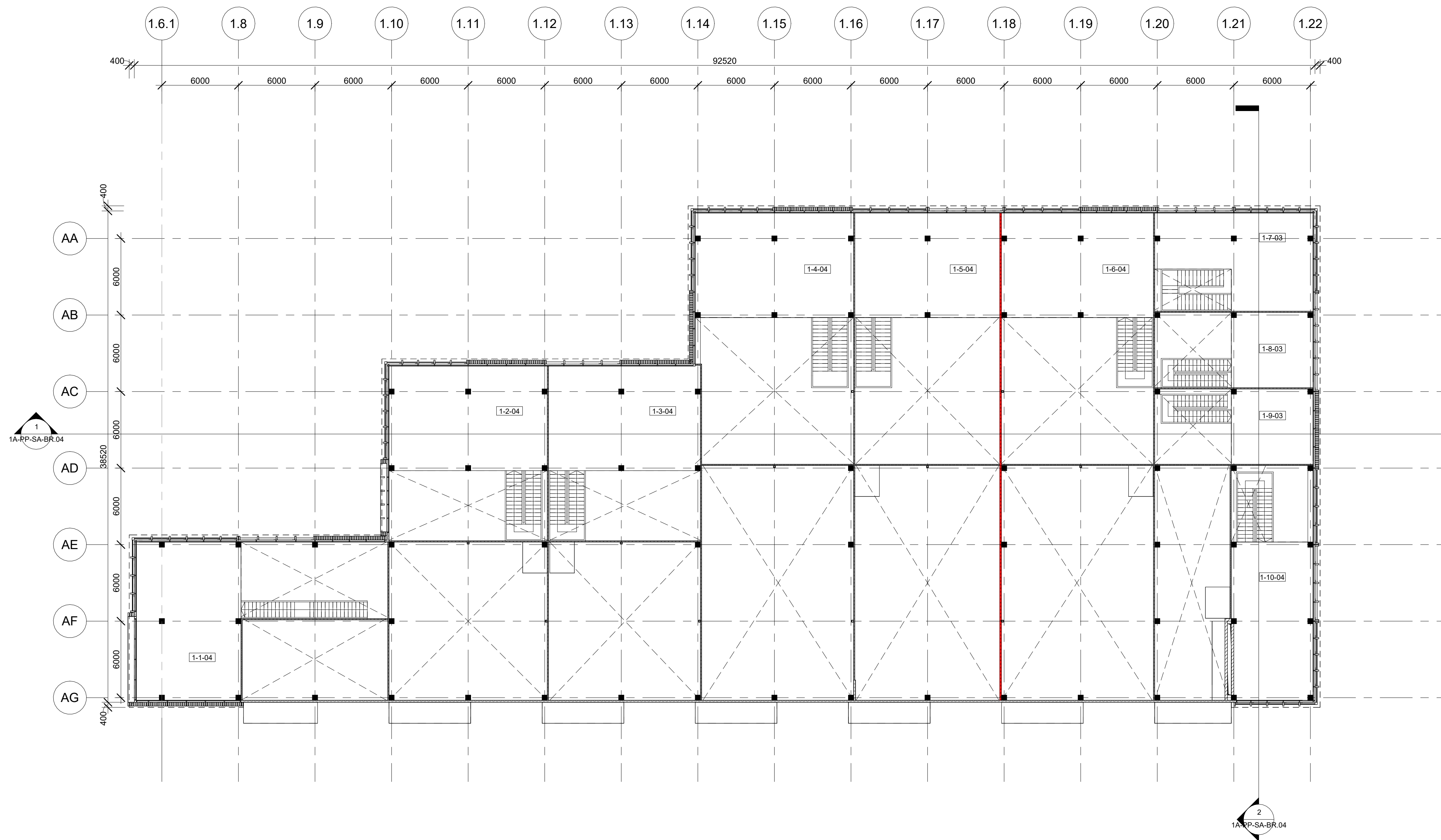

1 Pastatas 1A - Antresolės planas
1 : 200

Patalpų Eksplikacija - Pastatas 1A (Visos patalpos)

Numeris	Patalpa	Plotas
1-1-01	Prekybos salė	143 m ²
1-1-02	Prekių paskirtymo patalpa	65 m ²
1-1-03	WC (Nejgal.)	5 m ²
1-1-04	Pagalbinė patalpa	101 m ²
		314 m ²
1-2-01	Prekybos salė	142 m ²
1-2-02	Prekių paskirtymo patalpa	147 m ²
1-2-03	WC (Nejgal.)	5 m ²
1-2-04	Pagalbinė patalpa	101 m ²
		394 m ²
1-3-01	Prekybos salė	136 m ²
1-3-02	Prekių paskirtymo patalpa	142 m ²
1-3-03	WC (Nejgal.)	4 m ²
1-3-04	Pagalbinė patalpa	97 m ²
		379 m ²
1-4-01	Prekybos salė	213 m ²
1-4-02	Prekių paskirtymo patalpa	203 m ²
1-4-03	WC (Nejgal.)	4 m ²
1-4-04	Pagalbinė patalpa	101 m ²
		522 m ²
1-5-01	Prekybos salė	198 m ²
1-5-02	Prekių paskirtymo patalpa	204 m ²
1-5-03	WC (Nejgal.)	4 m ²
1-5-04	Pagalbinė patalpa	93 m ²

Patalpų Eksplikacija - Pastatas 1A (Visos patalpos)

Numeris	Patalpa	Plotas
1-6-01	Prekybos salė	208 m ²
1-6-02	Prekių paskirtymo patalpa	214 m ²
1-6-03	WC (Nejgal.)	4 m ²
1-6-04	Pagalbinė patalpa	97 m ²
		522 m ²
1-7-01	Prekybos salė	70 m ²
1-7-02	WC (Nejgal.)	2 m ²
1-7-03	Pagalbinė patalpa	75 m ²
		147 m ²
1-8-01	Prekybos salė	66 m ²
1-8-02	WC (Nejgal.)	2 m ²
1-8-03	Pagalbinė patalpa	37 m ²
		106 m ²
1-9-01	Prekybos salė	66 m ²
1-9-02	WC (Nejgal.)	2 m ²
1-9-03	Pagalbinė patalpa	37 m ²
		106 m ²
1-10-01	Prekybos salė	111 m ²
1-10-02	Prekių paskirtymo patalpa	93 m ²
1-10-03	WC (Nejgal.)	4 m ²
1-10-04	Pagalbinė patalpa	77 m ²
		285 m ²
Viso:		3273 m ²

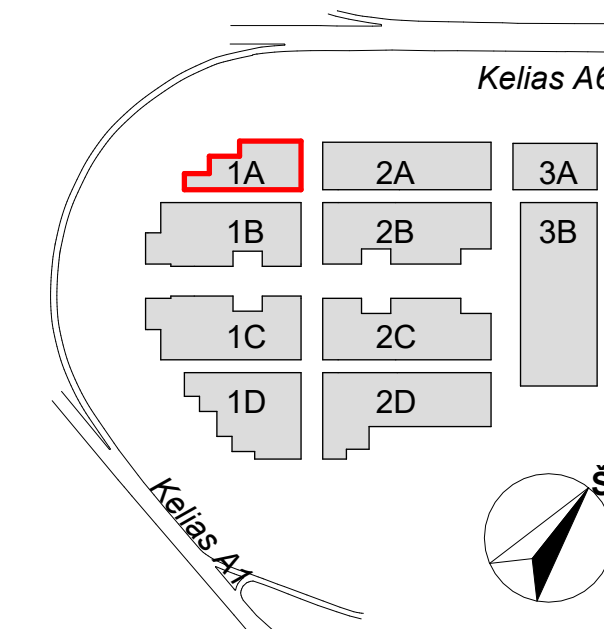

A	2023-04	Keitimas pagal atnaujintą Užsakovo projektavimo užduotį	STATINIO PROJEKTO PAVADINIMAS
LAIDA	DATA	LAIDOS STATUSAS. KEITIMŲ PRIEŽASTIS	PREKYBOS PASKIRTIES (7.3) PASTATŲ VETERINARŲ G. 4. BIRULIŠKIŲ K., KARMĖLAVOS SEN., KAUNO R. STATYBOS PROJEKTAS
KVAL. PATV. DOK.NR.	A1179	SPV Vaidas Saviškis Koord. Vytautas Pajaujis	STATINIO PAVADINIMAS IR NUMERIS
KVAL. PATV. DOK.NR.	A2145	SPDV Tomas Vaičiulis Arch. Vytautas Vaičiūnas Arch. Evelina Miežanskaitė	1A - PREKYBOS PASKIRTIES PASTATAS
LT	STATYTOJAS UAB "UH1" UŽSAKOVAS UAB "UH1"	UAB "STATYBOS INŽINERŲ KONSULTANTŲ BIURAS" VARNIŠ G. 49, VILNIUS, LT-06246 ELP: info@kema.lt T: +3707007636 www.kema.lt	DOKUMENTO PAVADINIMAS ANTRESOLIŲ PLANAS
			DOKUMENTO ŽYMUO
			03/22-KHUB-1A-PP-SA-BR.02
			Lapas Lapų
			1 1

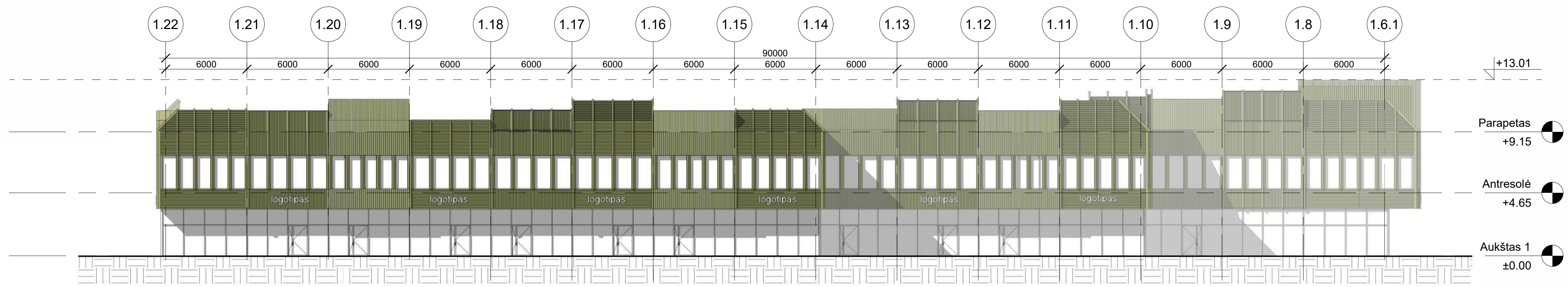

1 Šiaurės-vakarų fasadas
1 : 200

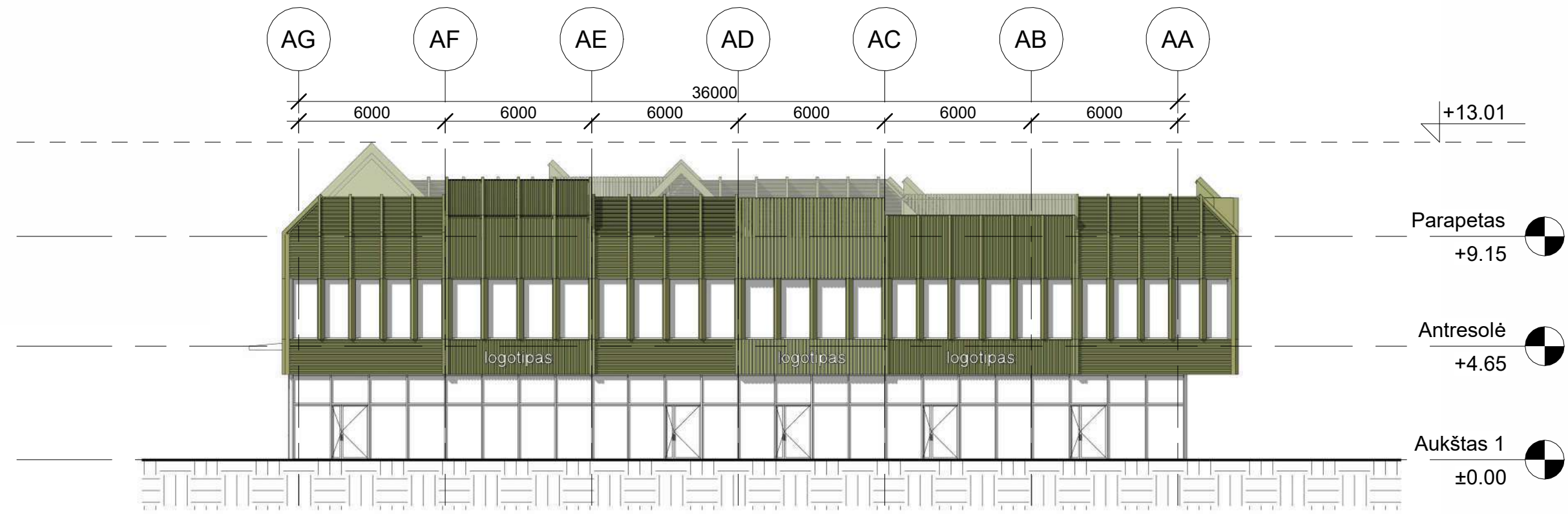

2 Šiaurės-rytų fasadas
1 : 200

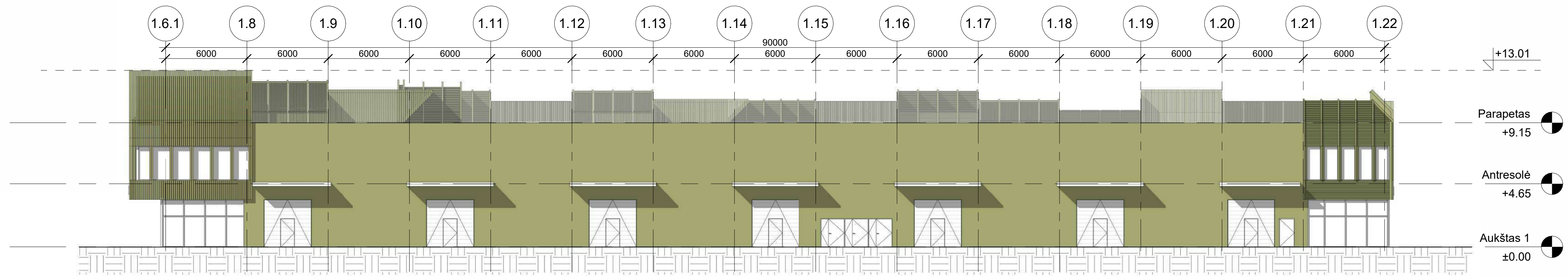

3 Pietryčių fasadas
1 : 200

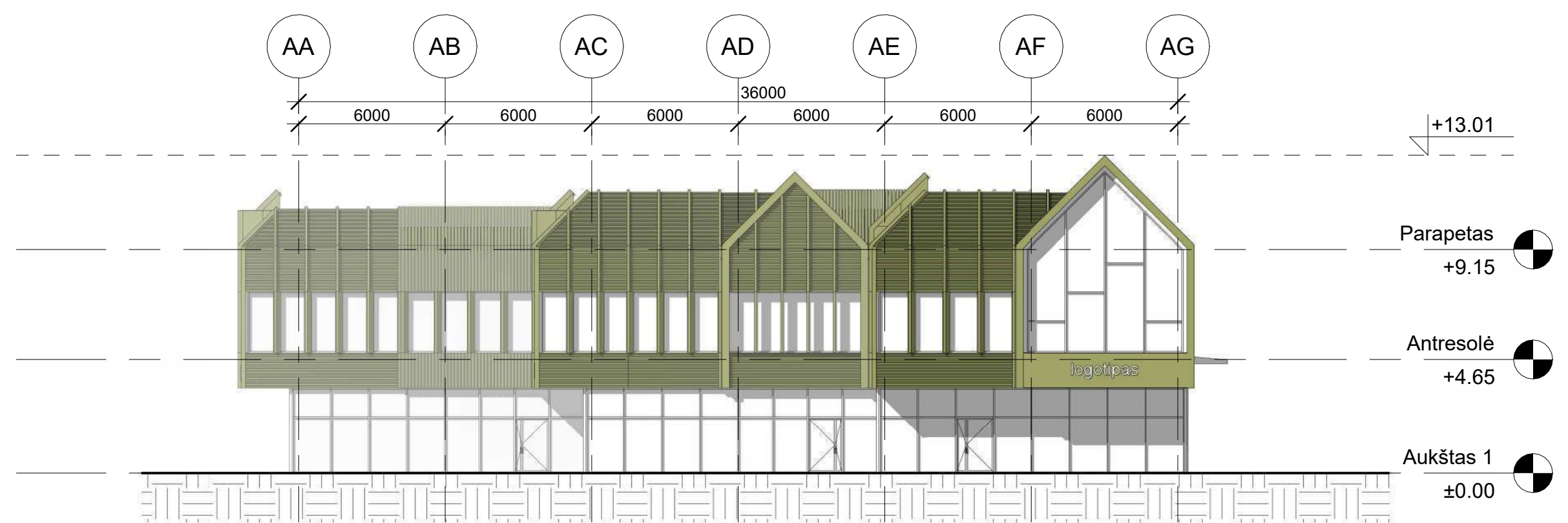

4 Pietvakarių fasadas
1 : 200

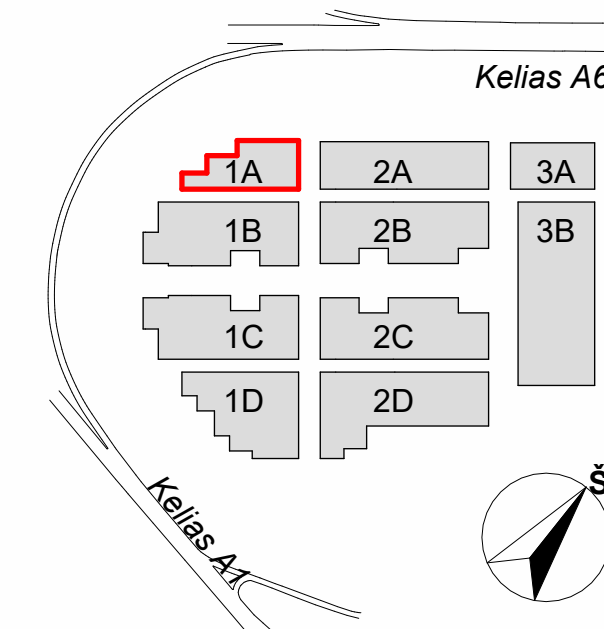

A	2023-04	Keitimas pagal atnaujintą Užsakovo projektavimo užduotį	
LAIDA	DATA	LAIDOS STATUSAS. KEITIMŲ PRIEŽASTIS	
KVAL. PATV. DOK.NR.	 UAB "STATYBOS INŽINIERŲ KONSULTANTŲ BIURAS" VARNIŠ G. 49, VILNIUS, LT-06246 EL. P. INFO@KONSULTANTUBIURAS.LT	STATINIO PROJEKTO PAVADINIMAS	
A1179	SPV Vaidas Savelkis	PREKYBOS PASKIRTIES (7.3) PASTATŲ VETERINARŲ G. 4, BIRULIŠKIŲ K., KARMĖLAVOS SEN., KAUNO R. STATYBOS PROJEKTAS	
	Koord. Vytautas Pajaujis	STATINIO PAVADINIMAS IR NUMERIS	
KVAL. PATV. DOK.NR.	 Studija "HEIMA", MB. www.heima.lt T. Šešelėkos g. 16K, Vilnius el. p. info@heima.lt Tel. nr. +3767097636	1A - PREKYBOS PASKIRTIES PASTATAS	
A2145	SPDV Tomas Vaičiulis	DOKUMENTO PAVADINIMAS	Laida
	Arch. Vytautas Vaičikonis	PASTATO 1A FASADAI	A
	Arch. Evelina Miežanskaitė	DOKUMENTO ŽYMUO	Lapas Lapų
LT	STATYTOJAS UAB "UH1"	03/22-KHUB-1A-PP-SA-BR.03	1 1
	UŽSAKOVAS UAB "UH1"		

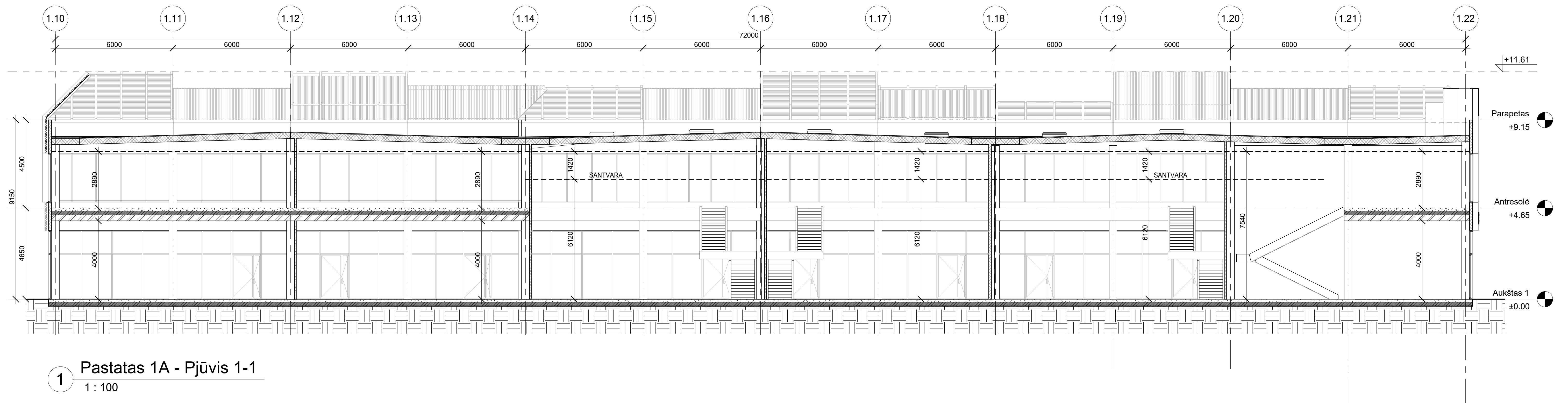

1 Pastatas 1A - Pjūvis 1-1
1 : 100

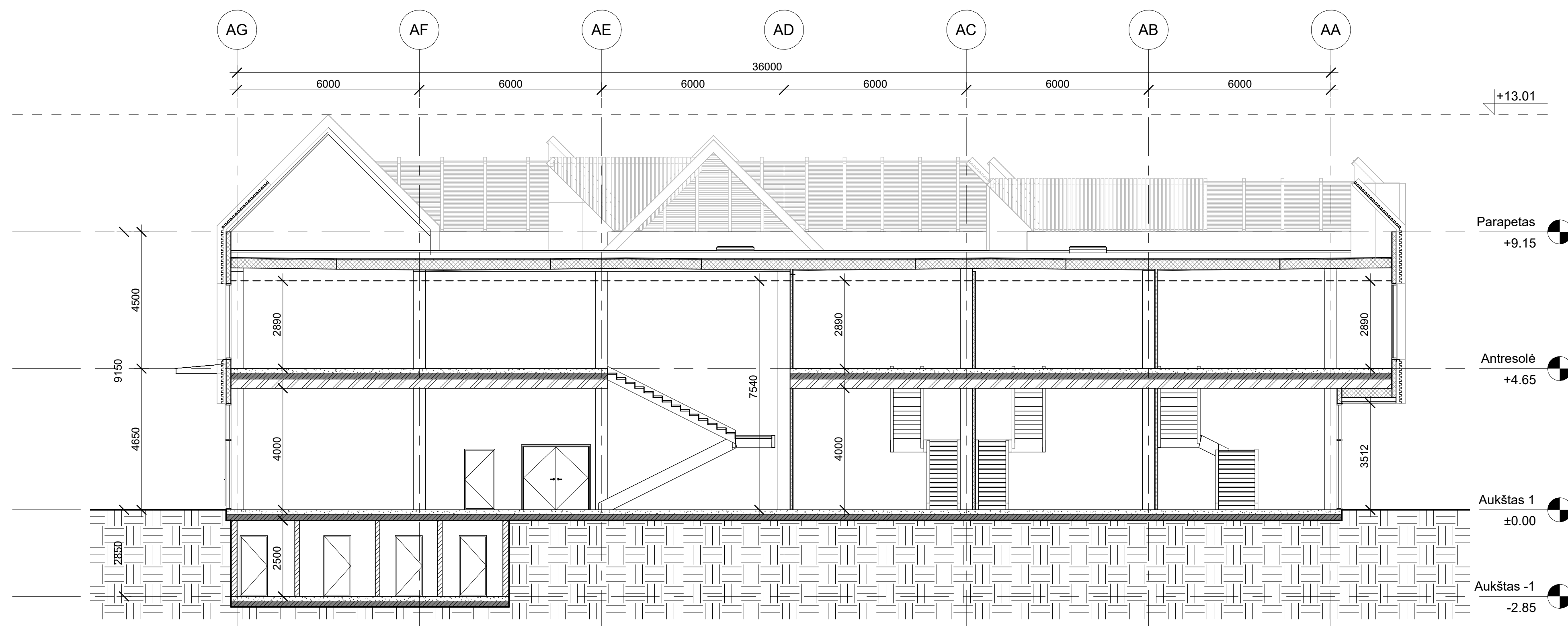

2 Pastatas 1A - Pjūvis 2-2
1 : 100

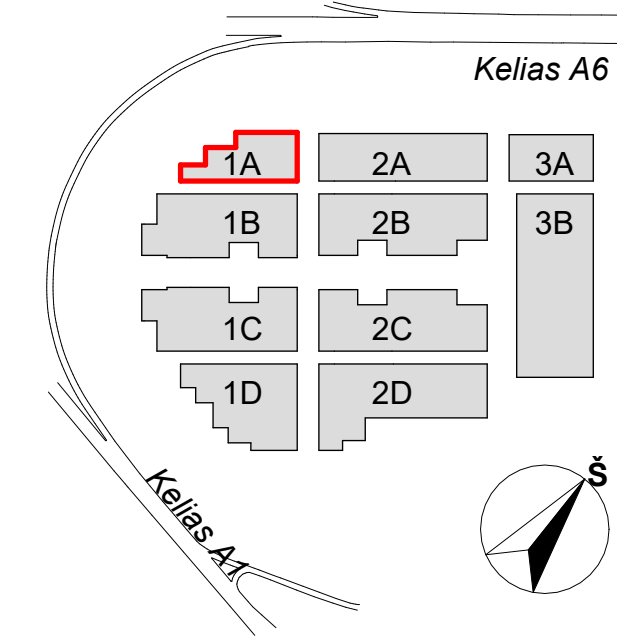

A	2023-04	Keitimas pagal atnaujintą Užsakovo projektavimo užduotį	
LAIDA	DATA	LAIDOS STATUSAS. KEITIMŲ PRIEŽASTIS	
KVAL. PATV. DOK.NR.	UAB "STATYBOS INŽINIERŲ KONSULTANTŲ BIURAS" VARNIŠ G. 49, VILNIUS, LT - 06246 EL. P. INFO@KONSULTANTUBIURAS.LT	STATINIO PROJEKTO PAVADINIMAS PREKYBOS PASKIRTIES (7.3) PASTATŲ VETERINARŲ G. 4, BIRULIŠKIŲ K., KARMĖLAVOS SEN., KAUNO R. STATYBOS PROJEKTAS	
A1179	SPV	Vaidas Saveikis	STATINIO PAVADINIMAS IR NUMERIS 1A - PREKYBOS PASKIRTIES PASTATAS
	Koord.	Vytautas Pajaujis	
KVAL. PATV. DOK.NR.	Studija „HEIMA“, MB. www.heima.lt T. Savienkos g. 16K, Vilnius el. p. info@heima.lt Tel. nr. +3767097636	1A - PREKYBOS PASKIRTIES PASTATAS	
A2145	SPDV	Tomas Vaičiulis	DOKUMENTO PAVADINIMAS PJŪVAI 1A
	Arch.	Vytautas Vaičikonis	
	Arch.	Evelina Miežanskaitė	
LT	STATYTOJAS UAB "UH1"		DOKUMENTO ŽYMUO 03/22-KHUB-1A-PP-SA-BR.04
	UŽSAKOVAS UAB "UH1"		
			Lapų 1 1

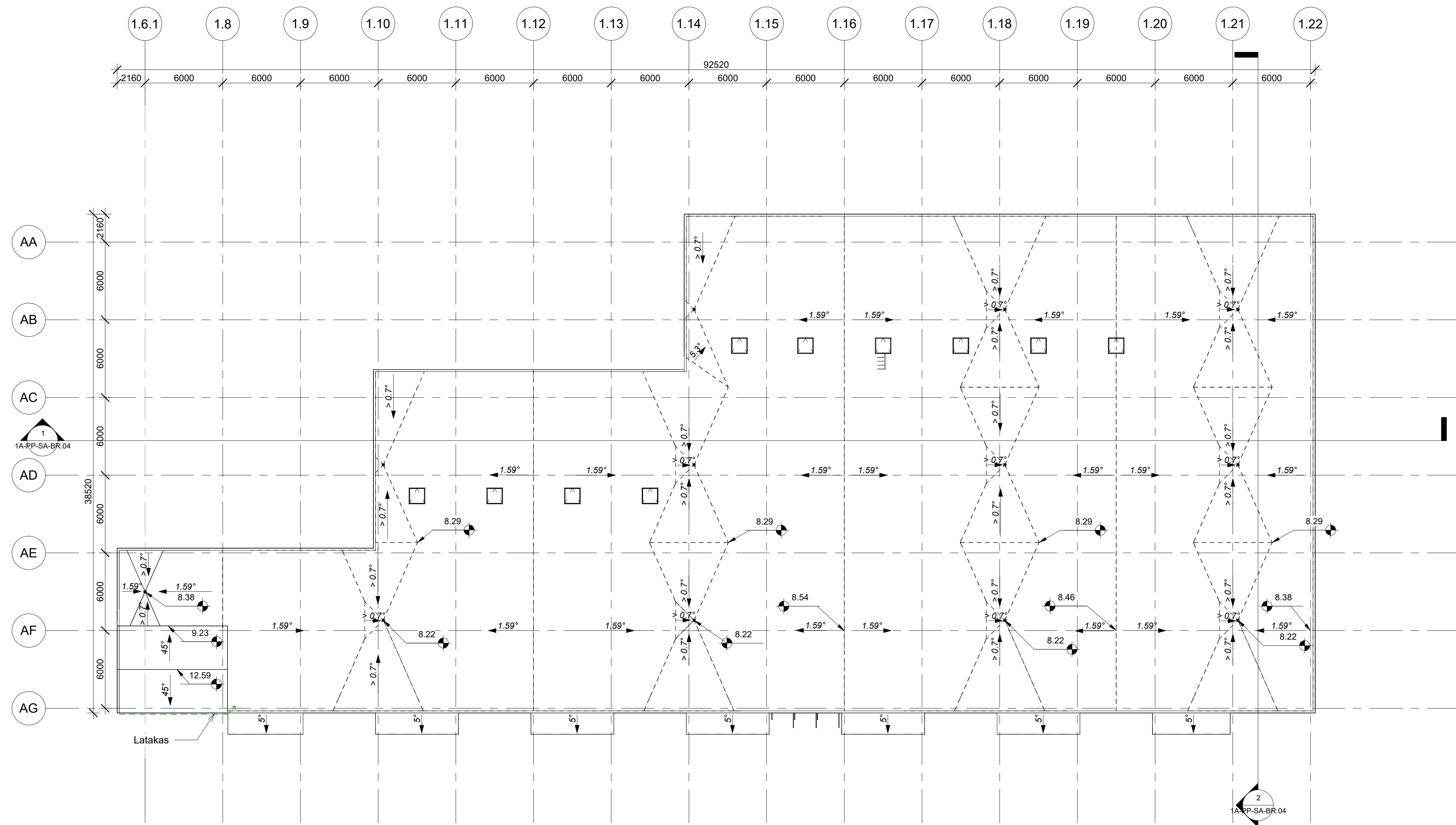

1 Pastatas 1A - Stogo planas
1 : 200

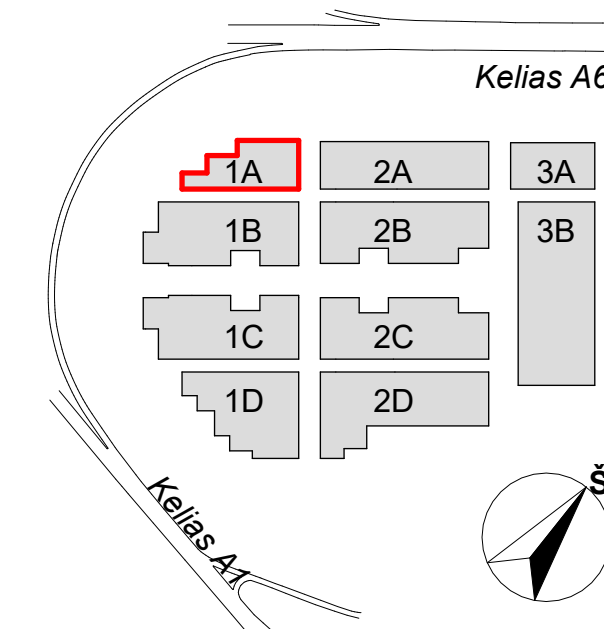

A	2023-04	Keitimas pagal atnaujintą Užsakovo projektavimo užduotį	
LAIDA	DATA	LAIDOS STATUSAS. KEITIMŲ PRIEŽASTIS	
KVAL. PATV. DOK.NR.	 UAB "STATYBOS INŽINIERŲ KONSULTANTŲ BIURAS" VARNIŠ G. 49, VILNIUS, LT-06246 EL. P. INFO@KONSULTANTUBIURAS.LT	STATINIO PROJEKTO PAVADINIMAS	
A1179	SPV Vaidas Saveikis	PREKYBOS PASKIRTIES (7.3) PASTATŲ VETERINARŲ G. 4, BIRULIŠKIŲ K., KARMĖLAVOS SEN., KAUNO R. STATYBOS PROJEKTAS	
Koord.	Vytautas Pajaujis	STATINIO PAVADINIMAS IR NUMERIS	
KVAL. PATV. DOK.NR.	 Studija „HEIMA“, MB. www.heima.lt T. Savonius g. 16K, Vilnius el. p. info@heima.lt Tel. nr. +3767007636	1A - PREKYBOS PASKIRTIES PASTATAS	
A2145	SPDV Tomas Vaičiulis	DOKUMENTO PAVADINIMAS	Laida
	Arch. Vytautas Vaičikonis	STOGO PLANAS	A
	Arch. Evelina Miežanskaitė	DOKUMENTO ŽYMUO	Lapas Lapų
LT	STATYTOJAS UAB "UH1"	03/22-KHUB-1A-PP-SA-BR.05	1 1
	UŽSAKOVAS UAB "UH1"		

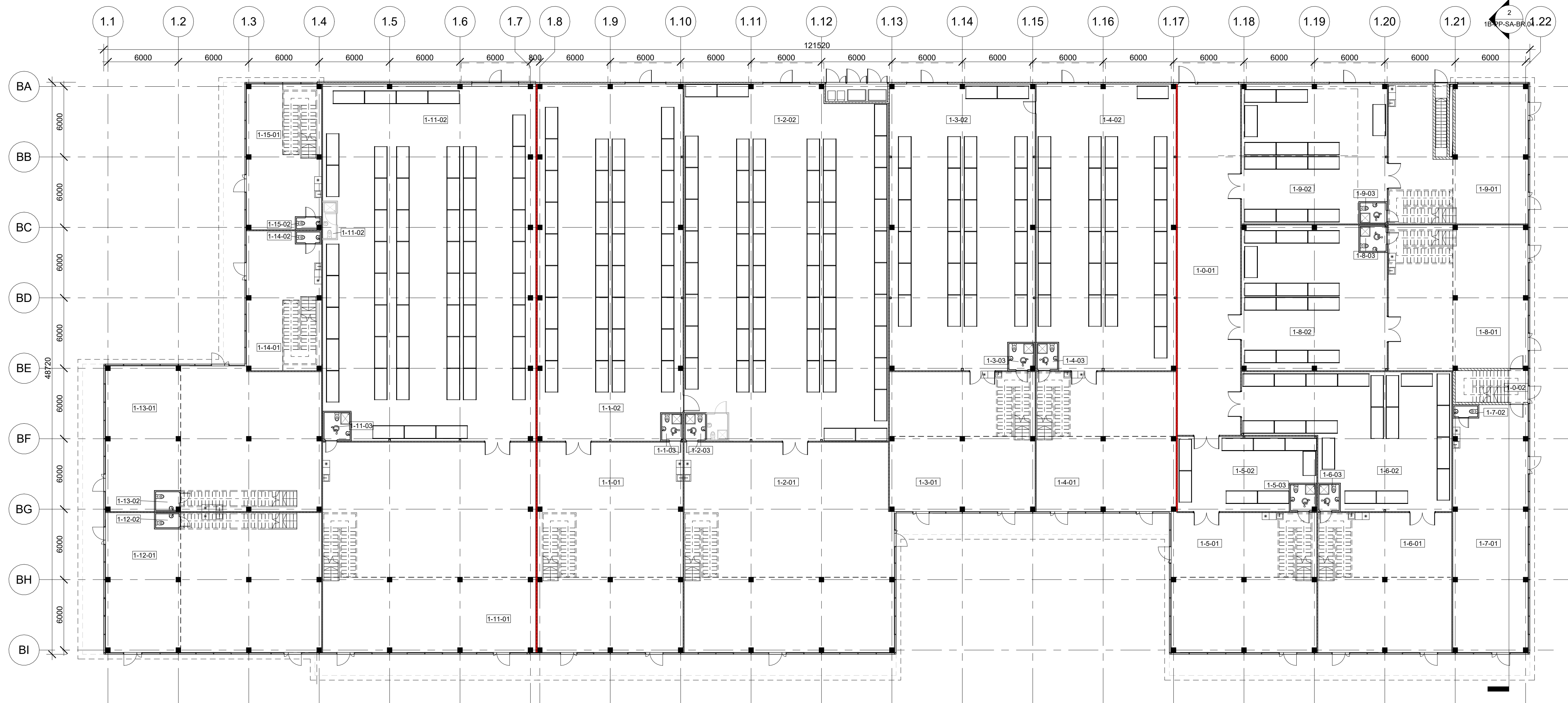

1 Pastatas 1B - Pirmo aukšto planas
1 : 200

Patalpų Eksplikacija - Pastatas 1B (Visos patalpos)		
Numeris	Patalpa	Plotas
1-0-01	Koridorius	160 m ²
1-0-02	Laiptinė	17 m ²
		177 m ²
1-1-01	Prekybos salė	221 m ²
1-1-02	Prekių paskirtymo patalpa	371 m ²
1-1-03	WC (Neigal.)	4 m ²
1-1-04	Pagalbinė patalpa	101 m ²
		696 m ²
1-2-01	Prekybos salė	317 m ²
1-2-02	Prekių paskirtymo patalpa	515 m ²
1-2-03	WC (Neigal.)	4 m ²
1-2-04	Pagalbinė patalpa	146 m ²
		981 m ²
1-3-01	Prekybos salė	147 m ²
1-3-02	Prekių paskirtymo patalpa	296 m ²
1-3-03	WC (Neigal.)	5 m ²
1-3-04	Pagalbinė patalpa	101 m ²
		548 m ²
1-4-01	Prekybos salė	141 m ²
1-4-02	Prekių paskirtymo patalpa	285 m ²
1-4-03	WC (Neigal.)	4 m ²
1-4-04	Pagalbinė patalpa	97 m ²
		527 m ²

Patalpų Eksplikacija - Pastatas 1B (Visos patalpos)		
Numeris	Patalpa	Plotas
1-5-01	Prekybos salė	147 m ²
1-5-02	Prekių paskirtymo patalpa	70 m ²
1-5-03	WC (Neigal.)	5 m ²
1-5-04	Pagalbinė patalpa	101 m ²
		322 m ²
1-6-01	Prekybos salė	135 m ²
1-6-02	Prekių paskirtymo patalpa	166 m ²
1-6-03	WC (Neigal.)	4 m ²
1-6-04	Pagalbinė patalpa	93 m ²
		398 m ²
1-7-01	Prekybos salė	131 m ²
1-7-02	WC (Neigal.)	2 m ²
		133 m ²
1-8-01	Prekybos salė	145 m ²
1-8-02	Prekių paskirtymo patalpa	147 m ²
1-8-03	WC (Neigal.)	5 m ²
1-8-04	Pagalbinė patalpa	77 m ²
		375 m ²
1-9-01	Prekybos salė	129 m ²
1-9-02	Prekių paskirtymo patalpa	142 m ²
1-9-03	WC (Neigal.)	4 m ²
1-9-04	Pagalbinė patalpa	74 m ²
		147 m ²

Patalpų Eksplikacija - Pastatas 1B (Rūsio patalpos)		
Numeris	Patalpa	Plotas
1-10-01	Pagalbinė patalpa	142 m ²
1-10-02	WC	3 m ²
		145 m ²
1-11-01	Prekybos salė	319 m ²
1-11-02	Prekių paskirtymo patalpa	541 m ²
1-11-03	WC (Neigal.)	5 m ²
1-11-04	Pagalbinė patalpa	149 m ²
		1014 m ²
1-12-01	Prekybos salė	210 m ²
1-12-02	WC	2 m ²
1-12-03	Pagalbinė patalpa	97 m ²
		309 m ²
1-13-01	Prekybos salė	215 m ²
1-13-02	WC	3 m ²
1-13-03	Pagalbinė patalpa	101 m ²
		319 m ²
1-14-01	Prekybos salė	68 m ²
1-14-02	WC (Neigal.)	2 m ²
1-14-03	Pagalbinė patalpa	77 m ²
		147 m ²
1-15-01	Prekybos salė	71 m ²
1-15-02	WC (Neigal.)	2 m ²
1-15-03	Pagalbinė patalpa	81 m ²
		154 m ²
Viso:		6594 m ²

Patalpų Eksplikacija - Pastatas 1B (Rūsio patalpos)		
Numeris	Patalpa	Plotas
R-0-01	Koridorius	24 m ²
R-0-02	ER	9 m ²
R-0-03	E	9 m ²
R-0-04	SGGS + VN	12 m ²
R-0-05	ŠP	9 m ²
Viso:		62 m ²

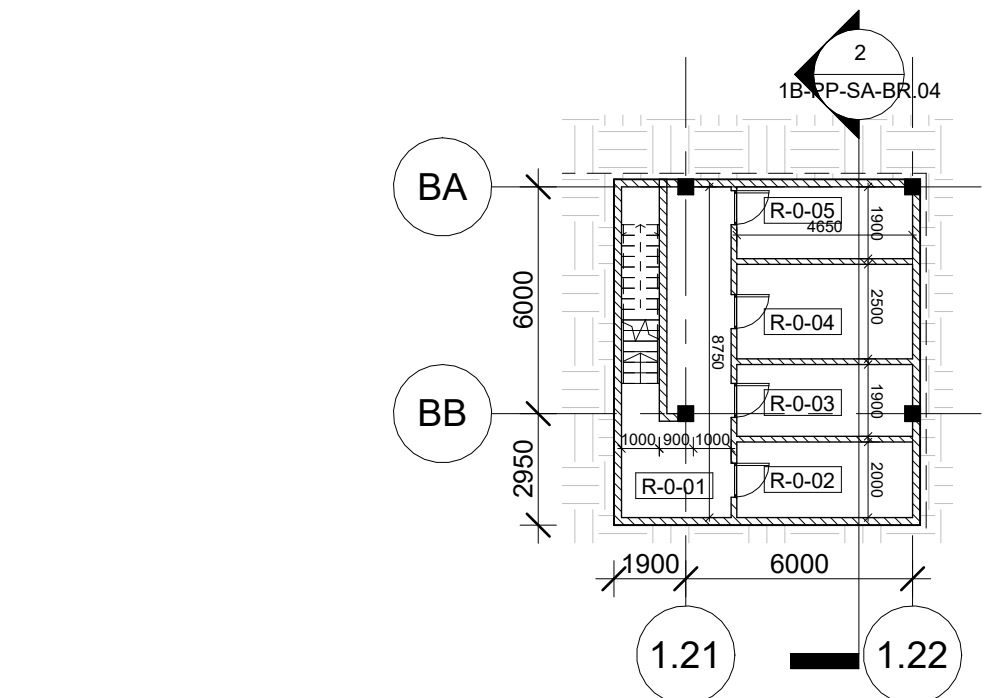

R Pastatas 1B - Rūsio planas
1 : 200

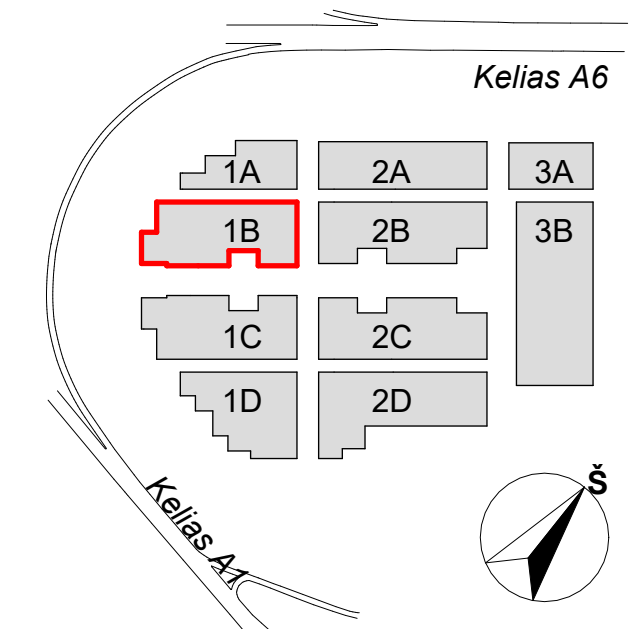

A	2023-04	Keitimas pagal atnaujintą Užsakovo projektavimo užduotį	
LAIDA	DATA	LAIDOS STATUSAS. KEITIMŲ PRIEŽASTIS	
KVAL. PATV. DOK.NR.	UAB "STATYBOS INŽINIERŲ KONSULTANTŲ BIURAS" VARNIŠ G. 49, VILNIUS, LT-06246 EL. P. INFO@KONSULTANTUBIURAS.LT	STATINIO PROJEKTO PAVADINIMAS	PREKYBOS PASKIRTIES (7.3) PASTATŲ VETERINARU G. 4, BIRULIŠKIŲ K., KARMELAVOS SEN., KAUNO R. STATYBOS PROJEKTAS
A1179	SPV	Vaidas Savelkis	STATINIO PAVADINIMAS IR NUMERIS
	Koord.	Vytautas Pajaujis	1B - PREKYBOS PASKIRTIES PASTATAS
KVAL. PATV. DOK.NR.	Studija „HEIMA“, MB. www.heima.lt T. Šešelkos g. 16K, Vilnius el. p. info@heima.lt Tel. nr. +3767097636	A2145	SPDV Tomas Vaičiulis
	Arch.	Vytautas Vaičikonis	Arch. Evelina Miežanskaitė
STATYTOJAS	UAB "UH1"	UŽSAKOVAS	UAB "UH1"
LT			
DOKUMENTO PAVADINIMAS		PIRMO AUKŠTO IR RŪSIO PLANAI	
DOKUMENTO ŽYMUO		03/22-KHUB-1B-PP-SA-BR.01	
Lapais	Lapų	1	1

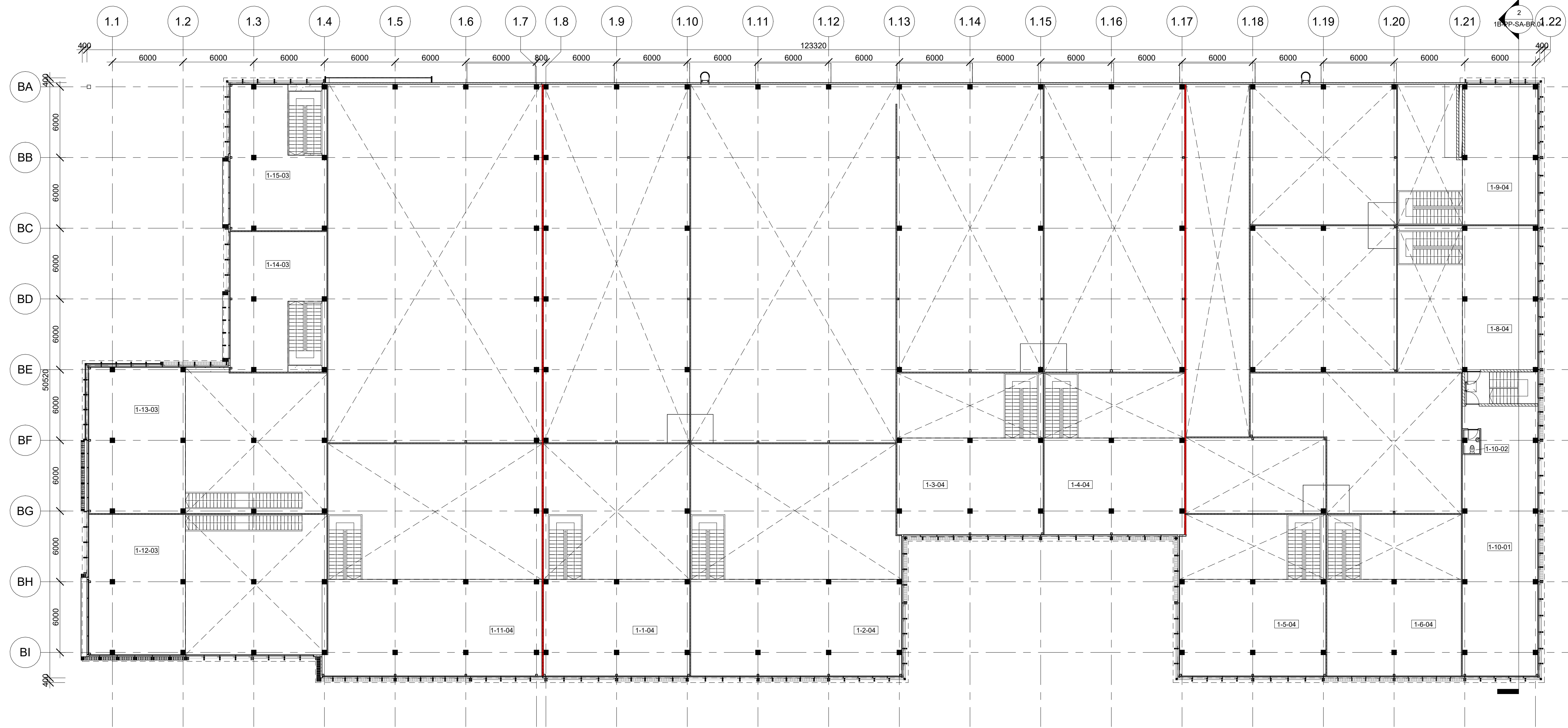

1 Pastatas 1B - Antresolės planas
1 : 200

Patalpų Eksplikacija - Pastatas 1B (Visos patalpos)

Numeris	Patalpa	Plotas
1-0-01	Koridorius	160 m ²
1-0-02	Laiptinė	17 m ²
1-1-01	Prekybos salė	221 m ²
1-1-02	Prekių paskirtymo patalpa	371 m ²
1-1-03	WC (Nejgal.)	4 m ²
1-1-04	Pagalbinė patalpa	101 m ²
1-2-01	Prekybos salė	317 m ²
1-2-02	Prekių paskirtymo patalpa	515 m ²
1-2-03	WC (Nejgal.)	4 m ²
1-2-04	Pagalbinė patalpa	146 m ²
1-3-01	Prekybos salė	147 m ²
1-3-02	Prekių paskirtymo patalpa	296 m ²
1-3-03	WC (Nejgal.)	5 m ²
1-3-04	Pagalbinė patalpa	101 m ²
1-4-01	Prekybos salė	141 m ²
1-4-02	Prekių paskirtymo patalpa	285 m ²
1-4-03	WC (Nejgal.)	4 m ²
1-4-04	Pagalbinė patalpa	97 m ²
		527 m ²

Patalpų Eksplikacija - Pastatas 1B (Visos patalpos)

Numeris	Patalpa	Plotas
1-5-01	Prekybos salė	147 m ²
1-5-02	Prekių paskirtymo patalpa	70 m ²
1-5-03	WC (Nejgal.)	5 m ²
1-5-04	Pagalbinė patalpa	101 m ²
1-6-01	Prekybos salė	135 m ²
1-6-02	Prekių paskirtymo patalpa	166 m ²
1-6-03	WC (Nejgal.)	4 m ²
1-6-04	Pagalbinė patalpa	93 m ²
1-7-01	Prekybos salė	131 m ²
1-7-02	WC (Nejgal.)	2 m ²
1-8-01	Prekybos salė	145 m ²
1-8-02	Prekių paskirtymo patalpa	147 m ²
1-8-03	WC (Nejgal.)	5 m ²
1-8-04	Pagalbinė patalpa	77 m ²
1-9-01	Prekybos salė	129 m ²
1-9-02	Prekių paskirtymo patalpa	142 m ²
1-9-03	WC (Nejgal.)	4 m ²
1-9-04	Pagalbinė patalpa	74 m ²
		350 m ²

Patalpų Eksplikacija - Pastatas 1B (Visos patalpos)

Numeris	Patalpa	Plotas
1-10-01	Pagalbinė patalpa	142 m ²
1-10-02	WC	3 m ²
1-11-01	Prekybos salė	319 m ²
1-11-02	Prekių paskirtymo patalpa	541 m ²
1-11-03	WC (Nejgal.)	5 m ²
1-11-04	Pagalbinė patalpa	149 m ²
1-12-01	Prekybos salė	210 m ²
1-12-02	WC	2 m ²
1-12-03	Pagalbinė patalpa	97 m ²
1-13-01	Prekybos salė	215 m ²
1-13-02	WC	3 m ²
1-13-03	Pagalbinė patalpa	101 m ²
1-14-01	Prekybos salė	68 m ²
1-14-02	WC (Nejgal.)	2 m ²
1-14-03	Pagalbinė patalpa	77 m ²
1-15-01	Prekybos salė	147 m ²
1-15-02	WC (Nejgal.)	2 m ²
1-15-03	Pagalbinė patalpa	81 m ²
		154 m ²
		6594 m ²

Viso:

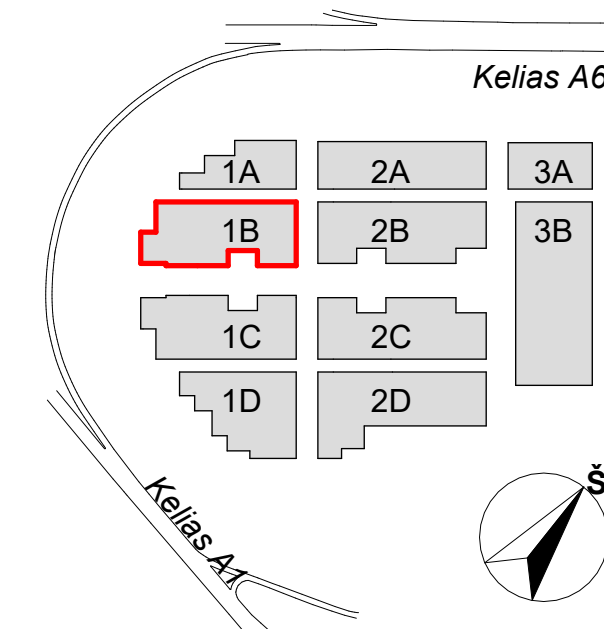

A	2023-04	Keitimas pagal atnaujintą Užsakovo projektavimo užduotį	
LAIDA	DATA	LAIDOS STATUSAS. KEITIMŲ PRIEŽASTIS	
KVAL. PATV. DOK.NR.	SPV. Koord.	Vaidas Saveikis Vytautas Pajaujis	STATINIO PROJEKTO PAVADINIMAS PREKYBOS PASKIRTIES (7.3) PASTATŲ VETERINARŲ G. 4. BIRULIŠKIŲ K., KARMELAVOS SEN., KAUNO R. STATYBOS PROJEKTAS
A1179	SPV. Koord.	Vaidas Saveikis Vytautas Pajaujis	STATINIO PAVADINIMAS IR NUMERIS 1B - PREKYBOS PASKIRTIES PASTATAS
KVAL. PATV. DOK.NR.	STATYTOJAS UAB "UH1"	UAB "STATYBOS INŽINERŲ KONSULTANTŲ BIURAS" VARNIŠ G. 49, VILNIUS, LT-06246 ELP: info@konsultantuburas.lt T. Savienkos g. 16K, Vilnius el.p.: info@heima.lt Tel.nr.: +37067097636	DOKUMENTO PAVADINIMAS ANTRESOLIŲ PLANAS
A2145	SPDV Arch.	Tommas Vaičiulis Vytautas Vaičiūnas Evelina Miežanskaitė	DOKUMENTO ŽYMUO 03/22-KHUB-1B-PP-SA-BR.02
LT	UŽSAKOVAS UAB "UH1"		Lapas Lapų 1 1

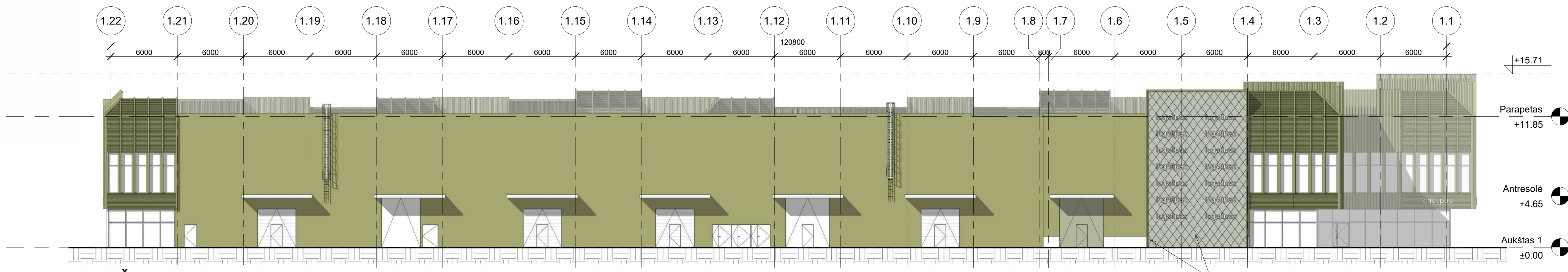

1 Šiaurės-vakarų fasadas
1 : 200

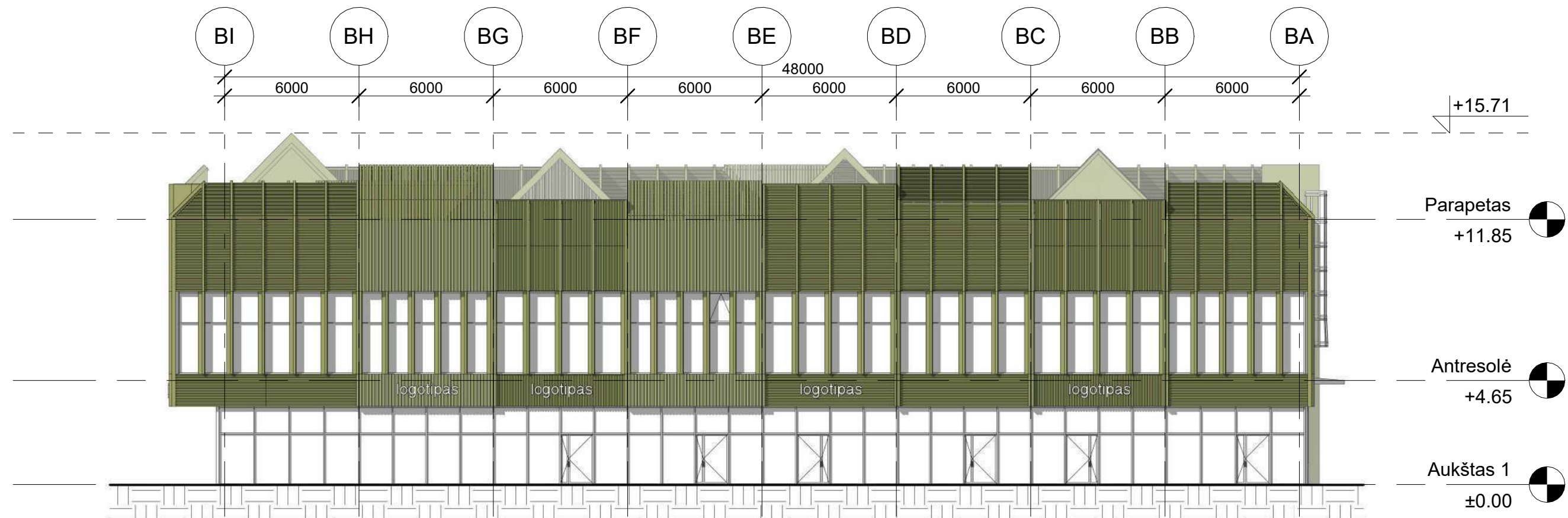

2 Šiaurės-rytų fasadas
1 : 200

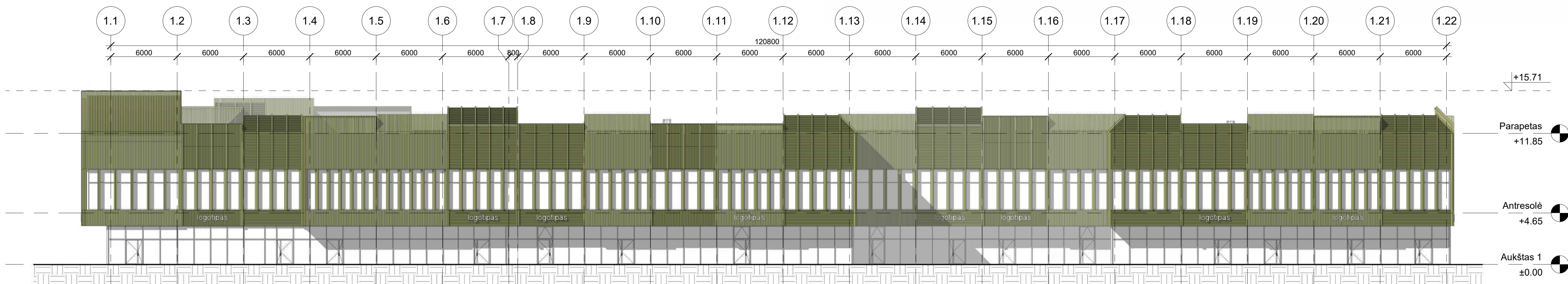

3 Pietryčių fasadas
1 : 200

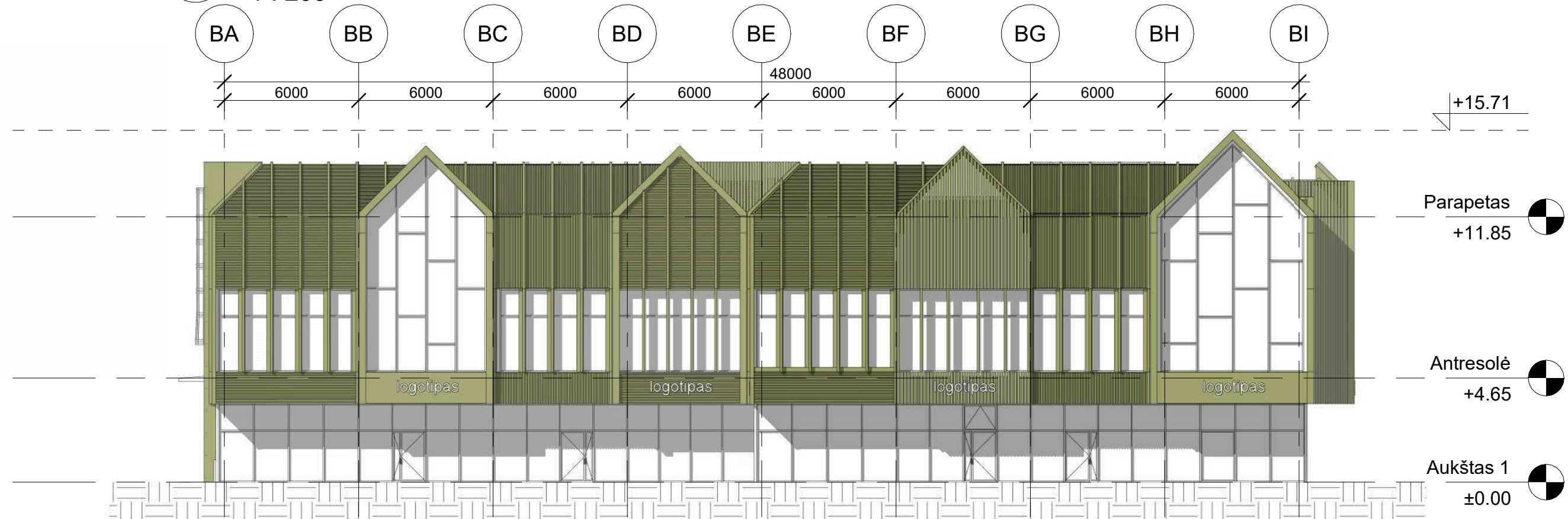

4 Pietvakarių fasadas
1 : 200

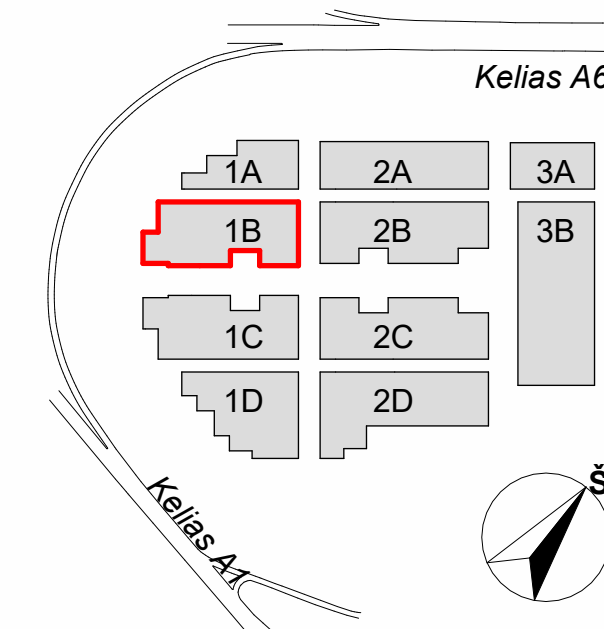

A	2023-04	Keitimas pagal atnaujintą Užsakovų projektavimo užduotį	STATINIO PROJEKTO PAVADINIMAS
LAIDA	DATA	LAIDOS STATUSAS. KEITIMŲ PRIEŽASTIS	PREKYBOS PASKIRTIES (7.3) PASTATŲ VETERINARŲ G. 4. BIRULIŠKIŲ K., KARMELAVOS SEN., KAUNO R. STATYBOS PROJEKTAS
KVAL. PATV. DOK.NR.	 UAB "STATYBOS INŽINIERŲ KONSULTANTŲ BIURAS" VARNIŠ G. 49, VILNIUS, LT - 06246 ELP: info@konsultantai.lt	 Sudėję "HEIMA" MB. www.heima.lt T. Savickas g. 16K, Vilnius el.p.: info@heima.lt Tel.nr.: +3707097636	STATINIO PAVADINIMAS IR NUMERIS
A1179	SPV	Vaidas Saviškis	1B - PREKYBOS PASKIRTIES PASTATAS
Koord.	Vytautas Pajaujis		STATINIO PAVADINIMAS IR NUMERIS
KVAL. PATV. DOK.NR.	 Sudėję "HEIMA" MB. www.heima.lt T. Savickas g. 16K, Vilnius el.p.: info@heima.lt Tel.nr.: +3707097636		1B - PREKYBOS PASKIRTIES PASTATAS
A2145	SPDV	Tomas Vaičiulis	DOKUMENTO PAVADINIMAS
Arch.	Vytautas Vaičikonis		PASTATO 1B FASADAİ
Arch.	Evelina Miežanskaitė		DOKUMENTO ŽYMUO
LT	STATYTOJAS	UAB "UH1"	03/22-KHUB-1B-PP-SA-BR.03
	UŽSAKOVAS	UAB "UH1"	Lapas Lapų
			1 1

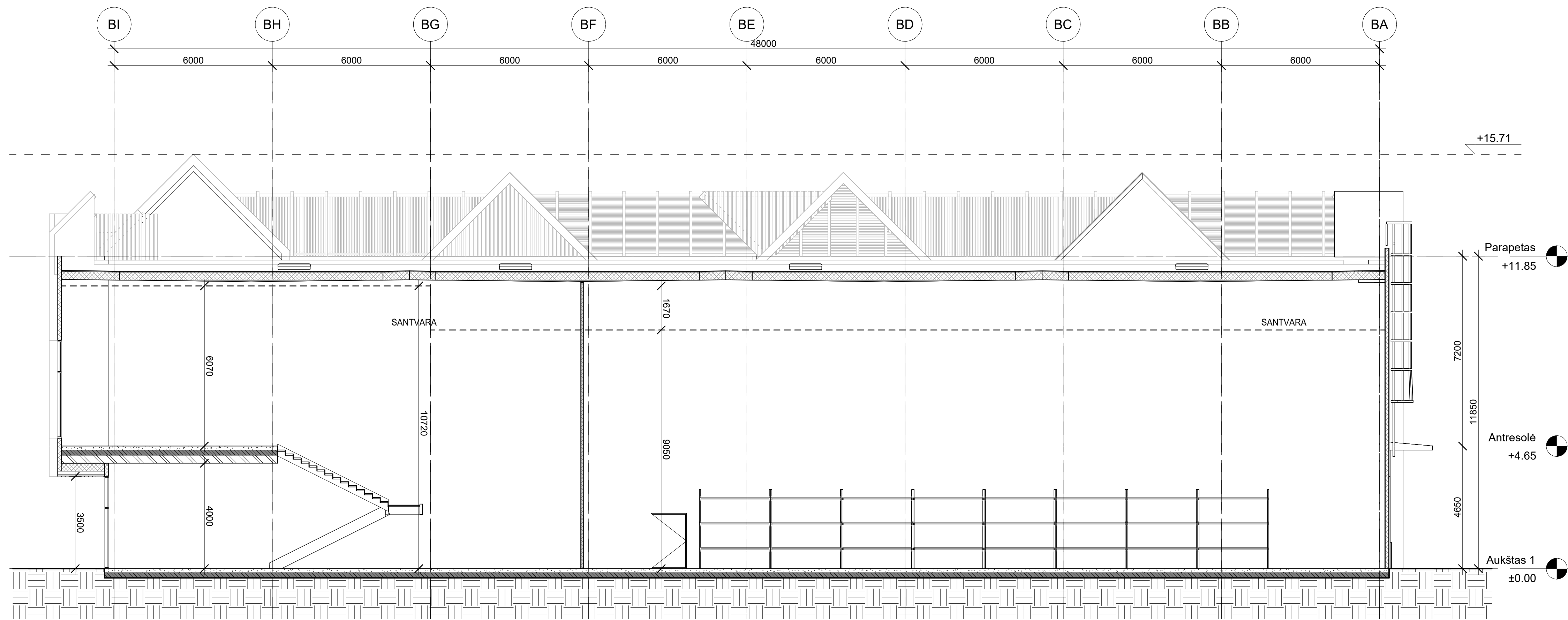

1 Pastatas 1B - Pjūvis 1-1
1 : 100

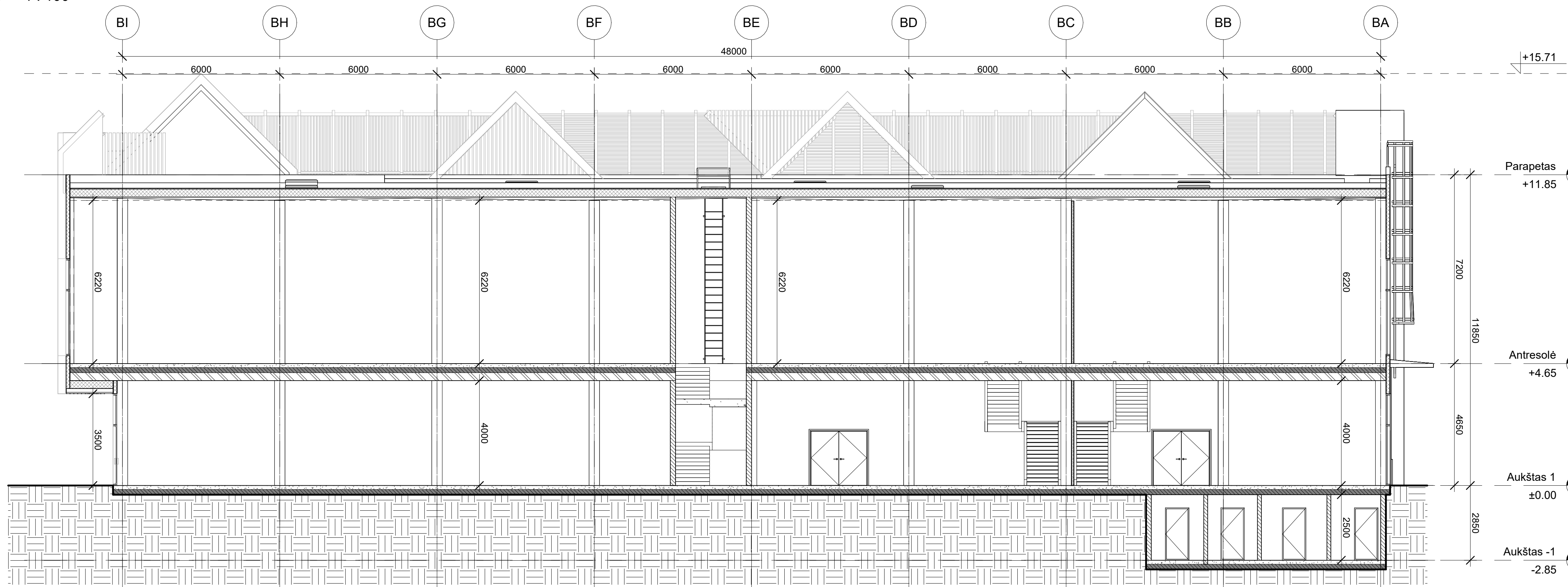

2 Pastatas 1B - Pjūvis 2-2
1 : 100

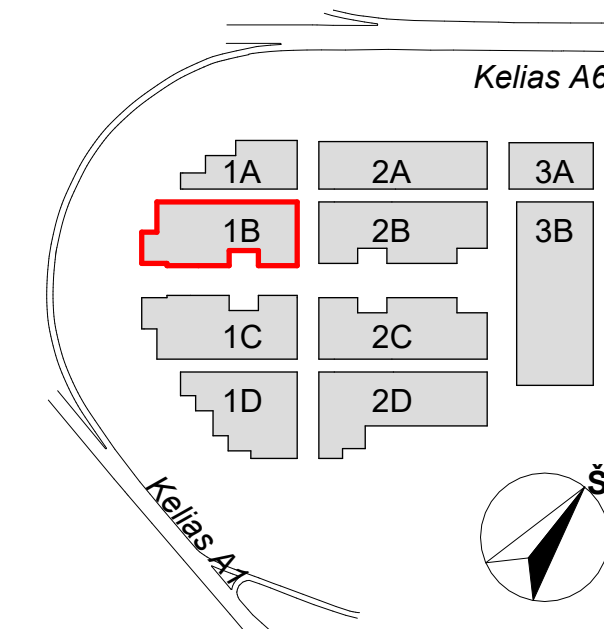

A	2023-04	Keitimas pagal atnaujintą Užsakovo projektavimo užduotį	
LAIDA	DATA	LAIDOS STATUSAS. KEITIMŲ PRIEŽASTIS	
KVAL. PATV. DOK.NR.	UAB "STATYBOS INŽINIERŲ KONSULTANTŲ BIURAS" VARNES G. 49, VILNIUS, LT - 06246 EL. P. INFO@KONSULTANTUBIURAS.LT	STATINIO PROJEKTO PAVADINIMAS	
A1179	SPV Vaidas Saveikis	PREKYBOS PASKIRTIES (7.3) PASTATŲ VETERINARU G. 4, BIRULIŠKIŲ K., KARMĖLAVOS SEN., KAUNO R. STATYBOS PROJEKTAS	
	Koord. Vytautas Pajaujis	STATINIO PAVADINIMAS IR NUMERIS	
KVAL. PATV. DOK.NR.	Studija „HEIMA“, MB. www.heima.lt T. Savienkos g. 16K, Vilnius el. p. info@heima.lt Tel. nr. +37067007636	1C - PREKYBOS PASKIRTIES PASTATAS	
A2145	SPDV Tomas Vaičiulis	DOKUMENTO PAVADINIMAS	Laida
	Arch. Vytautas Vaičikonis	PJŪVAI 1B	A
	Arch. Evelina Miežanskaitė	DOKUMENTO ŽYMUO	Lapas Lapų
LT	STATYTOJAS UAB "UH1"	03/22-KHUB-1B-PP-SA-BR.04	1 1
	UŽSAKOVAS UAB "UH1"		

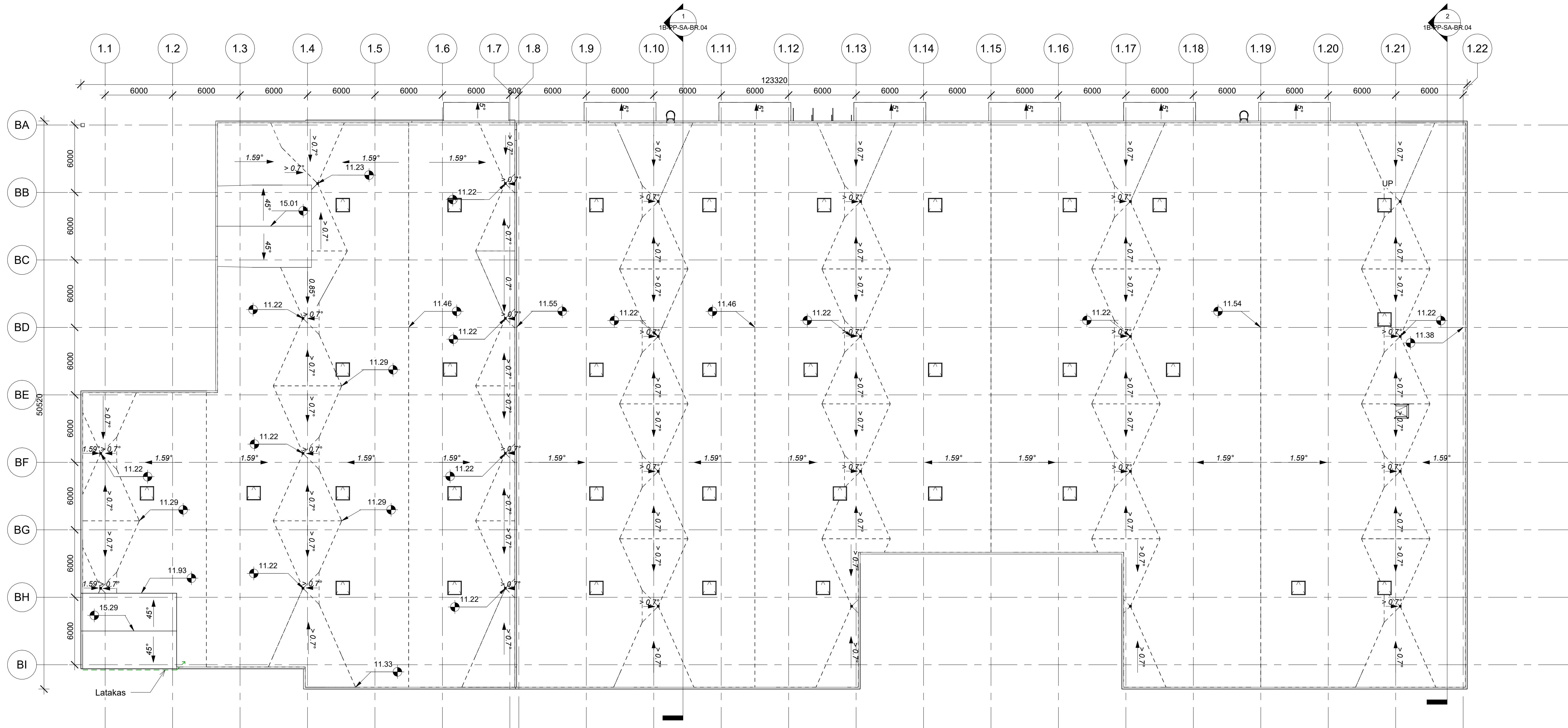

1 Pastatas 1B - Stogo planas
1:200

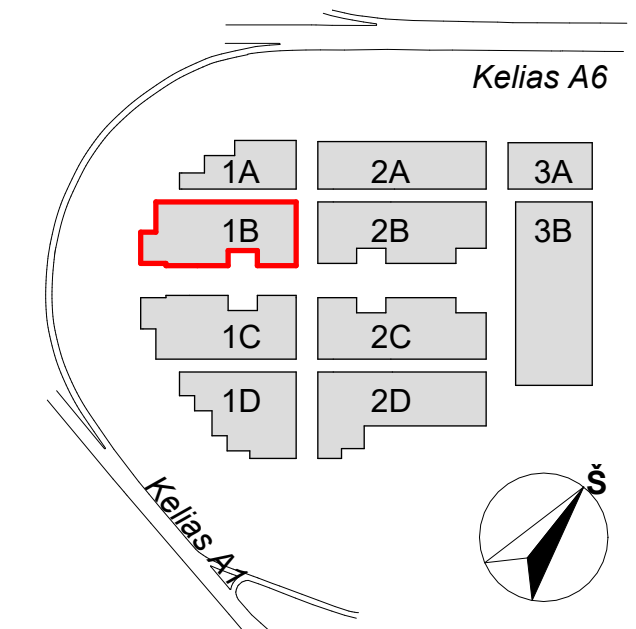

A	2023-04	Keitimas pagal atnaujintą Užsakovo projektavimo užduotį	
LAIDA	DATA	LAIDOS STATUSAS. KEITIMŲ PRIEŽASTIS	
KVAL. PATV. DOK.NR.	UAB "STATYBOS INŽINIERŲ KONSULTANTŲ BIURAS" VARNIŠO G. 49, VILNIUS, LT - 06246 EL.P.: info@heima.lt	STATINIO PROJEKTO PAVADINIMAS	
A1179	SPV Vaidas Saveikis	PREKYBOS PASKIRTIES (7.3) PASTATŲ VETERINARŲ G. 4, BIRULIŠKIŲ K., KARMELAVOS SEN., KAUNO R. STATYBOS PROJEKTAS	
	Koord. Vytautas Pajaujis	STATINIO PAVADINIMAS IR NUMERIS	
KVAL. PATV. DOK.NR.	Studija „HEIMA“, MB. www.heima.lt T. Savienkos g. 16K, Vilnius el.p.: info@heima.lt Tel.nr.: +3767007636	1C - PREKYBOS PASKIRTIES PASTATAS	
A2145	SPDV Tomas Vaičiulis	DOKUMENTO PAVADINIMAS	Laida
	Arch. Vytautas Vaičikonis	STOGO PLANAS	A
	Arch. Evelina Miežanskaitė	DOKUMENTO ŽYMUO	Lapas Lapų
LT	STATYTOJAS UAB "UH1"	03/22-KHUB-1B-PP-SA-BR.05	1 1
	UŽSAKOVAS UAB "UH1"		

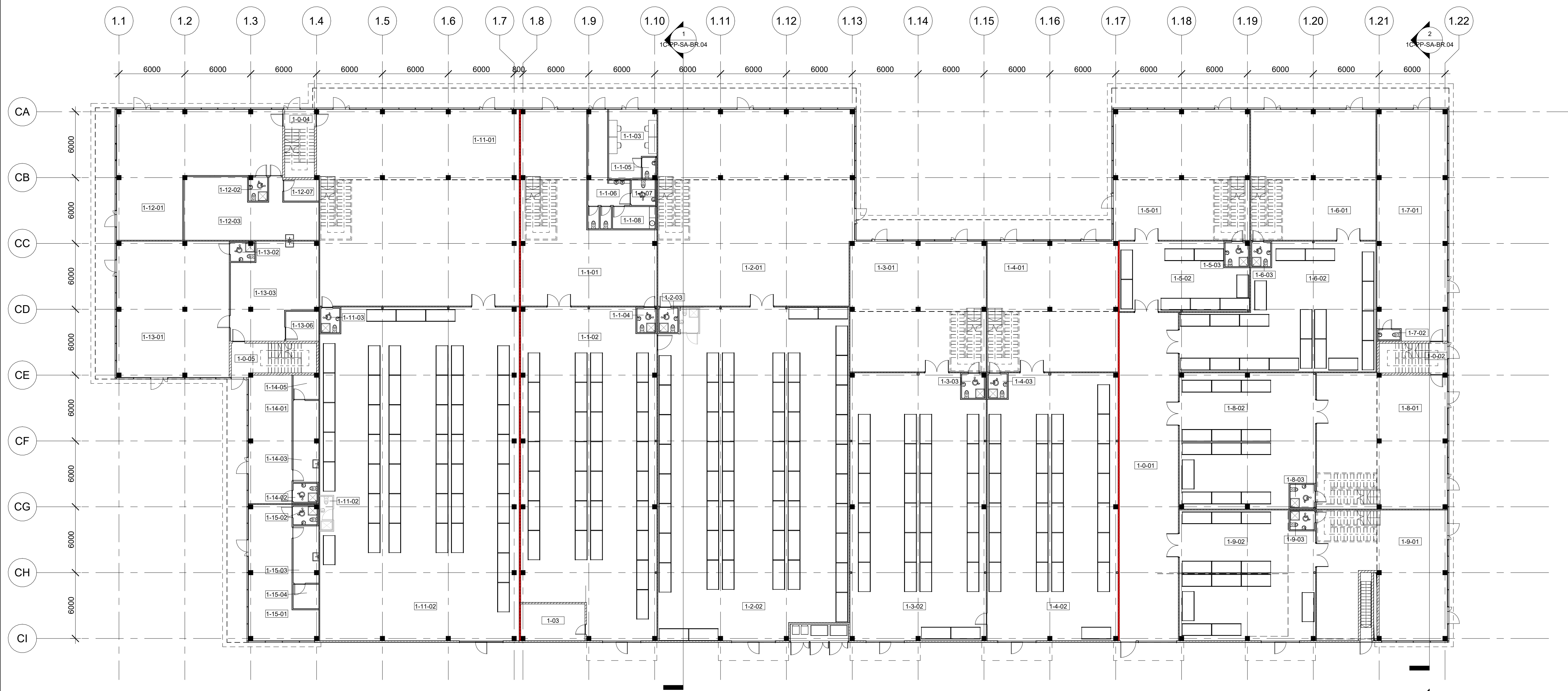

1 Pastatas 1C - Pirmo aukšto planas
1 : 200

Patalpų Eksplikacija - Pastatas 1C (Visos patalpos)

Numeris	Patalpa	Plotas
1-0-01	Koridorius	160 m ²
1-0-02	Laiptinė	17 m ²
1-0-03	ER (KHUB)	19 m ²
1-0-04	Laiptinė	9 m ²
1-0-05	Laiptinė	14 m ²
		219 m ²
1-1-01	KHUB Administracija	146 m ²
1-1-02	Prekių paskirtymo patalpa	350 m ²
1-1-03	Apsaugos postas	24 m ²
1-1-04	WC (Nejgal.)	4 m ²
1-1-05	WC	2 m ²
1-1-06	Koridorius	20 m ²
1-1-07	WC	5 m ²
1-1-08	Vystymo patalpa	8 m ²
1-1-09	WC	2 m ²
1-1-10	WC	2 m ²
1-1-11	KHUB Administracija	101 m ²
		664 m ²
1-2-01	Prekybos salė	317 m ²
1-2-02	Prekių paskirtymo patalpa	515 m ²
1-2-03	WC (Nejgal.)	4 m ²
1-2-04	Pagalbinė patalpa	146 m ²
		981 m ²
1-3-01	Prekybos salė	147 m ²
1-3-02	Prekių paskirtymo patalpa	296 m ²
1-3-03	WC (Nejgal.)	5 m ²
1-3-04	Pagalbinė patalpa	101 m ²
		548 m ²

Patalpų Eksplikacija - Pastatas 1C (Visos patalpos)

Numeris	Patalpa	Plotas
1-4-01	Prekybos salė	141 m ²
1-4-02	Prekių paskirtymo patalpa	285 m ²
1-4-03	WC (Nejgal.)	4 m ²
1-4-04	Pagalbinė patalpa	97 m ²
		527 m ²
1-5-01	Prekybos salė	147 m ²
1-5-02	Prekių paskirtymo patalpa	70 m ²
1-5-03	WC (Nejgal.)	5 m ²
1-5-04	Pagalbinė patalpa	101 m ²
		322 m ²
1-6-01	Prekybos salė	135 m ²
1-6-02	Prekių paskirtymo patalpa	166 m ²
1-6-03	WC (Nejgal.)	4 m ²
1-6-04	Pagalbinė patalpa	93 m ²
		398 m ²
1-7-01	Prekybos salė	131 m ²
1-7-02	WC (Nejgal.)	2 m ²
		133 m ²
1-8-01	Prekybos salė	145 m ²
1-8-02	Prekių paskirtymo patalpa	147 m ²
1-8-03	WC (Nejgal.)	5 m ²
1-8-04	Pagalbinė patalpa	77 m ²
		375 m ²
1-9-01	Prekybos salė	129 m ²
1-9-02	Prekių paskirtymo patalpa	142 m ²
1-9-03	WC (Nejgal.)	4 m ²
1-9-04	Pagalbinė patalpa	74 m ²
		350 m ²

Patalpų Eksplikacija - Pastatas 1C (Visos patalpos)

Numeris	Patalpa	Plotas
1-10-01	Pagalbinė patalpa	142 m ²
1-10-02	WC	3 m ²
		145 m ²
1-11-01	Prekybos salė	321 m ²
1-11-02	Prekių paskirtymo patalpa	546 m ²
1-11-03	WC (Nejgal.)	4 m ²
1-11-04	Pagalbinė patalpa	150 m ²
		1021 m ²
1-12-01	Kavinė	125 m ²
1-12-02	WC	4 m ²
1-12-03	Pagalbinė patalpa	59 m ²
1-12-07	Darbuotojų patalpa	6 m ²
		194 m ²
1-13-01	Kavinė	126 m ²
1-13-02	WC (Nejgal.)	4 m ²
1-13-03	Pagalbinė patalpa	59 m ²
1-13-06	Darbuotojų patalpa	8 m ²
		197 m ²
1-14-01	Kavinė	46 m ²
1-14-02	WC (Nejgal.)	4 m ²
1-14-03	Pagalbinė patalpa	17 m ²
1-14-05	Darbuotojų patalpa	5 m ²
		72 m ²
1-15-01	Kavinė	55 m ²
1-15-02	WC (Nejgal.)	4 m ²
1-15-03	Pagalbinė patalpa	12 m ²
1-15-04	Darbuotojų patalpa	5 m ²
		76 m ²

Patalpų Eksplikacija - Pastatas 1C (Visos patalpos)

Numeris	Patalpa	Plotas
1-16-01	Pagalbinė patalpa	216 m ²
1-16-02	WC	2 m ²
		218 m ²
1-17-01	Pagalbinė patalpa	225 m ²
1-17-02	WC	2 m ²
		227 m ²
1-18-01	Pagalbinė patalpa	194 m ²
1-18-02	WC	3 m ²
		196 m ²
Viso:		6861 m ²

Patalpų Eksplikacija - Pastatas 1C (Rūsiai)

Numeris	Patalpa	Plotas
R-01	Koridorius	24 m ²
R-02	ER	9 m ²
R-03	E	9 m ²
R-04	SGGS + VN	12 m ²
R-05	ŠP	9 m ²
		62 m ²
Viso:		62 m ²

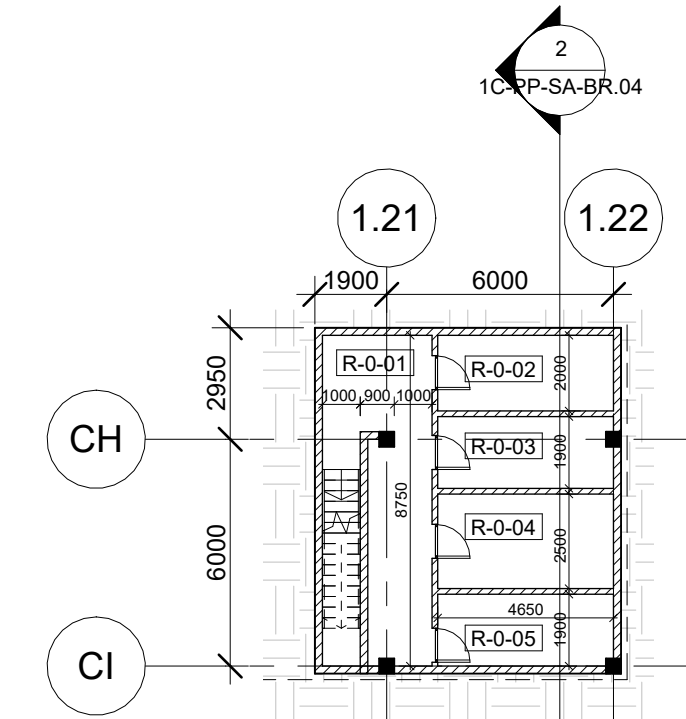

R Pastatas 1C - Rūsio planas
1 : 200

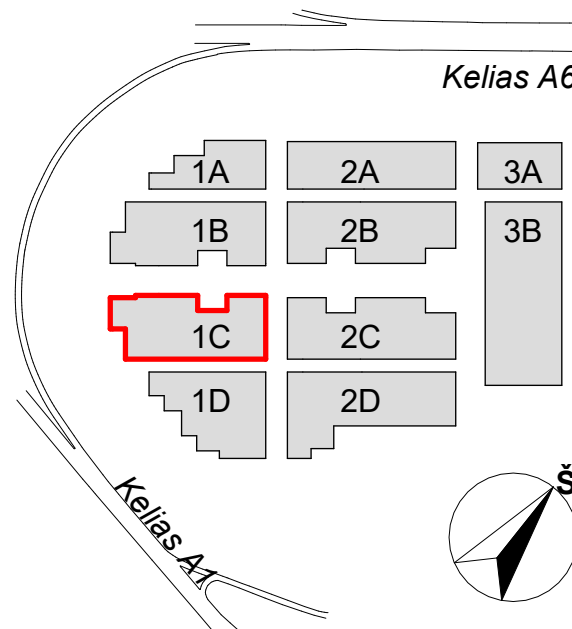

A	2023-04	Keitimas pagal atnaujintą Užsakovo projektavimo užduotį
LAIDA	DATA	LAIDOS STATUSAS. KEITIMŲ PRIEŽASTIS
KVAL. PATV. DOK.NR.	UAB "STATYBOS INŽINERŲ KONSULTANTŲ BIURAS" VARNIŠ G. 49, VILNIUS, LT - 06246 el.p.: info@heima.lt	STATINIO PROJEKTO PAVADINIMAS PREKYBOS PASKIRTIES (7.3) PASTATŲ VETERINARU G. 4, BIRULIŠKIŲ K., KARMELAVOS SEN., KAUNO R. STATYBOS PROJEKTAS
A1179	SPV Vaidas Savelkis Koord. Vytautas Pajaujis	STATINIO PAVADINIMAS IR NUMERIS 1C - PREKYBOS PASKIRTIES PASTATAS
KVAL. PATV. DOK.NR.	HEIMA Studija „HEIMA“, MB. www.heima.lt T. Savaitėkos g. 16K, Vilnius el.p.: info@heima.lt Tel.nr.: +3707097636	STATINIO PAVADINIMAS IR NUMERIS 1C - PREKYBOS PASKIRTIES PASTATAS
A2145	SPDV Tomas Vaičiulis Arch. Vytautas Vaičikonis Arch. Evelina Miežanskaitė	DOKUMENTO PAVADINIMAS PIRMO AUKŠTO IR RŪSIO PLANAI
LT	STATYTOJAS UAB "UH1" UŽSAKOVAS UAB "UH1"	DOKUMENTO ŽYMUO 03/22-KHUB-1C-PP-SA-BR.01
		Laidos Lapų 1 1

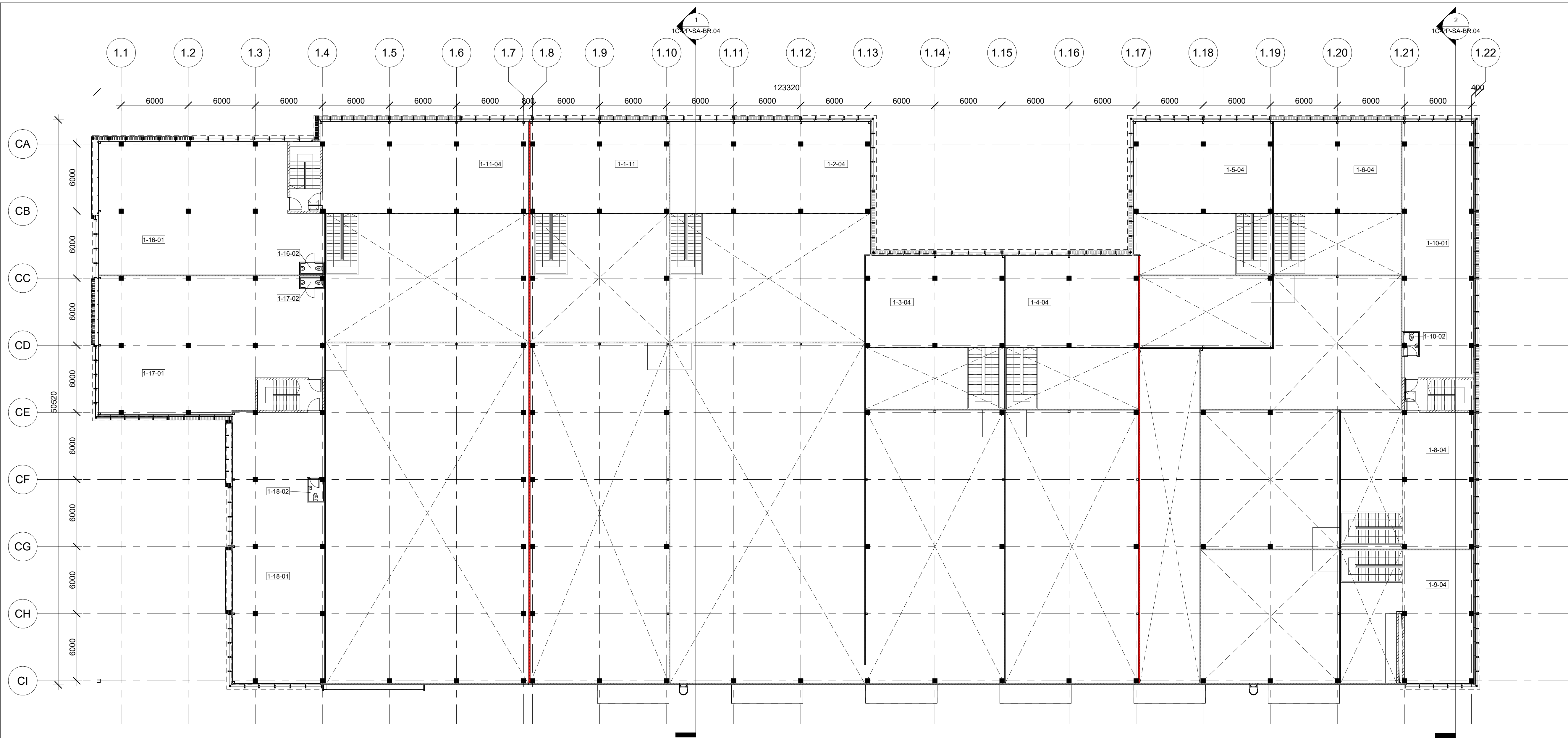

1 Pastatas 1C - Antresolės planas
1 : 200

Patalpų Eksplikacija - Pastatas 1C (Visos patalpos)

Numeris	Patalpa	Plotas
1-0-01	Koridorius	160 m ²
1-0-02	Laiptinė	17 m ²
1-0-03	ER (KHUB)	19 m ²
1-0-04	Laiptinė	9 m ²
1-0-05	Laiptinė	14 m ²
	219 m²	
1-1-01	KHUB Administracija	146 m ²
1-1-02	Prekių paskirtymo patalpa	350 m ²
1-1-03	Apsaugos postas	24 m ²
1-1-04	WC (Neigal.)	4 m ²
1-1-05	WC	2 m ²
1-1-06	Koridorius	20 m ²
1-1-07	WC	5 m ²
1-1-08	Vystymo patalpa	8 m ²
1-1-09	WC	2 m ²
1-1-10	WC	2 m ²
1-1-11	KHUB Administracija	101 m ²
	664 m²	
1-2-01	Prekybos salė	317 m ²
1-2-02	Prekių paskirtymo patalpa	515 m ²
1-2-03	WC (Neigal.)	4 m ²
1-2-04	Pagalbinė patalpa	146 m ²
	981 m²	
1-3-01	Prekybos salė	147 m ²
1-3-02	Prekių paskirtymo patalpa	296 m ²
1-3-03	WC (Neigal.)	5 m ²
1-3-04	Pagalbinė patalpa	101 m ²
	548 m²	

Patalpų Eksplikacija - Pastatas 1C (Visos patalpos)

Numeris	Patalpa	Plotas
1-4-01	Prekybos salė	141 m ²
1-4-02	Prekių paskirtymo patalpa	285 m ²
1-4-03	WC (Neigal.)	4 m ²
1-4-04	Pagalbinė patalpa	97 m ²
	527 m²	
1-5-01	Prekybos salė	147 m ²
1-5-02	Prekių paskirtymo patalpa	70 m ²
1-5-03	WC (Neigal.)	5 m ²
1-5-04	Pagalbinė patalpa	101 m ²
	322 m²	
1-6-01	Prekybos salė	135 m ²
1-6-02	Prekių paskirtymo patalpa	166 m ²
1-6-03	WC (Neigal.)	4 m ²
1-6-04	Pagalbinė patalpa	93 m ²
	398 m²	
1-7-01	Prekybos salė	131 m ²
1-7-02	WC (Neigal.)	2 m ²
	133 m²	
1-8-01	Prekybos salė	145 m ²
1-8-02	Prekių paskirtymo patalpa	147 m ²
1-8-03	WC (Neigal.)	5 m ²
1-8-04	Pagalbinė patalpa	77 m ²
	375 m²	
1-9-01	Prekybos salė	129 m ²
1-9-02	Prekių paskirtymo patalpa	142 m ²
1-9-03	WC (Neigal.)	4 m ²
1-9-04	Pagalbinė patalpa	74 m ²
	350 m²	

Patalpų Eksplikacija - Pastatas 1C (Visos patalpos)

Numeris	Patalpa	Plotas
1-10-01	Pagalbinė patalpa	142 m ²
1-10-02	WC	3 m ²
	145 m²	
1-11-01	Prekybos salė	321 m ²
1-11-02	Prekių paskirtymo patalpa	546 m ²
1-11-03	WC (Neigal.)	4 m ²
1-11-04	Pagalbinė patalpa	150 m ²
	1021 m²	
1-12-01	Kavinė	125 m ²
1-12-02	WC	4 m ²
1-12-03	Pagalbinė patalpa	59 m ²
1-12-07	Darbuotojų patalpa	6 m ²
	194 m²	
1-13-01	Kavinė	126 m ²
1-13-02	WC (Neigal.)	4 m ²
1-13-03	Pagalbinė patalpa	59 m ²
1-13-06	Darbuotojų patalpa	8 m ²
	197 m²	
1-14-01	Kavinė	46 m ²
1-14-02	WC (Neigal.)	4 m ²
1-14-03	Pagalbinė patalpa	17 m ²
1-14-05	Darbuotojų patalpa	5 m ²
	72 m²	
1-15-01	Kavinė	55 m ²
1-15-02	WC (Neigal.)	4 m ²
1-15-03	Pagalbinė patalpa	12 m ²
1-15-04	Darbuotojų patalpa	5 m ²
	76 m²	

Patalpų Eksplikacija - Pastatas 1C (Visos patalpos)

Numeris	Patalpa	Plotas
1-16-01	Pagalbinė patalpa	216 m ²
1-16-02	WC	2 m ²
	218 m²	
1-17-01	Pagalbinė patalpa	225 m ²
1-17-02	WC	2 m ²
	227 m²	
1-18-01	Pagalbinė patalpa	194 m ²
1-18-02	WC	3 m ²
	196 m²	
Viso:		6861 m²

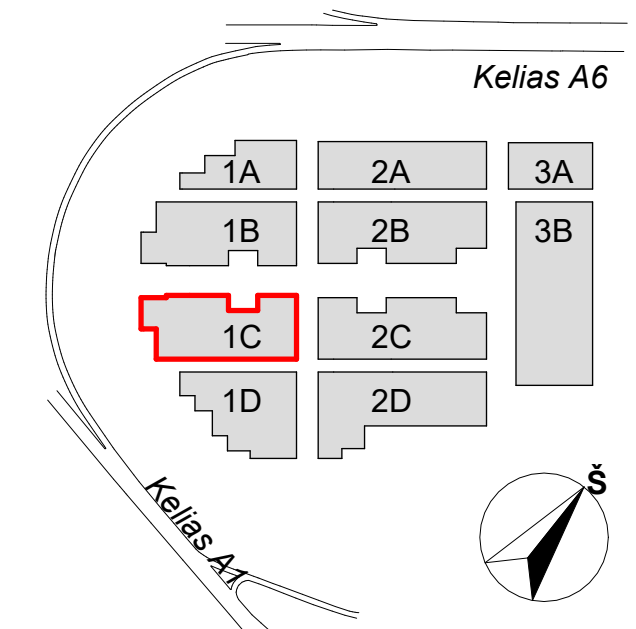

A	2023-04	Keitimas pagal atnaujintą Užsakovo projektavimo užduotį		
LAIDA	DATA	LAIDOS STATUSAS. KEITIMŲ PRIEŽASTIS		
KVAL. PATV. DOK.NR.	A1179	SPV Vaidas Savelkis Koord. Vytautas Pajaujis	UAB "STATYBOS INŽINERŲ KONSULTANTŲ BIURAS" VARNĖS G. 49, VILNIUS, LT-06246 ELP: info@konsultantai.lt	STATINIO PROJEKTO PAVADINIMAS PREKYBOS PASKIRTIES (7.3) PASTATŲ VETERINARŲ G. 4, BIRULIŠKIŲ K., KARMĖLAVOS SEN., KAUNO R. STATYBOS PROJEKTAS
KVAL. PATV. DOK.NR.	A2145	SPDV Tomas Vaičiulis Arch. Vytautas Vaičikonis Arch. Evelina Miežanskaitė	STATINIO PAVADINIMAS IR NUMERIS 1C - PREKYBOS PASKIRTIES PASTATAS	DOKUMENTO PAVADINIMAS ANTRESOLIŲ PLANAS
LT	UŽSAKOVAS UAB "UH1"	UAB "HEIMA" MB. www.heima.lt T. Šeštokas g. 16K, Vilnius el.p. info@heima.lt Tel.nr. +37067097636	DOKUMENTO ŽYMUO 03/22-KHUB-1C-PP-SA-BR.02	Laidos Nr. A Lapai 1 1

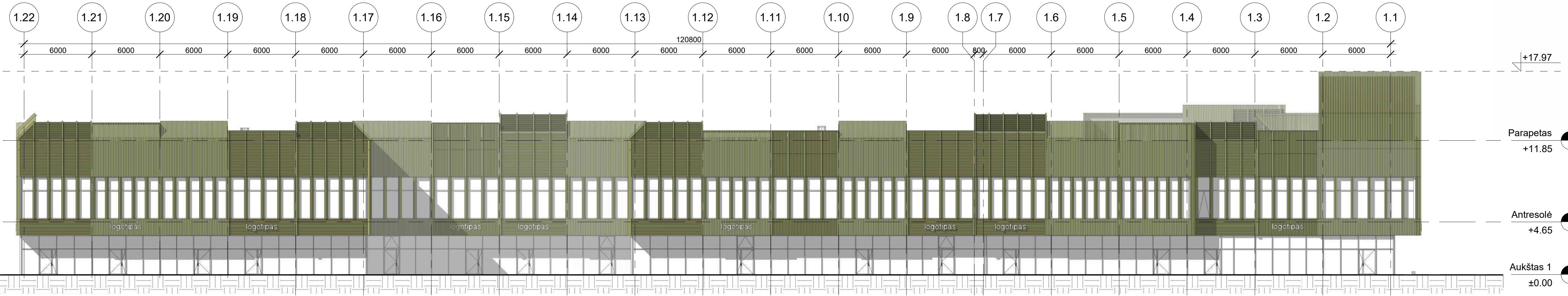

1 Šiaurės-vakarų fasadas
1 : 200

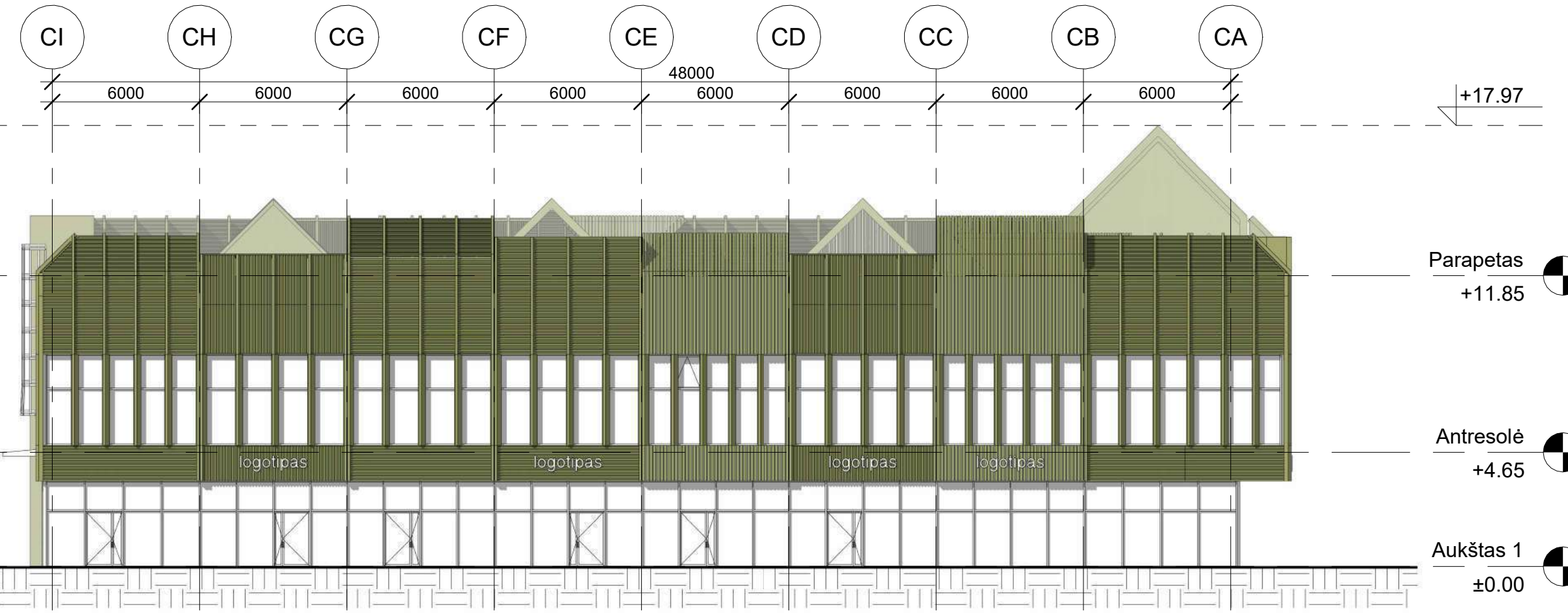

2 Šiaurės-rytų fasadas
1 : 200

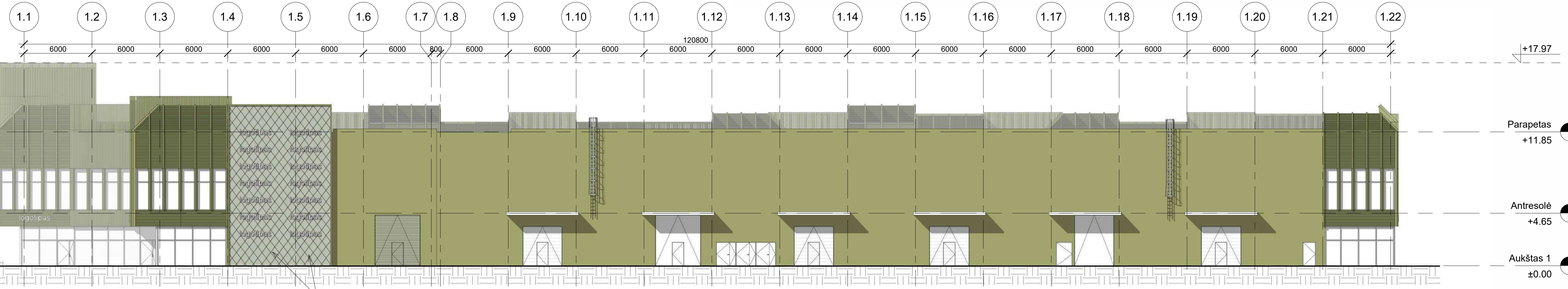

3 Pietryčių fasadas
1 : 200



4 Pietvakarių fasadas
1 : 200

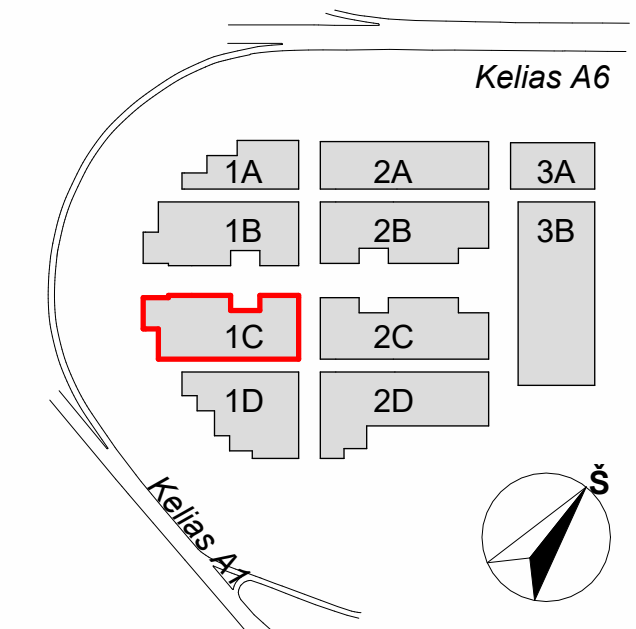

A	2023-04	Keitimas pagal atnaujintą Užsakovo projektavimo užduotį	
LAIDA	DATA	LAIDOS STATUSAS. KEITIMŲ PRIEŽASTIS	
KVAL. PATV. DOK.NR.	 UAB "STATYBOS INŽINIERŲ KONSULTANTŲ BIURAS" VARNIŠ G. 49, VILNIUS, LT-06246 ELP: INFO@KONSULTANTU.BIURAS.LT	STATINIO PROJEKTO PAVADINIMAS	PREKYBOS PASKIRTIES (7.3) PASTATŲ VETERINARŲ G. 4, BIRULIŠKIŲ K., KARMELAVOS SEN., KAUNO R. STATYBOS PROJEKTAS
A1179	SPV Vaidas Saveikis	Koordin.	Vytautas Pajaujis
KVAL. PATV. DOK.NR.	 Studija „HEIMA“, MB. www.heima.lt T. Savonius g. 16K, Vilnius e.p.: info@heima.lt Tel.nr.: +3767097636	STATINIO PAVADINIMAS IR NUMERIS	1C - PREKYBOS PASKIRTIES PASTATAS
A2145	SPDV Tomas Vaičiulis	Arch.	Evelina Miežanskaitė
	Arch. Vytautas Vaičionis		
LT	STATYTOJAS UAB "UH1"	UŽSAKOVAS UAB "UH1"	
		DOKUMENTO PAVADINIMAS	PASTATO 1C FASADAİ
		DOKUMENTO ŽYMUO	03/22-KHUB-1C-PP-SA-BR.03
		Lapas	Lapų
		1	1

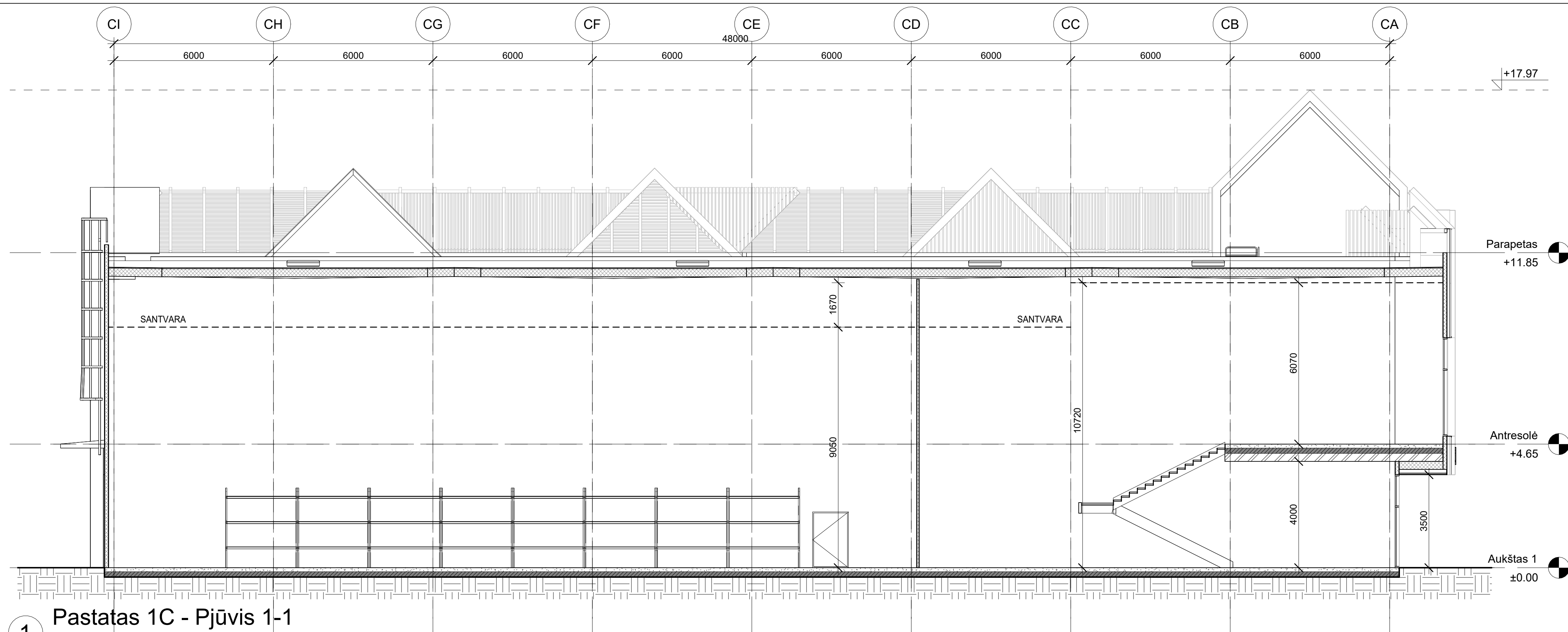

1 Pastatas 1C - Pjūvis 1-1
1 : 100

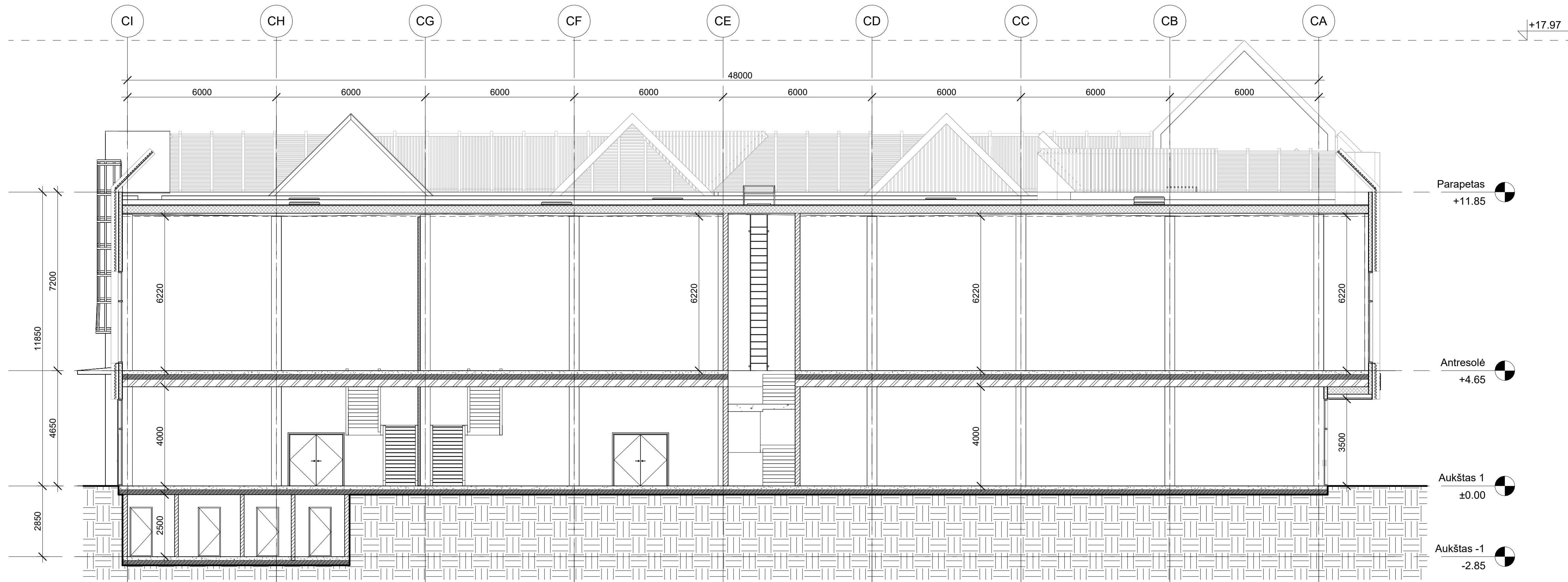

2 Pjūvis 1C 2-2
1 : 100

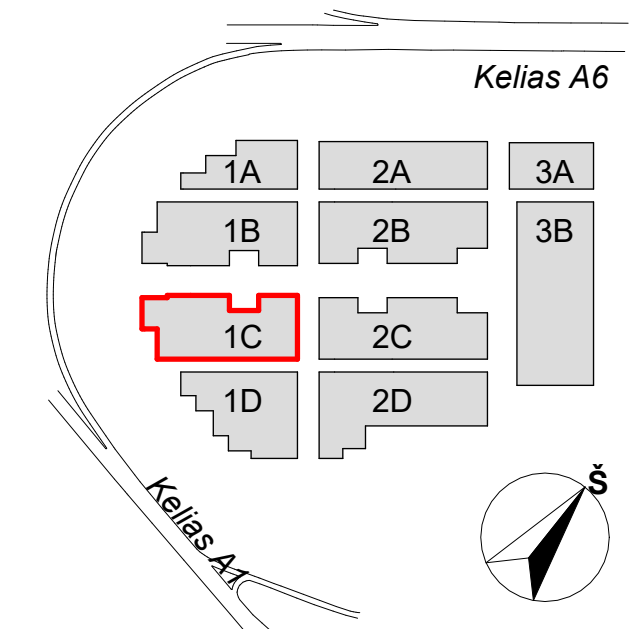

A	2023-04	Keitimas pagal atnaujintą Užsakovo projektavimo užduotį	
LAIDA	DATA	LAIDOS STATUSAS. KEITIMŲ PRIEŽASTIS	
KVAL. PATV. DOK.NR.	UAB "STATYBOS INŽINIERŲ KONSULTANTŲ BIURAS" VARNĖS G. 49, VILNIUS, LT-06246 EL. P. info@heima.lt	STATINIO PROJEKTO PAVADINIMAS	
A1179	SPV	Vaidas Saveikis	PREKYBOS PASKIRTIES (7.3) PASTATŲ VETERINARŲ G. 4, BIRULIŠKIŲ K., KARMĖLAVOS SEN., KAUNO R. STATYBOS PROJEKTAS
	Koord.	Vytautas Pajaujis	STATINIO PAVADINIMAS IR NUMERIS
KVAL. PATV. DOK.NR.	Studija „HEIMA“, MB. www.heima.lt T. Šešelėnės g. 16K, Vilnius el. p. info@heima.lt Tel. nr. +3767097636		1C - PREKYBOS PASKIRTIES PASTATAS
A2145	SPDV	Tomas Vaičiulis	DOKUMENTO PAVADINIMAS
	Arch.	Vytautas Vaičikonis	PJŪVAI 1C
	Arch.	Evelina Miežanskaitė	DOKUMENTO ŽYMUO
LT	STATYTOJAS	UAB "UH1"	03/22-KHUB-1C-PP-SA-BR.04
	UŽSAKOVAS	UAB "UH1"	Lapas Lapų
			1 1

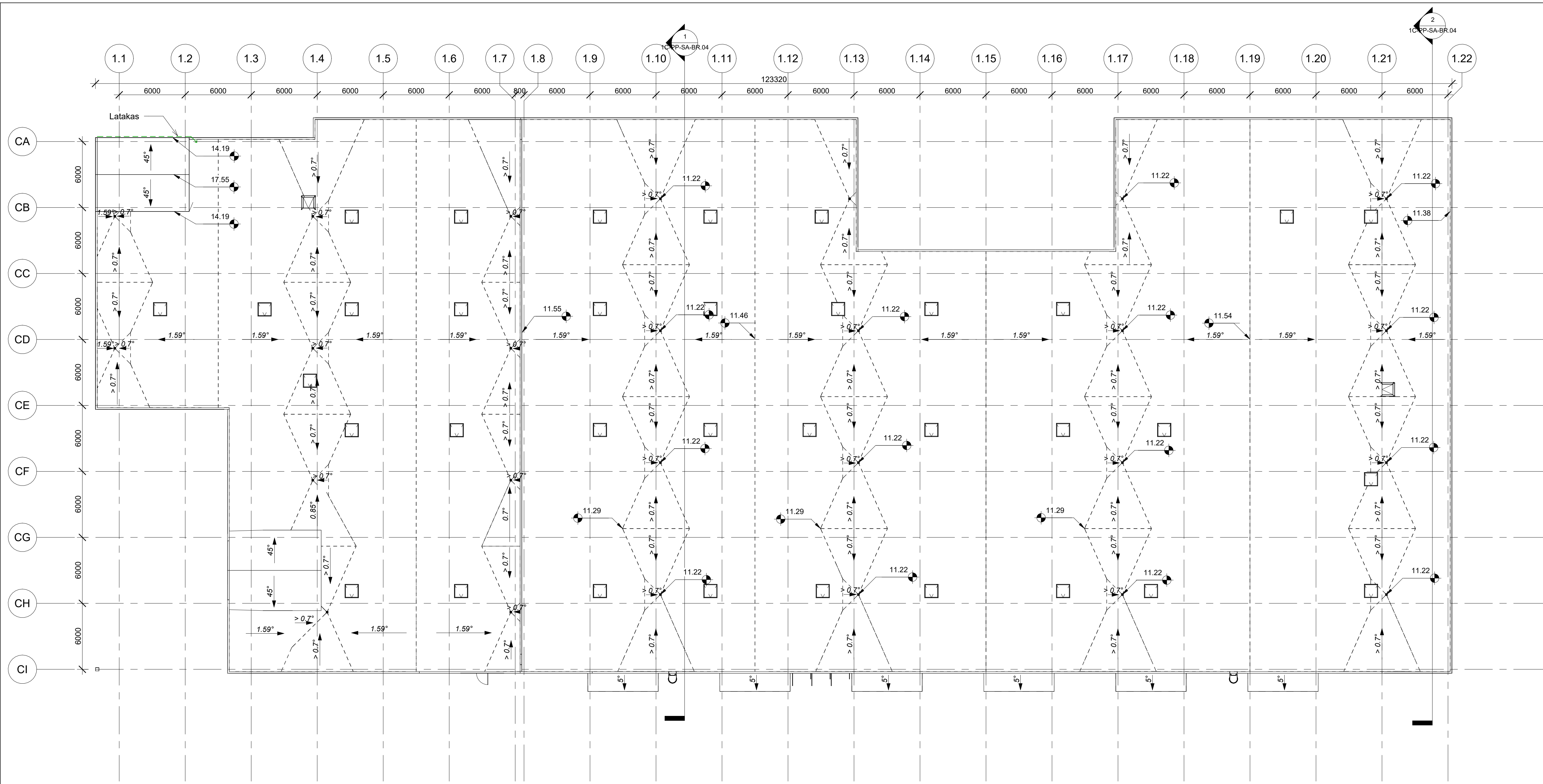

1 Pastatas 1C - Stogo planas
1 : 200

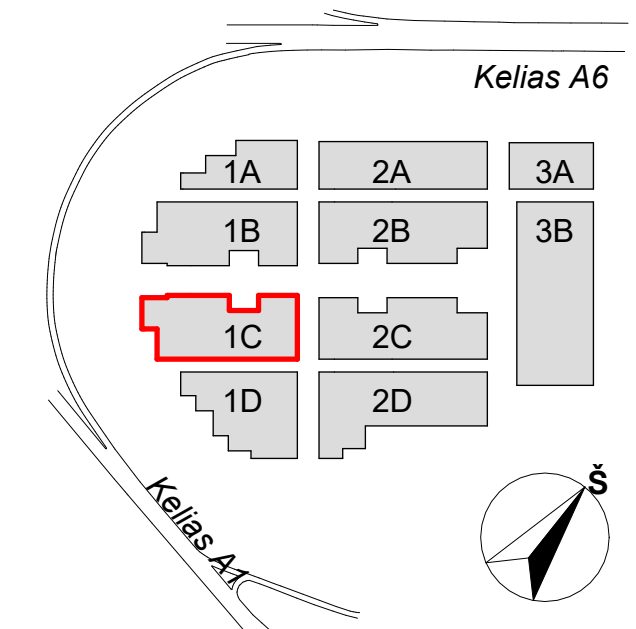

A	2023-04	Keitimas pagal atnaujintą Užsakovo projektavimo užduotį	STATINIO PROJEKTO PAVADINIMAS
LAIDA	DATA	LAIDOS STATUSAS. KEITIMŲ PRIEŽASTIS	PREKYBOS PASKIRTIES (7.3) PASTATŲ VETERINARŲ G. 4. BIRULIŠKIŲ K., KARMELAVOS SEN., KAUNO R. STATYBOS PROJEKTAS
KVAL. PATV. DOK.NR.	SPV	Vaidas Saviškis	STATINIO PAVADINIMAS IR NUMERIS
A1179	SPV	Vytautas Pajaujis	1C - PREKYBOS PASKIRTIES PASTATAS
KVAL. PATV. DOK.NR.	SPV	Tomas Vaičiulis	DOKUMENTO PAVADINIMAS
A2145	SPV	Evelina Miežanskaitė	STOGO PLANAS
LT	STATYTOJAS	UAB "UH1"	DOKUMENTO ŽYMUO
	UŽSAKOVAS	UAB "UH1"	03/22-KHUB-1C-PP-SA-BR.05
			Lapas Lapų
			1 1

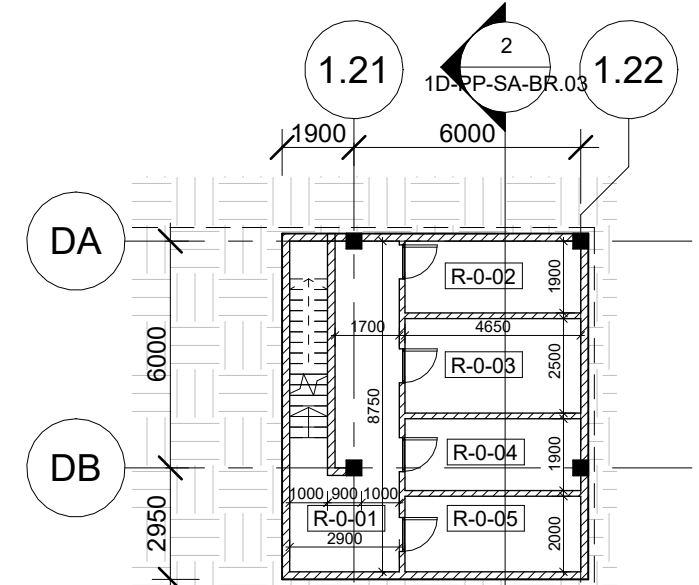

Patalpų Eksplikacija - Pastatas 1D (Rūsio)		
Numeris	Patalpa	Plotas
R-0-01	Koridorius	24 m ²
R-0-02	ŠP	9 m ²
R-0-03	SGGS + VN	12 m ²
R-0-04	E	9 m ²
R-0-05	ER	62 m ²

Viso:

Patalpų Eksplikacija - Pastatas 1D (Visos patalpos)		
Numeris	Patalpa	Plotas
1-0-01	Koridorius	192 m ²
1-1-01	Prekybos salė	147 m ²
1-1-02	Prekių paskirtymo patalpa	68 m ²
1-1-03	WC (Nejgal.)	4 m ²
1-1-04	Pagalbinė patalpa	150 m ²
1-2-01	Prekybos salė	368 m ²
1-2-02	Prekių paskirtymo patalpa	142 m ²
1-2-03	WC (Nejgal.)	198 m ²
1-2-04	Pagalbinė patalpa	5 m ²
1-3-01	Prekybos salė	101 m ²
1-3-02	Prekių paskirtymo patalpa	445 m ²
1-3-03	WC (Nejgal.)	216 m ²
1-3-04	Pagalbinė patalpa	360 m ²
1-4-01	Prekybos salė	4 m ²
1-4-02	Prekių paskirtymo patalpa	78 m ²
1-4-03	WC (Nejgal.)	794 m ²
1-4-04	Pagalbinė patalpa	198 m ²
1-5-01	Prekybos salė	2 m ²
1-5-02	WC	97 m ²
1-5-03	Pagalbinė patalpa	297 m ²
1-6-01	Prekybos salė	212 m ²
1-6-02	WC	3 m ²
1-6-03	Pagalbinė patalpa	101 m ²
1-7-01	Prekybos salė	316 m ²
1-7-02	WC	204 m ²
1-7-03	Pagalbinė patalpa	2 m ²
1-8-01	Prekybos salė	97 m ²
1-8-02	Prekių paskirtymo patalpa	304 m ²
1-8-03	WC (Nejgal.)	142 m ²
1-8-04	Pagalbinė patalpa	290 m ²
1-9-01	Prekybos salė	4 m ²
1-9-02	Prekių paskirtymo patalpa	78 m ²
1-9-03	WC (Nejgal.)	514 m ²
1-9-04	Pagalbinė patalpa	136 m ²
1-10-01	Prekybos salė	214 m ²
1-10-02	Prekių paskirtymo patalpa	76 m ²
1-10-03	WC (Nejgal.)	429 m ²
1-10-04	Pagalbinė patalpa	136 m ²
1-11-01	Prekybos salė	213 m ²
1-11-02	Prekių paskirtymo patalpa	4 m ²
1-11-03	WC (Nejgal.)	76 m ²
1-11-04	Pagalbinė patalpa	429 m ²
1-11-01	Prekybos salė	124 m ²
1-11-02	Prekių paskirtymo patalpa	213 m ²
1-11-03	WC (Nejgal.)	4 m ²
1-11-04	Pagalbinė patalpa	74 m ²

Viso:

Pastatas 1D - Rūsio planas
1 : 200

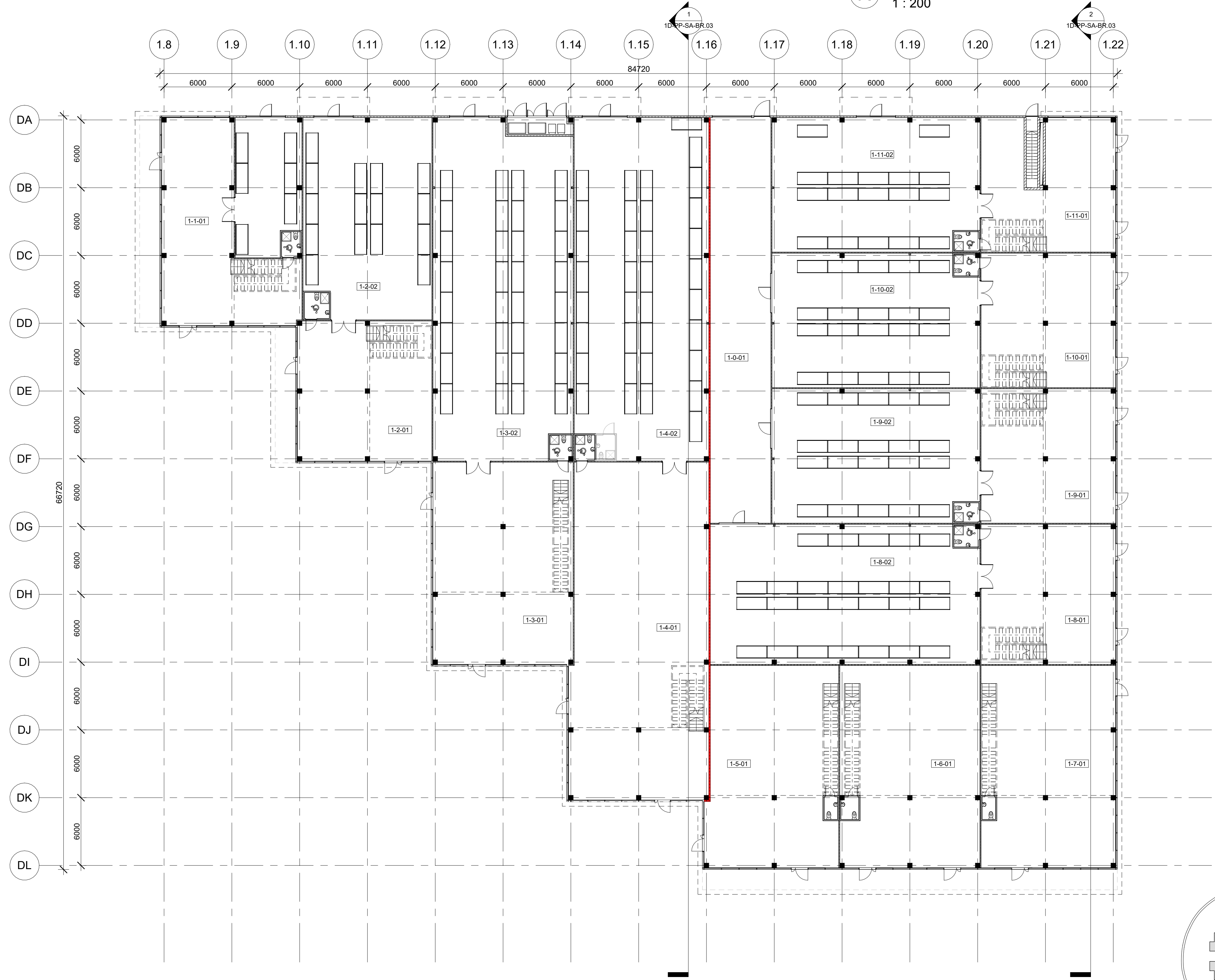

Pastatas 1D - Pirmo aukšto planas
1 : 200

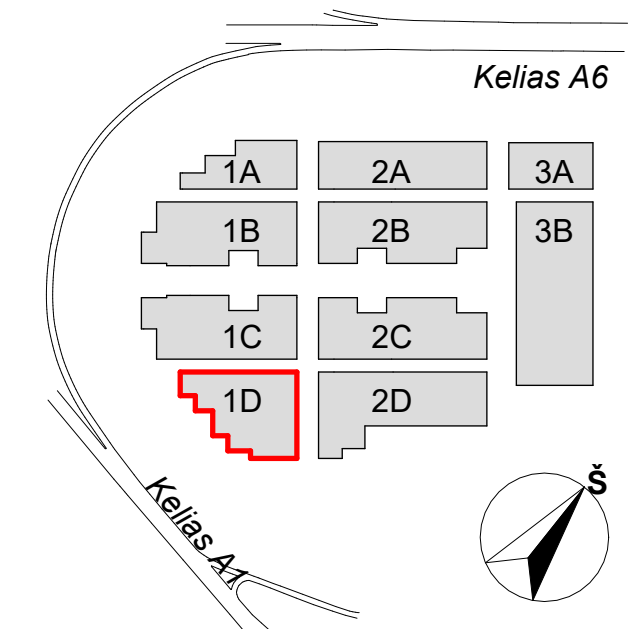

A	2023-04	Keitimas pagal atnaujintą Užsakovo projektavimo užduotį	
LAIDA	DATA	LAIDOS STATUSAS. KEITIMŲ PRIEŽASTIS	
KVAL. PATV. DOK.NR.	SPV. Koord.	Vaidas Saveikis Vytautas Pajaujis	STATINIO PROJEKTO PAVADINIMAS PREKYBOS PASKIRTIES (7.3) PASTATŲ VETERINARŲ G. 4. BIRULIŠKIŲ K., KARMĖLAVOS SEN., KAUNO R. STATYBOS PROJEKTAS
A1179	SPV. Koord.	Vaidas Saveikis Vytautas Pajaujis	STATINIO PAVADINIMAS IR NUMERIS 1D - PREKYBOS PASKIRTIES PASTATAS
KVAL. PATV. DOK.NR.	STUDIJOS VADYBOS VARDAS	HEIMA	DOKUMENTO PAVADINIMAS PIRMO AUKŠTO IR RŪSIO PLANAI
A2145	SPDV. Arch.	Tomas Vaičiulis Vytautas Vaičikonis	DOKUMENTO ŽYMUO 03/22-KHUB-1D-PP-SA-BR.01
LT	STATYTOJAS UŽSAKOVAS	UAB "UH1"	Lapas Lapų 1 1

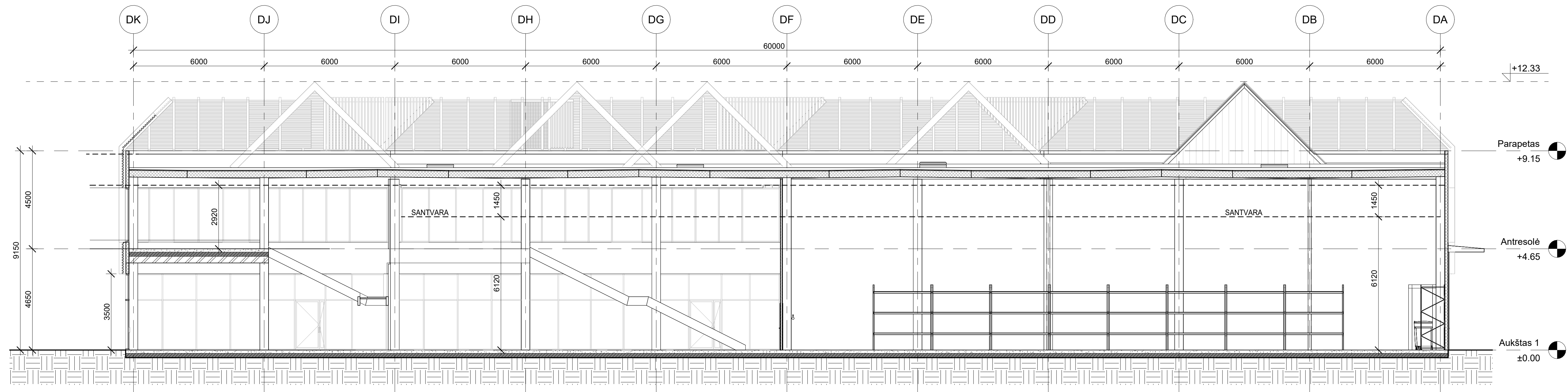

1 Pastatas 1D - Pjūvis 1-1
1 : 100

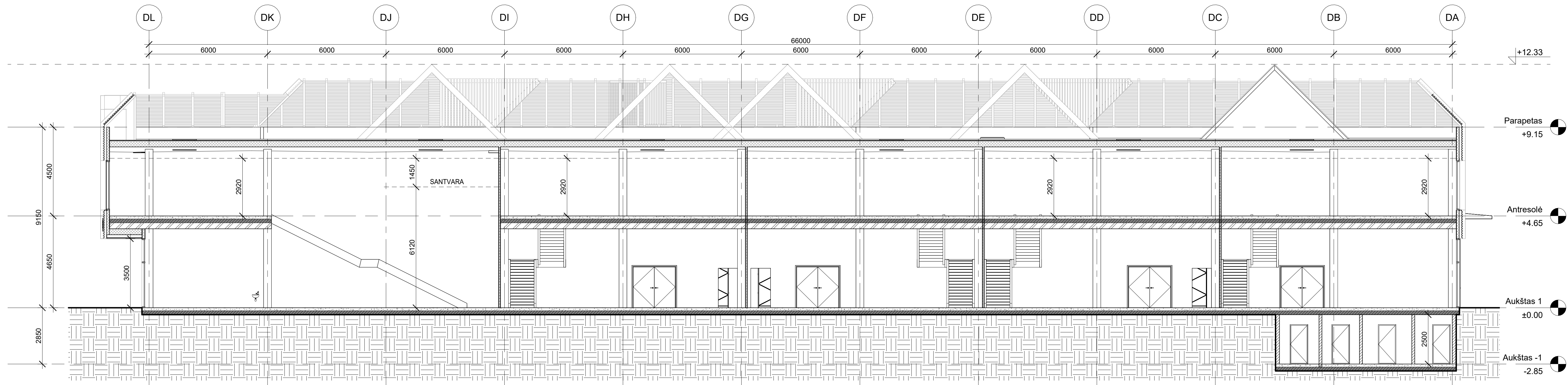

2 Pastatas 1D - Pjūvis 2-2
1 : 100

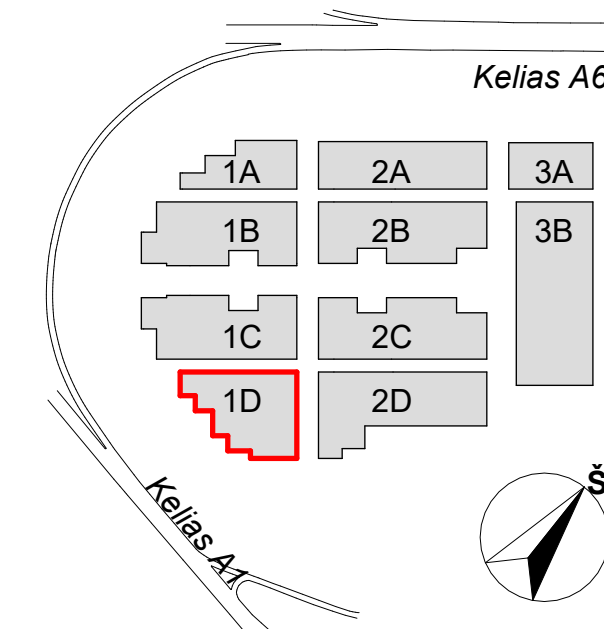

A	2023-04	Keitimas pagal atnaujintą Užsakovo projektavimo užduotį	
LAIDA	DATA	LAIDOS STATUSAS. KEITIMŲ PRIEŽASTIS	
KVAL. PATV. DOK.NR.	UAB "STATYBOS INŽINIERŲ KONSULTANTŲ BIURAS" VARNIŠ G. 49, VILNIUS, LT - 06246 EL. P. INFO@KONSULTANTUBIURAS.LT	STATINIO PROJEKTO PAVADINIMAS	
A1179	SPV Vaidas Saveikis Koord. Vytautas Pajaujis	PREKYBOS PASKIRTIES (7.3) PASTATŲ VETERINARU G. 4, BIRULIŠKIŲ K., KARMELAVOS SEN., KAUNO R. STATYBOS PROJEKTAS	
KVAL. PATV. DOK.NR.	Studija "HEIMA", MB. www.heima.lt T. Savienkos g. 16K, Vilnius el. p. info@heima.lt Tel. nr. +3707007636	STATINIO PAVADINIMAS IR NUMERIS	
A2145	SPDV Tomas Vaičiulis Arch. Vytautas Vaičikonis Arch. Evelina Miežanskaitė	1D - PREKYBOS PASKIRTIES PASTATAS	
STATYTOJAS	UAB "UH1"	DOKUMENTO PAVADINIMAS	
UŽSAKOVAS	UAB "UH1"	PJŪVAI 1D	Laida A
LT		DOKUMENTO ŽYMUO	Lapas 1
		03/22-KHUB-1D-PP-SA-BR.03	Lapų 1

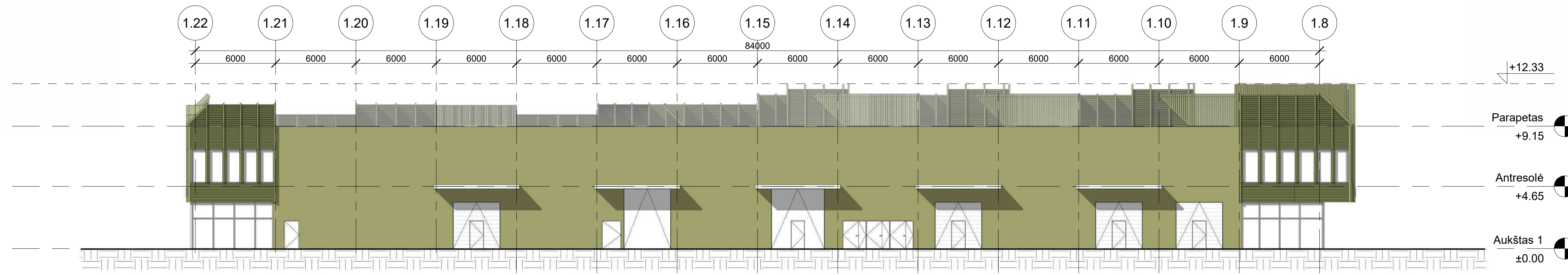

1 Šiaurės-vakarų fasadas
1 : 200

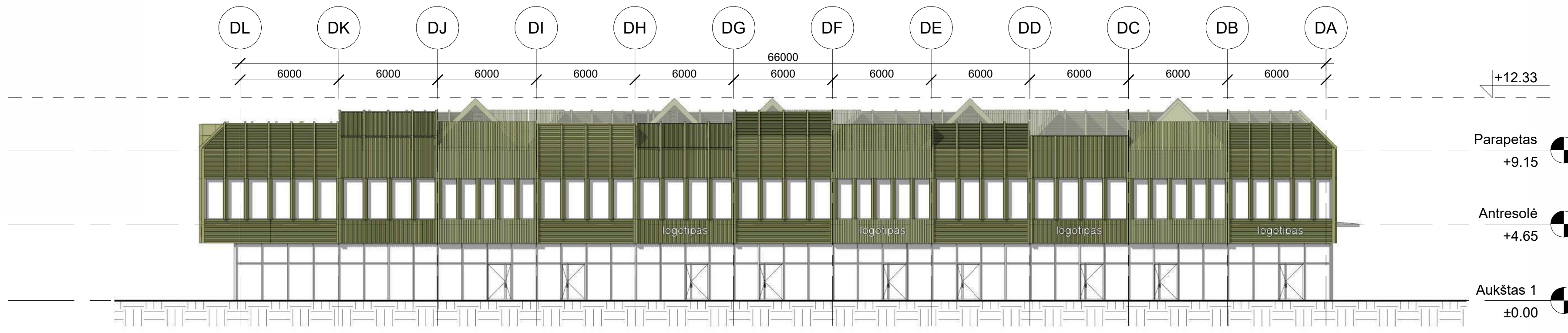

2 Šiaurės-rytų fasadas
1 : 200

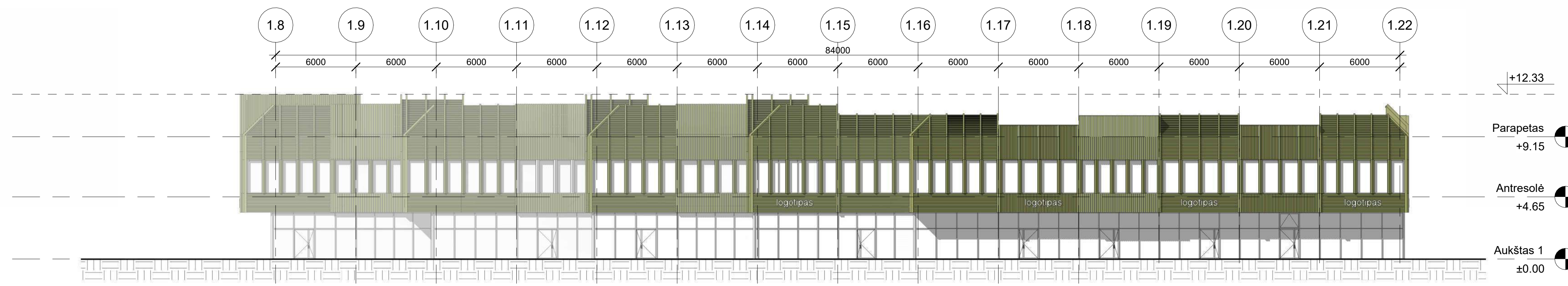

3 Pietryčių fasadas
1 : 200

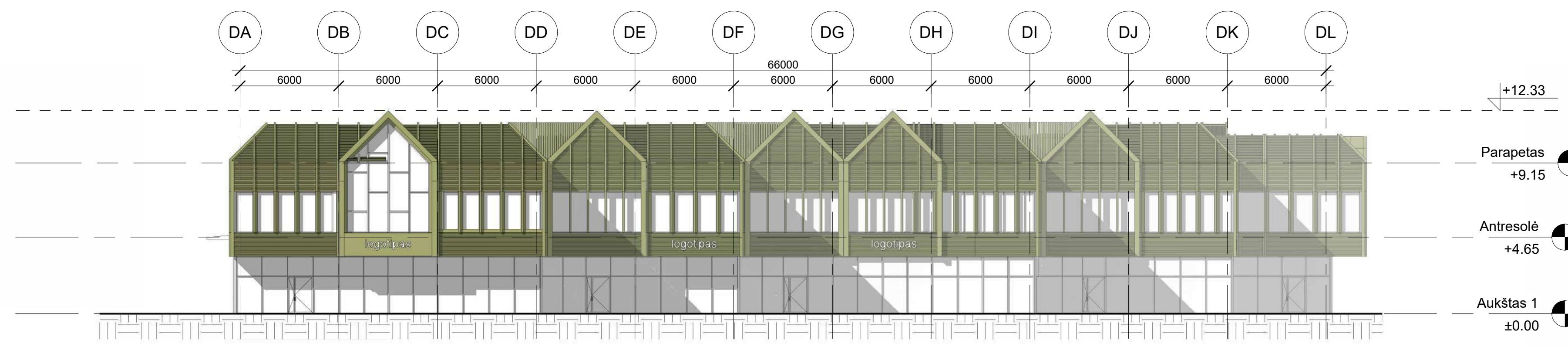

4 Pietvakarių fasadas
1 : 200

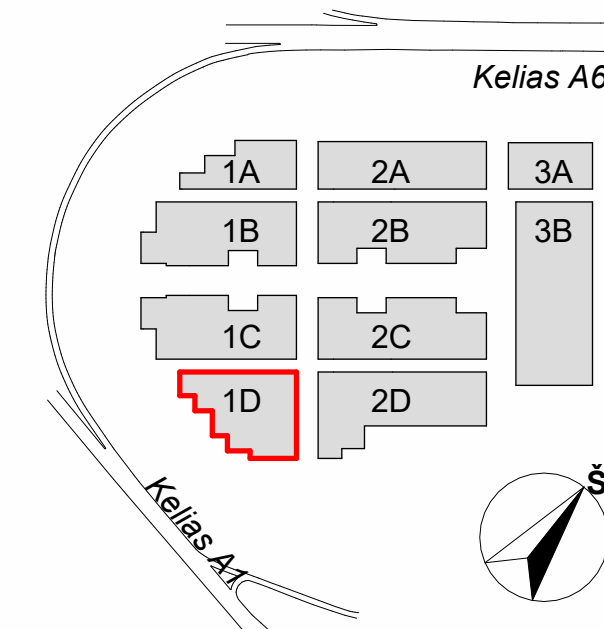

A	2023-04	Keitimas pagal atnaujintą Užsakovo projektavimo užduotį	
LAIDA	DATA	LAIDOS STATUSAS. KEITIMŲ PRIEŽASTIS	
KVAL. PATV. DOK.NR.	UAB "STATYBOS INŽINIERŲ KONSULTANTŲ BIURAS" VARNIŠ G. 49, VILNIUS, LT - 06246 e.l.p.: info@heima.lt Tel.nr.: +3767097636	STATINIO PROJEKTO PAVADINIMAS	PREKYBOS PASKIRTIES (7.3) PASTATŲ VETERINARŲ G. 4, BIRULIŠKIŲ K., KARMĖLAVOS SEN., KAUNO R. STATYBOS PROJEKTAS
A1179	SPV	Vaidas Saveikis	STATINIO PAVADINIMAS IR NUMERIS
	Koord.	Vytautas Pajaujis	1D - PREKYBOS PASKIRTIES PASTATAS
KVAL. PATV. DOK.NR.	Studija „HEIMA“, MB. www.heima.lt T. Savienkos g. 16K, Vilnius e.l.p.: info@heima.lt Tel.nr.: +3767097636		DOKUMENTO PAVADINIMAS
A2145	SPDV	Tomas Vaičiulis	PASTATO 1D FASADAI
	Arch.	Vytautas Vaičikonis	DOKUMENTO ŽYMUO
	Arch.	Evelina Miežanskaitė	03/22-KHUB-1D-PP-SA-BR.04
LT	STATYTOJAS	UAB "UH1"	Lapas
	UŽSAKOVAS	UAB "UH1"	Lapų
			1
			1

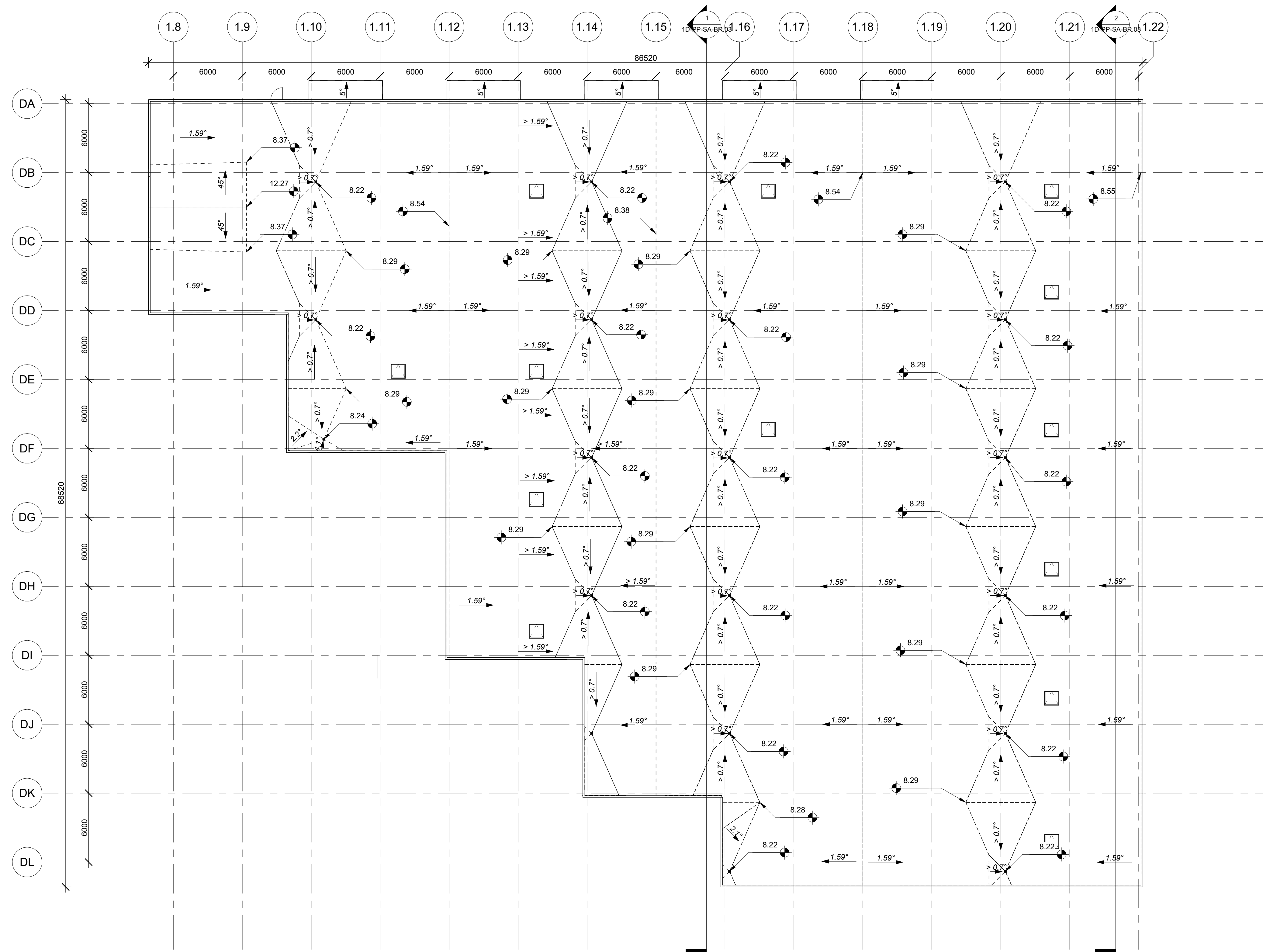

1 Pastatas 1D - Stogo planas
1 : 200

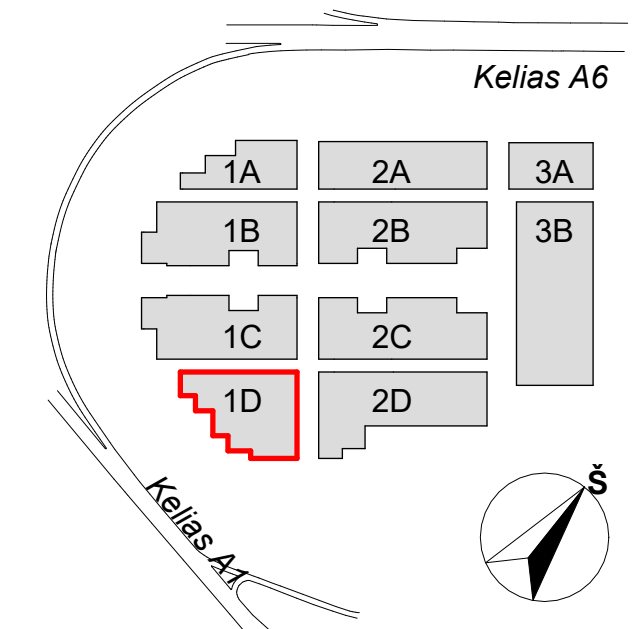

A	2023-04	Keitimas pagal atnaujintą Užsakovo projektavimo užduotį	
LAIDA	DATA	LAIDOS STATUSAS. KEITIMŲ PRIEŽASTIS	
KVAL. PATV. DOK.NR.	UAB "STATYBOS INŽINIERŲ KONSULTANTŲ BIURAS" VARNIŠ G. 49, VILNIUS, LT - 06246 EL.P.: info@heima.lt	STATINIO PROJEKTO PAVADINIMAS PREKYBOS PASKIRTIES (7.3) PASTATŲ VETERINARŲ G. 4, BIRULIŠKIŲ K., KARMĖLAVOS SEN., KAUNO R. STATYBOS PROJEKTAS	
A1179	SPV	Vaidas Saveikis	STATINIO PAVADINIMAS IR NUMERIS 1D - PREKYBOS PASKIRTIES PASTATAS
KVAL. PATV. DOK.NR.		Koordin.	Vytautas Pajaujis
A2145	SPDV	Tomas Vaičiulis	DOKUMENTO PAVADINIMAS STOGO PLANAS
	Arch.	Vytautas Vaičikonis	Laida A
	Arch.	Evelina Miežanskaitė	Lapas 1
LT	STATYTOJAS UAB "UH1"	UŽSAKOVAS UAB "UH1"	DOKUMENTO ŽYMUO 03/22-KHUB-1D-PP-SA-BR.05 Lapų 1

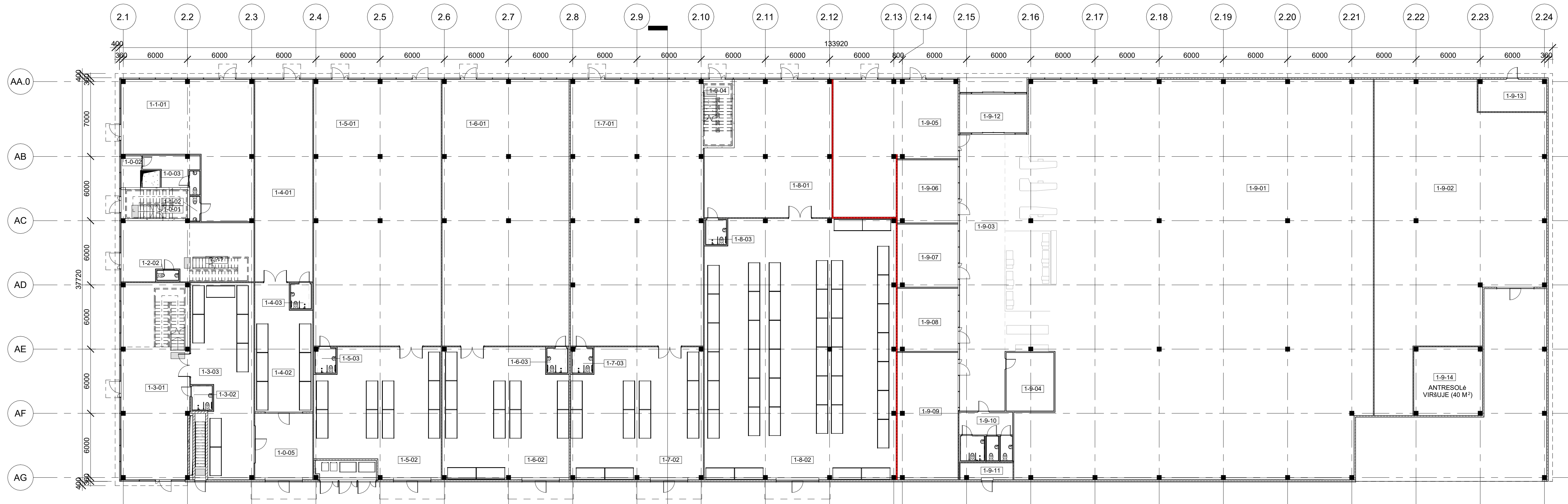

1 | Pastatas 2A - Pirmo aukšto planas
1 : 200

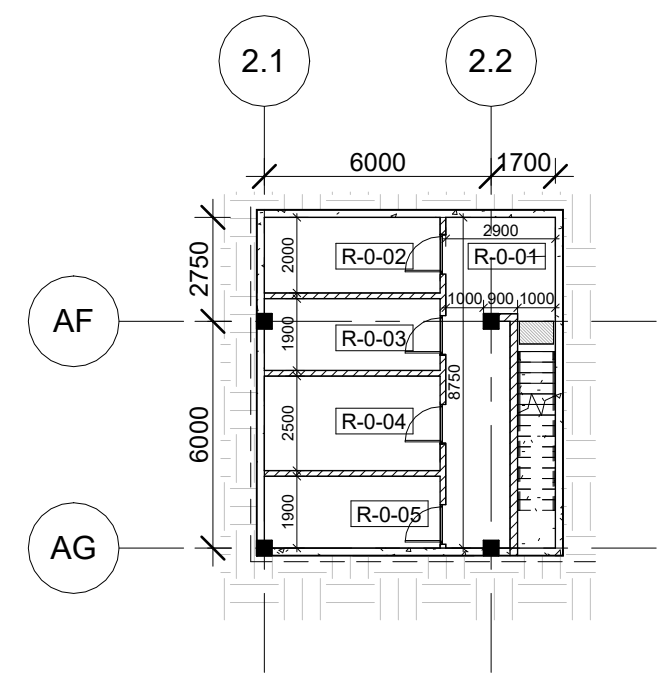

R1 | Pastatas 2A - Rūšio planas
1 : 200

Patalpų Eksplikacija - Pastatas 2A (Rūšys)		
Numeris	Patalpa	Plotas
R-0-01	Koridorius	23.83 m ²
R-0-02	ER	9.30 m ²
R-0-03	E	8.76 m ²
R-0-04	SGGS + VN	11.63 m ²
R-0-05	ŠP	8.79 m ²
Viso:		62.31 m ²

Patalpų Eksplikacija - Pastatas 2A (Visos patalpos)			
Numeris	Aukštas	Patalpa	Plotas
1-0-01	Aukštas 1	Laiptinė	16.74 m ²
1-0-02	Aukštas 1	Koridorius	5.51 m ²
1-0-03	Aukštas 1	Apsaugos postas	11.12 m ²
1-0-04	Aukštas 1	Laiptinė	16.74 m ²
1-0-05	Aukštas 1	Koridorius	32.51 m ²
1-0-06	Aukštas 1	WC	2.04 m ²
			84.66 m ²
1-1-01	Aukštas 1	Prekybos salė	116.67 m ²
1-1-02	Aukštas 1	WC	2.14 m ²
			118.81 m ²
1-2-01	Aukštas 1	Prekybos salė	62.91 m ²
1-2-02	Aukštas 1	WC	1.80 m ²
1-2-03	Antresolė	Pagalbinė patalpa	33.56 m ²
			98.27 m ²
1-3-01	Aukštas 1	Prekybos salė	110.73 m ²
1-3-02	Aukštas 1	WC (Neigal.)	4.16 m ²
1-3-03	Aukštas 1	Prekių paskirtymo patalpa	92.02 m ²
1-3-04	Antresolė	Pagalbinė patalpa	74.40 m ²
			281.30 m ²
1-4-01	Aukštas 1	Prekybos salė	102.06 m ²
1-4-02	Aukštas 1	Prekių paskirtymo patalpa	59.41 m ²
1-4-03	Aukštas 1	WC (Neigal.)	4.37 m ²
			165.84 m ²
1-5-01	Aukštas 1	Prekybos salė	295.35 m ²
1-5-02	Aukštas 1	Prekių paskirtymo patalpa	128.98 m ²
1-5-03	Aukštas 1	WC (Neigal.)	4.29 m ²
			428.62 m ²
1-6-01	Aukštas 1	Prekybos salė	294.11 m ²
1-6-02	Aukštas 1	Prekių paskirtymo patalpa	138.81 m ²
1-6-03	Aukštas 1	WC (Neigal.)	4.37 m ²
			437.29 m ²
1-7-01	Aukštas 1	Prekybos salė	305.84 m ²
1-7-02	Aukštas 1	Prekių paskirtymo patalpa	145.44 m ²
1-7-03	Aukštas 1	WC (Neigal.)	4.29 m ²

Patalpų Eksplikacija - Pastatas 2A (Visos patalpos)			
Numeris	Aukštas	Patalpa	Plotas
			455.57 m ²
1-8-01	Aukštas 1	Prekybos salė	134.95 m ²
1-8-02	Aukštas 1	Prekių paskirtymo patalpa	426.49 m ²
1-8-03	Aukštas 1	WC (Neigal.)	4.37 m ²
			565.81 m ²
1-9-01	Aukštas 1	Prekybos salė	1224.79 m ²
1-9-02	Aukštas 1	Prekių paskirtymo patalpa	370.18 m ²
1-9-03	Aukštas 1	Koridorius	114.00 m ²
1-9-04	Aukštas 1	Apsaugos postas	24.18 m ²
1-9-05	Aukštas 1	Prekybos patalpa	117.23 m ²
1-9-06	Aukštas 1	Prekybos patalpa	33.03 m ²
1-9-07	Aukštas 1	Prekybos patalpa	33.03 m ²
1-9-08	Aukštas 1	Prekybos patalpa	33.03 m ²
1-9-09	Aukštas 1	Prekybos patalpa	65.83 m ²
1-9-10	Aukštas 1	WC	21.20 m ²
1-9-11	Aukštas 1	Skydinė	6.70 m ²
1-9-12	Aukštas 1	Tambūras	23.74 m ²
1-9-13	Aukštas 1	Taromato patalpa	18.88 m ²
1-9-14	Aukštas 1	Kompressorinė	40.32 m ²
			2126.15 m ²
2-10-01	Antresolė	Koridorius	162.85 m ²
2-10-02	Antresolė	Biuras	117.83 m ²
2-10-03	Antresolė	Biuras	63.42 m ²
2-10-04	Antresolė	Biuras	87.34 m ²
2-10-05	Antresolė	Biuras	43.25 m ²
2-10-06	Antresolė	Biuras	89.15 m ²
2-10-07	Antresolė	Biuras	42.76 m ²
2-10-08	Antresolė	Biuras	63.16 m ²
2-10-09	Antresolė	Biuras	84.10 m ²
2-10-10	Antresolė	Susitikimų kamb.	31.32 m ²
2-10-11	Antresolė	Susitikimų kamb.	34.89 m ²
2-10-12	Antresolė	Poilsio erdvė su virtuvele	45.11 m ²
2-10-13	Antresolė	Moteryų WC	17.66 m ²
2-10-14	Antresolė	WC (Neigal.)	3.63 m ²
2-10-15	Antresolė	Vyrų WC	12.65 m ²
			899.11 m ²
Viso:			5661.42 m ²

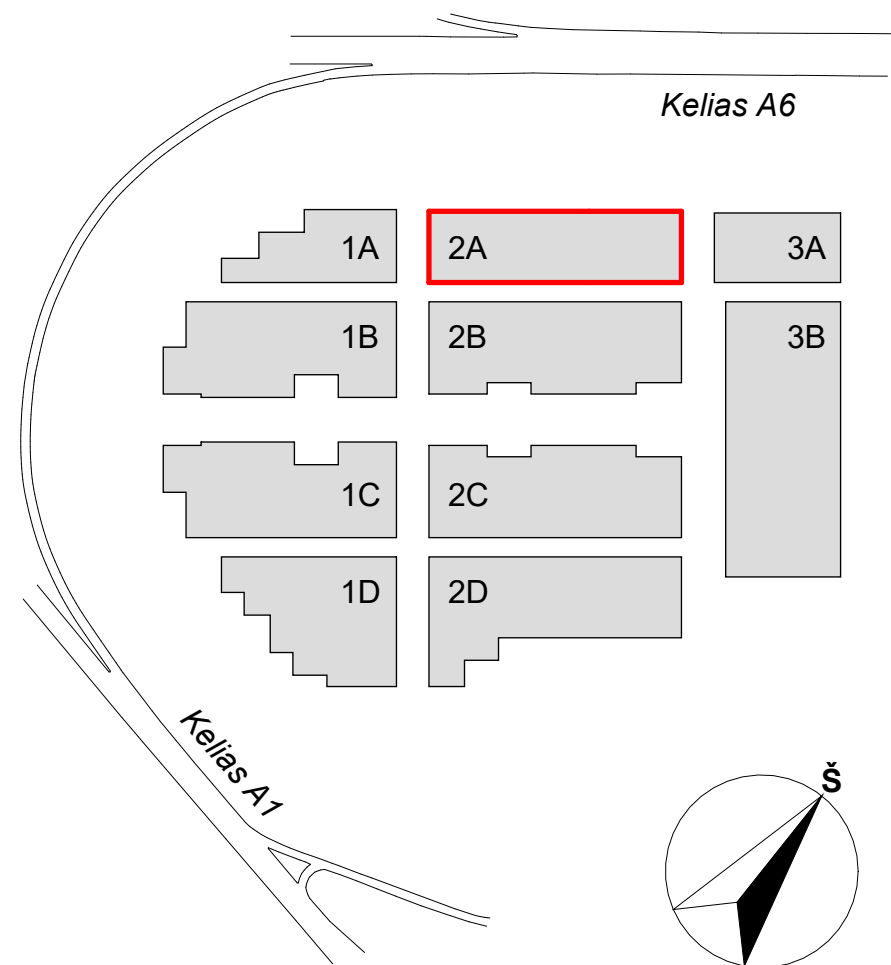

A	2023-04	Keitimas pagal atnaujintą Užsakovo projektavimo užduotį	
LAIDA	DATA	LAIDOS STATUSAS. KEITIMŲ PRIEŽASTIS	
KVAL. PATV. DOK.NR.	SPV	Vaidas Saveikis	STATINIO PROJEKTO PAVADINIMAS PREKYBOS PASKIRTIES (7.3) PASTATŲ VETERINARŲ G. 4. BIRULIŠKIŲ K., KARMELAVOS SEN., KAUNO R. STATYBOS PROJEKTAS
A1179	Koordin.	Vytautas Pajaujis	STATINIO PAVADINIMAS IR NUMERIS 2A - PREKYBOS PASKIRTIES PASTATAS
KVAL. PATV. DOK.NR.	SPDV	Tomas Vaičiulis	DOKUMENTO PAVADINIMAS PIRMO AUKŠTO IR RŪŠIO PLANAI
A2145	Arch.	Evelina Miežanskaitė	DOKUMENTO ŽYMUO 03/22-KHUB-2A-PP-SA-BR.01
LT	STATYTOJAS UŠSAKOVAS UAB "UH1"	STATYTOJAS UAB "HEIMA", MB. www.heima.lt T. Savėninkas g. 16K, Vilnius e.l.p.: info@heima.lt Tel.nr.: +3767097636	Lapų 1 1

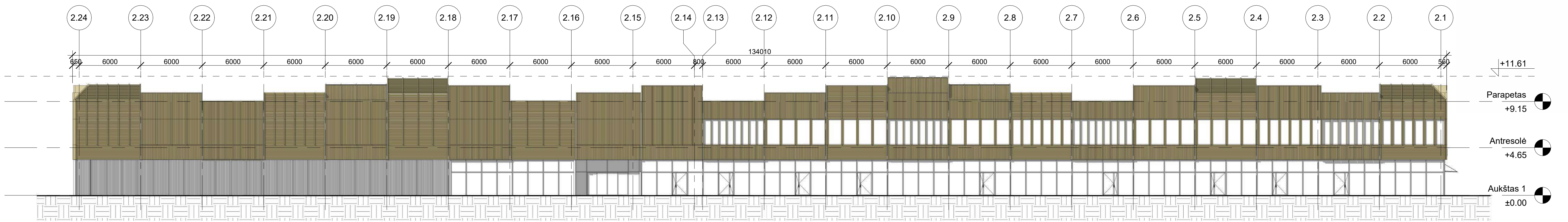

1 | Šiaurės-vakarų fasadas
1 : 200

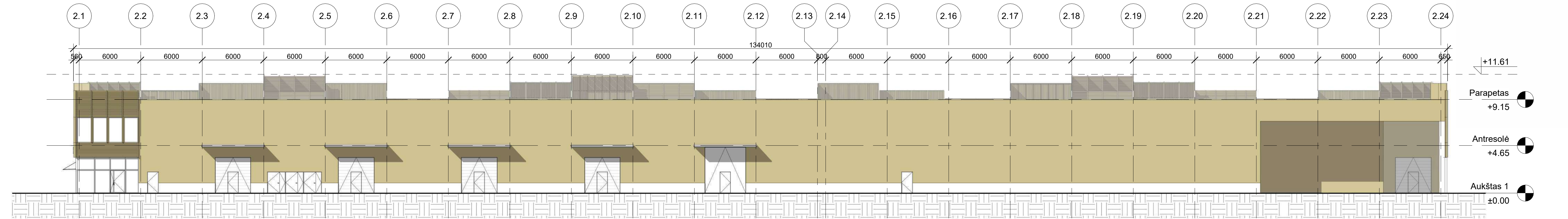

3 | Pietryčių fasadas
1 : 200

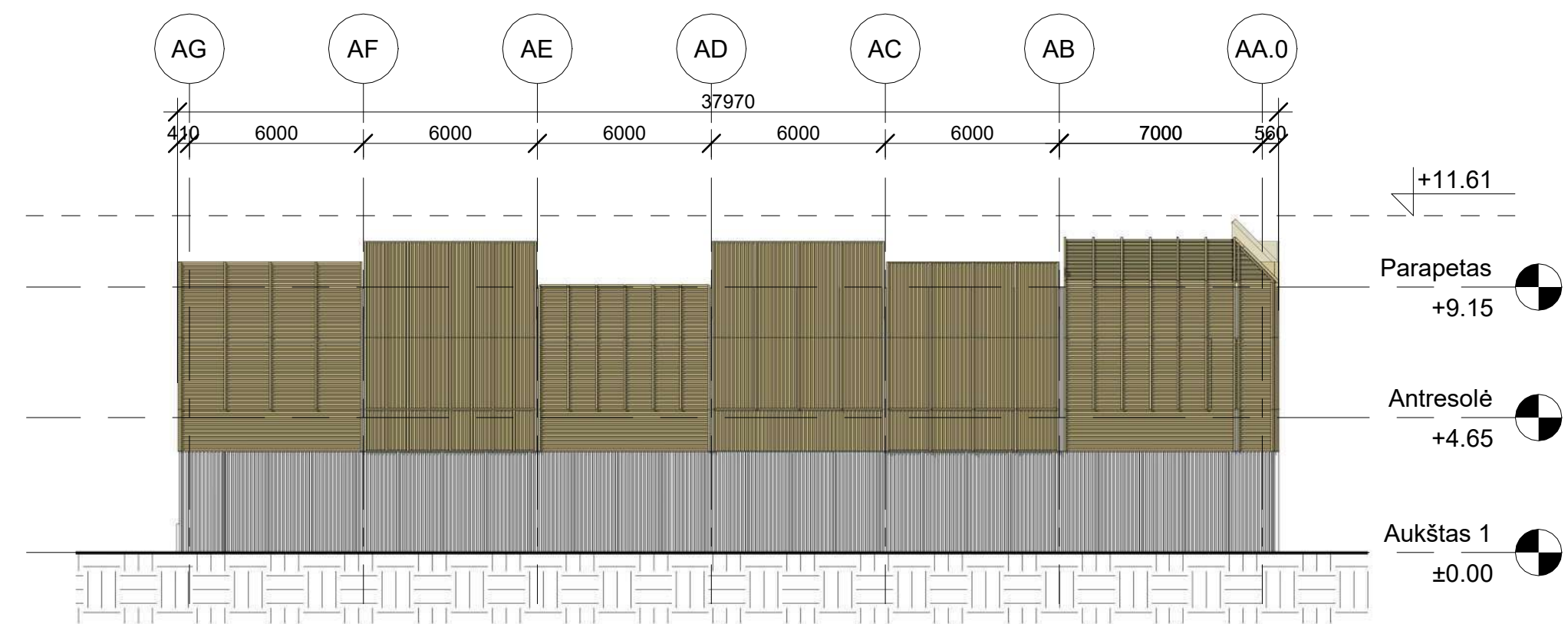

2 | Šiaurės-rytų fasadas
1 : 200

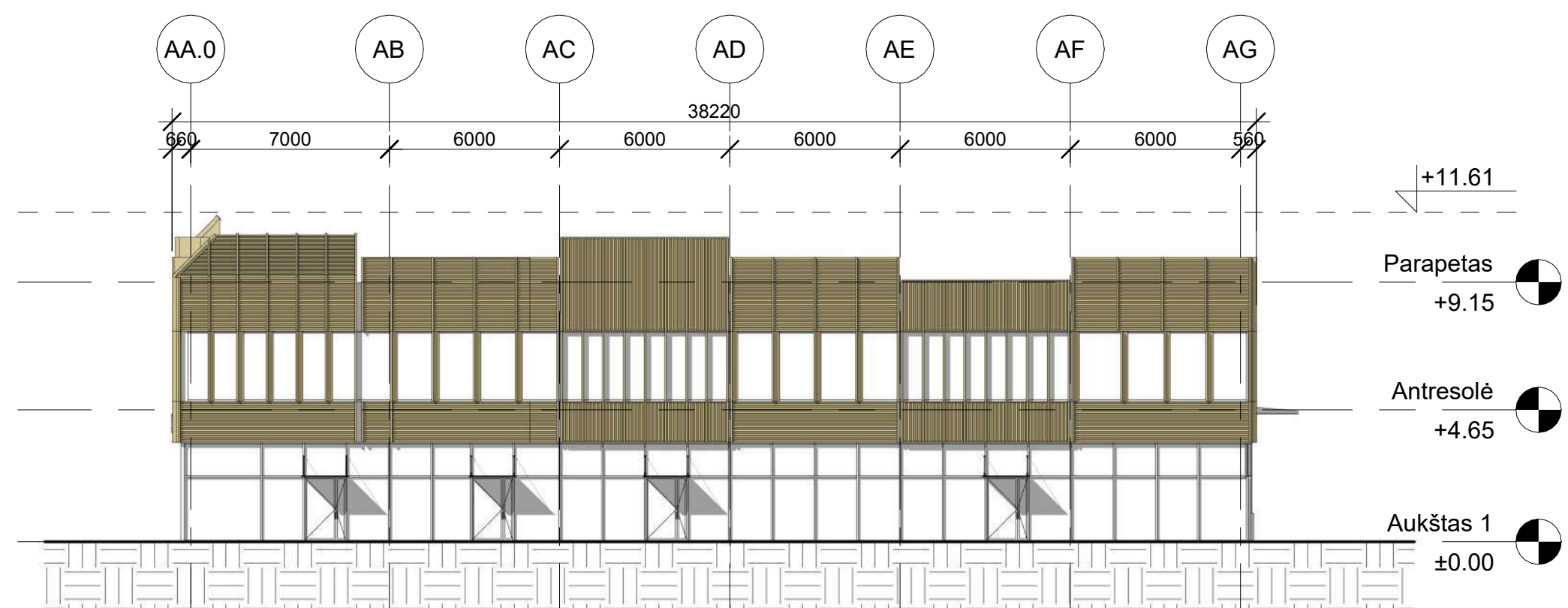

4 | Pietvakarių fasadas
1 : 200

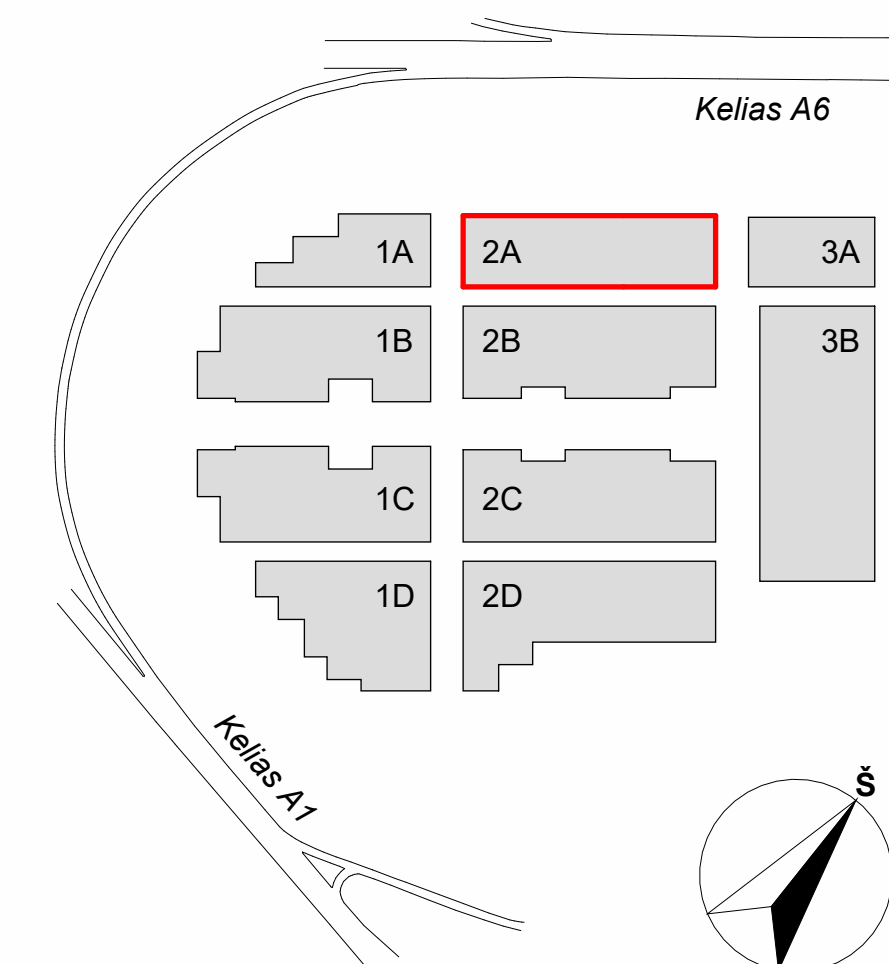

A	2023-04	Keitimas pagal atnaujintą Užsakovo projektavimo užduotį	STATINIO PROJEKTO PAVADINIMAS
LAIDA	DATA	LAIDOS STATUSAS. KEITIMŲ PRIEŽASTIS	PREKYBOS PASKIRTIES (7.3) PASTATŲ VETERINARŲ G. 4. BIRULIŠKIŲ K., KARMĖLAVOS SEN., KAUNO R. STATYBOS PROJEKTAS
KVAL. PATV. DOK.NR.	UAB "STATYBOS INŽINIERŲ KONSULTANTŲ BIURAS" VARNIŠ G. 49, VILNIUS, LT-06246 el.p.: info@inma.lt	SPV Vaidas Saveikis	STATINIO PAVADINIMAS IR NUMERIS
A1179	Koordin. Vytautas Pajaujis		2A - PREKYBOS PASKIRTIES PASTATAS
KVAL. PATV. DOK.NR.	Studija „HEIMA“, MB. www.heima.lt T. Savaitėkos g. 16K, Vilnius el.p.: info@heima.lt Tel.nr.: +3767097636	Arch. Tomas Vaičiulis	DOKUMENTO PAVADINIMAS
A2145	Arch. Vytautas Vaičikonis	Arch. Evelina Miežanskaitė	PASTATO 2A FASADAİ
LT	STATYTOJAS UAB "UH1"	UŽSAKOVAS UAB "UH1"	DOKUMENTO ŽYMUO
			03/22-KHUB-2A-PP-SA-BR.03
			Lapas Lapų
			1 1

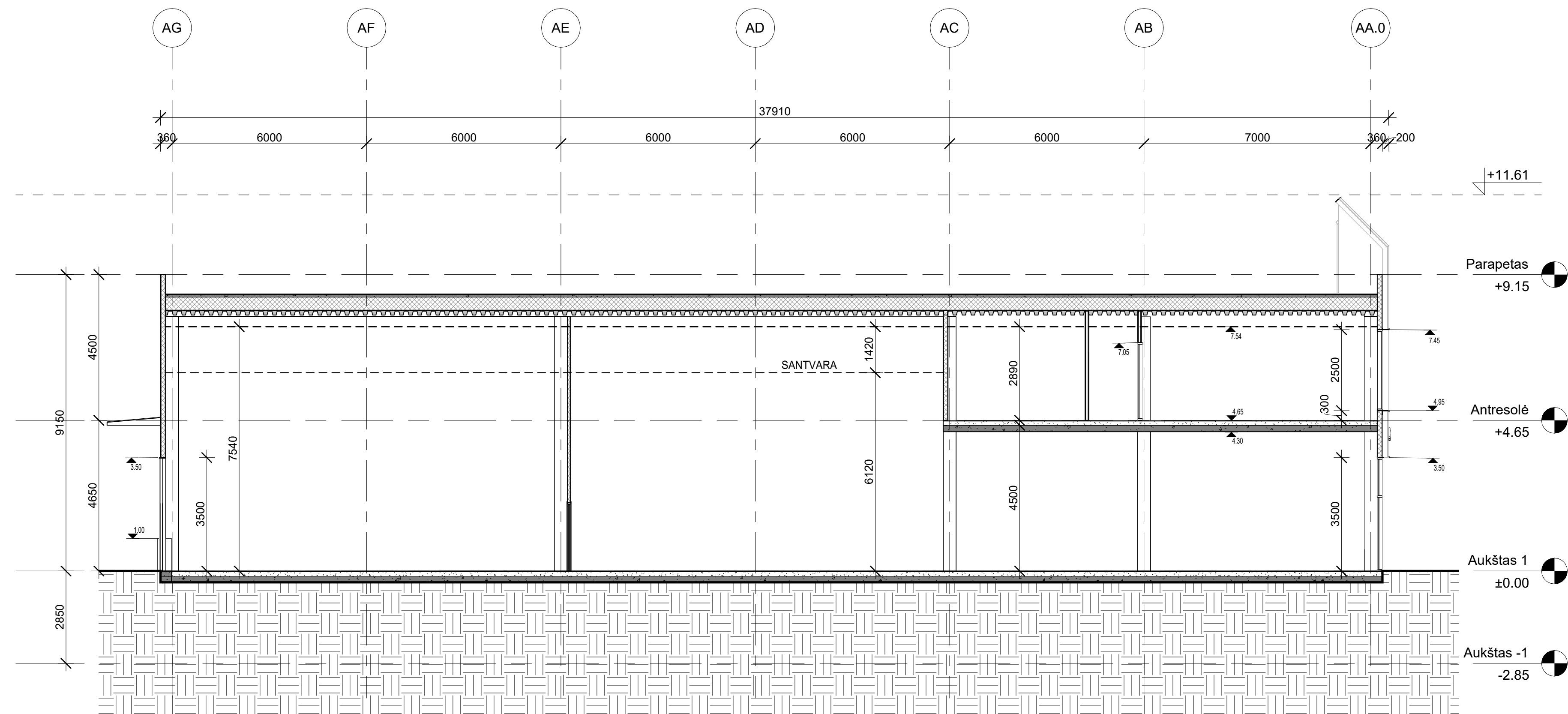

1 Pastatas 2A - Pjūvis 1-1
1:100

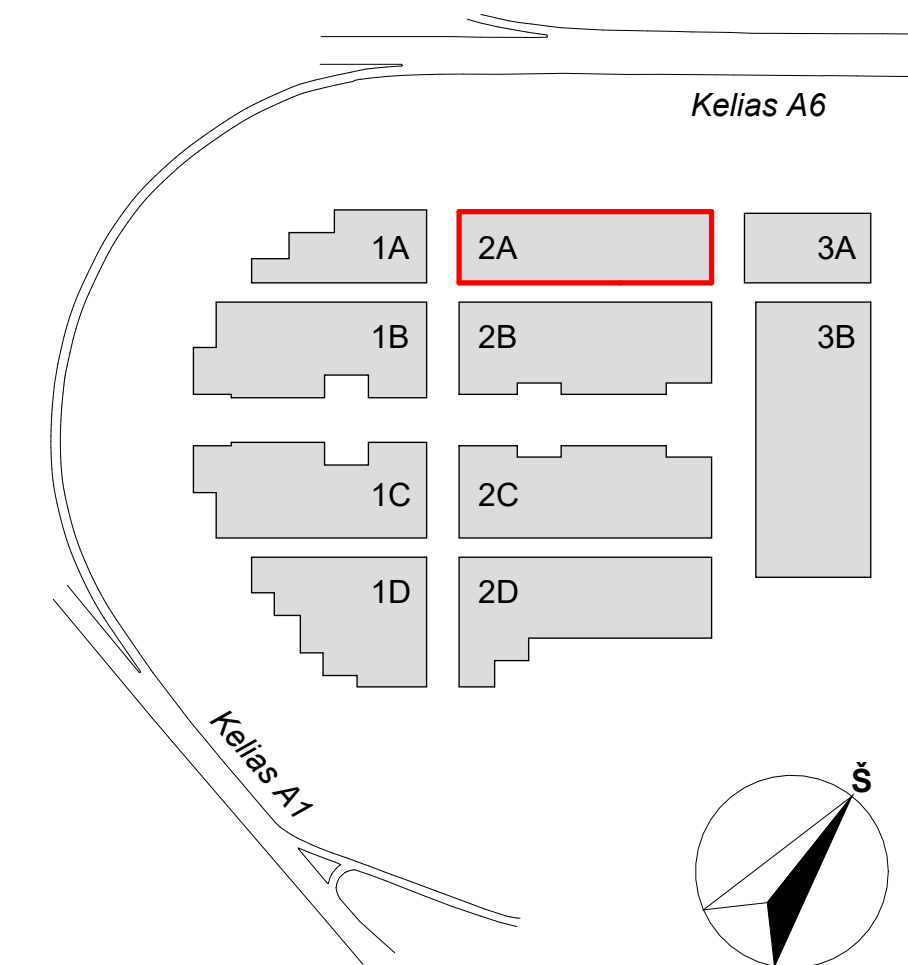

A	2023-04	Keičimas pagal atnaujintą Užsakovo projektavimo užduotį	
LAIDA	DATA	LAIDOS STATUSAS. KEITIMŲ PRIEŽASTIS	
KVAL. PATV. DOK.NR.	 UAB "STATYBOS INŽINIERŲ KONSULTANTŲ BIURAS" VARNĖS G. 49, VILNIUS, LT - 06246 EL. P. INFO@HEIMA.BI Tel. nr. +3767097636	STATINIO PROJEKTO PAVADINIMAS	
A1179	SPV Vaidas Saveikis	PREKYBOS PASKIRTIES (7.3) PASTATŲ VETERINARŲ G. 4, BIRULIŠKIŲ K., KARMĖLAVOS SEN., KAUNO R. STATYBOS PROJEKTAS	
	Koord. Vytautas Pajaujis	STATINIO PAVADINIMAS IR NUMERIS	
KVAL. PATV. DOK.NR.	 Studija „HEIMA“, MB. www.heima.lt T. Savėnėkos g. 16K, Vilnius el. p. info@heima.lt Tel. nr. +3767097636	2A - PREKYBOS PASKIRTIES PASTATAS	
A2145	SPDV Tomas Vaičiulis	DOKUMENTO PAVADINIMAS	Laida
	Arch. Vytautas Vaičikonis	PJŪVIS 2A	A
	Arch. Evelina Miežanskaitė	DOKUMENTO ŽYMUO	Lapas Lapų
LT	STATYTOJAS UAB "UH1"	03/22-KHUB-2A-PP-SA-BR.04	1 1
	UŽSAKOVAS UAB "UH1"		

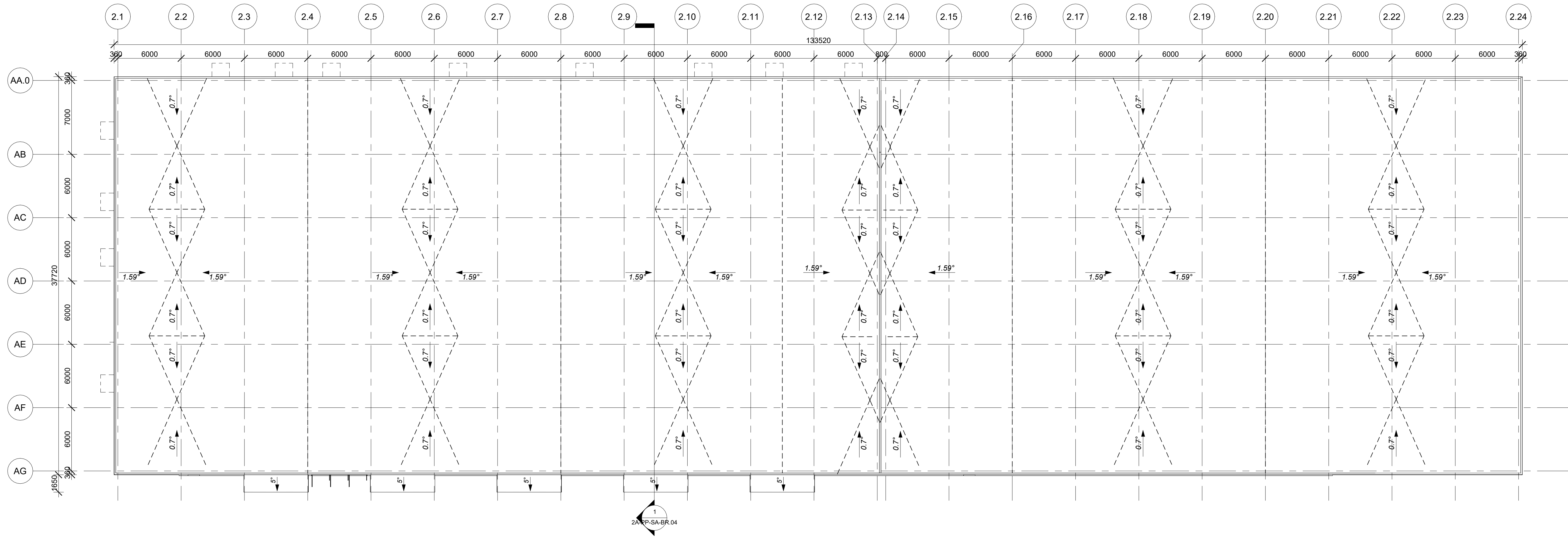

1 | Pastatas 2A - Stogo planas
1 : 200

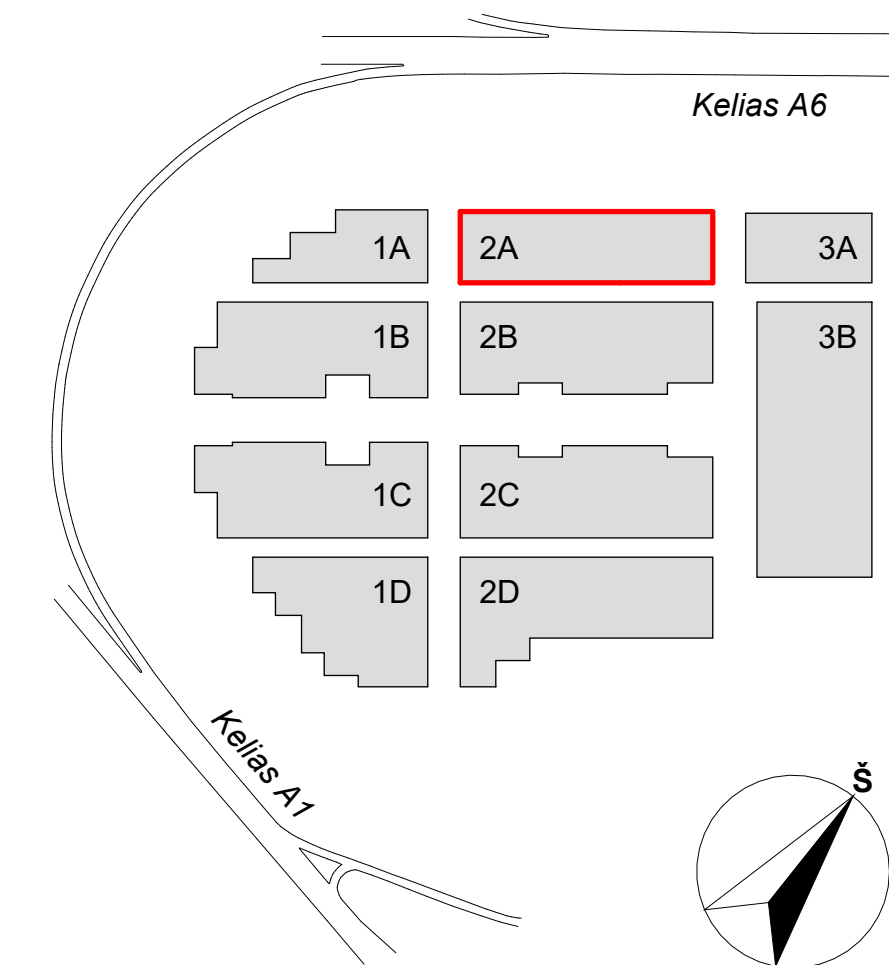

A	2023-04	Keitimas pagal atnaujintą Užsakovo projektavimo užduotį	
LAIDA	DATA	LAIDOS STATUSAS. KEITIMŲ PRIEŽASTIS	
KVAL. PATV. DOK.NR.	UAB "STATYBOS INŽINIERŲ KONSULTANTŲ BIURAS" VARNIŠ G. 49, VILNIUS, LT - 06246 EL.P.: info@heima.lt	STATINIO PROJEKTO PAVADINIMAS	PREKYBOS PASKIRTIES (7.3) PASTATŲ VETERINARŲ G. 4, BIRULIŠKIŲ K., KARMĖLAVOS SEN., KAUNO R. STATYBOS PROJEKTAS
A1179	SPV Vaidas Saviškis	Koordin. Vytautas Pajaujis	STATINIO PAVADINIMAS IR NUMERIS
KVAL. PATV. DOK.NR.	Studija „HEIMA“, MB. www.heima.lt T. Šeštokas g. 16K, Vilnius el.p.: info@heima.lt Tel.nr.: +3767007636		2A - PREKYBOS PASKIRTIES PASTATAS
A2145	SPDV Tomas Vaičiulis	Arch. Vytautas Vaičikonis	DOKUMENTO PAVADINIMAS
	Arch. Evelina Miežanskaitė		STOGO PLANAS
LT	STATYTOJAS UAB "UH1"	UŽSAKOVAS UAB "UH1"	DOKUMENTO ŽYMUO
			03/22-KHUB-2A-PP-SA-BR.05
			Lapas Lapų
			1 1

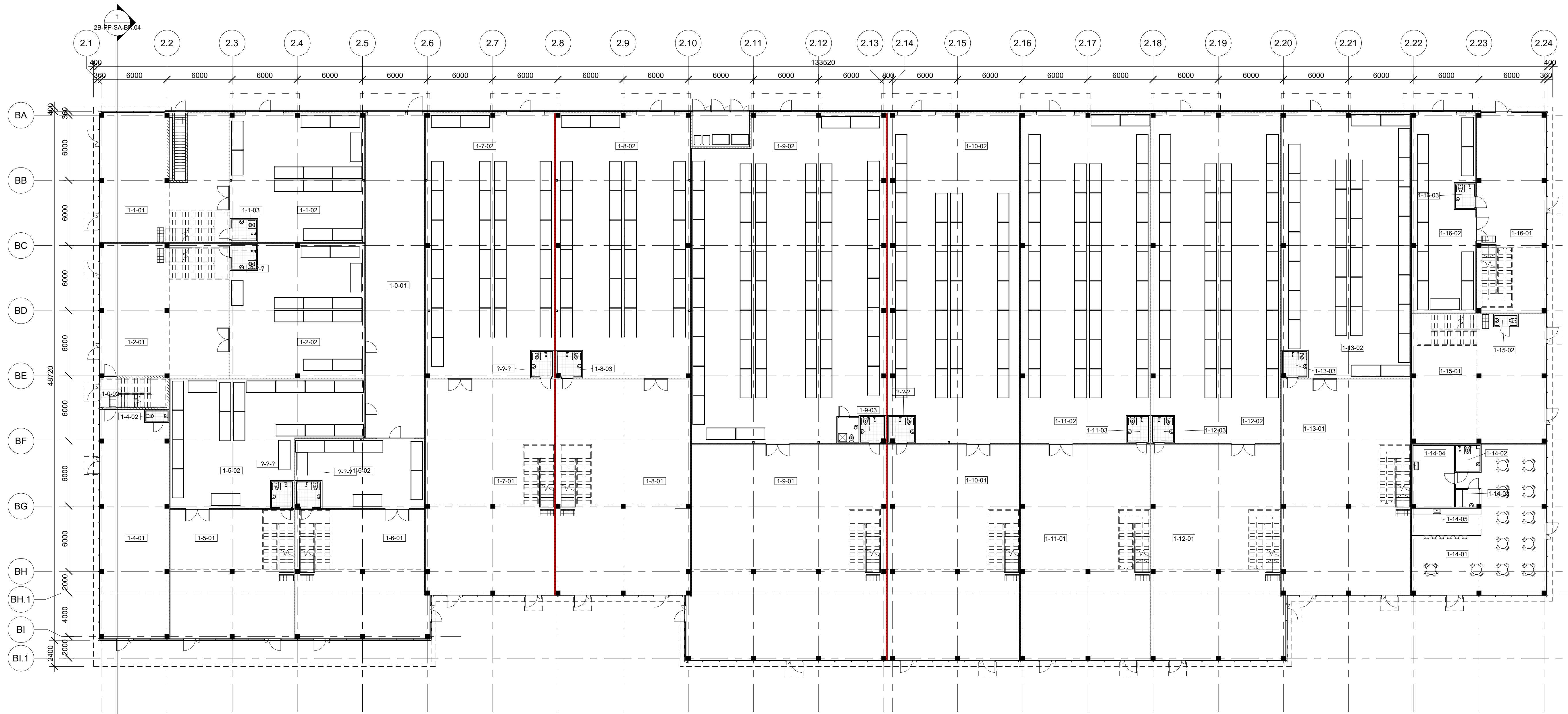

1 Pastatas 2B - Pirmo aukšto planas
1 : 200

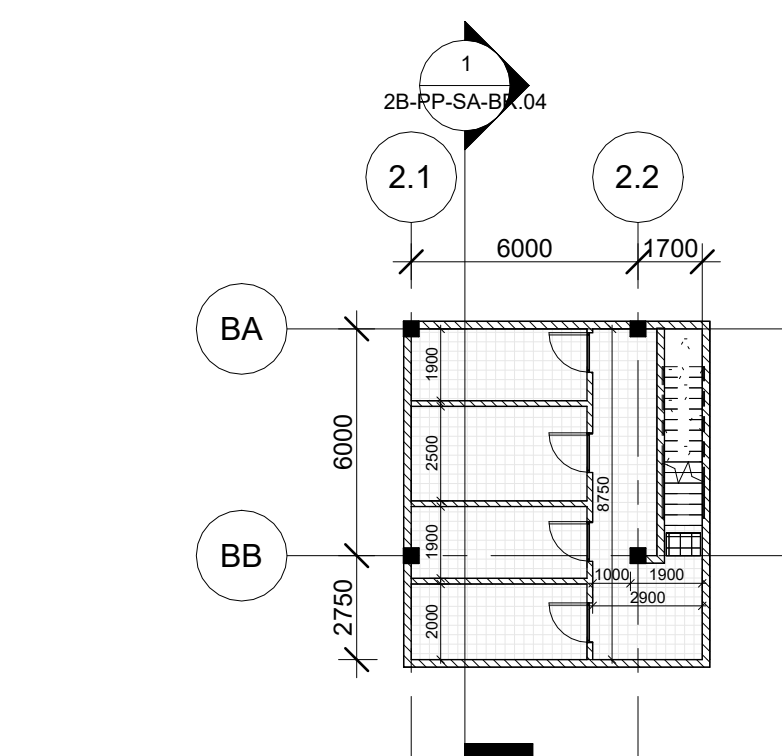

R1 Pastatas 2B - Rūšio planas
1 : 200

Patalpų Eksplikacija - Pastatas 2B (Visos patalpos)

Numeris	Patalpa	Plotas
1-0-01	Koridorius	160.49 m ²
1-0-02	Laiptinė	8.79 m ²
1-1-01	Prekybos salė	123.65 m ²
1-1-02	Prekių paskirtymo patalpa	139.40 m ²
1-1-03	WC (Neigal.)	4.37 m ²
1-1-04	Pagalbinė patalpa	74.40 m ²
1-2-01	Prekybos salė	140.85 m ²
1-2-02	Prekių paskirtymo patalpa	147.00 m ²
1-2-03	WC (Neigal.)	5.06 m ²
1-2-04	Pagalbinė patalpa	77.28 m ²
1-3-01	Pagalbinė patalpa	142.54 m ²
1-3-02	WC	2.95 m ²
1-4-01	Prekybos salė	131.03 m ²
1-4-02	WC (Neigal.)	1.90 m ²
1-5-01	Prekybos salė	130.71 m ²
1-5-02	Prekių paskirtymo patalpa	165.10 m ²
1-5-03	WC (Neigal.)	4.37 m ²
1-5-04	Pagalbinė patalpa	95.44 m ²
1-6-01	Prekybos salė	138.18 m ²
1-6-02	Prekių paskirtymo patalpa	69.72 m ²
1-6-03	WC (Neigal.)	4.98 m ²
1-6-04	Pagalbinė patalpa	102.16 m ²
1-7-01	Prekybos salė	230.55 m ²
1-7-02	Prekių paskirtymo patalpa	280.85 m ²
1-7-03	WC (Neigal.)	4.37 m ²
1-7-04	Pagalbinė patalpa	98.74 m ²
1-8-01	Prekybos salė	614.50 m ²
1-8-02	Prekių paskirtymo patalpa	241.01 m ²
1-8-03	WC (Neigal.)	4.98 m ²
1-8-04	Pagalbinė patalpa	103.04 m ²
1-9-01	Prekybos salė	642.17 m ²
1-9-02	Prekių paskirtymo patalpa	516.66 m ²

Patalpų Eksplikacija - Pastatas 2B (Visos patalpos)

Numeris	Patalpa	Plotas
1-9-03	WC (Neigal.)	4.98 m ²
1-9-04	Pagalbinė patalpa	152.19 m ²
1-10-01	Prekybos salė	1027.08 m ²
1-10-02	Prekių paskirtymo patalpa	233.88 m ²
1-10-03	WC (Neigal.)	355.13 m ²
1-10-04	Pagalbinė patalpa	5.13 m ²
1-11-01	Prekybos salė	101.42 m ²
1-11-02	Prekių paskirtymo patalpa	695.54 m ²
1-11-03	WC (Neigal.)	231.38 m ²
1-11-04	Pagalbinė patalpa	353.46 m ²
1-12-01	Prekybos salė	4.37 m ²
1-12-02	Prekių paskirtymo patalpa	99.32 m ²
1-12-03	WC (Neigal.)	688.52 m ²
1-12-04	Pagalbinė patalpa	234.21 m ²
1-13-01	Prekybos salė	353.46 m ²
1-13-02	Prekių paskirtymo patalpa	4.37 m ²
1-13-03	WC (Neigal.)	102.11 m ²
1-13-04	Pagalbinė patalpa	694.15 m ²
1-14-01	Prekybos salė	232.83 m ²
1-14-02	Prekių paskirtymo patalpa	281.44 m ²
1-14-03	WC (Neigal.)	4.98 m ²
1-14-04	Pagalbinė patalpa	99.16 m ²
1-14-05	Baro zona	616.96 m ²
1-15-01	Prekybos salė	121.31 m ²
1-15-02	WC (Neigal.)	121.31 m ²
1-15-03	Pagalbinė patalpa	4.98 m ²
1-16-01	Prekybos salė	3.47 m ²
1-16-02	Prekių paskirtymo patalpa	21.45 m ²
1-16-03	WC (Neigal.)	16.00 m ²
1-16-04	Pagalbinė patalpa	167.21 m ²
1-15-01	Prekybos salė	139.21 m ²
1-15-02	WC	1.80 m ²
1-15-03	Pagalbinė patalpa	75.52 m ²
1-16-01	Prekybos salė	216.53 m ²
1-16-02	Prekių paskirtymo patalpa	111.85 m ²
1-16-03	WC (Neigal.)	102.22 m ²
1-16-04	Pagalbinė patalpa	3.74 m ²
1-16-01	Prekybos salė	78.40 m ²
1-16-02	Pagalbinė patalpa	296.21 m ²
1-9-01	Prekybos salė	7529.14 m ²
1-9-02	Prekių paskirtymo patalpa	

Viso:

Patalpų Eksplikacija - Pastatas 2B (Rūšys)

Numeris	Patalpa	Plotas
R-0-42	SGGS + VN	11.63 m ²
R-0-43	ER	9.30 m ²
R-0-44	E	8.76 m ²
R-0-45	ŠP	8.79 m ²
R-0-46	Koridorius	23.83 m ²
		62.31 m ²
		62.31 m ²

Viso:

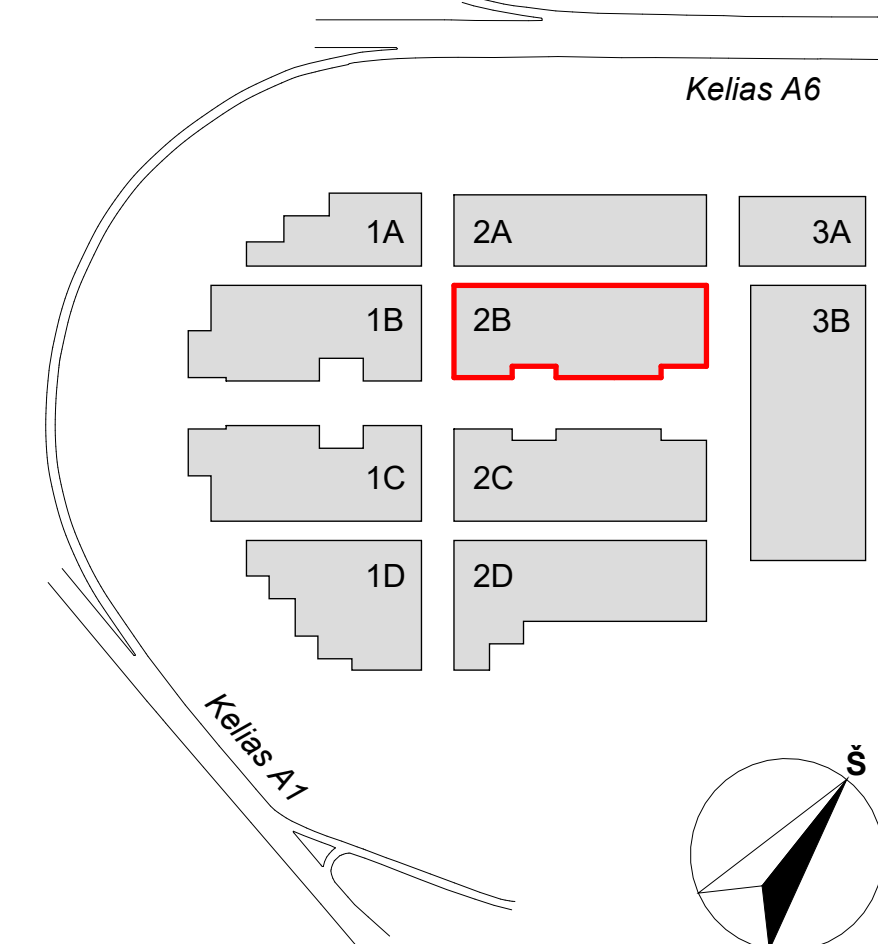

A	2023-04	Keitimas pagal atnaujintą Užsakovo projektavimo užduotį	
LAIDA	DATA	LAIDOS STATUSAS. KEITIMŲ PRIEŽASTIS	
KVAL. PATV. DOK.NR.	STATYBOS INŽINIERŲ KONSULTANTŲ BIURAS "HEIMA" VARNIŠ G. 49, VILNIUS, LT-06248, LT e.l.p.: info@heima.lt	STATINIO PROJEKTO PAVADINIMAS	PREKYBOS PASKIRTIES (7.3) PASTATŲ VETERINARŲ G. 4, BIRULIŠKIŲ K., KARMELAVOS SEN., KAUNO R. STATYBOS PROJEKTAS
A1179	SPV Koord.	Vaidas Saviškis Vytautas Pajaujis	STATINIO PAVADINIMAS IR NUMERIS
KVAL. PATV. DOK.NR.	STATYTOJAS UAB "UH1"	Užsakovas UAB "UH1"	2B - PREKYBOS PASKIRTIES PASTATAS
A2145	SPDV Arch.	Tommas Vaičiulis Vytautas Vaičikonis	DOKUMENTO PAVADINIMAS
	Arch.	Evelina Miežanskaitė	PIRMO AUKŠTO IR RŪŠIO PLANAI
LT	STATYTOJAS UAB "UH1"	Užsakovas UAB "UH1"	DOKUMENTO ŽYMUO
			03/22-KHUB-2B-PP-SA-BR.01
			Lapas Lapų
			1 1

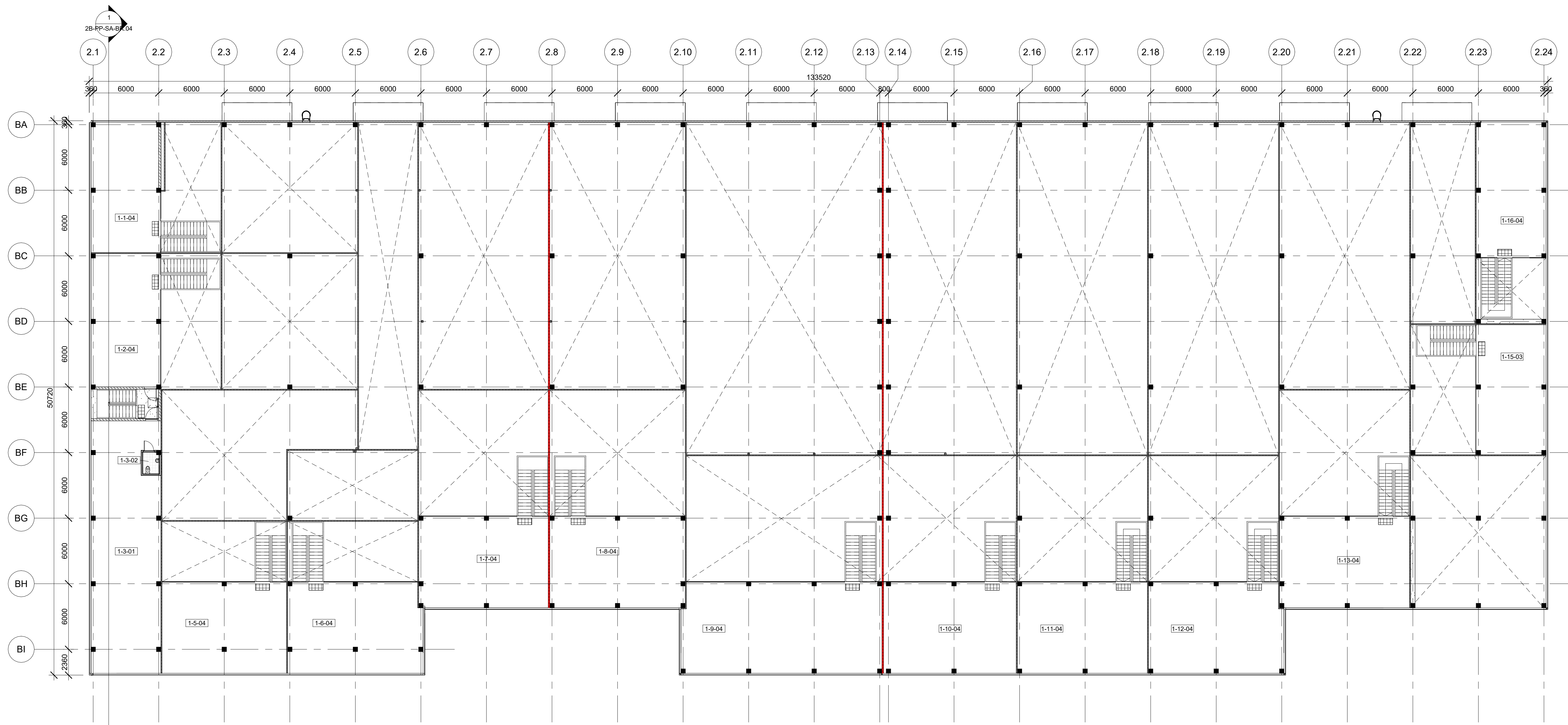

1 Pastatas 2B - Antresolės planas
1 : 200

Patalpų Eksplikacija - Pastatas 2B (Visos patalpos)

Numeris	Patalpa	Plotas
1-0-01	Koridorius	160.49 m ²
1-0-02	Laiptinė	8.79 m ²
		169.28 m ²
1-1-01	Prekybos salė	123.65 m ²
1-1-02	Prekių paskirtymo patalpa	139.40 m ²
1-1-03	WC (Neįgal.)	4.37 m ²
1-1-04	Pagalbinė patalpa	74.40 m ²
		341.82 m ²
1-2-01	Prekybos salė	140.85 m ²
1-2-02	Prekių paskirtymo patalpa	147.00 m ²
1-2-03	WC (Neįgal.)	5.06 m ²
1-2-04	Pagalbinė patalpa	77.28 m ²
		370.19 m ²
1-3-01	Pagalbinė patalpa	142.54 m ²
1-3-02	WC	2.95 m ²
		145.49 m ²
1-4-01	Prekybos salė	131.03 m ²
1-4-02	WC (Neįgal.)	1.80 m ²
		132.83 m ²
1-5-01	Prekybos salė	130.71 m ²
1-5-02	Prekių paskirtymo patalpa	165.10 m ²
1-5-03	WC (Neįgal.)	4.37 m ²
1-5-04	Pagalbinė patalpa	95.44 m ²
		395.61 m ²
1-6-01	Prekybos salė	138.18 m ²
1-6-02	Prekių paskirtymo patalpa	69.72 m ²
1-6-03	WC (Neįgal.)	4.98 m ²
1-6-04	Pagalbinė patalpa	102.16 m ²
		315.04 m ²
1-7-01	Prekybos salė	230.55 m ²
1-7-02	Prekių paskirtymo patalpa	280.85 m ²
1-7-03	WC (Neįgal.)	4.37 m ²
1-7-04	Pagalbinė patalpa	98.74 m ²
		614.50 m ²
1-8-01	Prekybos salė	241.01 m ²
1-8-02	Prekių paskirtymo patalpa	293.15 m ²
1-8-03	WC (Neįgal.)	4.98 m ²
1-8-04	Pagalbinė patalpa	103.04 m ²
		642.17 m ²
1-9-01	Prekybos salė	353.26 m ²
1-9-02	Prekių paskirtymo patalpa	516.66 m ²

Patalpų Eksplikacija - Pastatas 2B (Visos patalpos)

Numeris	Patalpa	Plotas
1-9-03	WC (Neįgal.)	4.98 m ²
1-9-04	Pagalbinė patalpa	152.19 m ²
		1027.06 m ²
1-10-01	Prekybos salė	233.86 m ²
1-10-02	Prekių paskirtymo patalpa	355.13 m ²
1-10-03	WC (Neįgal.)	5.13 m ²
1-10-04	Pagalbinė patalpa	101.42 m ²
		695.54 m ²
1-11-01	Prekybos salė	231.38 m ²
1-11-02	Prekių paskirtymo patalpa	353.46 m ²
1-11-03	WC (Neįgal.)	4.37 m ²
1-11-04	Pagalbinė patalpa	99.32 m ²
		688.52 m ²
1-12-01	Prekybos salė	234.21 m ²
1-12-02	Prekių paskirtymo patalpa	353.46 m ²
1-12-03	WC (Neįgal.)	4.37 m ²
1-12-04	Pagalbinė patalpa	102.11 m ²
		694.15 m ²
1-13-01	Prekybos salė	231.38 m ²
1-13-02	Prekių paskirtymo patalpa	281.44 m ²
1-13-03	WC (Neįgal.)	4.98 m ²
1-13-04	Pagalbinė patalpa	99.16 m ²
		616.96 m ²
1-14-01	Kavinė	121.31 m ²
1-14-02	WC (Neįgal.)	4.98 m ²
1-14-03	Vystymo patalpa	3.47 m ²
1-14-04	Pagalbinė patalpa	21.45 m ²
1-14-05	Baro zona	16.00 m ²
		167.21 m ²
1-15-01	Prekybos salė	139.21 m ²
1-15-02	WC	1.80 m ²
1-15-03	Pagalbinė patalpa	75.52 m ²
		216.53 m ²
1-16-01	Prekybos salė	111.85 m ²
1-16-02	Prekių paskirtymo patalpa	102.22 m ²
1-16-03	WC (Neįgal.)	3.74 m ²
1-16-04	Pagalbinė patalpa	78.40 m ²
		296.21 m ²

Viso: 7529.14 m²

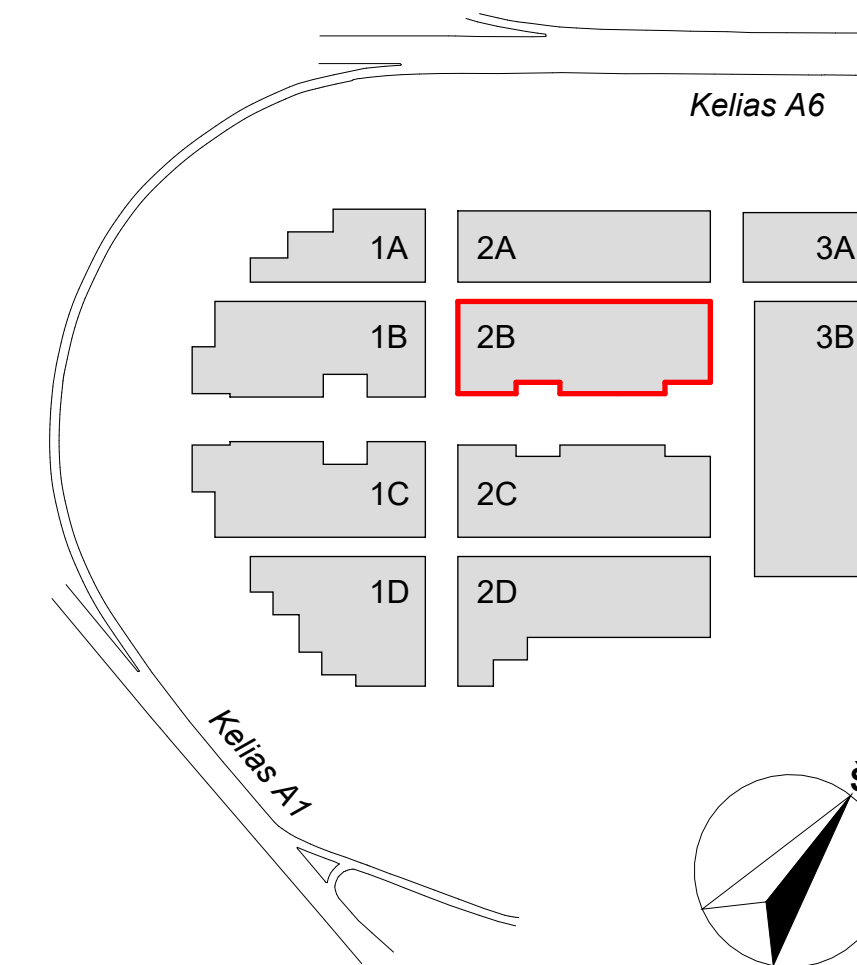

A	2023-04	Keitimas pagal atnaujintą Užsakovo projektavimo užduotį	
LAIDA	DATA	LAIDOS STATUSAS. KEITIMŲ PRIEŽASTIS	
KVAL. PATV. DOK.NR.	UAB "STATYBOS INŽINIERŲ KONSULTANTŲ BIURAS" VARNIŲ G. 49, VILNIUS, LT-06248 EL.P: info@heima.lt	STATINIO PROJEKTO PAVADINIMAS PREKYBOS PASKIRTIES (7.3) PASTATŲ VETERINARU G. 4, BIRULIŠKIŲ K., KARMĖLAVOS SEN., KAUNO R. STATYBOS PROJEKTAS	
A1179	SPV	Vaidas Saveikis	STATINIO PAVADINIMAS IR NUMERIS
	Koord.	Vytautas Pajaujis	2B - PREKYBOS PASKIRTIES PASTATAS
KVAL. PATV. DOK.NR.	Studija „HEIMA“, MB. www.heima.lt T. Savėninkas g. 16K, Vilnius el.p.: info@heima.lt Tel.nr.: +37067097638	STATINIO PAVADINIMAS IR NUMERIS 2B - PREKYBOS PASKIRTIES PASTATAS	
A2145	SPDV	Tomas Vaičiulis	DOKUMENTO PAVADINIMAS
	Arch.	Vytautas Vaičiūnis	ANTRESOLIŲ PLANAS
	Arch.	Evelina Miežanskaitė	
LT	STATYTOJAS UAB "UH1"	UŽSAKOVAS UAB "UH1"	DOKUMENTO ŽYMUO
			03/22-KHUB-2B-PP-SA-BR.02
			Lapas Lapų
			1 1

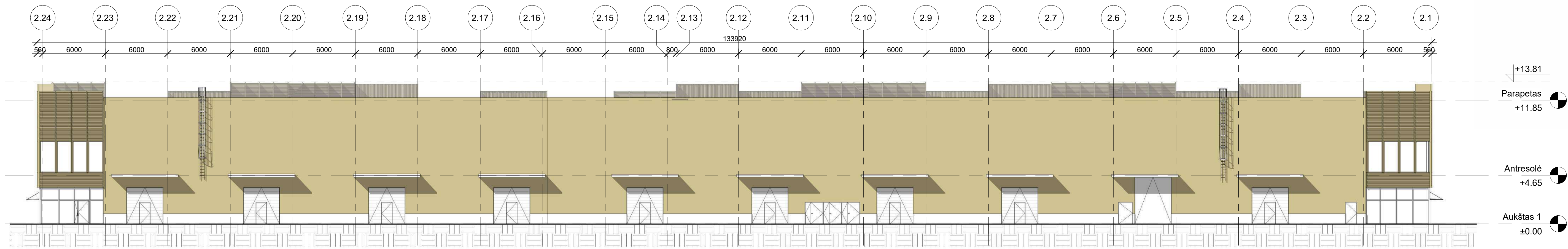

1 | Šiaurės-vakarų fasadas
1 : 200

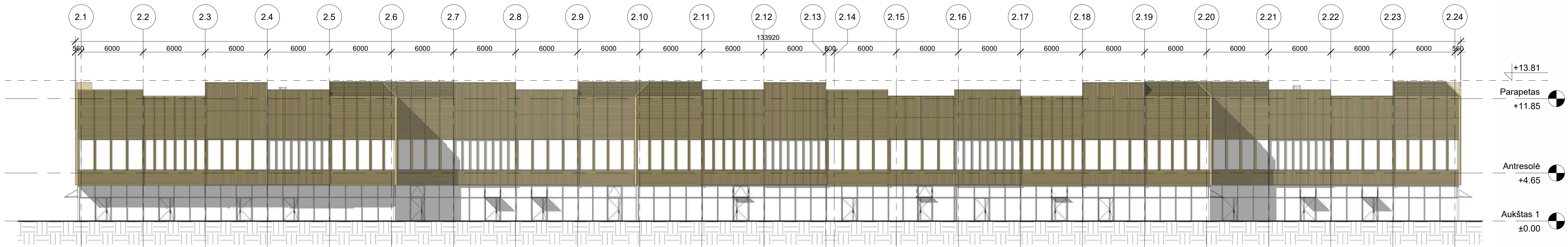

3 | Pietryčių fasadas
1 : 200

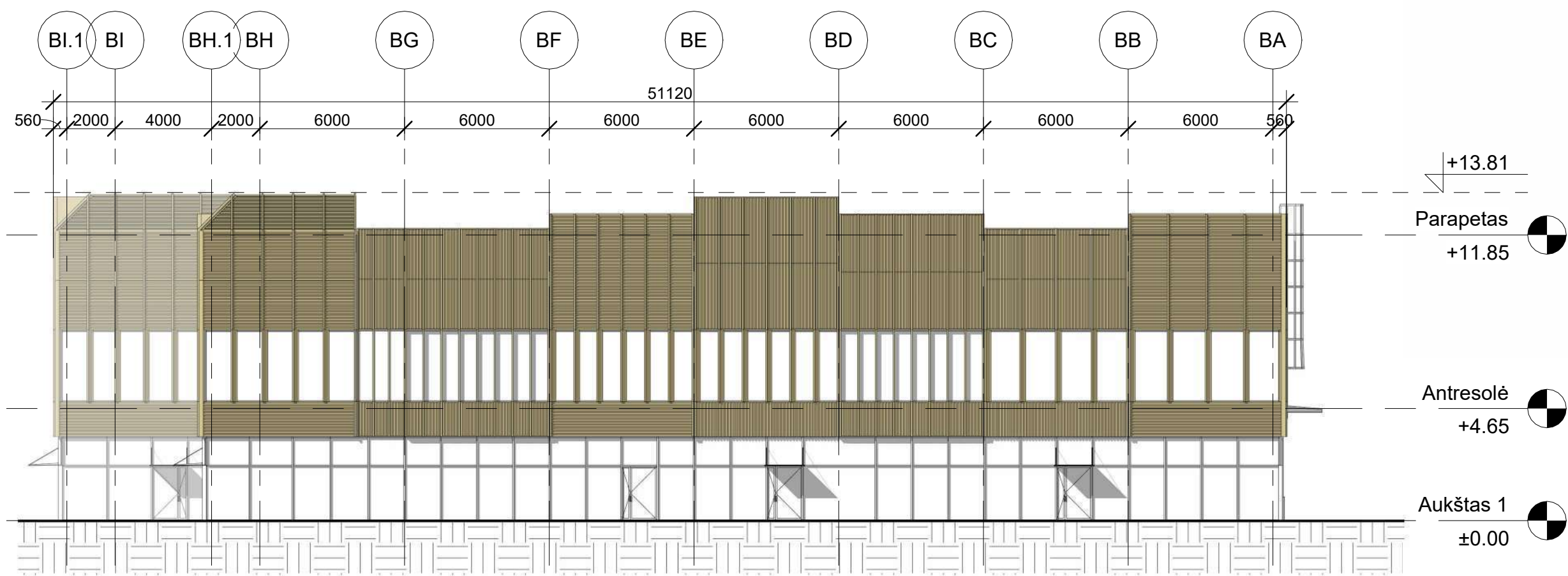

2 | Šiaurės-rytų fasadas
1 : 200

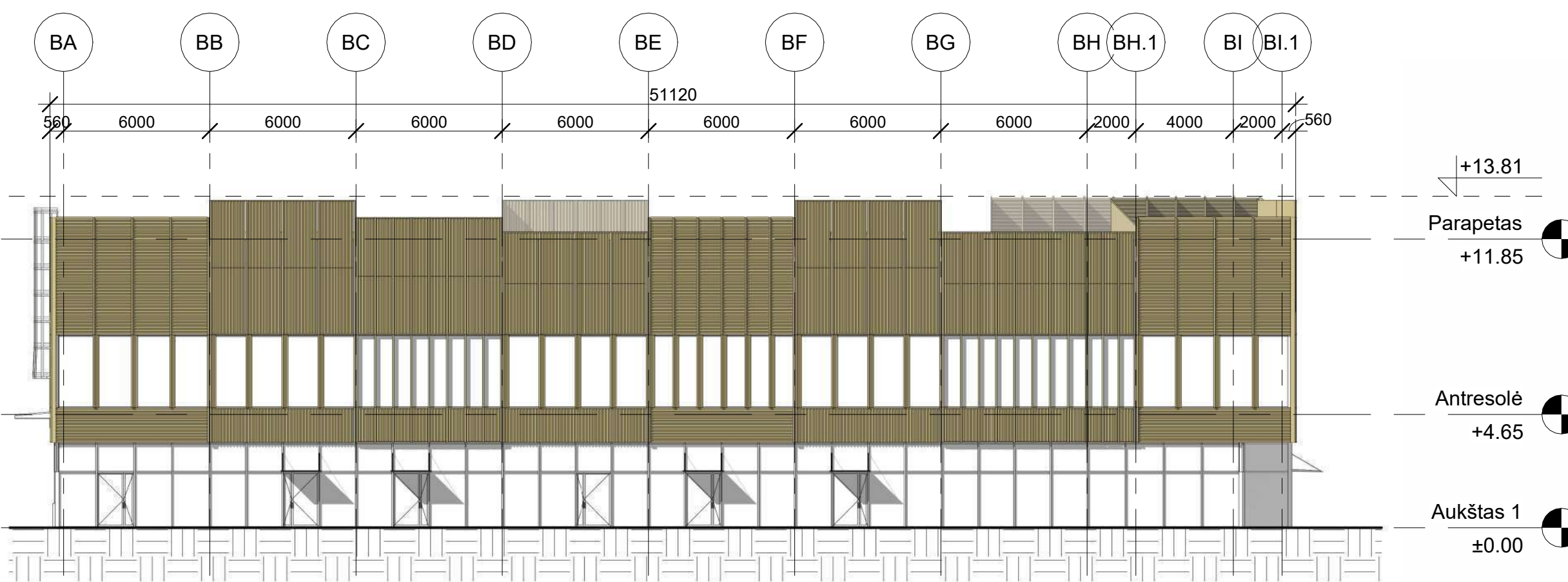

4 | Pietvakarių fasadas
1 : 200

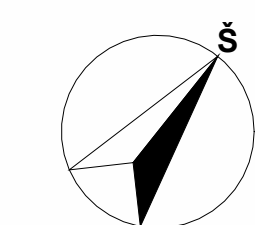
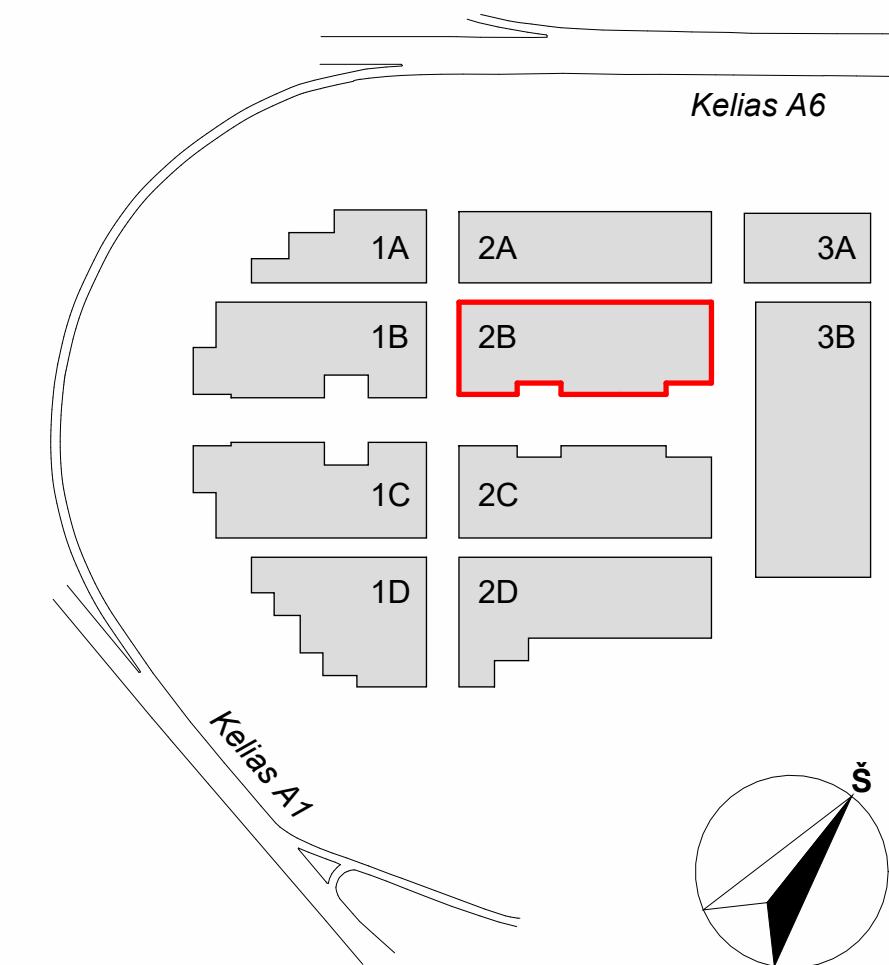

A	2023-04	Keitimas pagal atnaujintą Užsakovo projektavimo užduotį	
LAIDA	DATA	LAIDOS STATUSAS. KEITIMŲ PRIEŽASTIS	
KVAL. PATV. DOK.NR.	UAB "STATYBOS INŽINIERŲ KONSULTANTŲ BIURAS" VARNĖS G. 49, VILNIUS, LT-06246 EL.P.: info@inma.lt Tel.nr.: +3767097636	STATINIO PROJEKTO PAVADINIMAS	PREKYBOS PASKIRTIES (7.3) PASTATŲ VETERINARŲ G. 4, BIRULIŠKIŲ K., KARMELAVOS SEN., KAUNO R. STATYBOS PROJEKTAS
A1179	SPV Vaidas Saveikis	Koordinatų Vytautas Pajaujis	STATINIO PAVADINIMAS IR NUMERIS
KVAL. PATV. DOK.NR.	Studija „HEIMA“ MB. www.heima.lt T. Savickas g. 16K, Vilnius el.p.: info@heima.lt Tel.nr.: +3767097636	HEIMA	2B - PREKYBOS PASKIRTIES PASTATAS
A2145	SPDV Tomas Vaičiulis	Arch. Vytautas Vaičikonis	DOKUMENTO PAVADINIMAS
	Arch. Evelina Miežanskaitė		PASTATO 2B FASADAİ
LT	STATYTOJAS UAB "UH1"	UŽSAKOVAS UAB "UH1"	DOKUMENTO ŽYMUO
			03/22-KHUB-2B-PP-SA-BR.03
			Lapas Lapų
			1 1

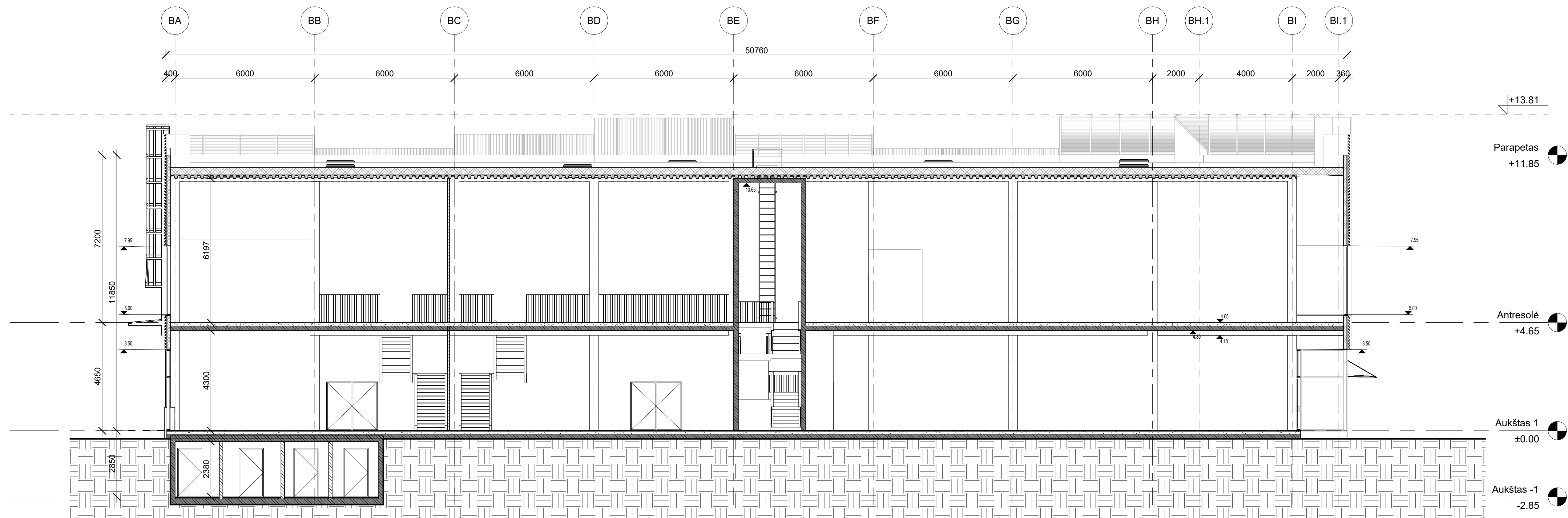

1 | Pastatas 2B - Pjūvis 1-1
1 : 100

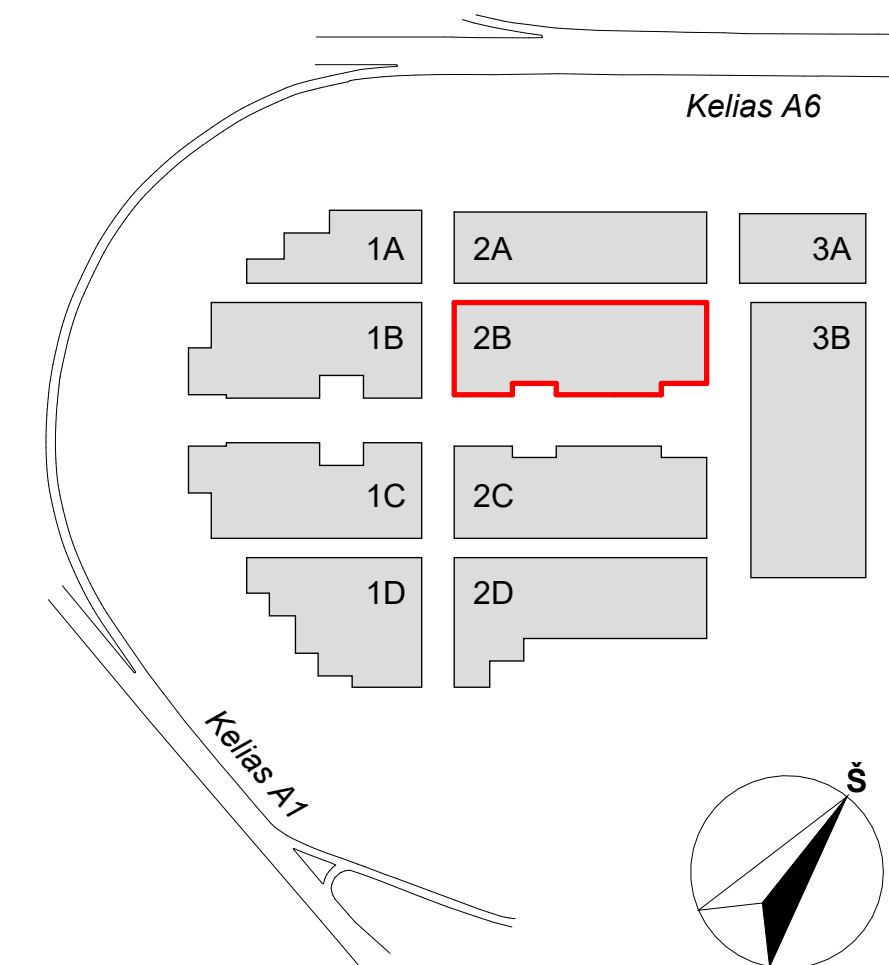

A	2023-04	Keitimas pagal atnaujintą Užsakovo projektavimo užduotį	
LAIDA	DATA	LAIDOS STATUSAS. KEITIMŲ PRIEŽASTIS	
KVAL. PATV. DOK.NR.	 UAB "STATYBOS INŽINIERŲ KONSULTANTŲ BIURAS" VARNĖS G. 49, VILNIUS, LT - 06246 ELP: info@stima.lt T: +3707007636	STATINIO PROJEKTO PAVADINIMAS	PREKYBOS PASKIRTIES (7.3) PASTATŲ VETERINARŲ G. 4, BIRULIŠKIŲ K., KARMELAVOS SEN., KAUNO R. STATYBOS PROJEKTAS
A1179	SPV Vaidas Saveikis	Koord. Vytautas Pajaujis	STATINIO PAVADINIMAS IR NUMERIS
KVAL. PATV. DOK.NR.	 Studija "HEIMA", MB. www.heima.lt T. Šeštokas g. 16K, Vilnius el.p.: info@heima.lt Tel.nr.: +37067007636		2B - PREKYBOS PASKIRTIES PASTATAS
A2145	SPDV Tomas Vaičiulis	Arch. Vytautas Vaičikonis	DOKUMENTO PAVADINIMAS
	Arch. Evelina Miežanskaitė		PJŪVIS 2B
LT	STATYTOJAS UAB "UH1"	UŽSAKOVAS UAB "UH1"	DOKUMENTO ŽYMUO
			03/22-KHUB-2B-PP-SA-BR.04
			Lapas Lapų
			1 1

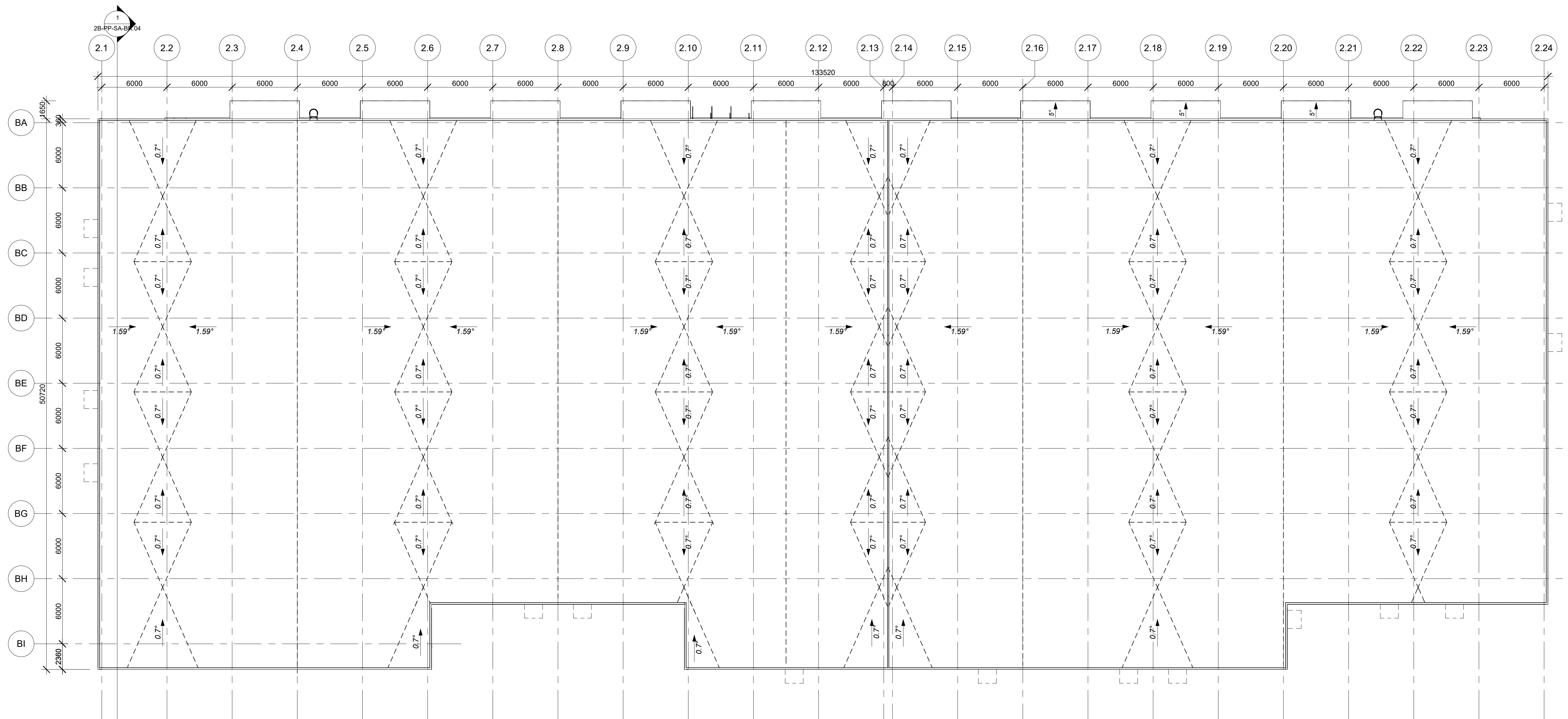

1 Pastatas 2B - Stogo planas
1 : 200

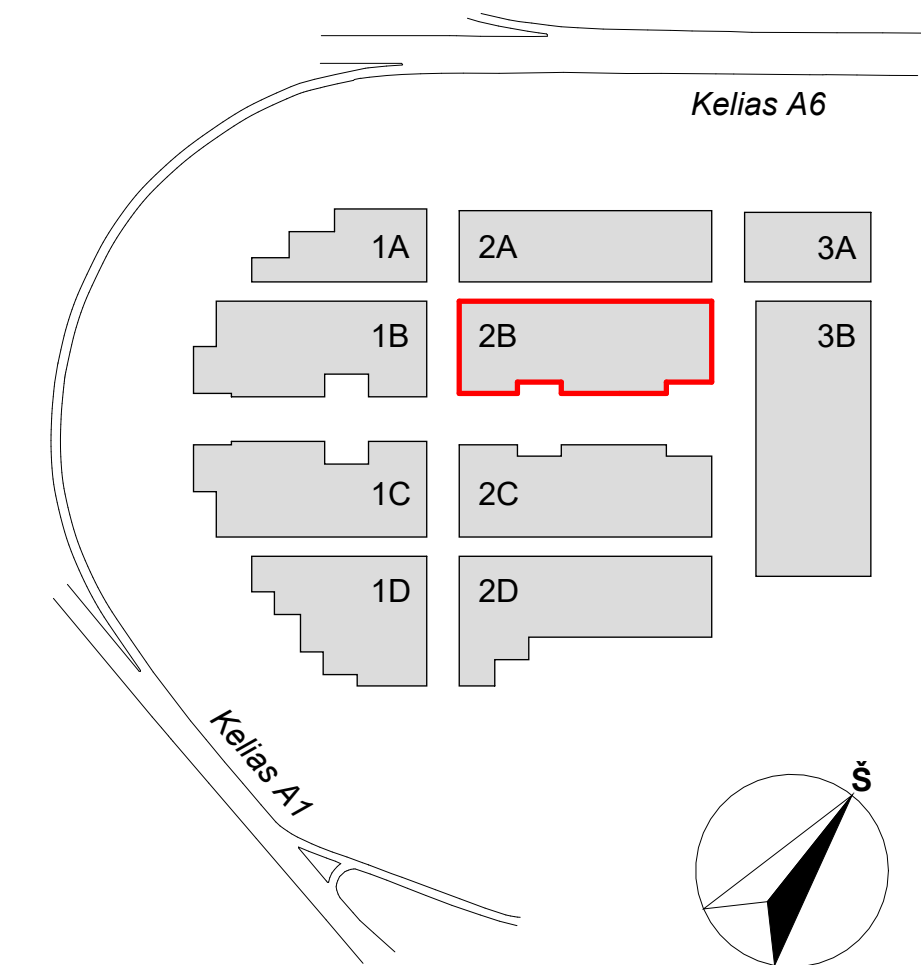

A	2023-04	Keitimas pagal atnaujintą Užsakovo projektavimo užduotį	
LAIDA	DATA	LAIDOS STATUSAS. KEITIMŲ PRIEŽASTIS	
KVAL. PATV. DOK.NR.	 UAB "STATYBOS INŽINIERŲ KONSULTANTŲ BIURAS" VARNIŠ G. 49, VILNIUS, LT - 06246 EL.P.: info@heima.lt	STATINIO PROJEKTO PAVADINIMAS PREKYBOS PASKIRTIES (7.3) PASTATŲ VETERINARŲ G. 4, BIRULIŠKIŲ K., KARMELAVOS SEN., KAUNO R. STATYBOS PROJEKTAS	
A1179	SPV Vaidas Saveikis	STATINIO PAVADINIMAS IR NUMERIS 2B - PREKYBOS PASKIRTIES PASTATAS	
KVAL. PATV. DOK.NR.	 Studija „HEIMA“, MB. www.heima.lt T. Šeštokas g. 16K, Vilnius el.p.: info@heima.lt Tel.nr.: +3767097636	STATINIO PAVADINIMAS IR NUMERIS 2B - PREKYBOS PASKIRTIES PASTATAS	
A2145	SPDV Tomas Vaičiulis	DOKUMENTO PAVADINIMAS STOGO PLANAS	
	Arch. Vytautas Vaičikonis		
	Arch. Evelina Miežanskaitė		
LT	STATYTOJAS UAB "UH1"	DOKUMENTO ŽYMUO 03/22-KHUB-2B-PP-SA-BR.05	
	UŽSAKOVAS UAB "UH1"	Lapas	Lapų
		1	1

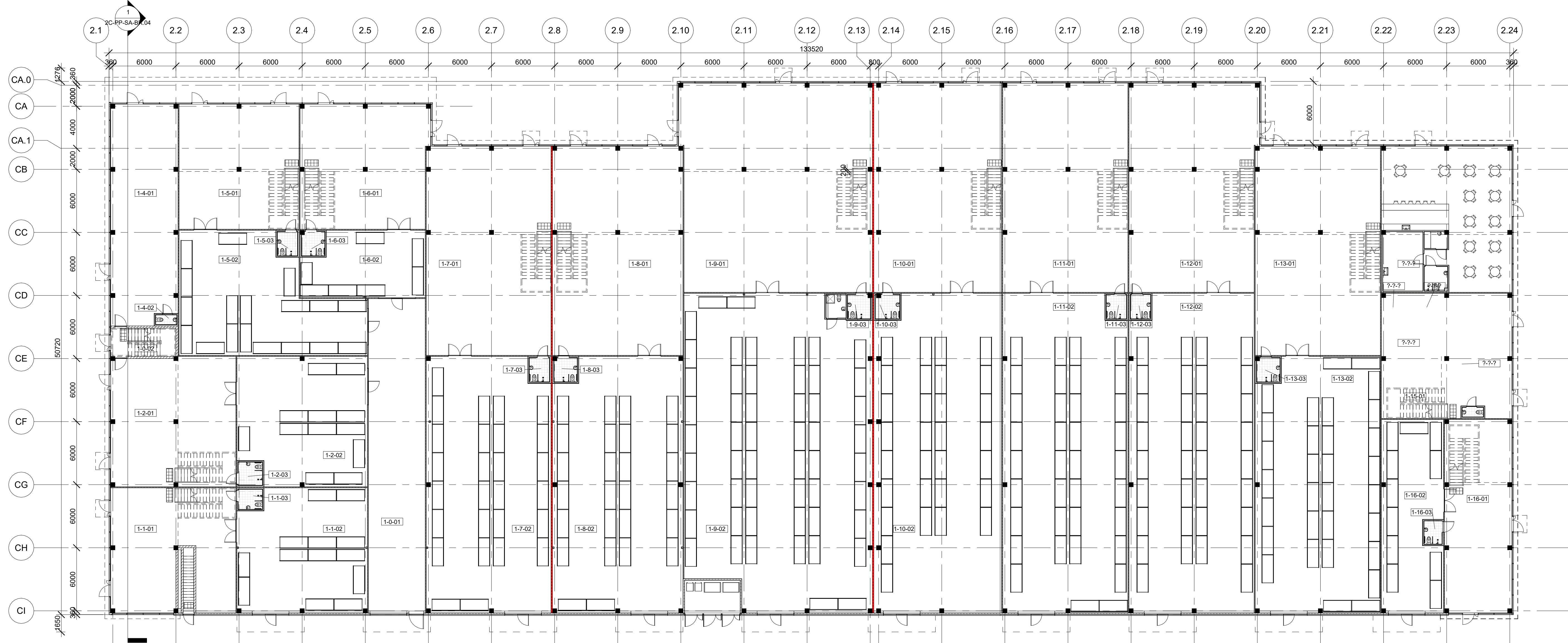

1 Pastatas 2C - Pirmo aukšto planas
1 : 200

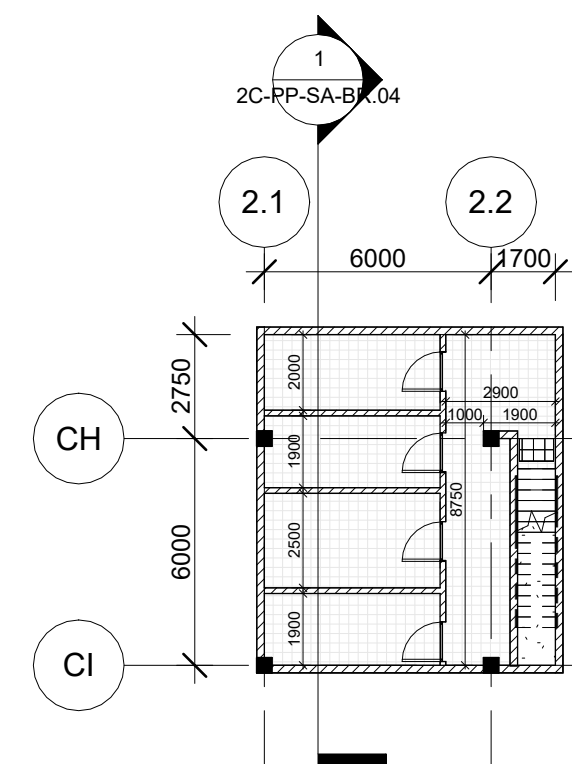

R1 Pastatas 2C - Rūsio planas
1 : 200

Patalpų Eksplikacija - Pastatas 2C (Visos patalpos)		
Numeris	Patalpa	Plotas
1-0-01	Koridorius	160.49 m ²
1-0-02	Laiptinė	8.79 m ²
		169.28 m ²
1-1-01	Prekybos salė	123.65 m ²
1-1-02	Prekių paskirtymo patalpa	139.40 m ²
1-1-03	WC (Neįgal.)	4.37 m ²
1-1-04	Pagalbinė patalpa	74.40 m ²
		341.82 m ²
1-2-01	Prekybos salė	140.85 m ²
1-2-02	Prekių paskirtymo patalpa	147.00 m ²
1-2-03	WC (Neįgal.)	5.06 m ²
1-2-04	Pagalbinė patalpa	77.28 m ²
		370.19 m ²
1-3-01	Pagalbinė patalpa	142.54 m ²
1-3-02	WC	2.95 m ²
		145.49 m ²
1-4-01	Prekybos salė	131.03 m ²
1-4-02	WC (Neįgal.)	1.80 m ²
		132.83 m ²
1-5-01	Prekybos salė	130.71 m ²
1-5-02	Prekių paskirtymo patalpa	165.10 m ²
1-5-03	WC (Neįgal.)	4.37 m ²
1-5-04	Pagalbinė patalpa	95.44 m ²
		395.61 m ²
1-6-01	Prekybos salė	138.18 m ²
1-6-02	Prekių paskirtymo patalpa	69.72 m ²
1-6-03	WC (Neįgal.)	4.98 m ²
1-6-04	Pagalbinė patalpa	102.16 m ²
		315.04 m ²
1-7-01	Prekybos salė	230.55 m ²
1-7-02	Prekių paskirtymo patalpa	280.85 m ²
1-7-03	WC (Neįgal.)	4.37 m ²
1-7-04	Pagalbinė patalpa	98.74 m ²
		614.50 m ²
1-8-01	Prekybos salė	241.01 m ²
1-8-02	Prekių paskirtymo patalpa	293.15 m ²
1-8-03	WC (Neįgal.)	4.98 m ²
1-8-04	Pagalbinė patalpa	103.04 m ²
		642.17 m ²
1-9-01	Prekybos salė	353.26 m ²
1-9-02	Prekių paskirtymo patalpa	516.66 m ²

Patalpų Eksplikacija - Pastatas 2C (Visos patalpos)		
Numeris	Patalpa	Plotas
1-9-03	WC (Neįgal.)	4.98 m ²
1-9-04	Pagalbinė patalpa	152.19 m ²
		1027.08 m ²
1-10-01	Prekybos salė	233.86 m ²
1-10-02	Prekių paskirtymo patalpa	355.13 m ²
1-10-03	WC (Neįgal.)	5.13 m ²
1-10-04	Pagalbinė patalpa	101.42 m ²
		695.54 m ²
1-11-01	Prekybos salė	231.38 m ²
1-11-02	Prekių paskirtymo patalpa	353.46 m ²
1-11-03	WC (Neįgal.)	4.37 m ²
1-11-04	Pagalbinė patalpa	99.32 m ²
		688.52 m ²
1-12-01	Prekybos salė	234.21 m ²
1-12-02	Prekių paskirtymo patalpa	353.46 m ²
1-12-03	WC (Neįgal.)	4.37 m ²
1-12-04	Pagalbinė patalpa	102.11 m ²
		694.15 m ²
1-13-01	Prekybos salė	231.38 m ²
1-13-02	Prekių paskirtymo patalpa	281.44 m ²
1-13-03	WC (Neįgal.)	4.98 m ²
1-13-04	Pagalbinė patalpa	99.16 m ²
		616.96 m ²
1-14-01	Kavinė	121.31 m ²
1-14-02	WC (Neįgal.)	4.98 m ²
1-14-03	Vystymo patalpa	3.47 m ²
1-14-04	Pagalbinė patalpa	21.45 m ²
1-14-05	Baro zona	16.00 m ²
		167.21 m ²
1-15-01	Prekybos salė	139.21 m ²
1-15-02	WC	1.80 m ²
1-15-03	Pagalbinė patalpa	75.52 m ²
		216.53 m ²
1-16-01	Prekybos salė	111.85 m ²
1-16-02	Prekių paskirtymo patalpa	102.22 m ²
1-16-03	WC (Neįgal.)	3.74 m ²
1-16-04	Pagalbinė patalpa	78.40 m ²
		296.21 m ²
Viso:		7529.14 m ²

Patalpų Eksplikacija - Pastatas 2C (Rūsys)		
Numeris	Patalpa	Plotas
R-0-42	SGGS + VN	11.63 m ²
R-0-43	ER	9.30 m ²
R-0-44	E	8.76 m ²
R-0-45	ŠP	8.79 m ²
R-0-46	Koridorius	23.83 m ²
Viso:		62.31 m ²

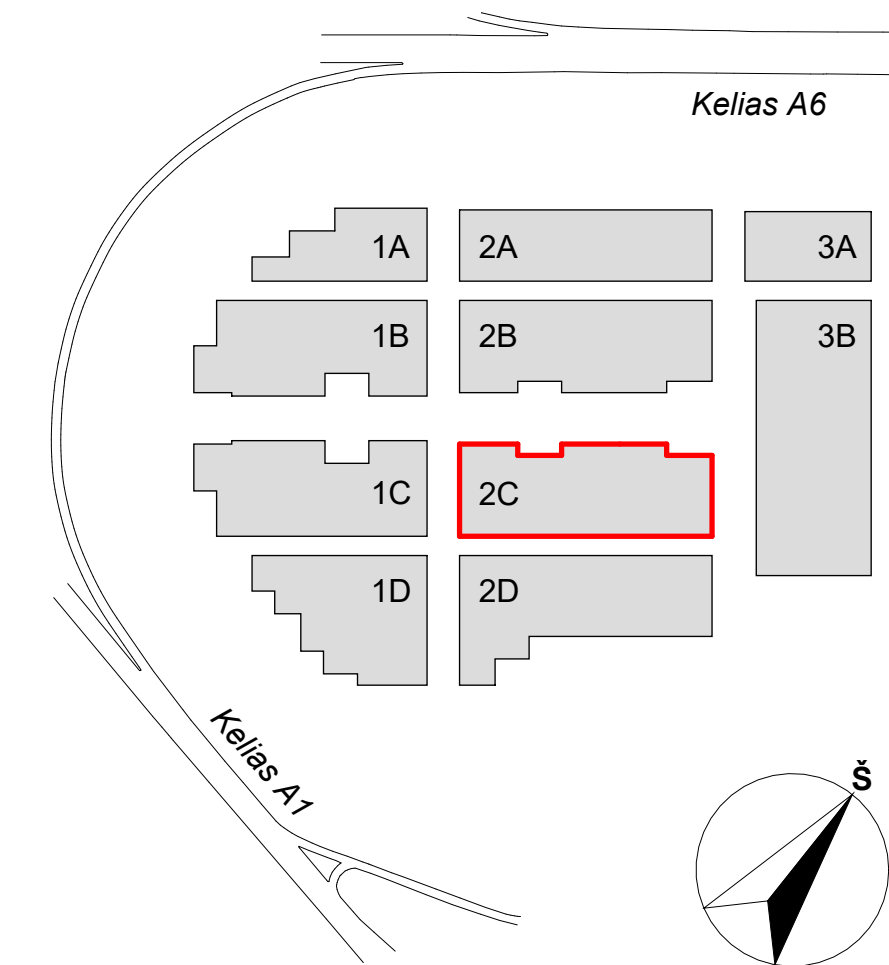

A	2023-04	Keitimas pagal atnaujintą Užsakovų projektavimo užduotį	
LAIDA	DATA	LAIDOS STATUSAS. KEITIMŲ PRIEŽASTIS	
KVAL. PATV. DOK.NR.	SPV	Vaidas Saveikis	STATYBOS PASKIRTIES (7.3) PASTATŲ VETERINARŲ G. 4. BIRULIŠKIŲ K., KARMELAVOS SEN., KAUNO R. STATYBOS PROJEKTAS
A1179	SPV	Vytautas Pajaujis	STATINIO PAVADINIMAS IR NUMERIS
KVAL. PATV. DOK.NR.	STATYTOJAS	UAB "HEIMA", MB. www.heima.lt T. Savėnėnas g. 16K, Vilnius e.p.: info@heima.lt Tel.nr.: +3767097636	2C - PREKYBOS PASKIRTIES PASTATAS
A2145	SPDV	Tommas Vaičiulis	DOKUMENTO PAVADINIMAS
	Arch.	Vytautas Vaičiūnis	PIRMO AUKŠTO IR RŪSIO PLANAI
	Arch.	Evelina Miežanskaitė	DOKUMENTO ŽYMUO
LT	UŽSAKOVAS	UAB "UH1"	03/22-KHUB-2C-PP-SA-BR.01
			Lapas Lapų
			1 1

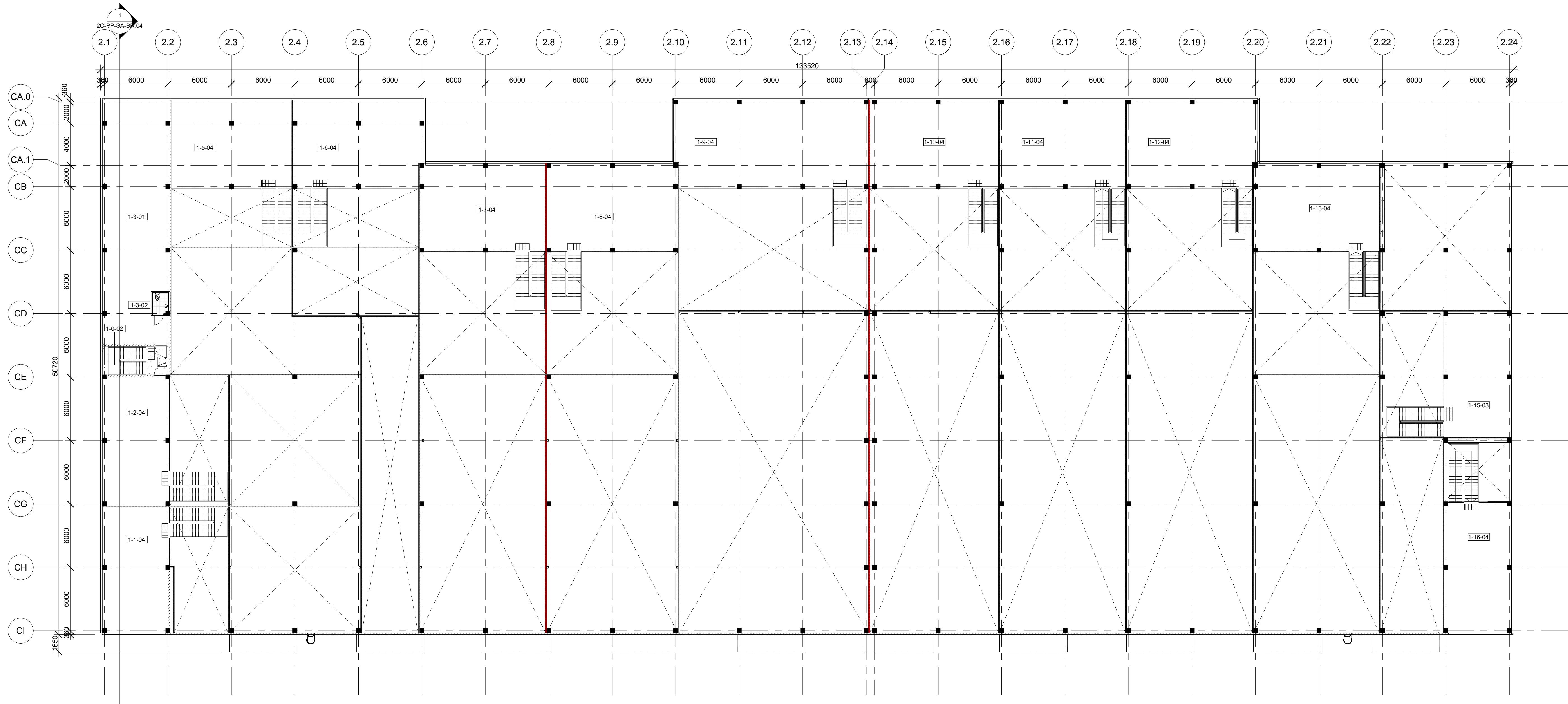

1 Pastatas 2C - Antresolės planas

1 : 200

Patalpų Ekspikacija - Pastatas 2C (Visos patalpos)

Numeris	Patalpa	Plotas
1-0-01	Koridorius	160.49 m ²
1-0-02	Laiptinė	8.79 m ²
		169.28 m ²
1-1-01	Prekybos salė	123.65 m ²
1-1-02	Prekių paskirtymo patalpa	139.40 m ²
1-1-03	WC (Neigal.)	4.37 m ²
1-1-04	Pagalbinė patalpa	74.40 m ²
		341.82 m ²
1-2-01	Prekybos salė	140.85 m ²
1-2-02	Prekių paskirtymo patalpa	147.00 m ²
1-2-03	WC (Neigal.)	5.06 m ²
1-2-04	Pagalbinė patalpa	77.28 m ²
		370.19 m ²
1-3-01	Pagalbinė patalpa	142.54 m ²
1-3-02	WC	2.95 m ²
		145.49 m ²
1-4-01	Prekybos salė	131.03 m ²
1-4-02	WC (Neigal.)	1.80 m ²
		132.83 m ²
1-5-01	Prekybos salė	130.71 m ²
1-5-02	Prekių paskirtymo patalpa	165.10 m ²
1-5-03	WC (Neigal.)	4.37 m ²
1-5-04	Pagalbinė patalpa	95.44 m ²
		395.61 m ²
1-6-01	Prekybos salė	138.18 m ²
1-6-02	Prekių paskirtymo patalpa	69.72 m ²
1-6-03	WC (Neigal.)	4.98 m ²
1-6-04	Pagalbinė patalpa	102.16 m ²
		315.04 m ²
1-7-01	Prekybos salė	230.55 m ²
1-7-02	Prekių paskirtymo patalpa	280.85 m ²
1-7-03	WC (Neigal.)	4.37 m ²
1-7-04	Pagalbinė patalpa	98.74 m ²
		614.50 m ²
1-8-01	Prekybos salė	241.01 m ²
1-8-02	Prekių paskirtymo patalpa	293.15 m ²
1-8-03	WC (Neigal.)	4.98 m ²
1-8-04	Pagalbinė patalpa	103.04 m ²
		642.17 m ²
1-9-01	Prekybos salė	353.26 m ²
1-9-02	Prekių paskirtymo patalpa	516.66 m ²

Patalpų Ekspikacija - Pastatas 2C (Visos patalpos)

Numeris	Patalpa	Plotas
1-9-03	WC (Neigal.)	4.98 m ²
1-9-04	Pagalbinė patalpa	152.19 m ²
		1027.08 m ²
1-10-01	Prekybos salė	233.86 m ²
1-10-02	Prekių paskirtymo patalpa	355.13 m ²
1-10-03	WC (Neigal.)	5.13 m ²
1-10-04	Pagalbinė patalpa	101.42 m ²
		695.54 m ²
1-11-01	Prekybos salė	231.38 m ²
1-11-02	Prekių paskirtymo patalpa	353.46 m ²
1-11-03	WC (Neigal.)	4.37 m ²
1-11-04	Pagalbinė patalpa	99.32 m ²
		688.52 m ²
1-12-01	Prekybos salė	234.21 m ²
1-12-02	Prekių paskirtymo patalpa	353.46 m ²
1-12-03	WC (Neigal.)	4.37 m ²
1-12-04	Pagalbinė patalpa	102.11 m ²
		694.15 m ²
1-13-01	Prekybos salė	231.38 m ²
1-13-02	Prekių paskirtymo patalpa	281.44 m ²
1-13-03	WC (Neigal.)	4.98 m ²
1-13-04	Pagalbinė patalpa	99.16 m ²
		616.96 m ²
1-14-01	Kavinė	121.31 m ²
1-14-02	WC (Neigal.)	4.98 m ²
1-14-03	Vystymo patalpa	3.47 m ²
1-14-04	Pagalbinė patalpa	21.45 m ²
1-14-05	Baro zona	16.00 m ²
		167.21 m ²
1-15-01	Prekybos salė	139.21 m ²
1-15-02	WC	1.80 m ²
1-15-03	Pagalbinė patalpa	75.52 m ²
		216.53 m ²
1-16-01	Prekybos salė	111.85 m ²
1-16-02	Prekių paskirtymo patalpa	102.22 m ²
1-16-03	WC (Neigal.)	3.74 m ²
1-16-04	Pagalbinė patalpa	78.40 m ²
		296.21 m ²
Viso:		7529.14 m ²

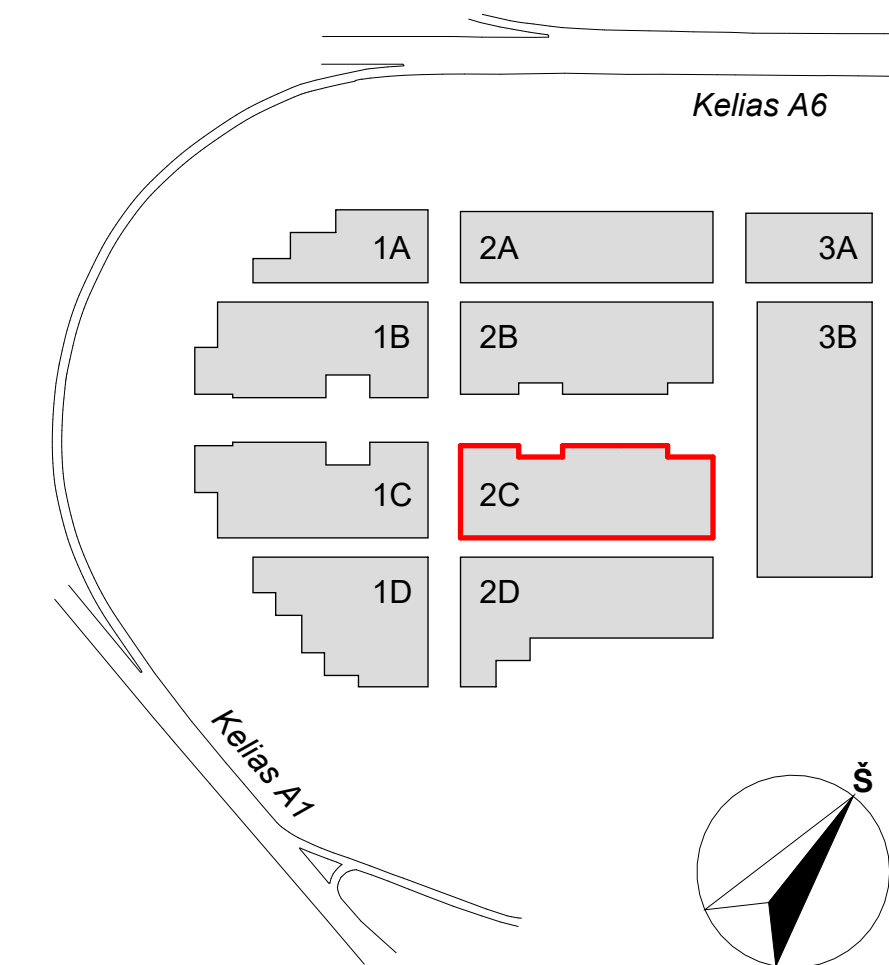

A	2023-04	Keitimas pagal atnaujintą Užsakovo projektavimo užduotį	STATINIO PROJEKTO PAVADINIMAS
LAIDA	DATA	LAIDOS STATUSAS. KEITIMŲ PRIEŽASTIS	PREKYBOS PASKIRTIES (7.3) PASTATŲ VETERINARŲ G. 4. BIRULIŠKIŲ K., KARMELAVOS SEN., KAUNO R. STATYBOS PROJEKTAS
KVAL. PATV. DOK.NR.	SPV	Vaidas Saveikis	STATINIO PAVADINIMAS IR NUMERIS
A1179	SPV	Vytautas Pajaujis	2C - PREKYBOS PASKIRTIES PASTATAS
KVAL. PATV. DOK.NR.	Arch.	Tommas Vaičiulis	DOKUMENTO PAVADINIMAS
A2145	Arch.	Vytautas Vaičiulis	ANTRESOLIŲ PLANAS
Arch.	Arch.	Evelina Miežanskaitė	DOKUMENTO ŽYMUO
LT	STATYTOJAS UAB "UH1"	UŽSAKOVAS UAB "UH1"	03/22-KHUB-2C-PP-SA-BR.02
			Lapas Lapų
			1 1

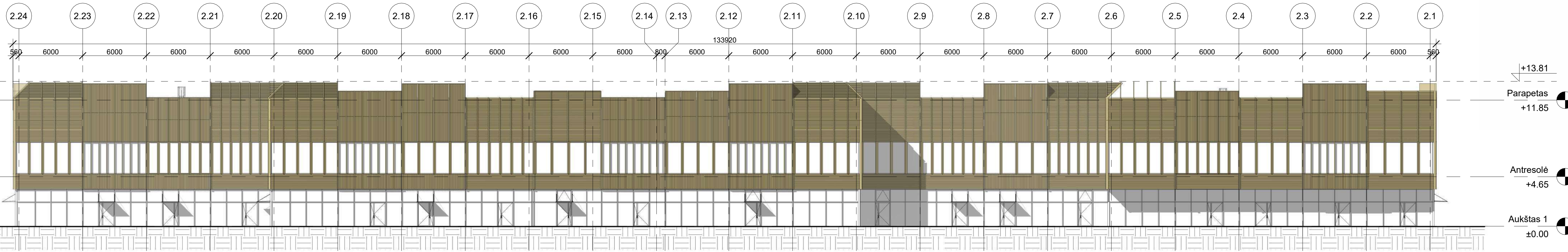

1 Šiaurės-vakarų fasadas
1 : 200

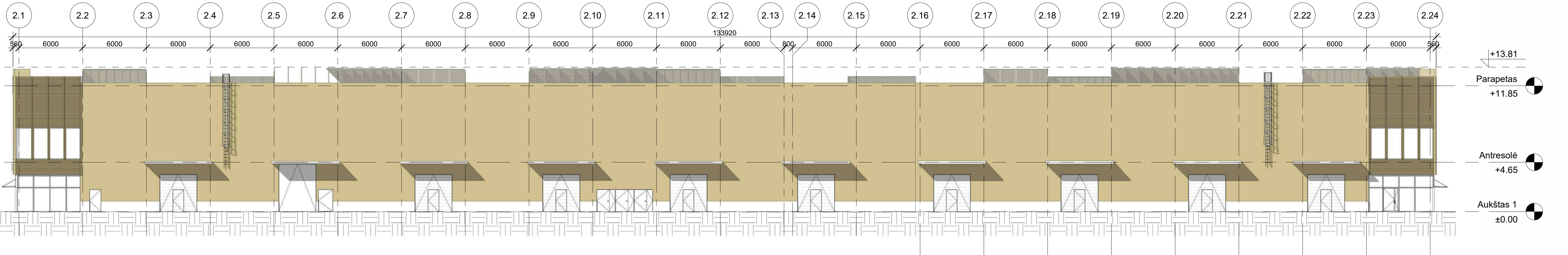

2 Šiaurės-rytų fasadas
1 : 200

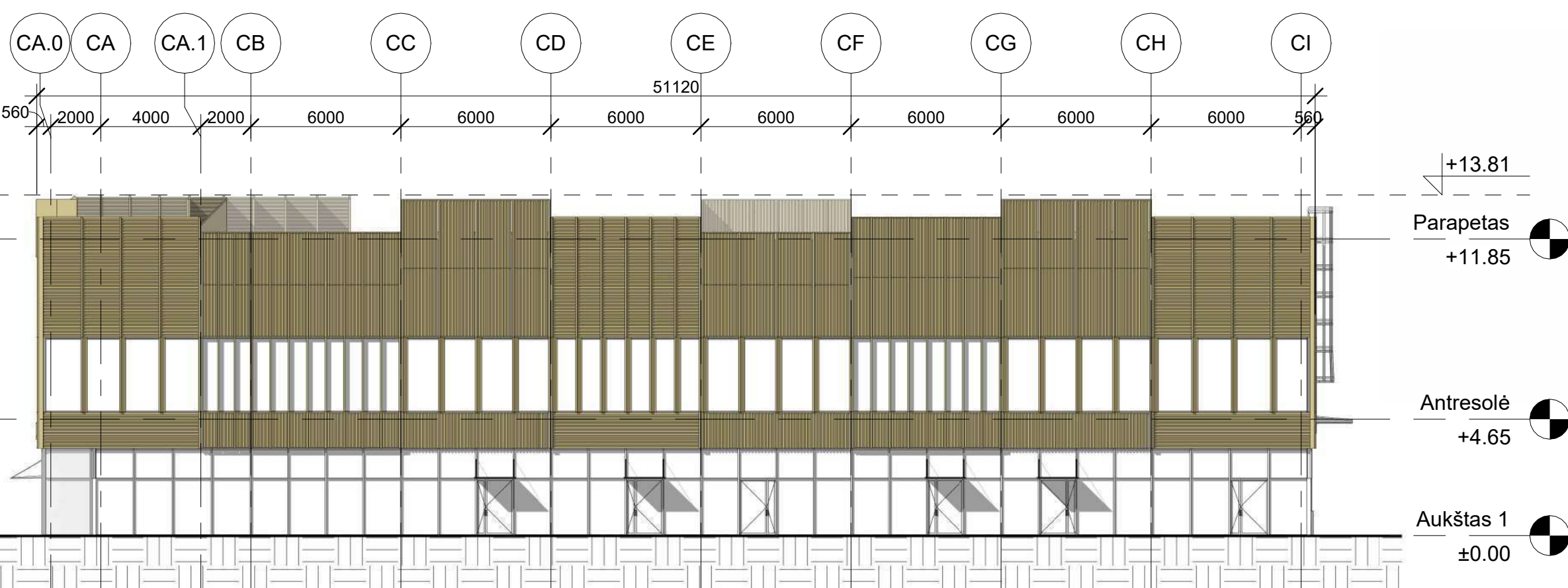

3 Pietryčių fasadas
1 : 200

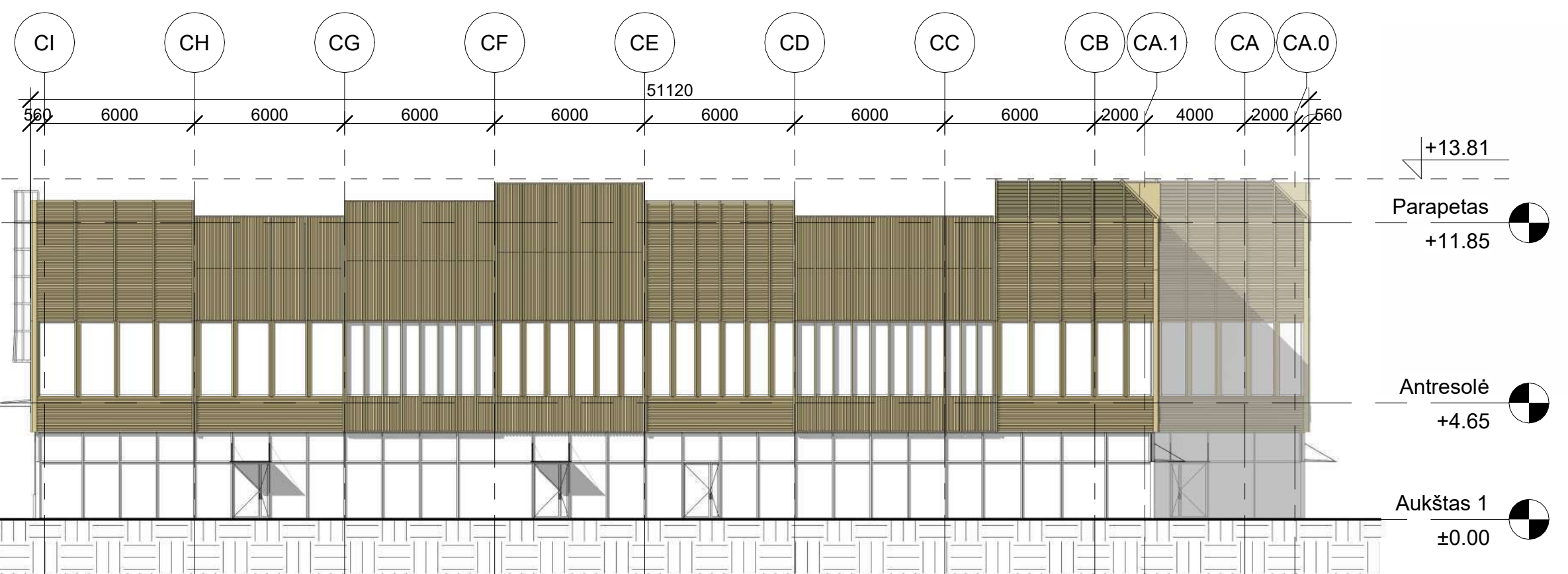

4 Pietvakarių fasadas
1 : 200

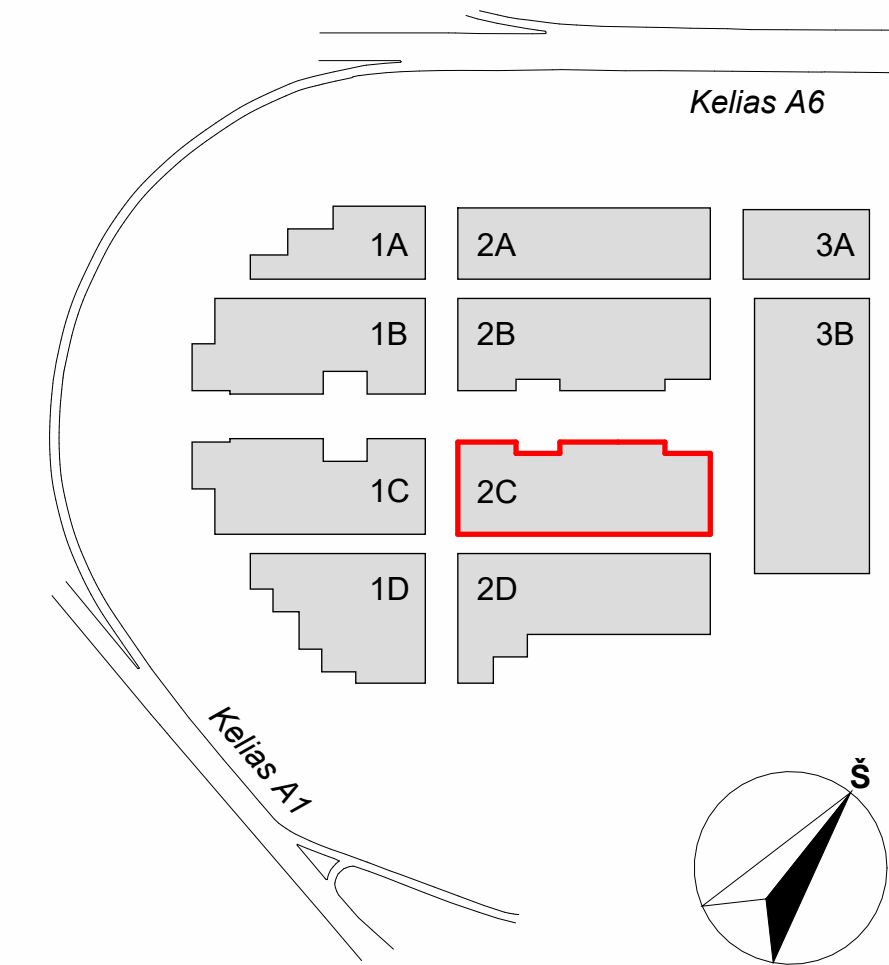

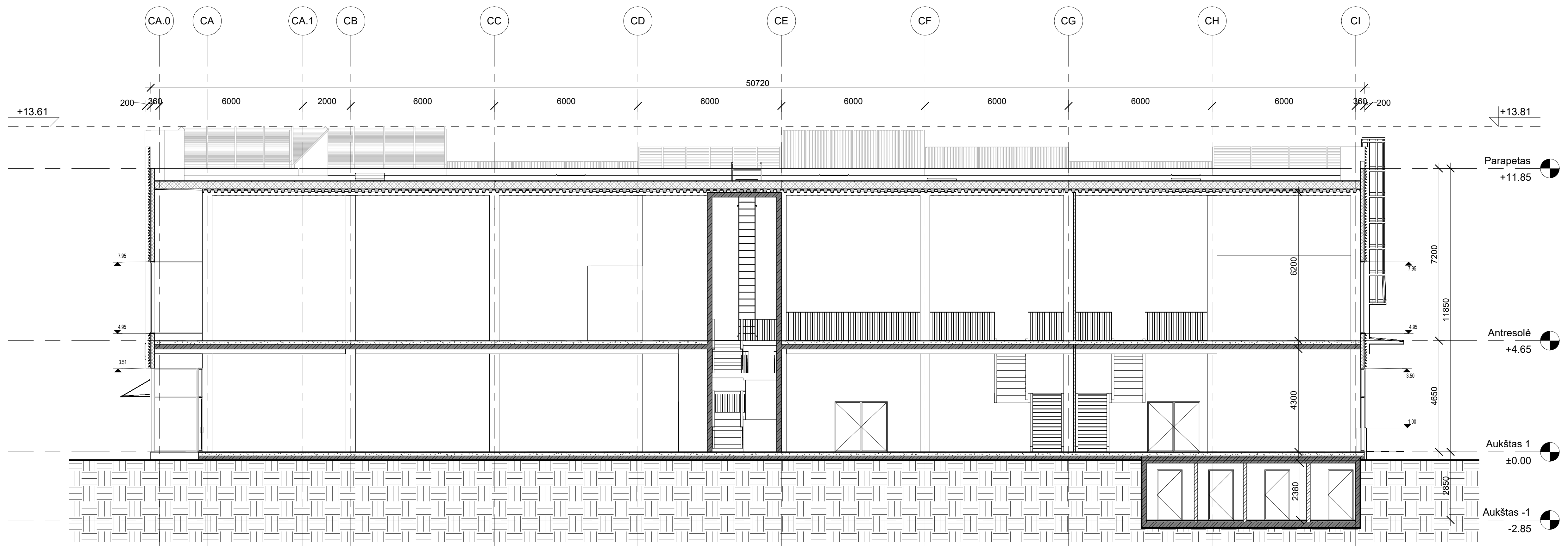

A	2023-04	Keitimas pagal atnaujintą Užsakovo projektavimo užduotį	
LAIDA	DATA	LAIDOS STATUSAS. KEITIMŲ PRIEŽASTIS	
KVAL. PATV. DOK.NR.	 UAB "STATYBOS INŽINIERŲ KONSULTANTŲ BIURAS" VARNĖS G. 49, VILNIUS, LT - 06246 EL. P. INFO@KONSULTANTAI.BIURAS.LT	STATINIO PROJEKTO PAVADINIMAS	PREKYBOS PASKIRTIES (7.3) PASTATŲ VETERINARŲ G. 4, BIRULIŠKIŲ K., KARMĖLAVOS SEN., KAUNO R. STATYBOS PROJEKTAS
A1179	SPV Vaidas Saviškis	Koord. Vytautas Pajaujis	STATINIO PAVADINIMAS IR NUMERIS
KVAL. PATV. DOK.NR.	 Studija „HEIMA“, MB. www.heima.lt T. Savienkos g. 16K, Vilnius el. p. info@heima.lt Tel. nr. +3707097636		2C - PREKYBOS PASKIRTIES PASTATAS
A2145	SPDV Tomas Vaičiulis	Arch. Vytautas Vaičikonis	DOKUMENTO PAVADINIMAS
	Arch. Evelina Miežanskaitė		PASTATO 2C FASADAI
LT	STATYTOJAS UAB "UH1"	UŽSAKOVAS UAB "UH1"	DOKUMENTO ŽYMUO
			03/22-KHUB-2C-PP-SA-BR.03
			Lapas Lapų
			1 1

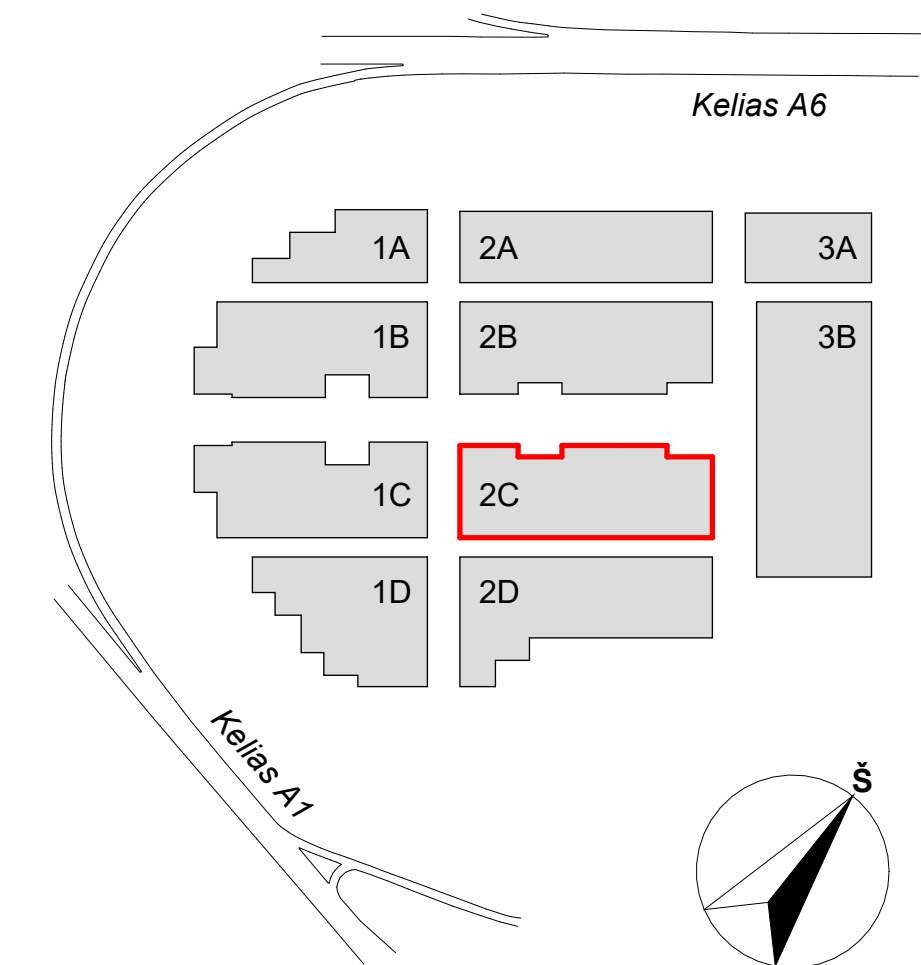

1 | Pastatas 2C - Pjūvis 1-1
1 : 100



A		Keitimas pagal atnaujintą Užsakovo projektavimo užduotį	
LAIKA	DATA	LAIDOS STATUSAS. KEITIMŲ PRIEŽASTIS	
KVAL. PATV. DOK.NR.	 UAB "STATYBOS INŽINIERŲ KONSULTANTŲ BIURAS" VARNĖS G. 49, VILNIUS, LT - 06246 EL. P. info@heima.lt Tel. nr. +3707007636	STATINIO PROJEKTO PAVADINIMAS PREKYBOS PASKIRTIES (7.3) PASTATŲ VETERINARŲ G. 4, BIRULIŠKIŲ K., KARMĖLAVOS SEN., KAUNO R. STATYBOS PROJEKTAS	
A1179	SPV Vaidas Saviškis Koord. Vytautas Pajaujis	STATINIO PAVADINIMAS IR NUMERIS 2C - PREKYBOS PASKIRTIES PASTATAS	
KVAL. PATV. DOK.NR.	 Studija „HEIMA“, MB. www.heima.lt T. Šešelėnaitė g. 16K, Vilnius el. p. info@heima.lt Tel. nr. +3707007636	DOKUMENTO PAVADINIMAS PJŪVIS 2C	
A2145	SPDV Tomas Vaičiulis Arch. Vytautas Vaičikonis Arch. Evelina Miežanskaitė	DOKUMENTO ŽYMUO 03/22-KHUB-2C-PP-SA-BR.04	
LT	STATYTOJAS UAB "UH1" UŽSAKOVAS UAB "UH1"	Lapas	Lapų
		1	1

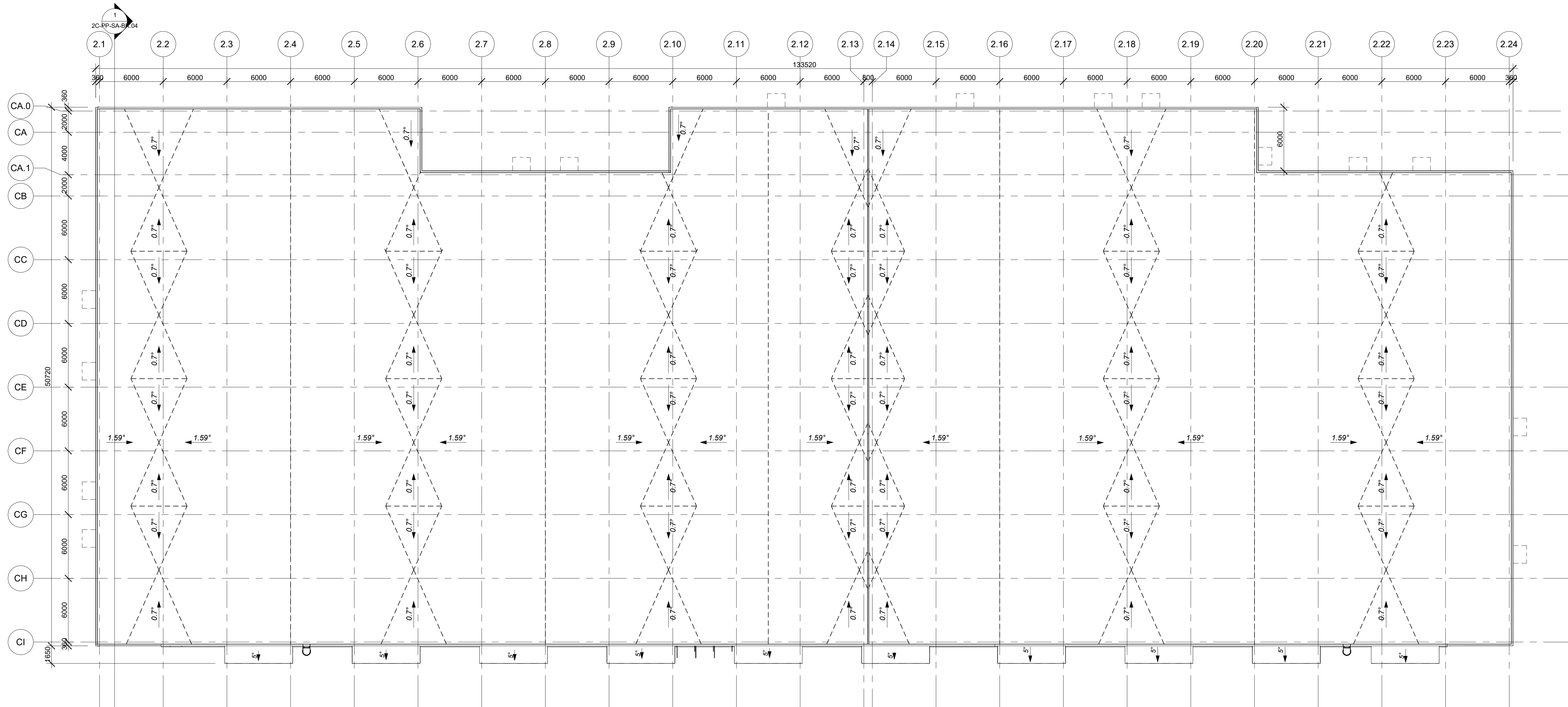

1 Pastatas 2C - Stogo planas
1:200

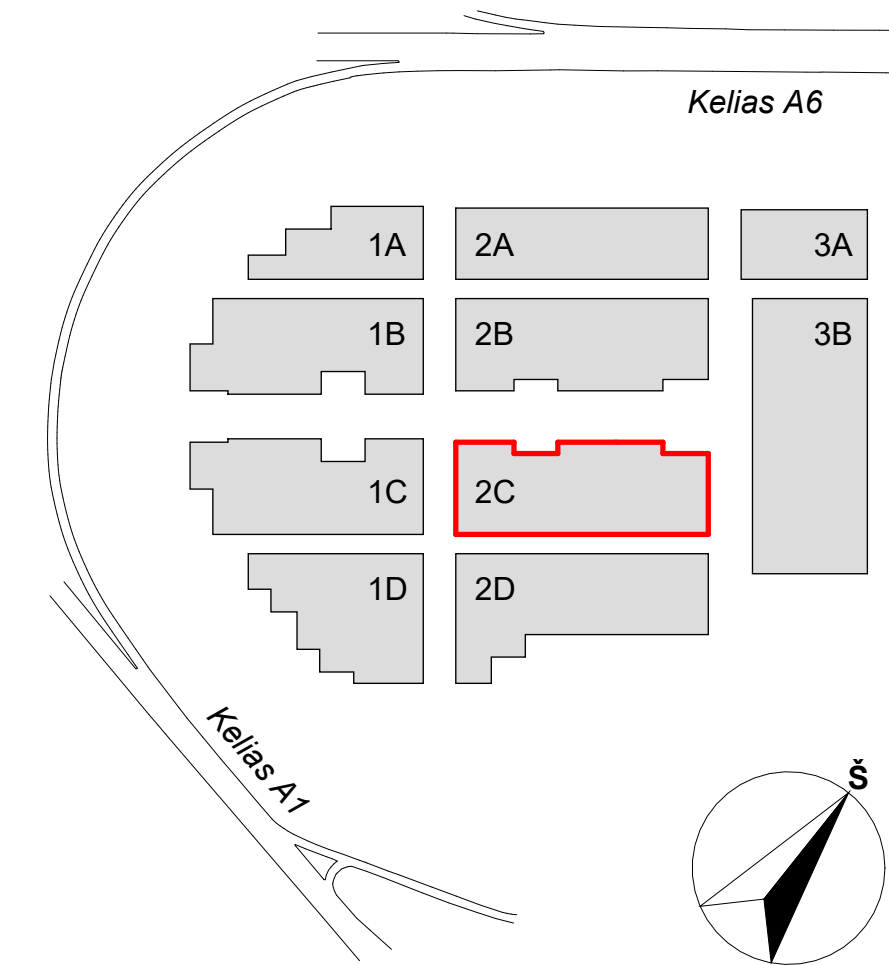

A	2023-04	Keitimas pagal atnaujintą Užsakovo projektavimo užduotį	STATINIO PROJEKTO PAVADINIMAS	
LAIDA	DATA	LAIDOS STATUSAS. KEITIMŲ PRIEŽASTIS	PREKYBOS PASKIRTIES (7.3) PASTATŲ VETERINARŲ G. 4. BIRULIŠKIŲ K., KARMĖLAVOS SEN., KAUNO R. STATYBOS PROJEKTAS	
KVAL. PATV. DOK.NR.	SPV. Koord.	Vaidas Saveikis Vytautas Pajaujis	STATINIO PAVADINIMAS IR NUMERIS	
A1179			2C - PREKYBOS PASKIRTIES PASTATAS	
KVAL. PATV. DOK.NR.	SPDV. Arch.	Tommas Vaičiulis Evelina Miežanskaitė	DOKUMENTO PAVADINIMAS	
A2145			STOGO PLANAS	
LT	STATYTOJAS UŽSAKOVAS	UAB "UH1"	DOKUMENTO ŽYMUO	
			03/22-KHUB-2C-PP-SA-BR.05	
			Lapas	Lapų
			1	1

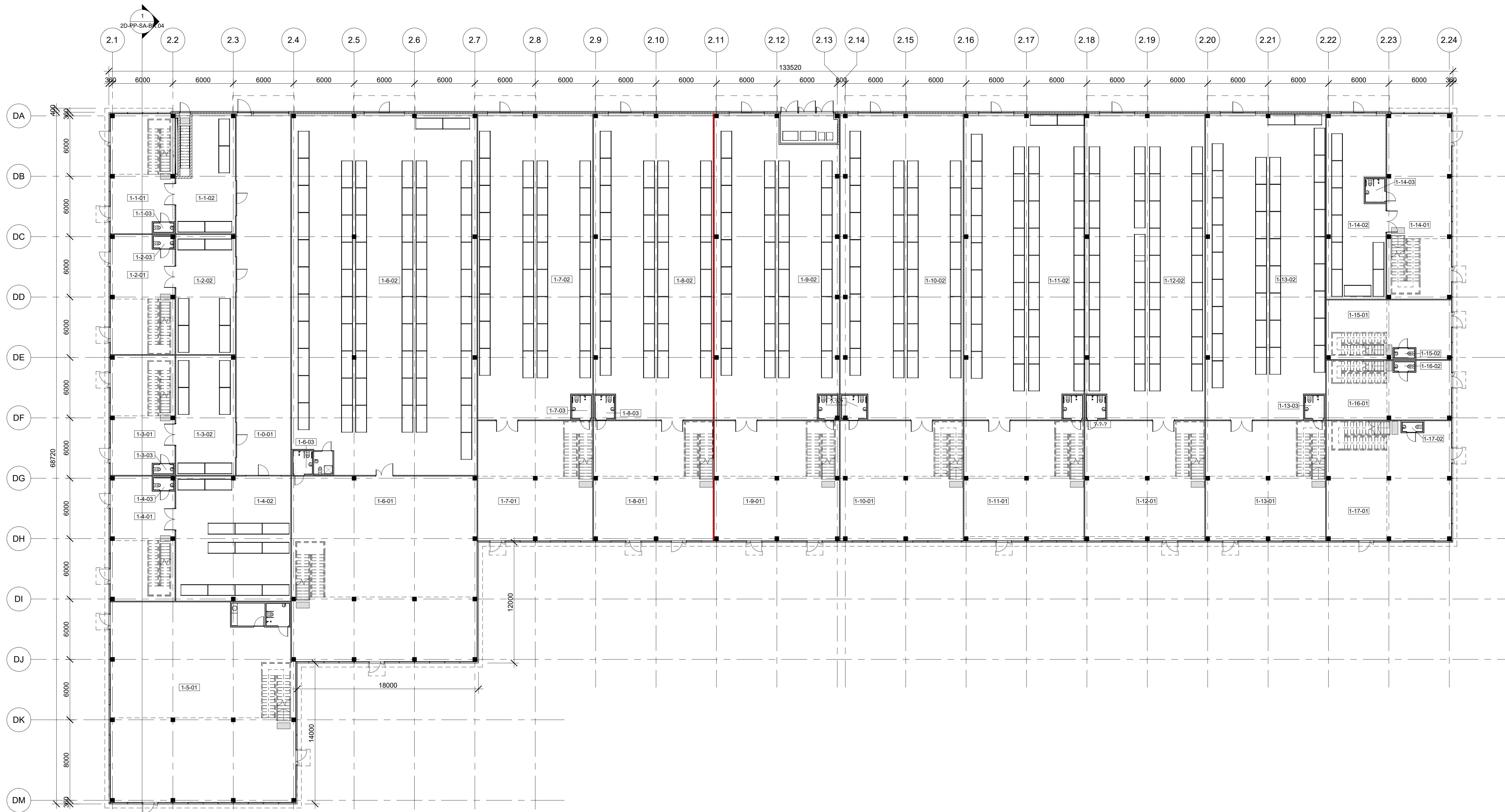

1 Pastatas 2D - Pirmo aukšto planas

1:200

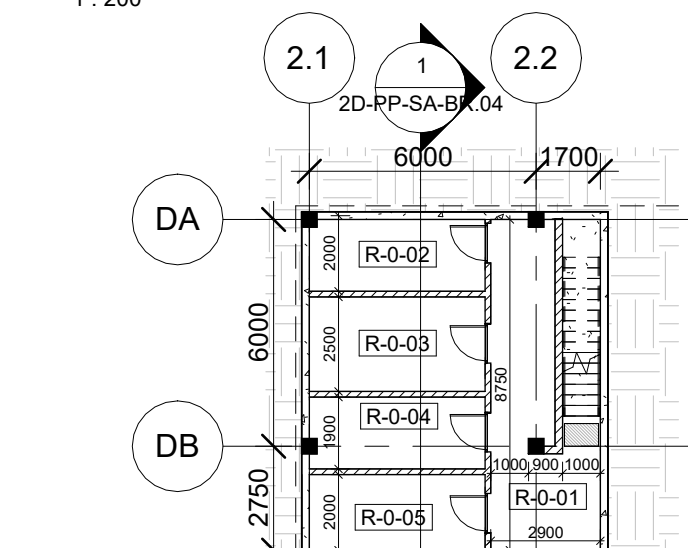

R1 Pastatas 2D - Rūsio planas

1:200

Patalpų Eksplikacija - Pastatas 2D (Visos patalpos)

Numeris	Patalpa	Plotas
1-0-01	Koridorius	192.89 m ²
1-1-01	Prekybos salė	68.03 m ²
1-1-02	Prekių paskirtymo patalpa	59.11 m ²
1-1-03	WC (Neigal.)	1.80 m ²
1-1-04	Pagalbinė patalpa	37.44 m ²
1-2-01	Prekybos salė	166.38 m ²
1-2-02	Prekių paskirtymo patalpa	68.73 m ²
1-2-03	WC (Neigal.)	70.05 m ²
1-2-04	Pagalbinė patalpa	2.23 m ²
1-3-01	Prekybos salė	40.32 m ²
1-3-02	Prekių paskirtymo patalpa	181.33 m ²
1-3-03	WC (Neigal.)	69.31 m ²
1-3-04	Pagalbinė patalpa	70.05 m ²
1-4-01	Prekybos salė	71.67 m ²
1-4-02	Prekių paskirtymo patalpa	141.04 m ²
1-4-03	WC (Neigal.)	2.33 m ²
1-4-04	Pagalbinė patalpa	40.32 m ²
1-5-01	Prekybos salė	255.36 m ²
1-5-02	Vystymo patalpa	342.11 m ²
1-5-03	WC (Neigal.)	7.39 m ²
1-5-04	Pagalbinė patalpa	5.06 m ²
1-6-01	Prekybos salė	153.24 m ²
1-6-02	Prekių paskirtymo patalpa	507.79 m ²
1-6-03	WC (Neigal.)	332.17 m ²
1-6-04	Pagalbinė patalpa	650.59 m ²
1-7-01	Prekybos salė	116.48 m ²
1-7-02	Prekių paskirtymo patalpa	4.37 m ²
1-7-03	WC (Neigal.)	1103.61 m ²

Patalpų Eksplikacija - Pastatas 2D (Visos patalpos)

Numeris	Patalpa	Plotas
1-7-01	Prekybos salė	130.71 m ²
1-7-02	Prekių paskirtymo patalpa	338.75 m ²
1-7-03	WC (Neigal.)	4.37 m ²
1-7-04	Pagalbinė patalpa	72.64 m ²
1-8-01	Prekybos salė	546.47 m ²
1-8-02	Prekių paskirtymo patalpa	135.91 m ²
1-8-03	WC (Neigal.)	351.95 m ²
1-8-04	Pagalbinė patalpa	4.37 m ²
1-9-01	Prekybos salė	75.20 m ²
1-9-02	Prekių paskirtymo patalpa	567.42 m ²
1-9-03	WC (Neigal.)	141.97 m ²
1-9-04	Pagalbinė patalpa	350.65 m ²
1-10-01	Prekybos salė	4.30 m ²
1-10-02	Prekių paskirtymo patalpa	78.40 m ²
1-10-03	WC (Neigal.)	575.31 m ²
1-10-04	Pagalbinė patalpa	139.91 m ²
1-11-01	Prekybos salė	360.77 m ²
1-11-02	Prekių paskirtymo patalpa	5.53 m ²
1-11-03	WC (Neigal.)	77.44 m ²
1-11-04	Pagalbinė patalpa	583.65 m ²
1-12-01	Prekybos salė	136.34 m ²
1-12-02	Prekių paskirtymo patalpa	136.34 m ²
1-12-03	WC (Neigal.)	353.46 m ²
1-12-04	Pagalbinė patalpa	4.37 m ²
1-13-01	Prekybos salė	75.52 m ²
1-13-02	Prekių paskirtymo patalpa	75.52 m ²
1-13-03	WC (Neigal.)	136.34 m ²
1-13-04	Pagalbinė patalpa	353.46 m ²

Patalpų Eksplikacija - Pastatas 2D (Visos patalpos)

Numeris	Patalpa	Plotas
1-13-03	WC (Neigal.)	4.37 m ²
1-13-04	Pagalbinė patalpa	75.52 m ²
1-14-01	Prekybos salė	569.68 m ²
1-14-02	Prekių paskirtymo patalpa	111.85 m ²
1-14-03	WC (Neigal.)	4.37 m ²
1-14-04	Pagalbinė patalpa	78.40 m ²
1-15-01	Prekybos salė	296.13 m ²
1-15-02	WC (Neigal.)	66.27 m ²
1-15-03	Pagalbinė patalpa	1.80 m ²
1-16-01	Prekybos salė	37.44 m ²
1-16-02	WC (Neigal.)	105.51 m ²
1-16-03	Pagalbinė patalpa	66.43 m ²
1-16-04	Pagalbinė patalpa	1.80 m ²
1-17-01	Prekybos salė	37.44 m ²
1-17-02	WC (Neigal.)	105.67 m ²
1-17-03	Pagalbinė patalpa	139.19 m ²
1-17-04	Pagalbinė patalpa	1.80 m ²
1-17-05	Pagalbinė patalpa	75.52 m ²
1-17-06	Pagalbinė patalpa	216.51 m ²
1-17-07	Pagalbinė patalpa	7291.67 m ²

Viso:

Patalpų Eksplikacija - Pastatas 2D (Rūsio)

Numeris	Patalpa	Plotas
R-0-01	Koridorius	23.83 m ²
R-0-02	ŠP	8.79 m ²
R-0-03	SGGS + VN	11.63 m ²
R-0-04	E	8.76 m ²
R-0-05	ER	9.30 m ²
Viso:		62.31 m ²

Viso:

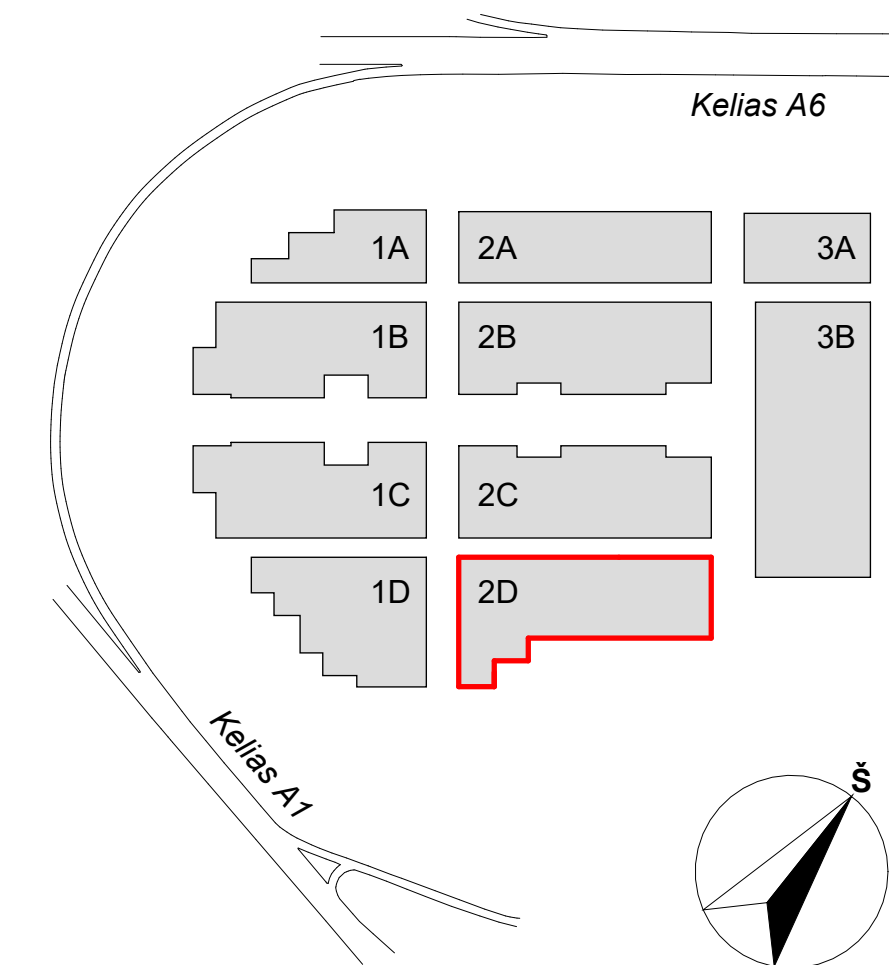

A	2023-04	Keitimas pagal atnaujintą Užsakovo projektavimo užduotį	STATINIO PROJEKTO PAVADINIMAS
LAIDA	DATA	LAIDOS STATUSAS. KEITIMŲ PRIEŽASTIS	PREKYBOS PASKIRTIES (7.3) PASTATŲ VETERINARŲ G. 4. BIRULIŠKIŲ K., KARMELAVOS SEN., KAUNO R. STATYBOS PROJEKTAS
KVAL. PATV. DOK.NR.	SPV	Vaidas Saveikis	STATINIO PAVADINIMAS IR NUMERIS
A1179	SPV	Vytautas Pajaujis	2D - PREKYBOS PASKIRTIES PASTATAS
KVAL. PATV. DOK.NR.	Koord.	Vytautas Pajaujis	DOKUMENTO PAVADINIMAS
A2145	SPDV	Tommas Vaičiulis	PIRMO AUKŠTO IR RŪSIO PLANAI
Arch.	Arch.	Evelina Miežanskaitė	DOKUMENTO ŽYMUO
Arch.	Arch.	Vytautas Vaičiūnas	03/22-KHUB-2D-PP-SA-BR.01
Arch.	Arch.	Vytautas Miežanskaitė	Lapas
Arch.	Arch.	Vytautas Miežanskaitė	Lapų
Arch.	Arch.	Vytautas Miežanskaitė	1
Arch.	Arch.	Vytautas Miežanskaitė	1

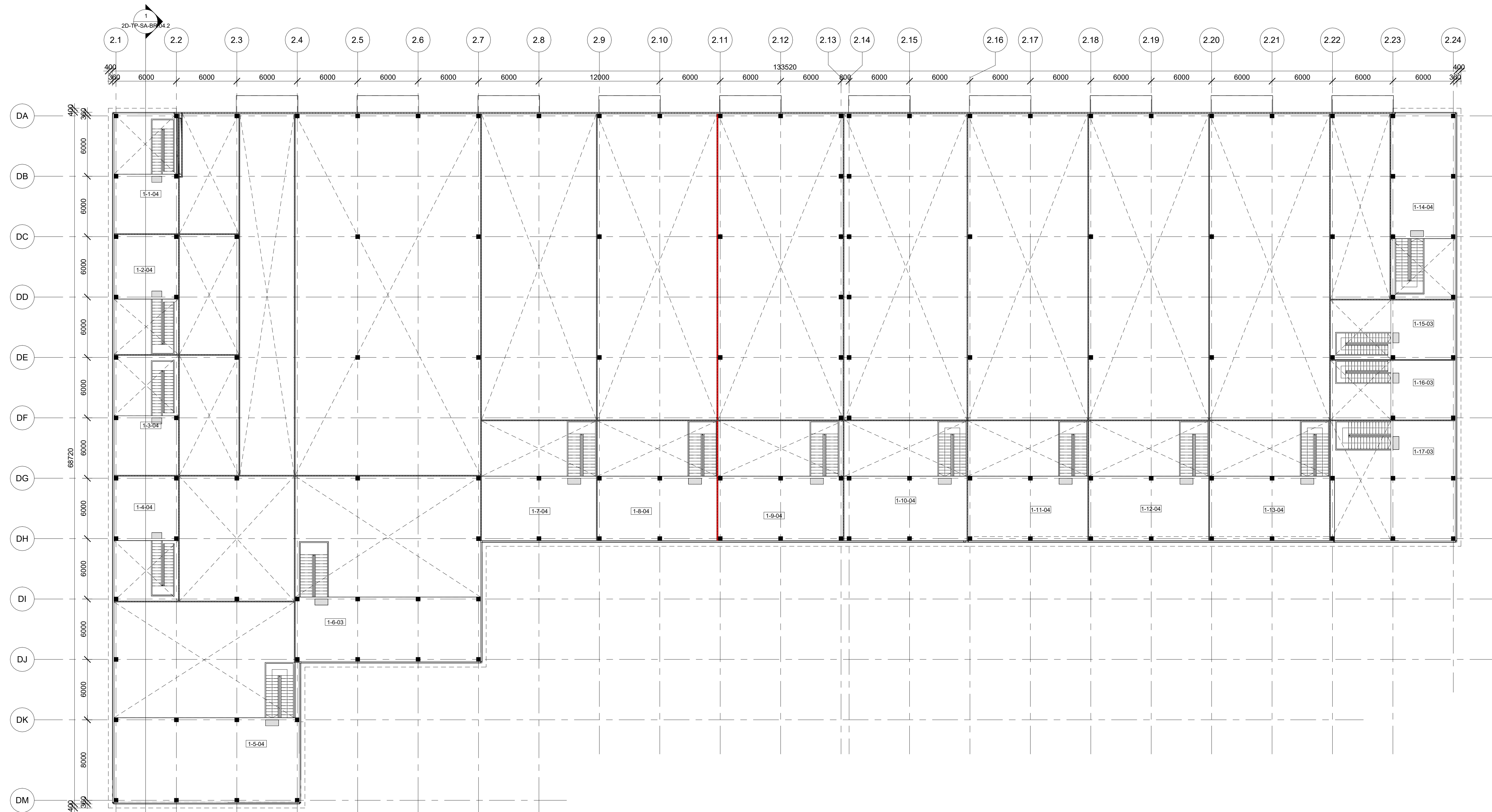

1 Pastatas 2D - Antresolės planas
1 : 200

Patalpų Eksplikacija - Pastatas 2D (Visos patalpos)

Numeris	Patalpa	Plotas
1-0-01	Koridorius	192.89 m ²
1-1-01	Prekybos salė	192.89 m ²
1-1-02	Prekių paskirtymo patalpa	68.03 m ²
1-1-03	WC (Neigal.)	59.11 m ²
1-1-04	Pagalbinė patalpa	1.80 m ²
1-2-01	Prekybos salė	37.44 m ²
1-2-02	Prekių paskirtymo patalpa	166.38 m ²
1-2-03	WC (Neigal.)	68.73 m ²
1-2-04	Pagalbinė patalpa	70.05 m ²
1-3-01	Prekybos salė	2.23 m ²
1-3-02	Prekių paskirtymo patalpa	40.32 m ²
1-3-03	WC (Neigal.)	181.33 m ²
1-3-04	Pagalbinė patalpa	69.31 m ²
1-4-01	Prekybos salė	37.44 m ²
1-4-02	Prekių paskirtymo patalpa	178.60 m ²
1-4-03	WC (Neigal.)	71.67 m ²
1-4-04	Pagalbinė patalpa	141.04 m ²
1-5-01	Prekybos salė	2.33 m ²
1-5-02	Vystymo patalpa	255.36 m ²
1-5-03	WC (Neigal.)	342.11 m ²
1-5-04	Pagalbinė patalpa	7.39 m ²
1-6-01	Prekybos salė	5.06 m ²
1-6-02	Prekių paskirtymo patalpa	153.24 m ²
1-6-03	Pagalbinė patalpa	507.79 m ²
1-6-03	WC (Neigal.)	332.17 m ²
1-6-03	WC (Neigal.)	650.59 m ²
1-6-03	WC (Neigal.)	116.48 m ²
1-6-03	WC (Neigal.)	4.37 m ²
		1103.61 m ²

Patalpų Eksplikacija - Pastatas 2D (Visos patalpos)

Numeris	Patalpa	Plotas
1-7-01	Prekybos salė	130.71 m ²
1-7-02	Prekių paskirtymo patalpa	338.75 m ²
1-7-03	WC (Neigal.)	4.37 m ²
1-7-04	Pagalbinė patalpa	72.64 m ²
1-8-01	Prekybos salė	546.47 m ²
1-8-02	Prekių paskirtymo patalpa	135.91 m ²
1-8-03	WC (Neigal.)	351.95 m ²
1-8-04	Pagalbinė patalpa	4.37 m ²
1-9-01	Prekybos salė	567.42 m ²
1-9-02	Prekių paskirtymo patalpa	141.97 m ²
1-9-03	WC (Neigal.)	350.65 m ²
1-9-04	Pagalbinė patalpa	4.30 m ²
1-10-01	Prekybos salė	78.40 m ²
1-10-02	Prekių paskirtymo patalpa	575.31 m ²
1-10-03	WC (Neigal.)	139.91 m ²
1-10-04	Pagalbinė patalpa	360.77 m ²
1-11-01	Prekybos salė	5.53 m ²
1-11-02	Prekių paskirtymo patalpa	77.44 m ²
1-11-03	WC (Neigal.)	583.65 m ²
1-11-04	Pagalbinė patalpa	136.34 m ²
1-12-01	Prekybos salė	353.46 m ²
1-12-02	Prekių paskirtymo patalpa	4.37 m ²
1-12-03	WC (Neigal.)	75.52 m ²
1-12-04	Pagalbinė patalpa	569.68 m ²
1-13-01	Prekybos salė	136.34 m ²
1-13-02	Prekių paskirtymo patalpa	353.46 m ²

Patalpų Eksplikacija - Pastatas 2D (Visos patalpos)

Numeris	Patalpa	Plotas
1-13-03	WC (Neigal.)	4.37 m ²
1-13-04	Pagalbinė patalpa	75.52 m ²
1-14-01	Prekybos salė	569.68 m ²
1-14-02	Prekių paskirtymo patalpa	111.85 m ²
1-14-03	WC (Neigal.)	101.52 m ²
1-14-04	Pagalbinė patalpa	4.37 m ²
1-15-01	Prekybos salė	78.40 m ²
1-15-02	WC (Neigal.)	296.13 m ²
1-15-03	Pagalbinė patalpa	66.27 m ²
1-16-01	Prekybos salė	1.80 m ²
1-16-02	WC (Neigal.)	37.44 m ²
1-16-03	Pagalbinė patalpa	105.51 m ²
1-17-01	Prekybos salė	66.43 m ²
1-17-02	WC (Neigal.)	1.80 m ²
1-17-03	Pagalbinė patalpa	37.44 m ²
		105.67 m ²
		139.19 m ²
		1.80 m ²
		216.51 m ²
		7291.67 m ²

Viso:

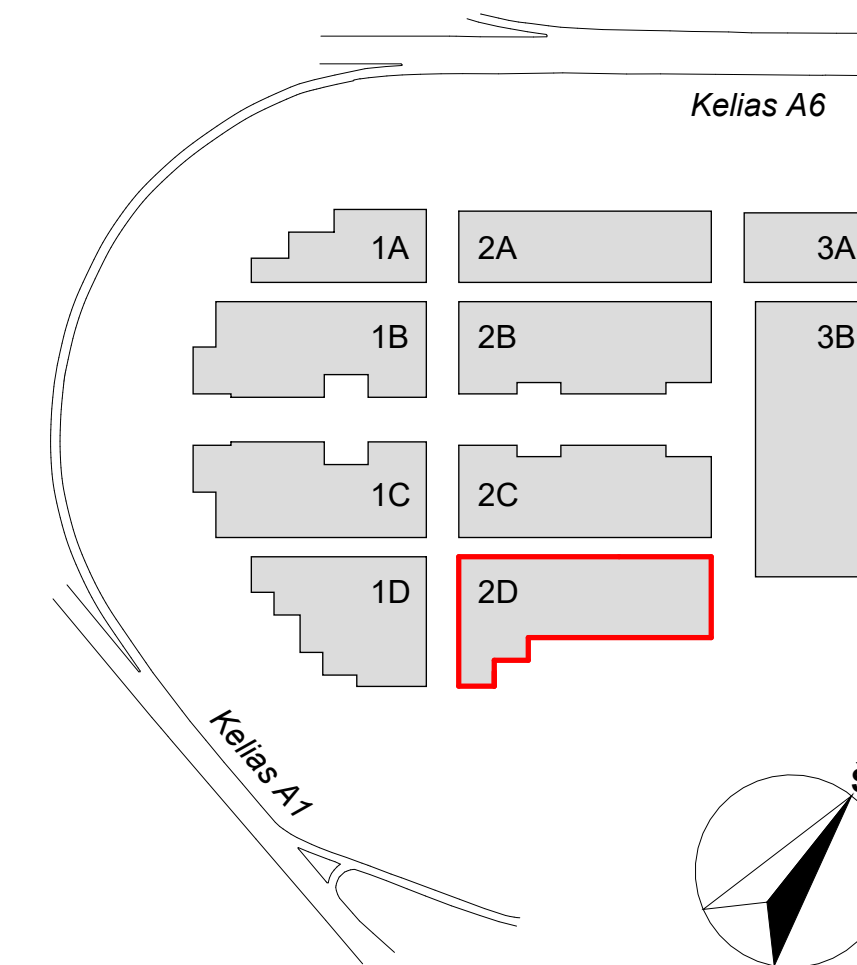

A	2023-04	Keitimas pagal atnaujintą Užsakovo projektavimo užduotį		
LAIDA	DATA	LAIDOS STATUSAS. KEITIMŲ PRIEŽASTIS		
KVAL. PATV. DOK.NR.	SPV	Vaidas Savelkis	UAB "STATYBOS INŽINERŲ KONSULTANTŲ BIURAS" VARNIŠ G. 49, VILNIUS, LT-06246 e.l.p.: info@heima.lt	STATINIO PROJEKTO PAVADINIMAS PREKYBOS PASKIRTIES (7.3) PASTATŲ VETERINARŲ G. 4. BIRULIŠKIŲ K., KARMELAVOS SEN., KAUNO R. STATYBOS PROJEKTAS
A1179	Koord.	Vytautas Pajaujis		STATINIO PAVADINIMAS IR NUMERIS 2D - PREKYBOS PASKIRTIES PASTATAS
KVAL. PATV. DOK.NR.	SPV	Tomas Vaičiulis	HEIMA	STATYTOJAS UAB "UH1"
A2145	Arch.	Evelina Miežanskaitė		UŽSAKOVAS UAB "UH1"
LT				DOKUMENTO PAVADINIMAS ANTRESOLIŲ PLANAS
				DOKUMENTO ŽYMUO 03/22-KHUB-2D-PP-SA-BR.02
				Lapų 1 1

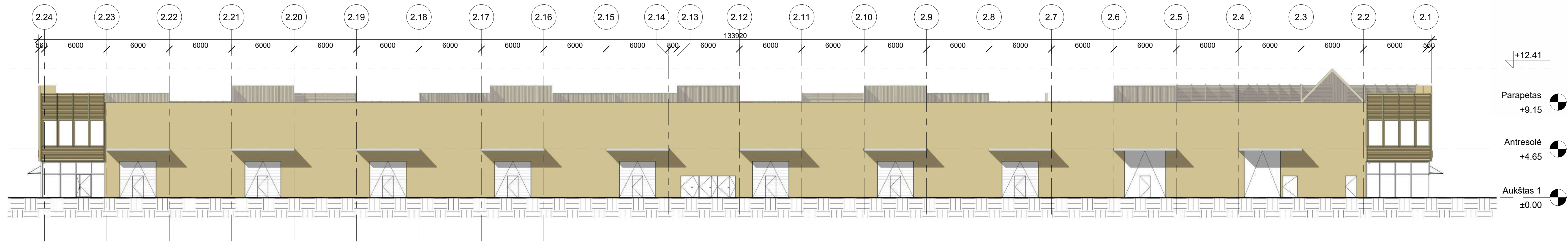

1 Šiaurės-vakarų fasadas
1 : 200

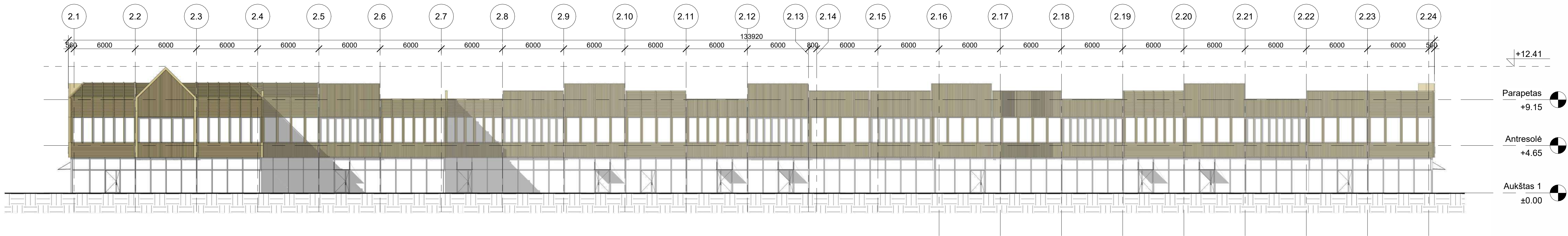

3 Pietryčių fasadas
1 : 200

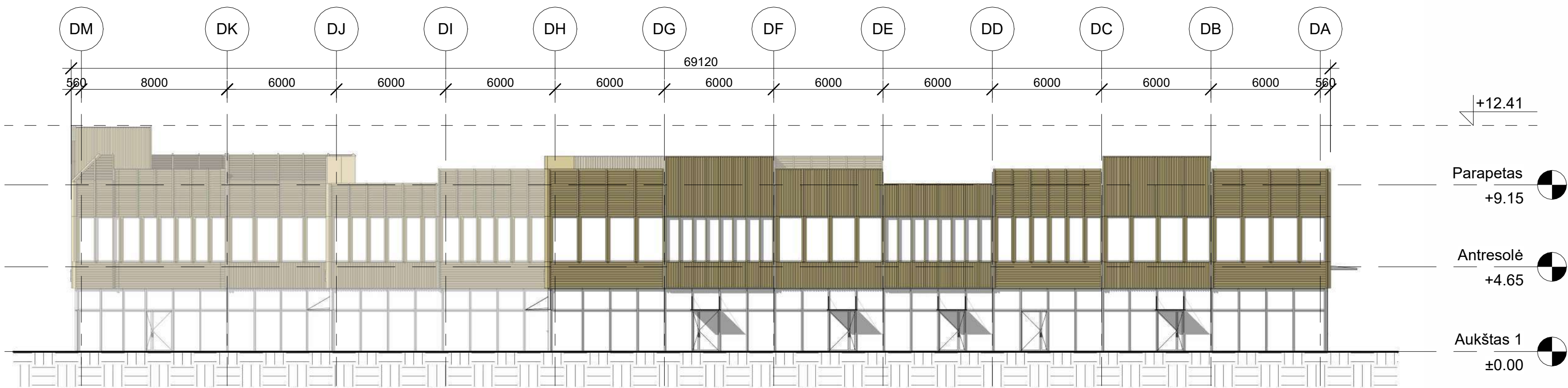

2 Šiaurės-rytų fasadas
1 : 200

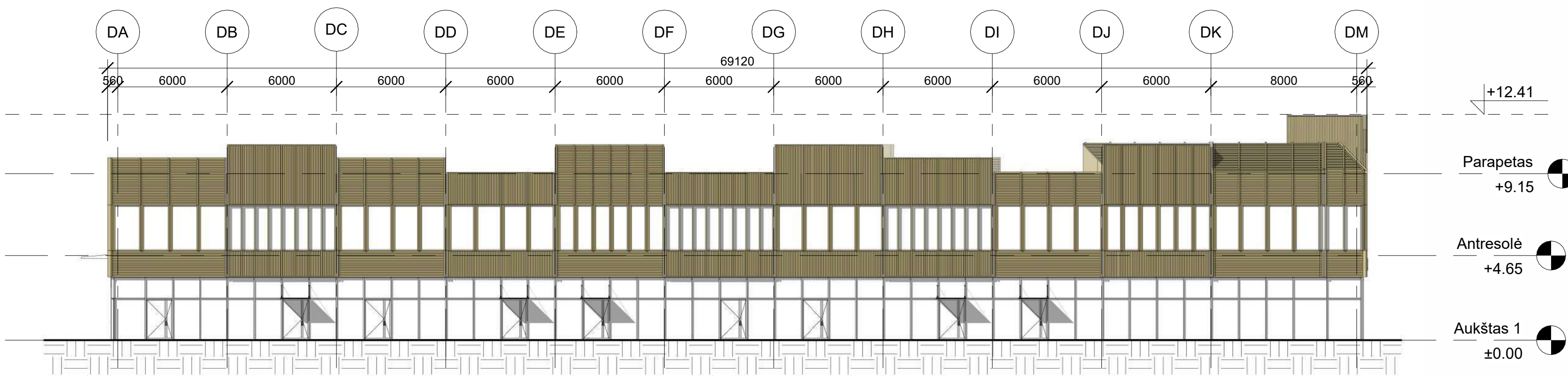

4 Pietvakarių fasadas
1 : 200

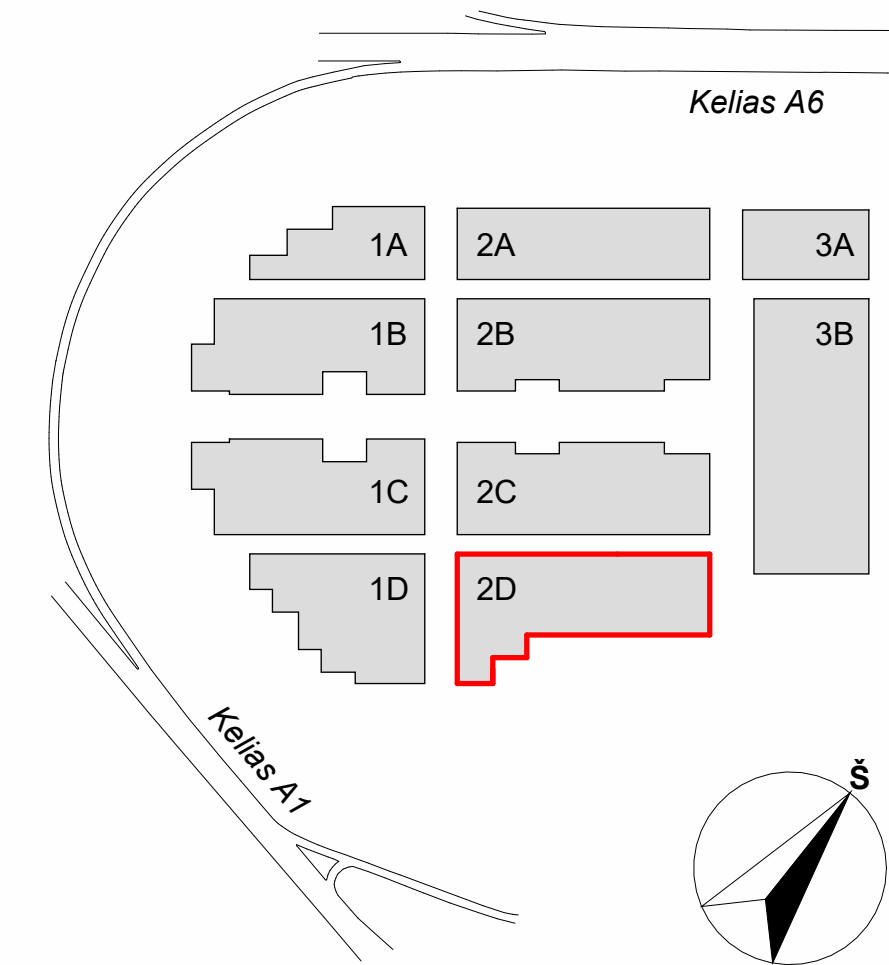

A		Keitimas pagal atnaujintą Užsakovo projektavimo užduotį	
LAIKA	DATA	LAIDOS STATUSAS. KEITIMŲ PRIEŽASTIS	
KVAL. PATV. DOK.NR.	 UAB "STATYBOS INŽINIERŲ KONSULTANTŲ BIURAS" VARNIŠ G. 49, VILNIUS, LT - 06246 ELP: info@konsultantai.lt	STATINIO PROJEKTO PAVADINIMAS PREKYBOS PASKIRTIES (7.3) PASTATŲ VETERINARŲ G. 4, BIRULIŠKIŲ K., KARMELAVOS SEN., KAUNO R. STATYBOS PROJEKTAS	
A1179	SPV Vaidas Saviškis Koord. Vytautas Pajaujis	STATINIO PAVADINIMAS IR NUMERIS 2D - PREKYBOS PASKIRTIES PASTATAS	
KVAL. PATV. DOK.NR.	 Sudieja HEIMA, MB. www.heima.lt T. Savienkos g. 16K, Vilnius e.l.p.: info@heima.lt Tel.nr.: +3767097636	DOKUMENTO PAVADINIMAS PASTATO 2D FASADAI	
A2145	SPDV Tomas Vaičiulis Arch. Vytautas Vaičikonis Arch. Evelina Miežanskaitė	DOKUMENTO ŽYMUO 03/22-KHUB-2D-PP-SA-BR.03	
LT	STATYTOJAS UAB "UH1" UŽSAKOVAS UAB "UH1"	Lapas	Lapų
		1	1

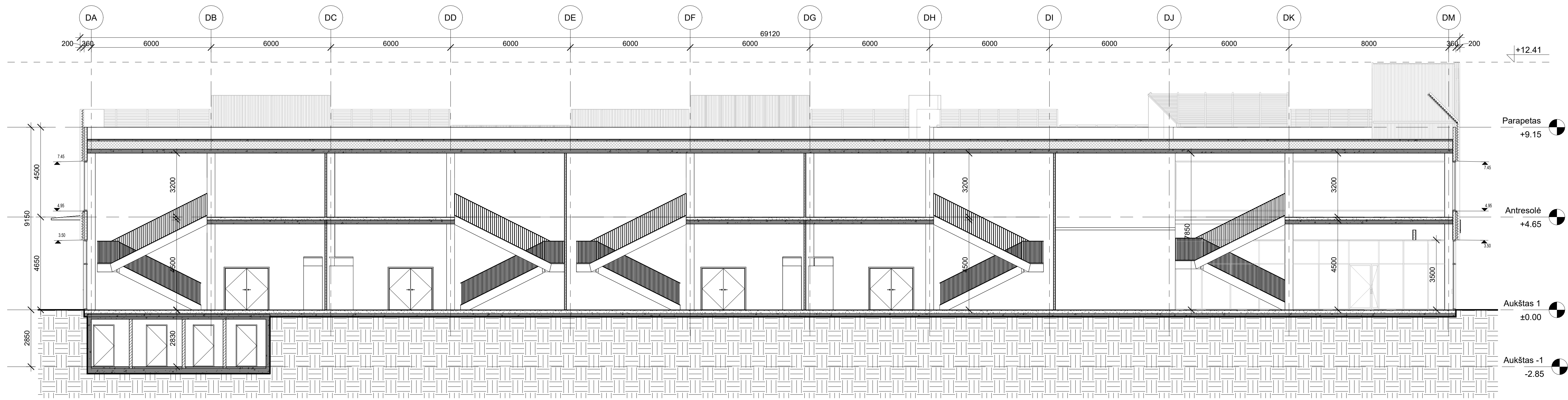

1 Pastatas 2D - Pjūvis 1-1
1:100

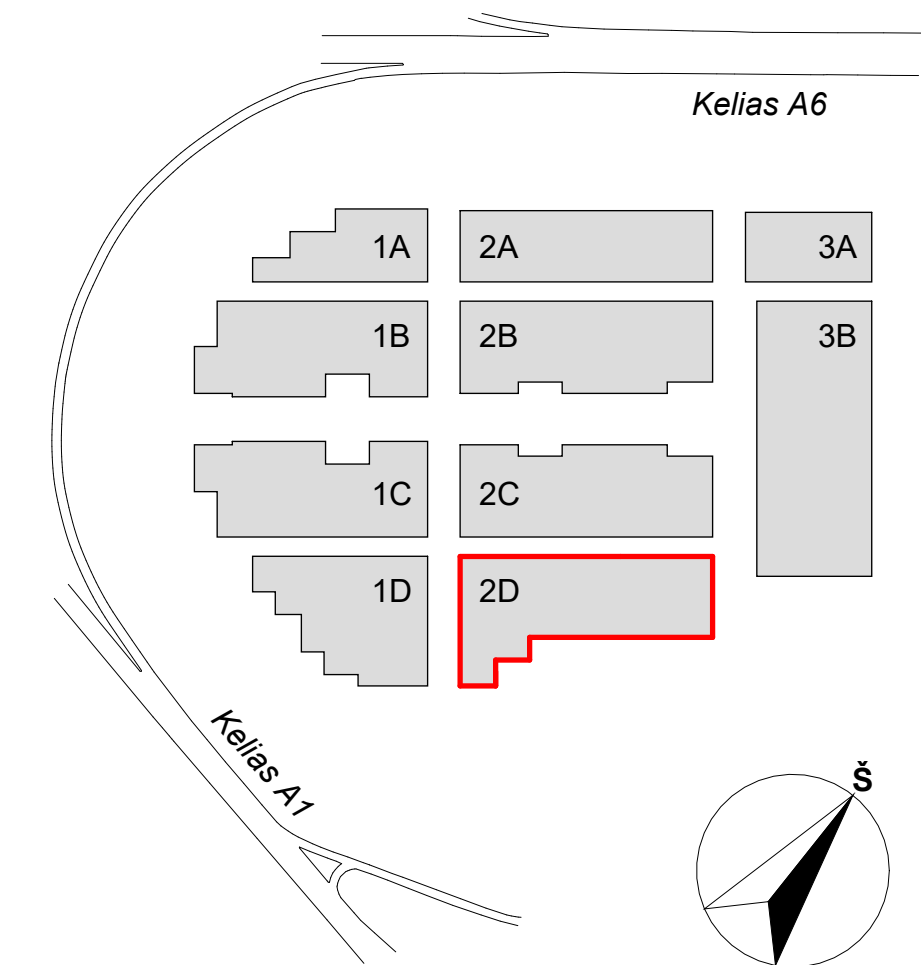

A	2023-04	Keitimas pagal atnaujintą Užsakovo projektavimo užduotį	
LAIDA	DATA	LAIDOS STATUSAS. KEITIMŲ PRIEŽASTIS	
KVAL. PATV. DOK.NR.	UAB "STATYBOS INŽINIERŲ KONSULTANTŲ BIURAS" VARNĖS G. 49, VILNIUS, LT - 06246 EL.P.: info@heima.lt	STATINIO PROJEKTO PAVADINIMAS	
A1179	SPV Vaidas Savelkis	PREKYBOS PASKIRTIES (7.3) PASTATŲ VETERINARŲ G. 4, BIRULIŠKIŲ K., KARMĖLAVOS SEN., KAUNO R. STATYBOS PROJEKTAS	
KVAL. PATV. DOK.NR.	Koordin. Vytautas Pajaujis	STATINIO PAVADINIMAS IR NUMERIS	
A2145	SPDV Tomas Vaičiulis	2D - PREKYBOS PASKIRTIES PASTATAS	
Arch. Evelina Miežanskaitė	Arch. Vytautas Vaičikonis	DOKUMENTO PAVADINIMAS	
Arch. Evelina Miežanskaitė	Arch. Vytautas Vaičikonis	PJŪVIS 2D	Laida A
STATYTOJAS UAB "UH1"	UŽSAKOVAS UAB "UH1"	DOKUMENTO ŽYMUO	Lapas Lapų
LT		03/22-KHUB-2D-PP-SA-BR.04	1 1

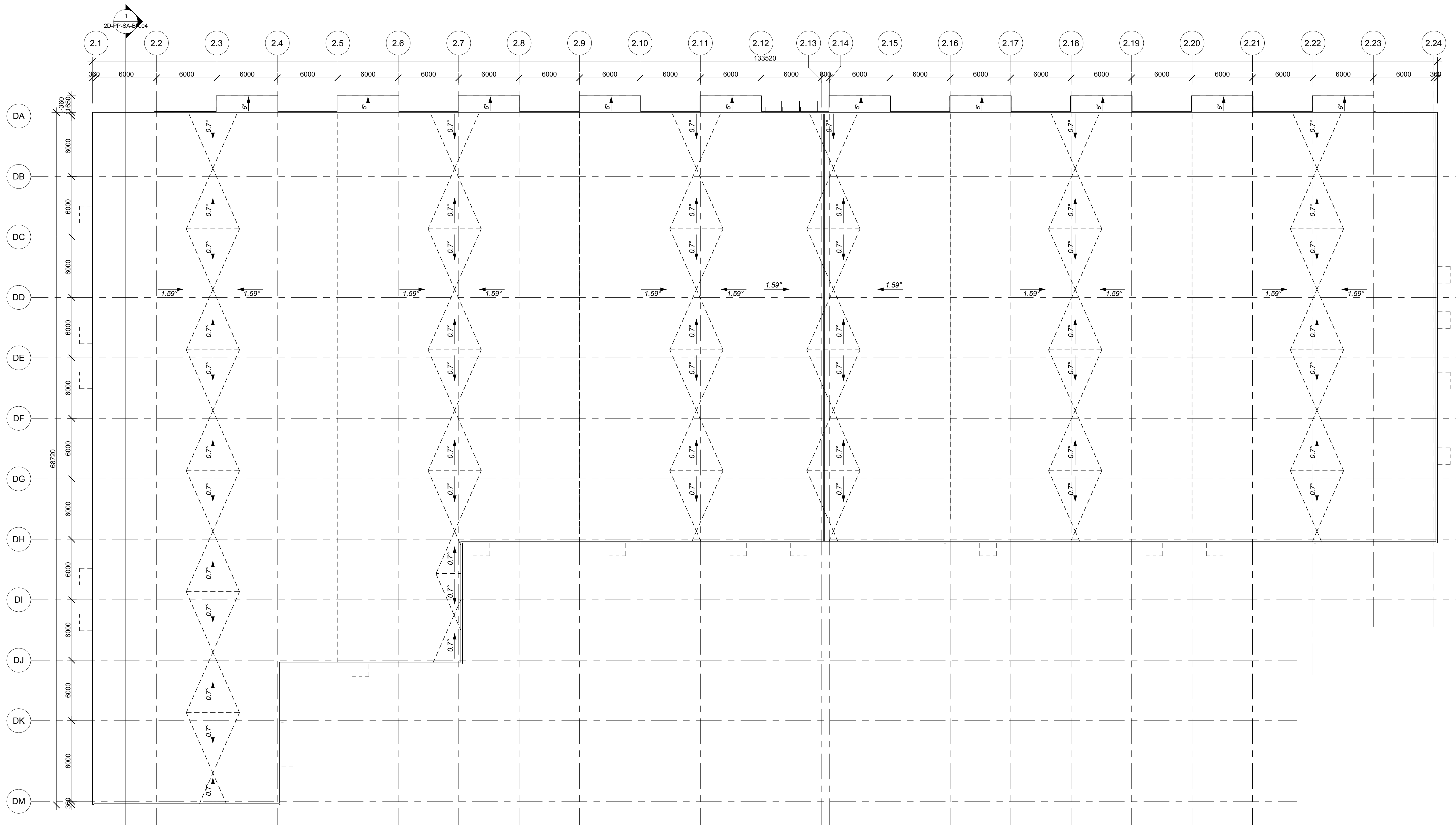

1 | Pastatas 2D - Stogo planas
1 : 200

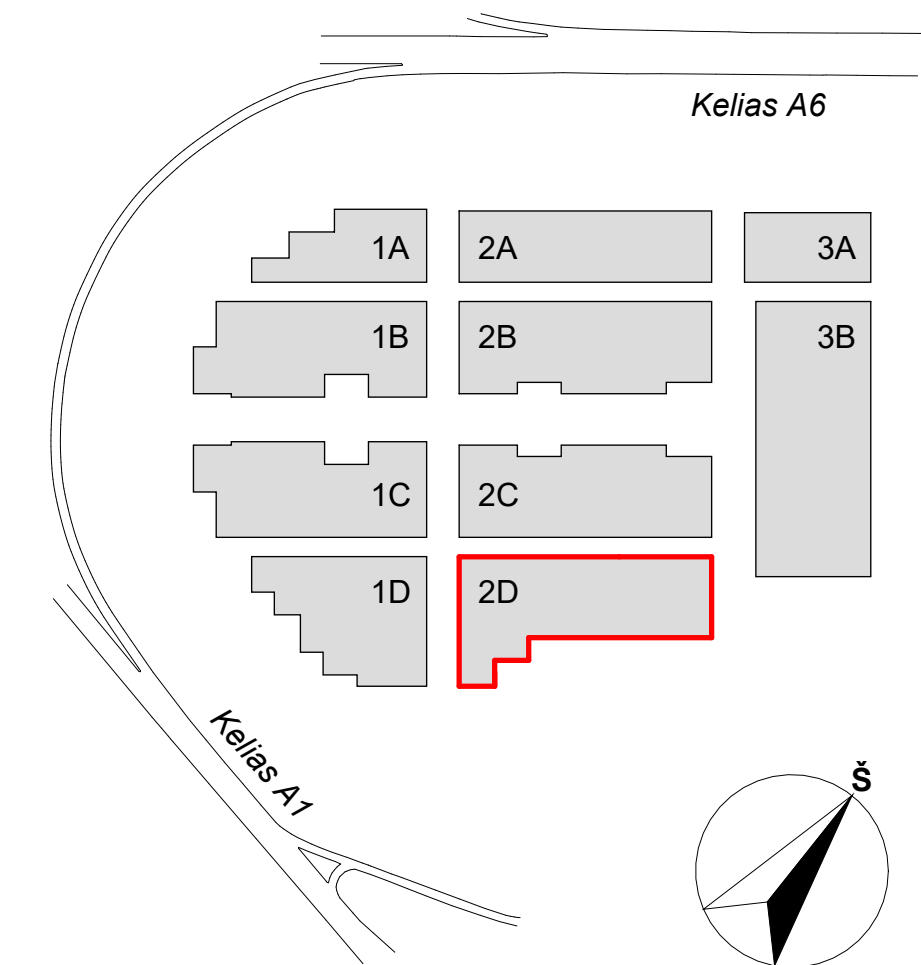

A	2023-04	Keitimas pagal atnaujintą Užsakovo projektavimo užduotį	
LAIDA	DATA	LAIDOS STATUSAS. KEITIMŲ PRIEŽASTIS	
KVAL. PATV. DOK.NR.	UAB "STATYBOS INŽINIERŲ KONSULTANTŲ BIURAS" VARNIŠ G. 49, VILNIUS, LT - 06246 EL. P. INFO@HEIMA.LT	STATINIO PROJEKTO PAVADINIMAS PREKYBOS PASKIRTIES (7.3) PASTATŲ VETERINARŲ G. 4, BIRULIŠKIŲ K., KARMELAVOS SEN., KAUNO R. STATYBOS PROJEKTAS	
A1179	SPV	Vaidas Saveikis	
	Koord.	Vytautas Pajaujis	
KVAL. PATV. DOK.NR.	Studija „HEIMA“, MB. www.heima.lt T. Savėninkas g. 16K, Vilnius el. p. info@heima.lt Tel. nr. +3707007636	STATINIO PAVADINIMAS IR NUMERIS 2D - PREKYBOS PASKIRTIES PASTATAS	
A2145	SPDV	Tomas Vaičiulis	
	Arch.	Vytautas Vaičikonis	
	Arch.	Evelina Miežanskaitė	
LT	STATYTOJAS UAB "UH1"	UŽSAKOVAS UAB "UH1"	DOKUMENTO ŽYMUO 03/22-KHUB-2D-PP-SA-BR.05
			Lapas Lapų 1 1

Patalpų Eksplikacija - Pastatas 3A (Visos patalpos.)

Numeris	Patalpa	Plotas
1-1-01	Supermarketas	1026.14 m²
1-1-02	Prekių paskirtymo patalpa	492.34 m²
1-1-03	WC (Neigal.)	5.06 m²
1-1-04	WC (Neigal.)	3.91 m²
1-1-5	Tambūras	29.07 m²
		1556.51 m²
1-2-1	Prekybos patalpa	641.00 m²
1-2-2	Tambūras	29.19 m²
1-2-3	WC (Neigal.)	3.79 m²
1-2-4	WC (Neigal.)	5.18 m²
1-2-5	Administracija	5.05 m²
1-2-6	Darbuotojų patalpa	13.45 m²
1-2-7	Prekių paskirtymo patalpa	29.16 m²
1-2-8	E-shop	15.05 m²
		741.87 m²
Viso:		2298.39 m²

Patalpų Eksplikacija - Pastatas 3A (Rūšys.)

Numeris	Patalpa	Plotas
R-0-01	Koridorius	23.84 m²
R-0-02	ER	9.30 m²
R-0-03	E	8.76 m²
R-0-04	SGGS + VN	11.63 m²
R-0-05	SP	8.79 m²
		62.31 m²
Viso:		62.31 m²

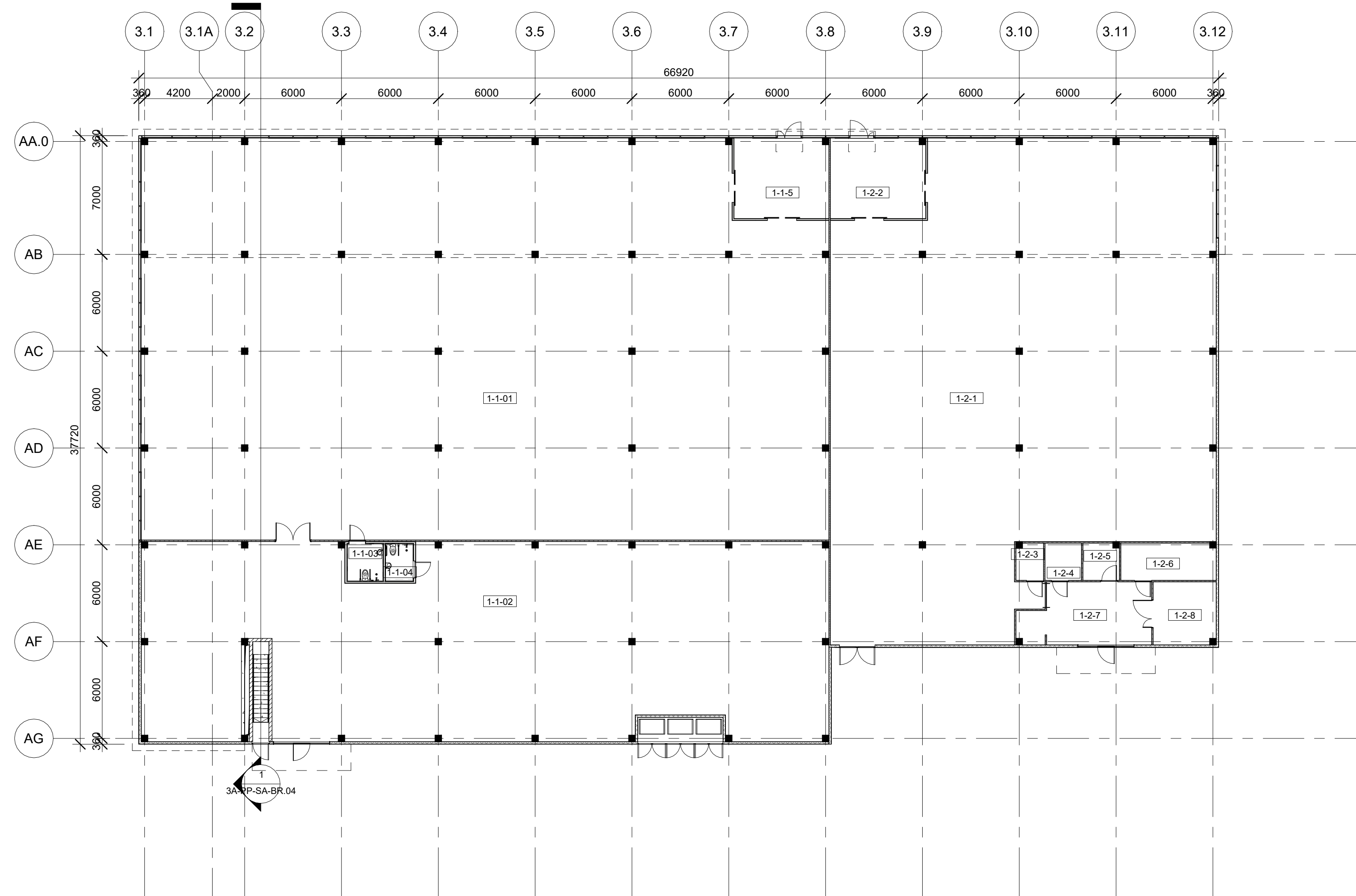

1 Pastatas 3A - Pirmo aukšto planas

1 : 200

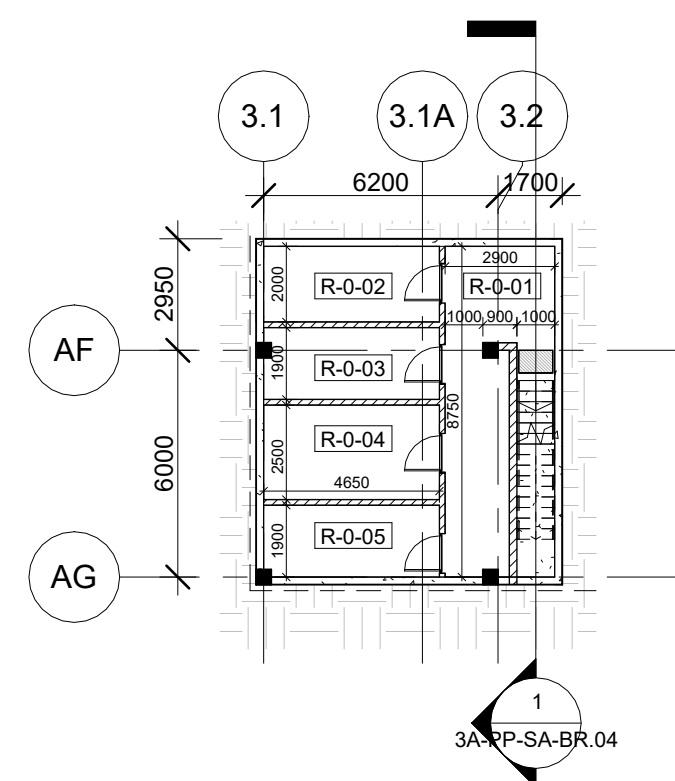

R Pastatas 3A - Rūšio planas

1 : 200

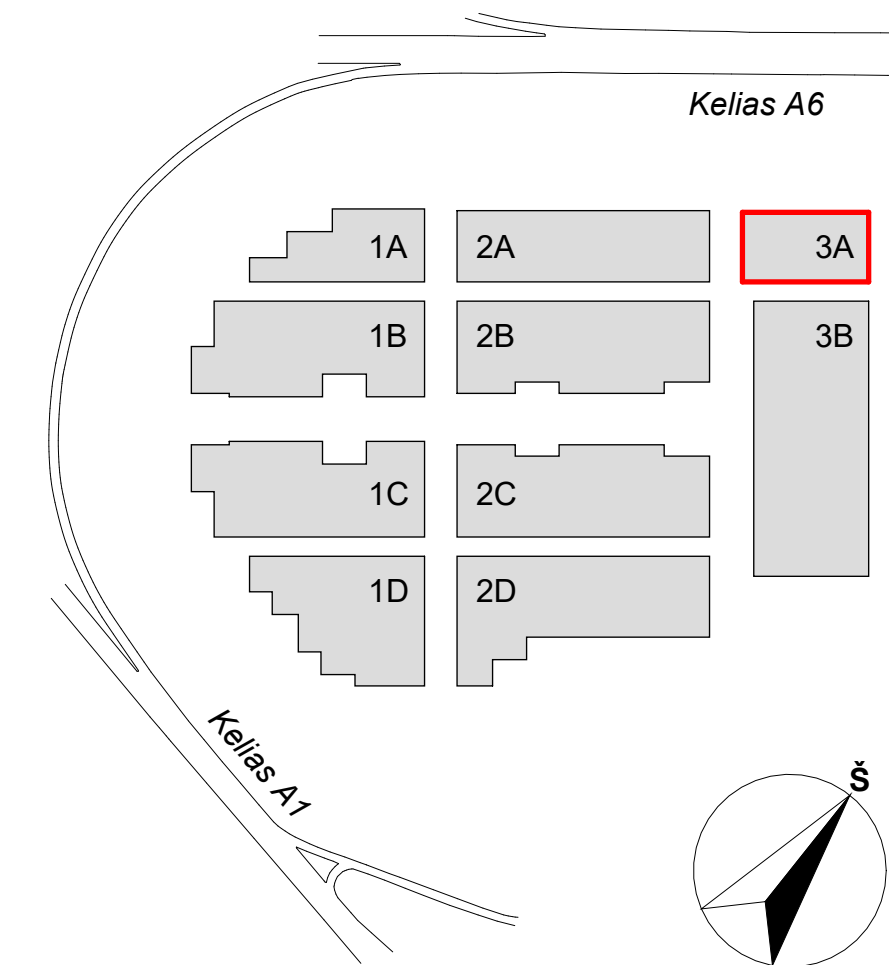

A	2023-04	Keitimas pagal atnaujintą Užsakovo projektavimo užduotį	STATINIO PROJEKTO PAVADINIMAS
LAIDA	DATA	LAIDOS STATUSAS. KEITIMŲ PRIEŽASTIS	PREKYBOS PASKIRTIES (7.3) PASTATŲ VETERINARU G. 4. BIRULIŠKIŲ K., KARMELAVOS SEN., KAUNO R. STATYBOS PROJEKTAS
KVAL. PATV. DOK.NR.	SPV	Vaidas Saveikis	STATINIO PAVADINIMAS IR NUMERIS
A1179	Koord.	Vytautas Pajaujis	3A - PREKYBOS PASKIRTIES PASTATAS
KVAL. PATV. DOK.NR.	SPDV	Tomas Vaičiulis	DOKUMENTO PAVADINIMAS
A2145	Arch.	Vytautas Vaičikonis	PIRMO AUKŠTO IR RŪŠIO PLANAI
	Arch.	Evelina Miežanskaitė	DOKUMENTO ŽYMUO
LT	STATYTOJAS	UAB "UH1"	03/22-KHUB-3A-PP-SA-BR.01
	UŽSAKOVAS	UAB "UH1"	Lapas Lapų
			1 1

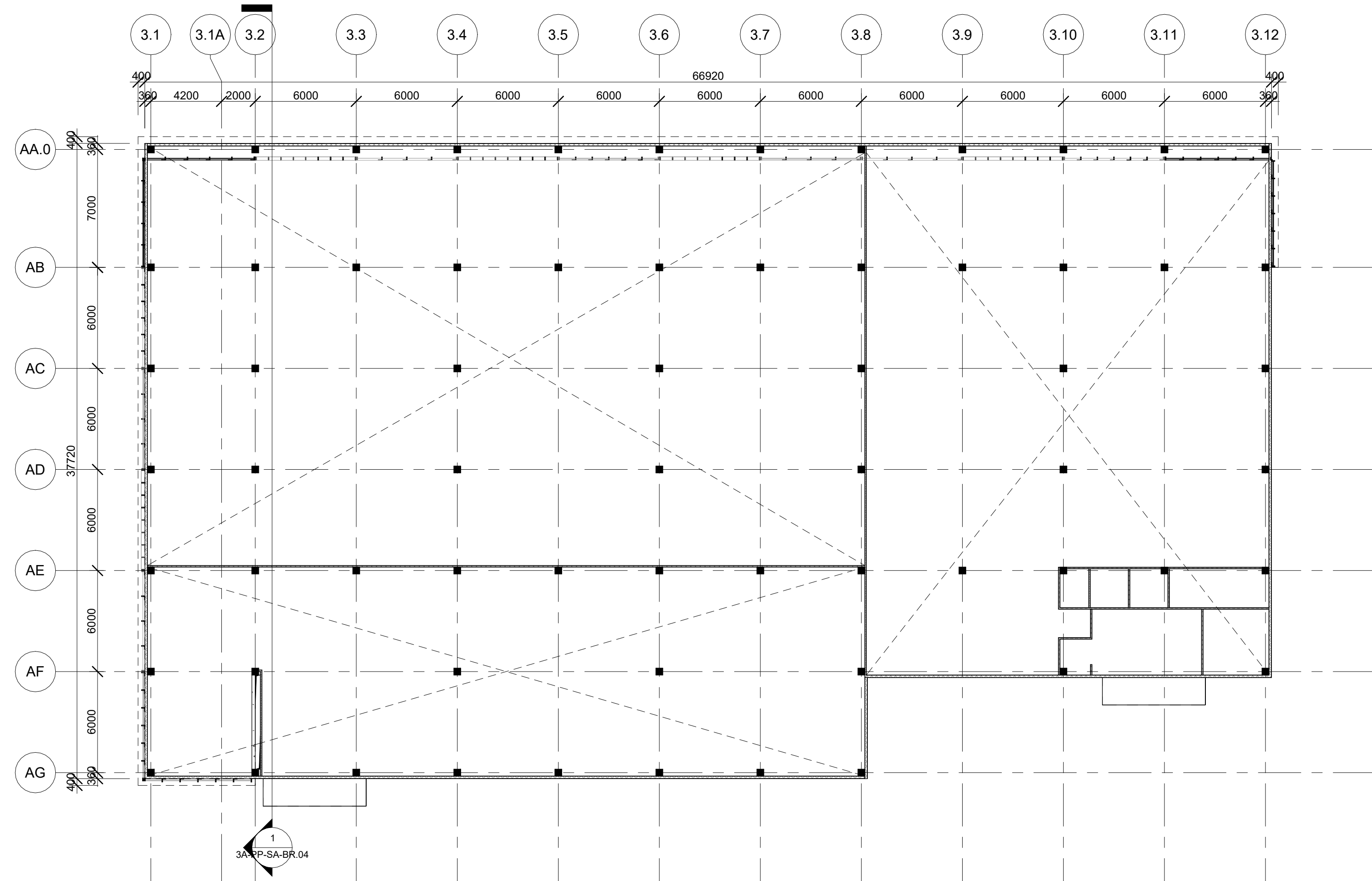

1 Pastatas 3A - Antresolės planas
1 : 200

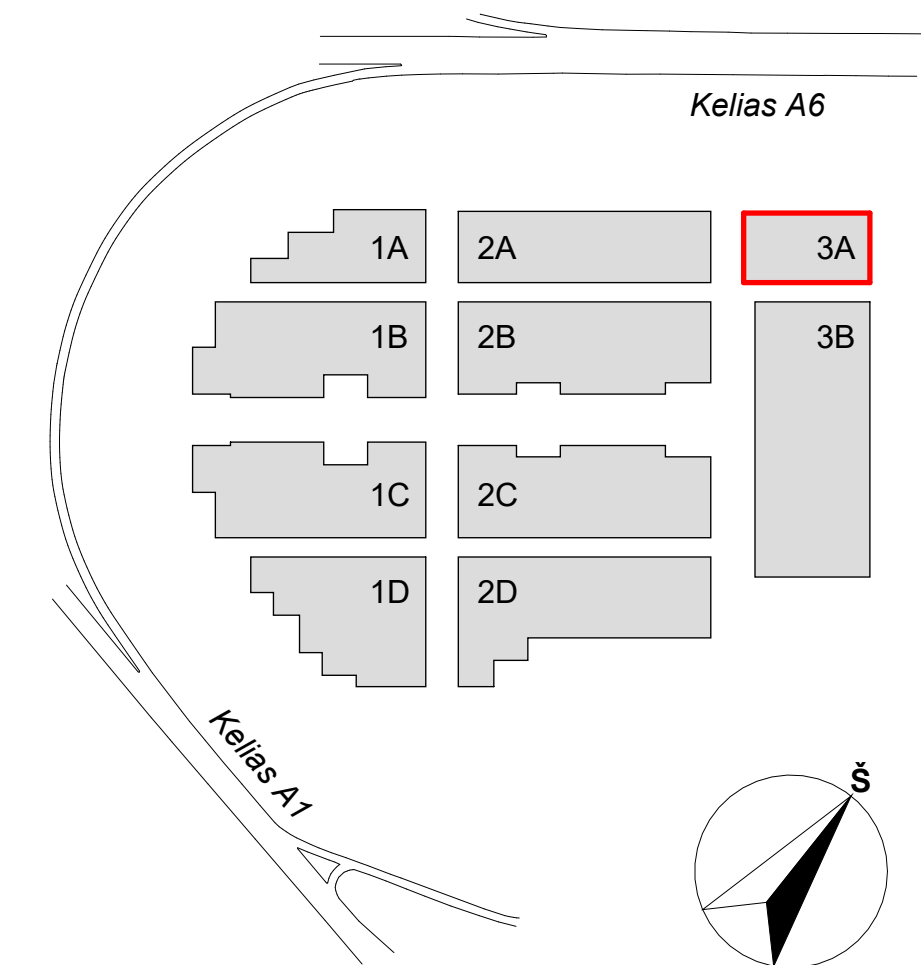

A	2023-04	Keitimas pagal atnaujintą Užsakovo projektavimo užduotį	
LAIDA	DATA	LAIDOS STATUSAS. KEITIMŲ PRIEŽASTIS	
KVAL. PATV. DOK.NR.	UAB "STATYBOS INŽINIERŲ KONSULTANTŲ BIURAS" VARNIŠ G. 49, VILNIUS, LT - 06246 EL. P. INFO@INEMA.BI Tel. nr. +3767097636	STATINIO PROJEKTO PAVADINIMAS	
A1179	SPV	Vaidas Saveikis	PREKYBOS PASKIRTIES (7.3) PASTATŲ VETERINARŲ G. 4, BIRULIŠKIŲ K., KARMĖLAVOS SEN., KAUNO R. STATYBOS PROJEKTAS
	Koord.	Vytautas Pajaujis	STATINIO PAVADINIMAS IR NUMERIS
KVAL. PATV. DOK.NR.	Studija „HEIMA“, MB. www.heima.lt T. Savėninkas g. 16K, Vilnius el. p. info@heima.lt Tel. nr. +3767097636	3A - PREKYBOS PASKIRTIES PASTATAS	
A2145	SPDV	Tomas Vaičiulis	DOKUMENTO PAVADINIMAS
	Arch.	Vytautas Vaičikonis	ANTRESOLIŲ PLANAS
	Arch.	Evelina Miežanskaitė	
LT	STATYTOJAS	UAB "UH1"	DOKUMENTO ŽYMUO
	UŽSAKOVAS	UAB "UH1"	03/22-KHUB-3A-PP-SA-BR.02
			Lapas
			Lapų
			1
			1

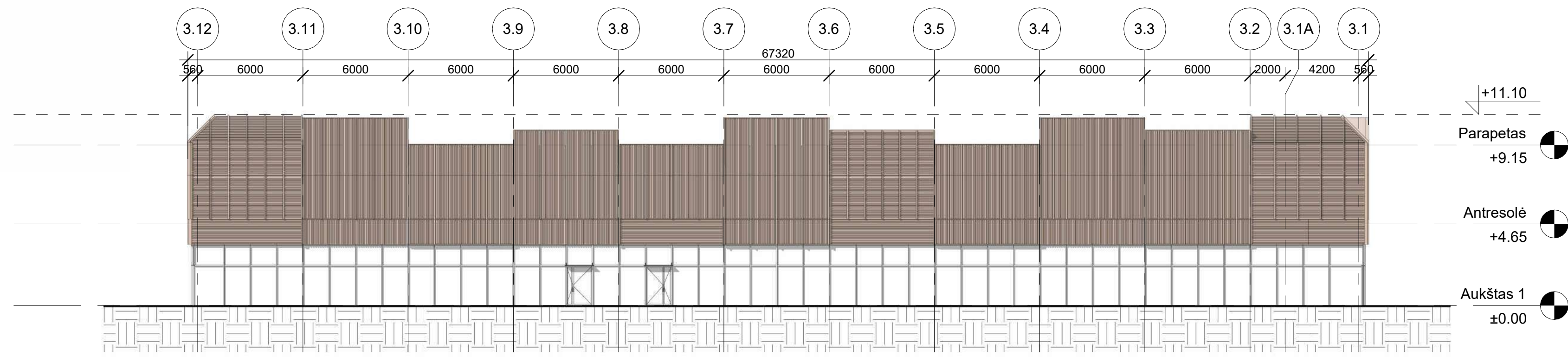

1 | Šiaurės-vakarų fasadas
1 : 200

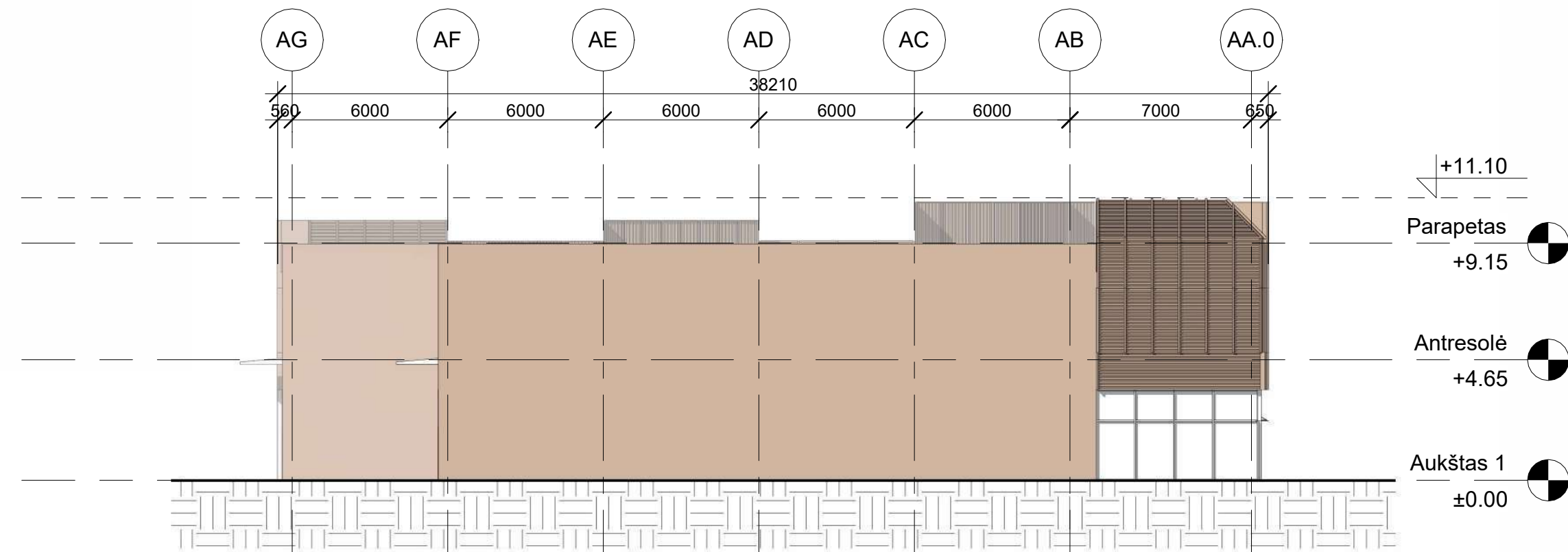

2 | Šiaurės-rytų fasadas
1 : 200

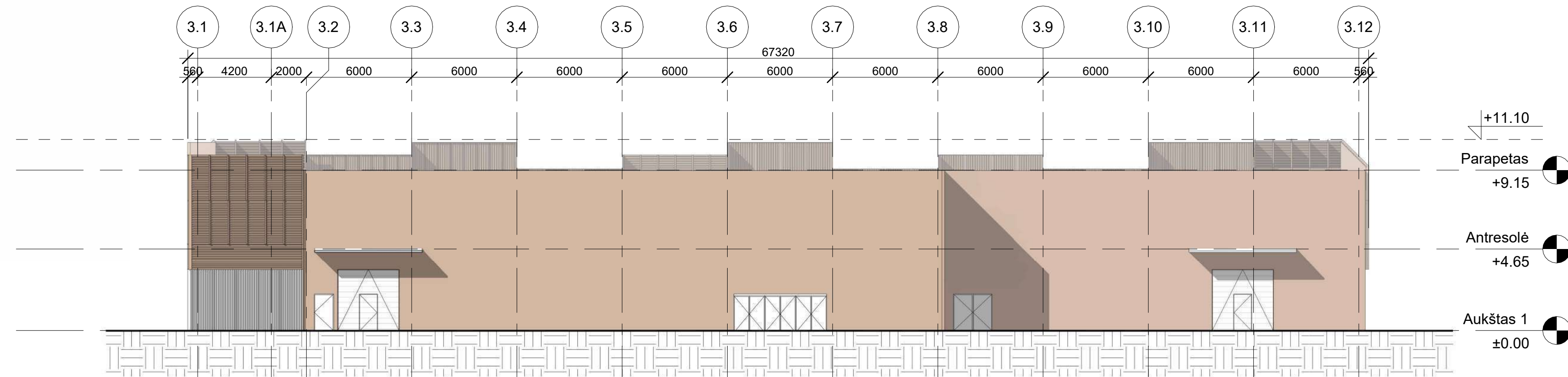

3 | Pietryčių fasadas
1 : 200

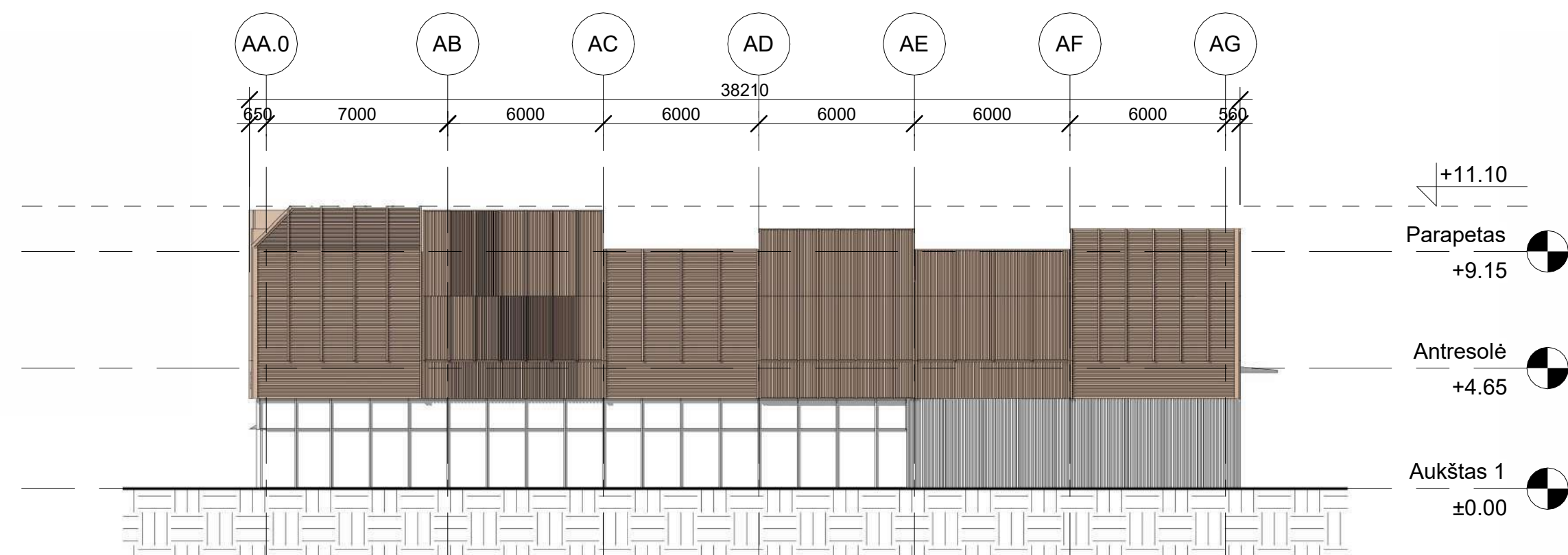

4 | Pietvakarių fasadas
1 : 200

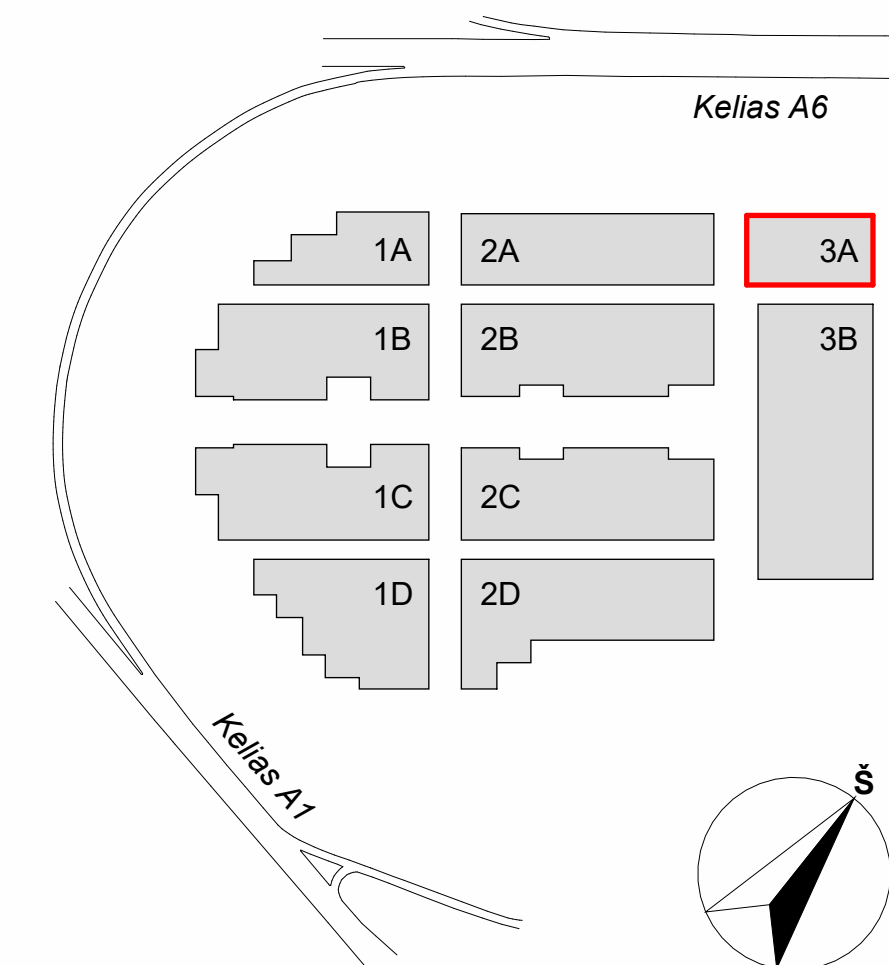

A	2023-04	Keitimas pagal atnaujintą Užsakovo projektavimo užduotį	
LAIDA	DATA	LAIDOS STATUSAS. KEITIMŲ PRIEŽASTIS	
KVAL. PATV. DOK.NR.	UAB "STATYBOS INŽINIERŲ KONSULTANTŲ BIURAS" VARNĖS G. 49, VILNIUS, LT - 06246 el. p.: info@heima.lt Tel. nr.: +3707097636	STATINIO PROJEKTO PAVADINIMAS PREKYBOS PASKIRTIES (7.3) PASTATŲ VETERINARŲ G. 4, BIRULIŠKIŲ K., KARMĖLAVOS SEN., KAUNO R. STATYBOS PROJEKTAS	
A1179	SPV	Vaidas Saviškis	STATINIO PAVADINIMAS IR NUMERIS 3A - PREKYBOS PASKIRTIES PASTATAS
	Koord.	Vytautas Pajaujis	
KVAL. PATV. DOK.NR.	HEIMA Studija „HEIMA“, MB. www.heima.lt T. Šešelėkos g. 16K, Vilnius el. p.: info@heima.lt Tel. nr.: +3707097636		
A2145	SPDV	Tomas Vaičiulis	DOKUMENTO PAVADINIMAS PASTATO 3A FASADAI
	Arch.	Vytautas Vaičiūnas	
	Arch.	Evelina Miežanskaitė	
LT	STATYTOJAS UAB "UH1"	UŽSAKOVAS UAB "UH1"	DOKUMENTO ŽYMUO 03/22-KHUB-3A-PP-SA-BR.03
			Lapas Lapų 1 1

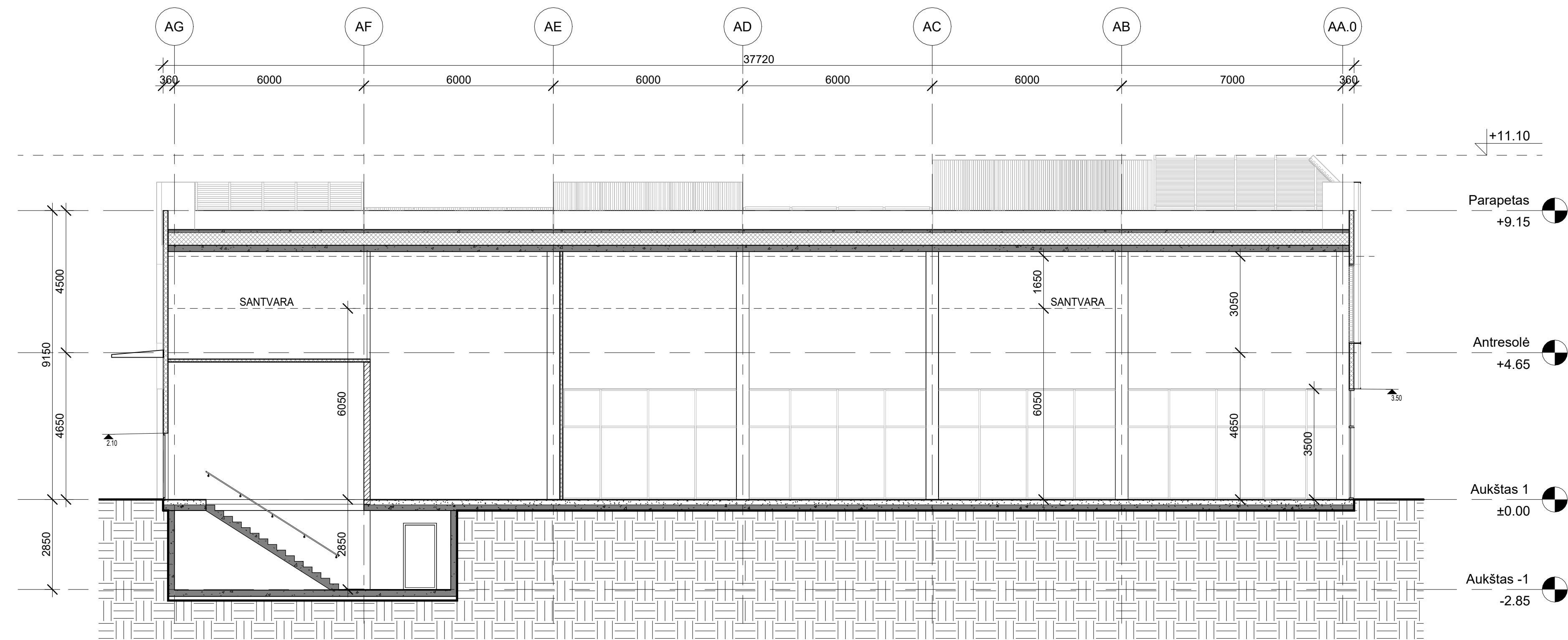

1 | Pastatas 3A - Pjūvis 1-1
1 : 100

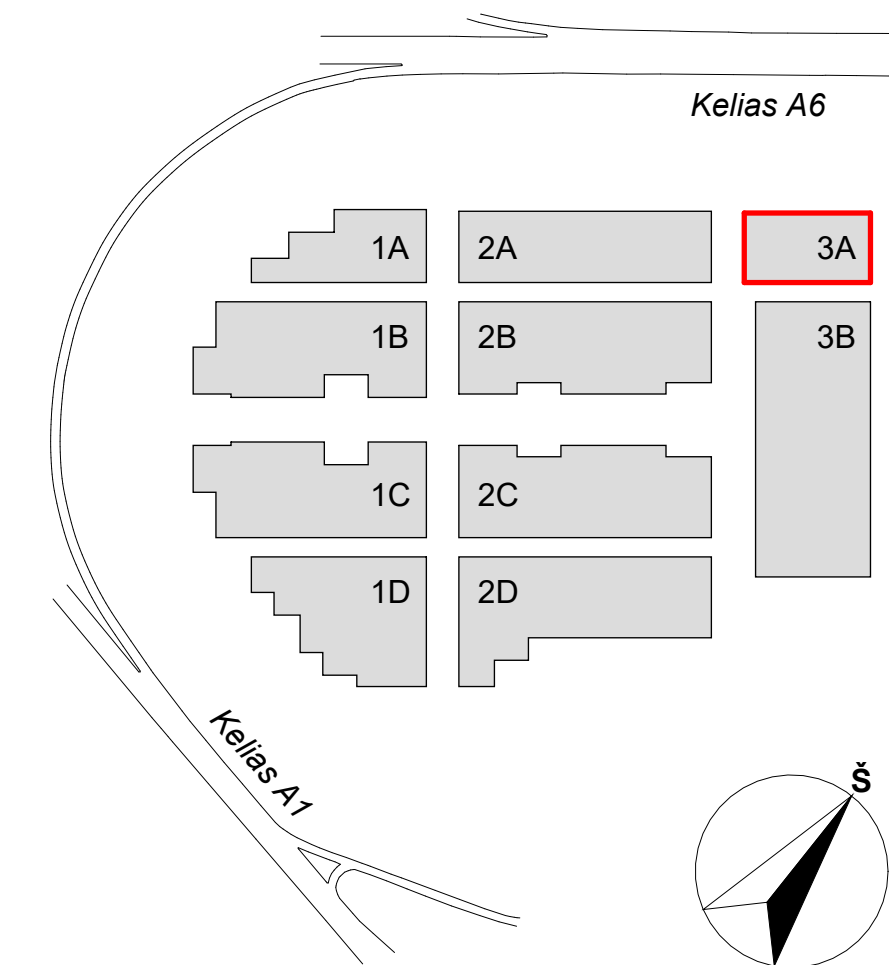

A	2023-04	Keitimas pagal atnaujintą Užsakovo projektavimo užduotį	
LAIDA	DATA	LAIDOS STATUSAS. KEITIMŲ PRIEŽASTIS	
KVAL. PATV. DOK.NR.	UAB "STATYBOS INŽINIERŲ KONSULTANTŲ BIURAS" VARNIŠ G. 49, VILNIUS, LT - 06246 EL. P. INFO@GEMMA.lt	STATINIO PROJEKTO PAVADINIMAS	
A1179	SPV Vaidas Saviškis	PREKYBOS PASKIRTIES (7.3) PASTATŲ VETERINARŲ G. 4, BIRULIŠKIŲ K., KARMĖLAVOS SEN., KAUNO R. STATYBOS PROJEKTAS	
KVAL. PATV. DOK.NR.	Studija "HEIMA", MB. www.heima.lt T. Savaitėkos g. 16K, Vilnius el. p. info@heima.lt Tel. nr. +3767097636	STATINIO PAVADINIMAS IR NUMERIS	
A2145	SPDV Tomas Vaičiulis	3A - PREKYBOS PASKIRTIES PASTATAS	
	Arch. Vytautas Vaičikonis	DOKUMENTO PAVADINIMAS	Laida
	Arch. Evelina Miežanskaitė	PJŪVIS 3A	0
LT	STATYTOJAS UAB "UH1"	DOKUMENTO ŽYMUO	Lapas Lapų
	UŽSAKOVAS UAB "UH1"	03/22-KHUB-3A-PP-SA-BR.04	1 1

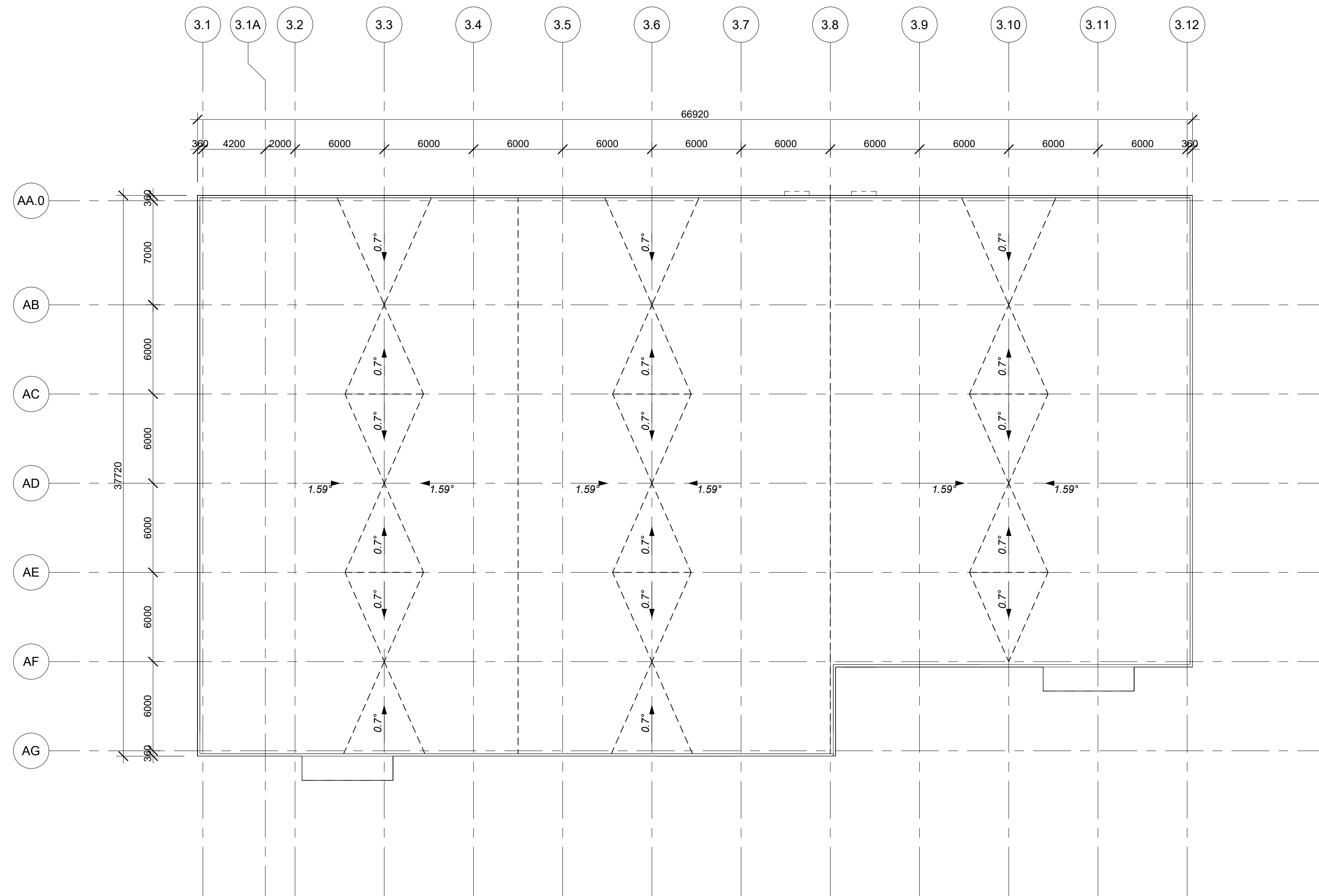

1 | Pastatas 3A - Stogo planas
1 : 200

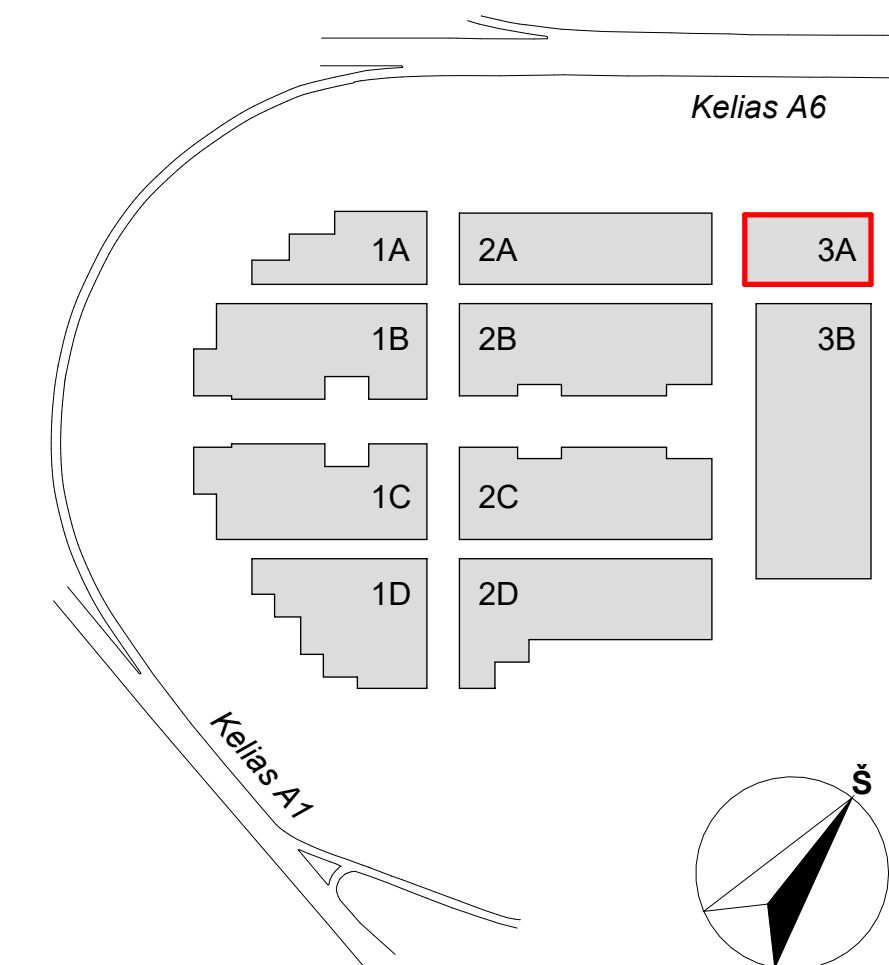

A	2023-04	Keitimas pagal atnaujintą Užsakovo projektavimo užduotį	
LAIDA	DATA	LAIDOS STATUSAS. KEITIMŲ PRIEŽASTIS	
KVAL. PATV. DOK.NR.	UAB "STATYBOS INŽINIERŲ KONSULTANTŲ BIURAS" VARNIŠ G. 49, VILNIUS, LT - 06246 EL. P. INFO@IKBIURAS.LT	STATINIO PROJEKTO PAVADINIMAS	
A1179	SPV Vaidas Saveikis	PREKYBOS PASKIRTIES (7.3) PASTATŲ VETERINARŲ G. 4, BIRULIŠKIŲ K., KARMĖLAVOS SEN., KAUNO R. STATYBOS PROJEKTAS	
	Koord. Vytautas Pajaujis	STATINIO PAVADINIMAS IR NUMERIS	
KVAL. PATV. DOK.NR.	Studija „HEIMA“, MB. www.heima.lt T. Šeštokas g. 16K, Vilnius el. p. info@heima.lt Tel. nr. +3767007636	3A - PREKYBOS PASKIRTIES PASTATAS	
A2145	SPDV Tomas Vaičiulis	DOKUMENTO PAVADINIMAS	Laida
	Arch. Vytautas Vaičikonis	STOGO PLANAS	A
	Arch. Evelina Miežanskaitė	DOKUMENTO ŽYMUO	Lapas Lapų
LT	STATYTOJAS UAB "UH1"	03/22-KHUB-3A-PP-SA-BR.05	1 1
	UŽSAKOVAS UAB "UH1"		

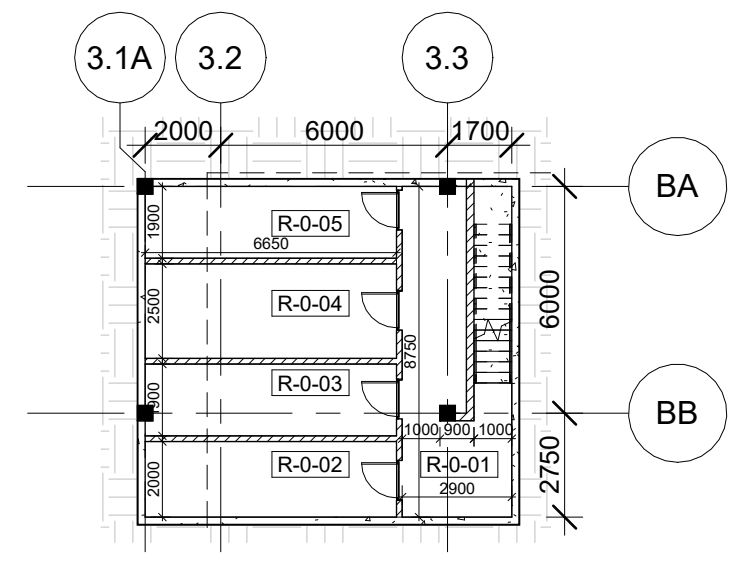

R | Pastatas 3B - Rūsio planas
1 : 200

Patalpų Eksplikacija - Pastatas 3B (Rūsūs.)		
Numeris	Patalpa	Plotas
R-0-01	Koridorius	23.83 m²
R-0-02	ER	13.30 m²
R-0-03	E	12.56 m²
R-0-04	SGGS + VN	16.63 m²
R-0-05	ŠP	12.59 m²
R-0-06	Koridorius	23.83 m²
R-0-07	ER	13.30 m²
R-0-08	E	12.56 m²
R-0-09	SGGS + VN	16.63 m²
R-0-10	ŠP	12.59 m²
Viso:		157.82 m²

Viso:

Patalpų Eksplikacija - Pastatas 3B (Visos patalpos.)		
Numeris	Patalpa	Plotas
1-0-01	Recepcija	87.68 m²
1-0-02	Koridorius	55.48 m²
1-0-03	Laiptinė	16.74 m²
1-0-04	Laiptinė	16.74 m²
1-0-09	Laiptinė	19.64 m²
1-0-10	Laiptinė	19.64 m²
1-0-11	Laiptinė	19.64 m²
Viso:		235.56 m²
1-1-01	Prekybos salė	304.39 m²
1-1-02	WC (Neigal.)	4.23 m²
Viso:		308.62 m²
1-2-01	Prekybos salė	146.99 m²
1-2-02	WC (Neigal.)	4.23 m²
Viso:		151.23 m²
1-3-01	Prekybos salė	158.92 m²
1-3-02	WC (Neigal.)	4.18 m²
Viso:		163.10 m²
1-4-01	Prekybos salė	383.81 m²
1-4-02	WC (Neigal.)	4.09 m²
Viso:		387.90 m²
1-5-01	Prekybos salė	383.73 m²
1-5-02	WC (Neigal.)	4.15 m²
Viso:		387.88 m²
1-6-01	Prekybos salė	159.62 m²
1-6-02	WC (Neigal.)	4.18 m²
Viso:		163.80 m²
1-7-01	Prekybos salė	150.10 m²
1-7-02	WC (Neigal.)	4.18 m²
Viso:		154.28 m²
1-8-01	Prekybos salė	146.86 m²
1-8-02	WC (Neigal.)	4.18 m²
Viso:		151.04 m²
1-9-01	Prekybos salė	150.10 m²
1-9-02	WC (Neigal.)	4.18 m²
Viso:		154.28 m²
1-10-01	Prekybos salė	224.57 m²
1-10-02	WC (Neigal.)	4.18 m²
Viso:		228.75 m²
1-11-01	Prekių paskirtymo patalpa	858.17 m²

Patalpų Eksplikacija - Pastatas 3B (Visos patalpos.)		
Numeris	Patalpa	Plotas
1-11-02	WC (Neigal.)	4.09 m²
1-12-01	Prekių paskirtymo patalpa	862.28 m²
1-12-02	WC (Neigal.)	1425.58 m²
1-13-01	Prekių paskirtymo patalpa	4.18 m²
1-13-02	WC (Neigal.)	1429.76 m²
1-13-03	Prekių paskirtymo patalpa	898.13 m²
1-13-04	WC (Neigal.)	4.18 m²
Viso:		902.31 m²
1-14-01	Prekių paskirtymo patalpa	569.05 m²
1-14-02	Prekių paskirtymo patalpa	4.18 m²
Viso:		573.23 m²
1-15-01	Prekių paskirtymo patalpa	1138.96 m²
1-15-02	WC (Neigal.)	4.18 m²
Viso:		1143.14 m²
1-16-01	Prekių paskirtymo patalpa	1459.97 m²
1-16-02	WC (Neigal.)	4.09 m²
Viso:		1464.06 m²

Patalpų Eksplikacija - Pastatas 3B (Visos patalpos.)		
Numeris	Patalpa	Plotas
2-7-01	Biuras	85.74 m²
2-7-02	WC	2.91 m²
2-8-01	Biuras	83.65 m²
2-8-02	WC	134.77 m²
2-8-03	WC	2.87 m²
2-8-04	WC	137.64 m²
3-0-27	Koridorius	35.91 m²
3-0-28	WC	9.45 m²
3-0-29	WC	9.45 m²
3-0-32	Koridorius	8.03 m²
3-1-01	Biuras	62.83 m²
3-2-01	Biuras	195.95 m²
3-18-01	Biuras	195.95 m²
3-19-01	Biuras	200.39 m²
4-0-01	Koridorius	200.40 m²
4-0-02	Koridorius	35.91 m²
4-0-03	Koridorius	8.03 m²
4-0-04	WC	9.45 m²
4-1-01	Biuras	186.78 m²
4-2-01	Biuras	180.01 m²
4-3-01	Biuras	180.01 m²
4-4-01	Biuras	259.52 m²
5-0-01	Koridorius	214.83 m²
5-0-02	Koridorius	474.35 m²
5-0-03	Koridorius	170.40 m²
5-0-04	WC	218.40 m²
5-0-05	WC	388.80 m²
5-0-06	WC	194.75 m²
5-0-07	WC	2.91 m²
5-0-08	WC	187.69 m²
5-0-09	WC	81.94 m²
5-0-10	WC	2.87 m²
5-0-11	WC	84.81 m²

Viso:

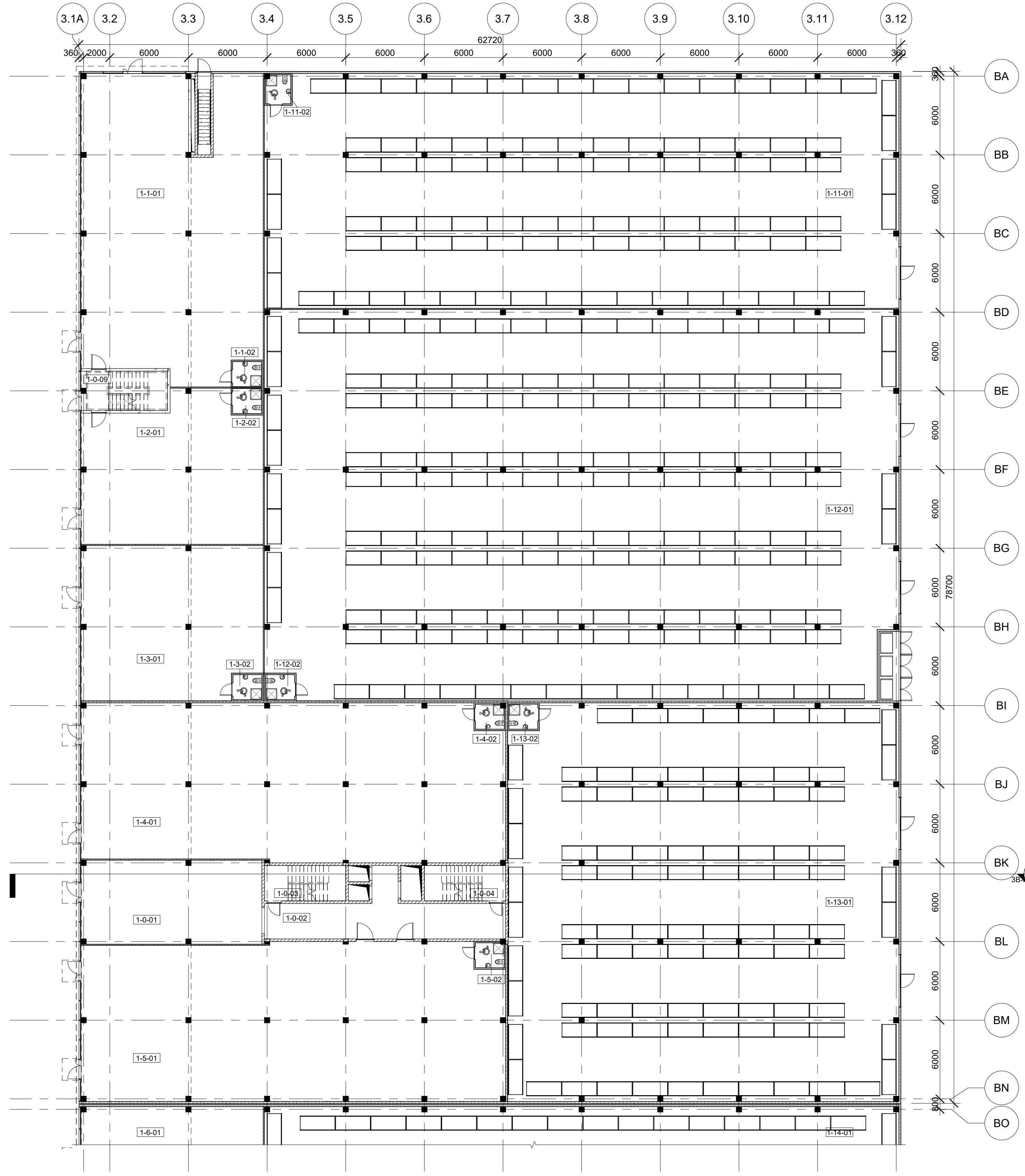

1 | Pastatas 3B - Pirmo aukšto planas
1 : 200

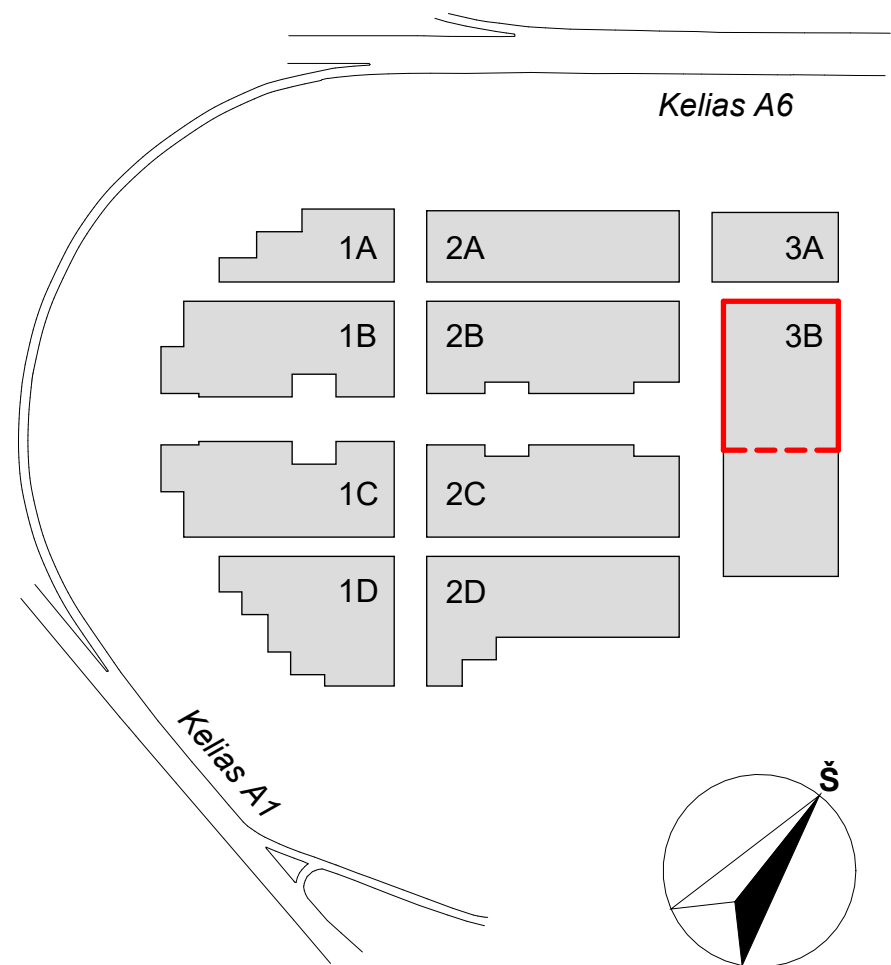

A	2023-04	Keitimas pagal atnaujintą Užsakovo projektavimo užduotį	STATINIO PROJEKTO PAVADINIMAS
LAIDA	DATA	LAIDOS STATUSAS. KEITIMŲ PRIEŽASTIS	PREKYBOS PASKIRTIES (7.3) PASTATŲ VETERINARŲ G. 4. BIRULIŠKIŲ K., KARMELAVOS SEN., KAUNO R. STATYBOS PROJEKTAS
KVAL. PATV. DOK.NR.	SPV. DOK.NR.	Vaidas Saveikis Vytautas Pajaujis	STATINIO PAVADINIMAS IR NUMERIS
A1179	SPV. DOK.NR.	Vaidas Saveikis Vytautas Pajaujis	3B - PREKYBOS PASKIRTIES PASTATAS
KVAL. PATV. DOK.NR.	SPV. DOK.NR.	Studija „HEIMA“, MB. www.heima.lt T. Savickas g. 16K, Vilnius e.l.p.: info@heima.lt Tel.nr.: +3767097636	DOKUMENTO PAVADINIMAS
A2145	SPDV. DOK.NR.	Tomas Vaičiulis Vytautas Vaičikonis Evelina Miežanskaitė	PIRMO AUKŠTO IR RŪSIO PLANAI
LT	STATYTOJAS	UAB "UH1"	DOKUMENTO ŽYMUO
	UŽSAKOVAS	UAB "UH1"	03/22-KHUB-3B-PP-SA-BR.01
			Lapas Lapų
			1 1

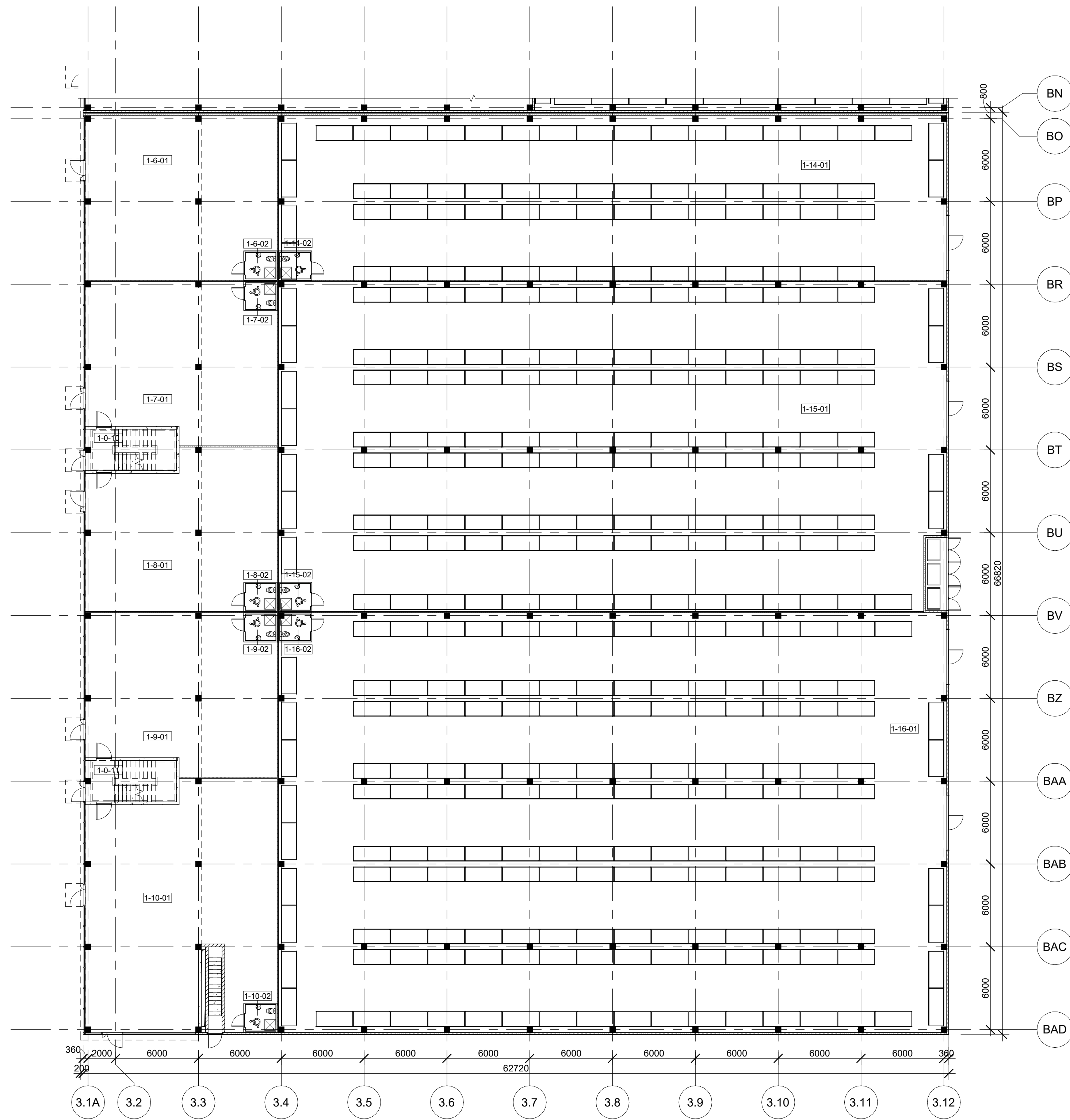

1 Pastatas 3B - Pirmo aukšto planas

1 : 200

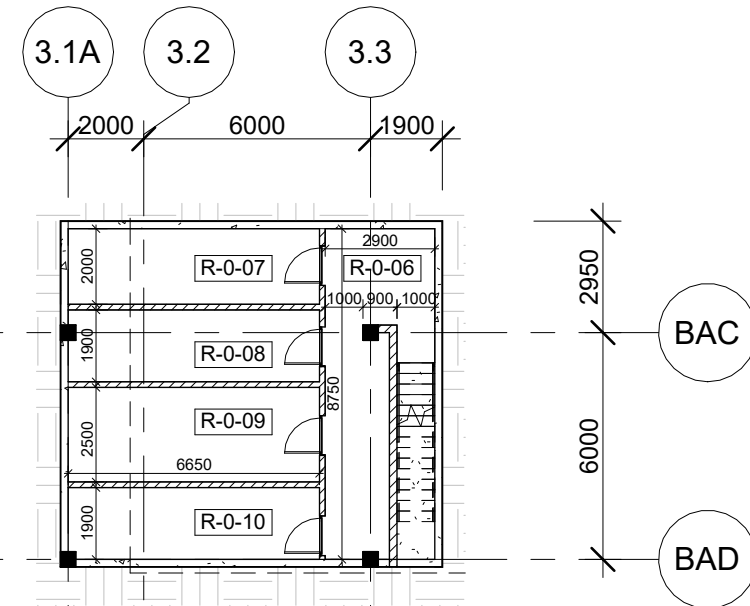

R Pastatas 3B - Rūsio planas

1 : 200

Patalpų Eksplikacija - Pastatas 3B (Visos patalpos.)		
Numeris	Patalpa	Plotas
1-0-01	Recepcija	87.68 m²
1-0-02	Koridorius	55.48 m²
1-0-03	Laiptinė	16.74 m²
1-0-04	Laiptinė	16.74 m²
1-0-09	Laiptinė	19.64 m²
1-0-10	Laiptinė	19.64 m²
1-0-11	Laiptinė	19.64 m²
		235.56 m²
1-1-01	Prekybos salė	304.39 m²
1-1-02	WC (Neigal.)	4.23 m²
		308.62 m²
1-2-01	Prekybos salė	146.99 m²
1-2-02	WC (Neigal.)	4.23 m²
		151.23 m²
1-3-01	Prekybos salė	158.92 m²
1-3-02	WC (Neigal.)	4.18 m²
		163.10 m²
1-4-01	Prekybos salė	383.81 m²
1-4-02	WC (Neigal.)	4.09 m²
		387.90 m²
1-5-01	Prekybos salė	383.73 m²
1-5-02	WC (Neigal.)	4.15 m²
		387.88 m²
1-6-01	Prekybos salė	159.62 m²
1-6-02	WC (Neigal.)	4.18 m²
		163.80 m²
1-7-01	Prekybos salė	150.10 m²
1-7-02	WC (Neigal.)	4.18 m²
		154.28 m²
1-8-01	Prekybos salė	146.95 m²
1-8-02	WC (Neigal.)	4.18 m²
		151.13 m²
1-9-01	Prekybos salė	150.10 m²
1-9-02	WC (Neigal.)	4.18 m²
		154.28 m²
1-10-01	Prekybos salė	224.57 m²
1-10-02	WC (Neigal.)	4.18 m²
		228.75 m²
1-11-01	Prekių paskirtymo patalpa	858.17 m²

Patalpų Eksplikacija - Pastatas 3B (Visos patalpos.)		
Numeris	Patalpa	Plotas
1-11-01	WC (Neigal.)	4.09 m²
		862.26 m²
1-12-01	Prekių paskirtymo patalpa	1425.58 m²
1-12-02	WC (Neigal.)	4.18 m²
		1429.76 m²
1-13-01	Prekių paskirtymo patalpa	898.13 m²
1-13-02	WC (Neigal.)	4.18 m²
		902.31 m²
1-14-01	Prekių paskirtymo patalpa	569.05 m²
1-14-02	Prekių paskirtymo patalpa	4.18 m²
		573.23 m²
1-15-01	Prekių paskirtymo patalpa	1138.96 m²
1-15-02	WC (Neigal.)	4.18 m²
		1143.14 m²
1-16-01	Prekių paskirtymo patalpa	1459.97 m²
1-16-02	WC (Neigal.)	4.09 m²
		1464.06 m²
2-0-33	Koridorius	39.21 m²
2-0-34	WC	9.45 m²
2-0-35	WC	9.45 m²
		58.11 m²
2-1-01	Biuras	183.87 m²
2-1-02	WC	2.91 m²
		186.78 m²
2-2-01	Biuras	180.01 m²
		180.01 m²
2-3-01	Biuras	259.52 m²
2-3-02	Pagalbinė patalpa	214.83 m²
		474.35 m²
2-4-01	Biuras	170.40 m²
2-4-02	Pagalbinė patalpa	218.40 m²
		388.80 m²
2-5-01	Biuras	184.78 m²
2-5-02	WC	2.91 m²
		187.69 m²
2-6-01	Biuras	81.94 m²
2-6-02	WC	2.87 m²
		84.81 m²

Patalpų Eksplikacija - Pastatas 3B (Visos patalpos.)		
Numeris	Patalpa	Plotas
2-7-01	Biuras	85.74 m²
2-7-02	WC	2.91 m²
		88.65 m²
2-8-01	Biuras	134.77 m²
2-8-02	WC	2.87 m²
		137.64 m²
3-0-27	Koridorius	35.91 m²
3-0-28	WC	9.45 m²
3-0-29	WC	9.45 m²
3-0-32	Koridorius	8.03 m²
		62.83 m²
3-1-01	Biuras	195.95 m²
		195.95 m²
3-2-01	Biuras	195.95 m²
		195.95 m²
3-18-01	Biuras	200.38 m²
		200.38 m²
3-19-01	Biuras	200.40 m²
		200.40 m²
4-0-01	Koridorius	35.91 m²
4-0-02	Koridorius	8.03 m²
4-0-03	WC	9.45 m²
4-0-04	WC	9.45 m²
		62.83 m²
4-1-01	Biuras	195.95 m²
		195.95 m²
4-2-01	Biuras	195.95 m²
		195.95 m²
4-3-01	Biuras	200.39 m²
		200.39 m²
4-4-01	Biuras	200.40 m²
		200.40 m²
5-0-01	Koridorius	35.91 m²
5-0-02	Koridorius	8.03 m²
5-0-03	WC	9.45 m²
5-0-04	WC	9.45 m²
		62.83 m²
5-1-01	Biuras	195.95 m²
		195.95 m²
5-2-01	Biuras	195.95 m²
		195.95 m²
5-3-01	Biuras	200.39 m²
		200.39 m²
5-4-01	Biuras	200.40 m²
		200.40 m²
6-0-01	Koridorius	35.91 m²
6-0-02	Koridorius	8.03 m²
6-0-03	WC	9.45 m²
6-0-04	WC	9.45 m²
		62.83 m²
6-1-01	Biuras	195.95 m²
		195.95 m²
6-2-01	Biuras	195.95 m²
		195.95 m²
6-3-01	Biuras	200.39 m²
		200.39 m²
6-4-01	Biuras	200.40 m²
		200.40 m²
7-0-01	Koridorius	35.91 m²
7-0-02	Koridorius	8.03 m²
7-0-03	WC	9.45 m²
7-0-04	WC	9.45 m²
		62.83 m²
7-1-01	Biuras	195.95 m²
		195.95 m²
7-2-01	Biuras	195.95 m²
		195.95 m²
7-3-01	Biuras	200.39 m²
		200.39 m²
7-4-01	Biuras	200.40 m²
		200.40 m²
		14925.55 m²

Patalpų Eksplikacija - Pastatas 3B (Rūsysis.)		
Numeris	Patalpa	Plotas
R-0-01	Koridorius	23.83 m²
R-0-02	ER	13.30 m²
R-0-03	E	12.56 m²
R-0-04	SGGS + VN	16.63 m²
R-0-05	ŠP	12.59 m²
R-0-06	Koridorius	23.83 m²
R-0-07	ER	13.30 m²
R-0-08	E	12.56 m²
R-0-09	SGGS + VN	16.63 m²
R-0-10	ŠP	12.59 m²
		157.82 m²
		157.82 m²

Viso:

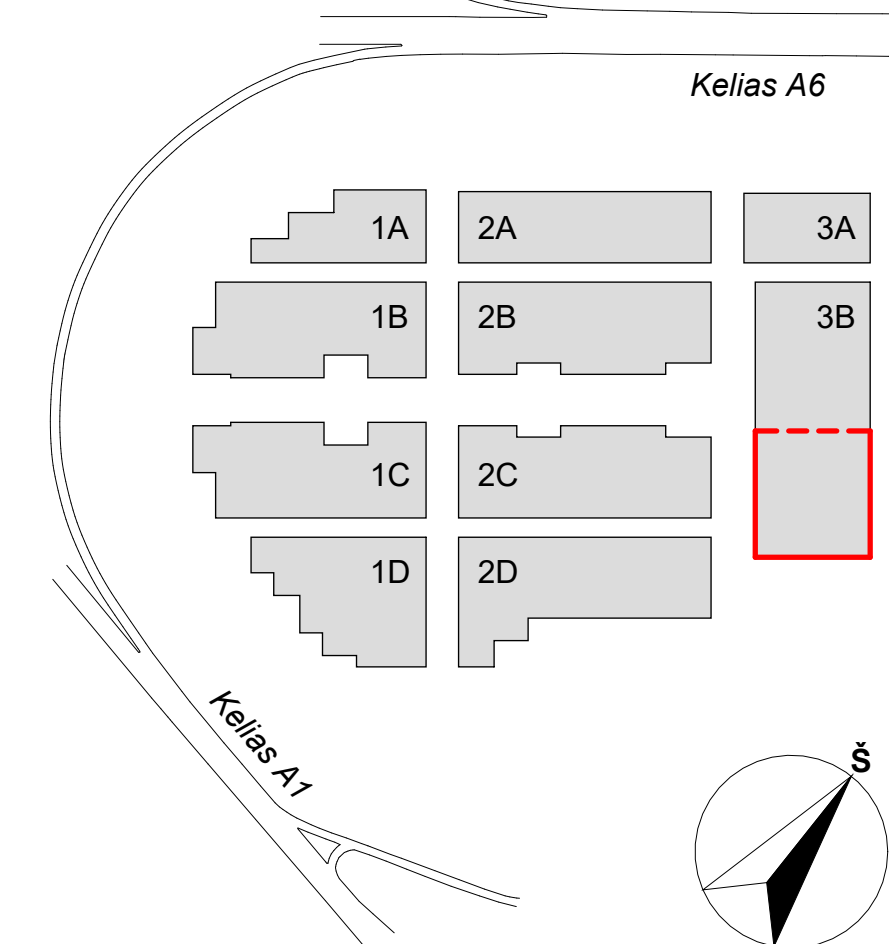

A	2023-04	Keitimas pagal atnaujintą Užsakovo projektavimo užduotį	
LAIDA	DATA	LAIDOS STATUSAS. KEITIMŲ PRIEŽASTIS	
KVAL. PATV. DOK.NR.	SPV	Vaidas Saveikis	STATINIO PROJEKTO PAVADINIMAS PREKYBOS PASKIRTIES (7.3) PASTATŲ VETERINARŲ G. 4. BIRULIŠKIŲ K., KARMELAVOS SEN., KAUNO R. STATYBOS PROJEKTAS
A1179	SPV	Vytautas Pajaujis	STATINIO PAVADINIMAS IR NUMERIS 3B - PREKYBOS PASKIRTIES PASTATAS
KVAL. PATV. DOK.NR.	SPDVS	Tommas Vaičiulis	DOKUMENTO PAVADINIMAS PIRMO AUKŠTO IR RŪSIO PLANAI
A2145	SPDV	Tommas Vaičiulis	DOKUMENTO ŽYMUO 03/22-KHUB-3B-PP-SA-BR.02
Arch.	Arch.	Vytautas Vaičikonis	Lapas
Arch.	Arch.	Evelina Miežanskaitė	Lapų
STATYTOJAS UAB "UH1"	UŽSAKOVAS UAB "UH1"		1 1

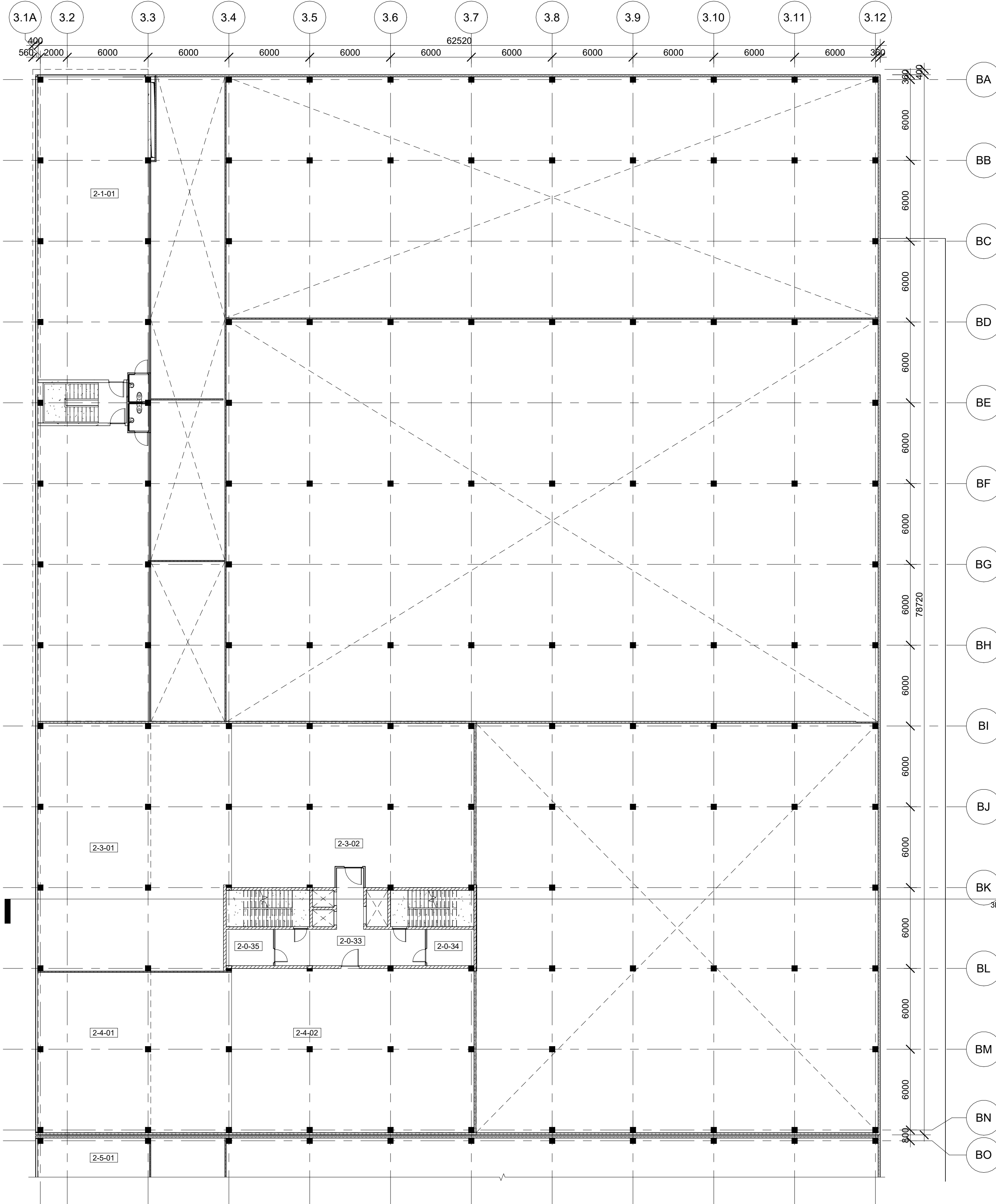

1 Pastatas 3B - Antro aukšto planas
1 : 200

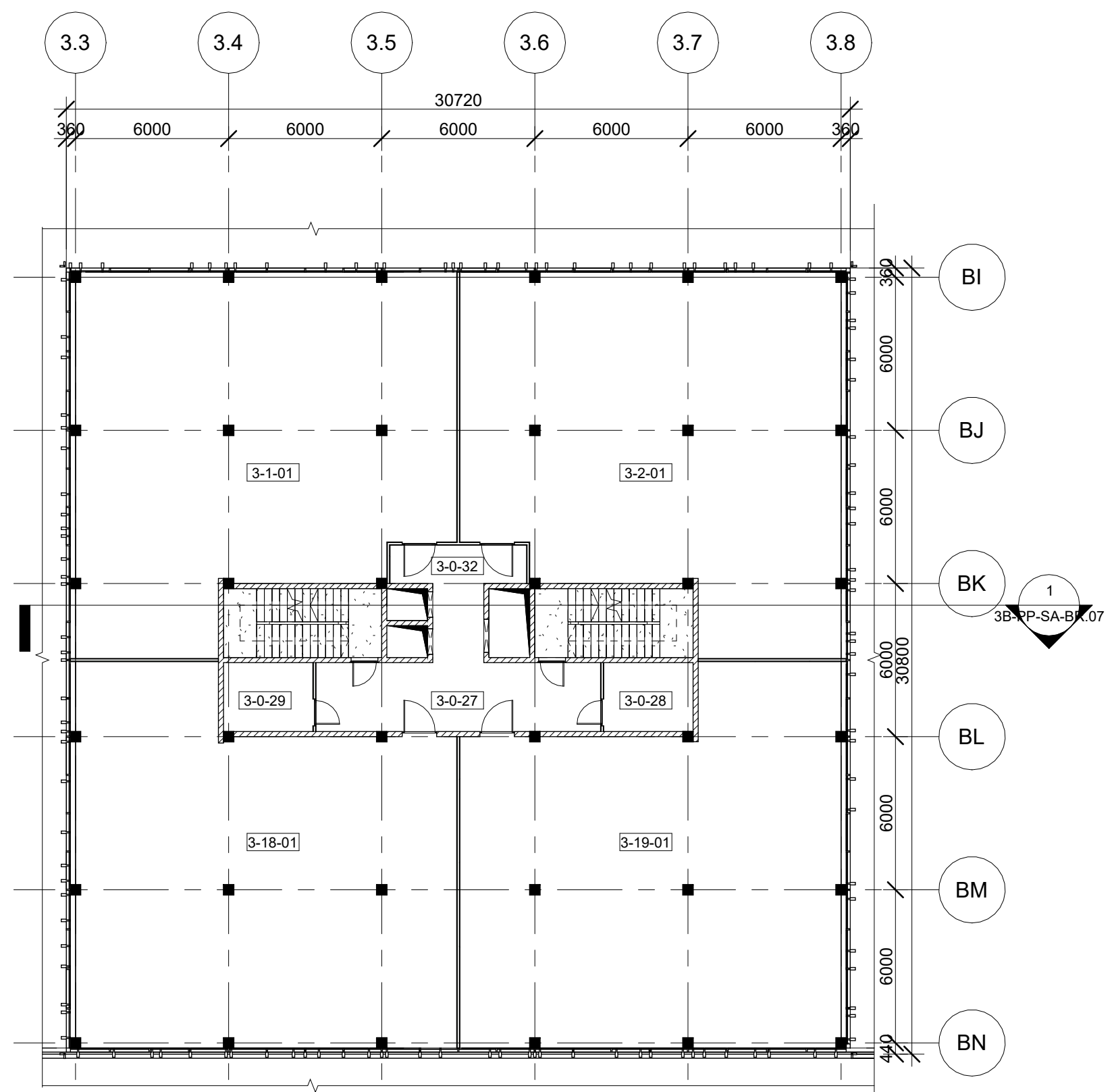

2 Pastatas 3B - Trečio-septinto aukšto planas
1 : 200

Patalpų Eksplikacija - Pastatas 3B (Visos patalpos.)		
Numeris	Patalpa	Plotas
1-0-01	Recepcija	87.68 m ²
1-0-02	Koridorius	55.46 m ²
1-0-03	Laiptinė	16.74 m ²
1-0-04	Laiptinė	16.74 m ²
1-0-09	Laiptinė	19.64 m ²
1-0-10	Laiptinė	19.64 m ²
1-0-11	Laiptinė	19.64 m ²
		235.56 m ²
1-1-01	Prekybos salė	304.39 m ²
1-1-02	WC (Neįgal.)	4.23 m ²
		308.62 m ²
1-2-01	Prekybos salė	146.99 m ²
1-2-02	WC (Neįgal.)	4.23 m ²
		151.23 m ²
1-3-01	Prekybos salė	158.92 m ²
1-3-02	WC (Neįgal.)	4.18 m ²
		163.10 m ²
1-4-01	Prekybos salė	383.81 m ²
1-4-02	WC (Neįgal.)	4.09 m ²
		387.90 m ²
1-5-01	Prekybos salė	383.73 m ²
1-5-02	WC (Neįgal.)	4.15 m ²
		387.88 m ²
1-6-01	Prekybos salė	159.62 m ²
1-6-02	WC (Neįgal.)	4.18 m ²
		163.80 m ²
1-7-01	Prekybos salė	150.10 m ²
1-7-02	WC (Neįgal.)	4.18 m ²
		154.28 m ²
1-8-01	Prekybos salė	146.86 m ²
1-8-02	WC (Neįgal.)	4.18 m ²
		151.04 m ²
1-9-01	Prekybos salė	150.10 m ²
1-9-02	WC (Neįgal.)	4.18 m ²
		154.28 m ²
1-10-01	Prekybos salė	224.57 m ²
1-10-02	WC (Neįgal.)	4.18 m ²
		228.75 m ²
1-11-01	Prekių paskirtymo patalpa	858.17 m ²

Patalpų Eksplikacija - Pastatas 3B (Visos patalpos.)		
Numeris	Patalpa	Plotas
1-11-02	WC (Neįgal.)	4.09 m ²
		862.26 m ²
1-12-01	Prekių paskirtymo patalpa	1425.58 m ²
1-12-02	WC (Neįgal.)	4.18 m ²
		1429.76 m ²
1-13-01	Prekių paskirtymo patalpa	898.13 m ²
1-13-02	WC (Neįgal.)	4.18 m ²
		902.31 m ²
1-14-01	Prekių paskirtymo patalpa	569.05 m ²
1-14-02	Prekių paskirtymo patalpa	4.18 m ²
		573.23 m ²
1-15-01	Prekių paskirtymo patalpa	1138.96 m ²
1-15-02	WC (Neįgal.)	4.18 m ²
		1143.14 m ²
1-16-01	Prekių paskirtymo patalpa	1459.97 m ²
1-16-02	WC (Neįgal.)	4.09 m ²
		1464.06 m ²
2-0-33	Koridorius	39.21 m ²
2-0-34	WC	9.45 m ²
2-0-35	WC	9.45 m ²
		58.11 m ²
2-1-01	Biuras	183.87 m ²
2-1-02	WC	2.91 m ²
		186.78 m ²
2-2-01	Biuras	180.01 m ²
		180.01 m ²
2-3-01	Biuras	259.52 m ²
2-3-02	Pagalbinė patalpa	214.83 m ²
		474.35 m ²
2-4-01	Biuras	170.40 m ²
2-4-02	Pagalbinė patalpa	218.40 m ²
		388.80 m ²
2-5-01	Biuras	184.78 m ²
2-5-02	WC	2.91 m ²
		187.69 m ²
2-6-01	Biuras	81.94 m ²
2-6-02	WC	2.87 m ²
		84.81 m ²

Patalpų Eksplikacija - Pastatas 3B (Visos patalpos.)		
Numeris	Patalpa	Plotas
2-7-01	Biuras	85.74 m ²
2-7-02	WC	2.91 m ²
		88.65 m ²
2-8-01	Biuras	134.77 m ²
2-8-02	WC	2.87 m ²
		137.64 m ²
3-0-27	Koridorius	35.91 m ²
3-0-28	WC	9.45 m ²
3-0-29	WC	9.45 m ²
3-0-32	Koridorius	8.03 m ²
		62.83 m ²
3-1-01	Biuras	195.95 m ²
		195.95 m ²
3-2-01	Biuras	195.95 m ²
		195.95 m ²
3-18-01	Biuras	200.39 m ²
3-19-01	Biuras	200.40 m ²
		200.40 m ²
4-0-01	Koridorius	35.91 m ²
4-0-02	Koridorius	8.03 m ²
4-0-03	WC	9.45 m ²
4-0-04	WC	9.45 m ²
		62.83 m ²
4-1-01	Biuras	195.95 m ²
		195.95 m ²
4-2-01	Biuras	195.95 m ²
		195.95 m ²
4-3-01	Biuras	200.39 m ²
4-4-01	Biuras	200.39 m ²
		200.40 m ²
5-0-01	Koridorius	35.91 m ²
5-0-02	Koridorius	8.03 m ²
5-0-03	WC	9.45 m ²
5-0-04	WC	9.45 m ²
		62.83 m ²
5-1-01	Biuras	195.95 m ²
		195.95 m ²
5-2-01	Biuras	195.95 m ²
		195.95 m ²
5-3-01	Biuras	200.39 m ²
5-4-01	Biuras	200.40 m ²
		200.40 m ²
6-0-01	Koridorius	35.91 m ²
6-0-02	Koridorius	8.03 m ²
6-0-03	WC	9.45 m ²
6-0-04	WC	9.45 m ²
		62.83 m ²
6-1-01	Biuras	195.95 m ²
		195.95 m ²
6-2-01	Biuras	195.95 m ²
		195.95 m ²
6-3-01	Biuras	200.39 m ²
6-4-01	Biuras	200.40 m ²
		200.40 m ²
7-0-01	Koridorius	35.91 m ²
7-0-02	Koridorius	8.03 m ²
7-0-03	WC	9.45 m ²
7-0-04	WC	9.45 m ²
		62.83 m ²
7-1-01	Biuras	195.95 m ²
		195.95 m ²
7-2-01	Biuras	195.95 m ²
		195.95 m ²
7-3-01	Biuras	200.39 m ²
7-4-01	Biuras	200.39 m ²
		200.40 m ²
		200.40 m ²
		14925.55 m ²

Viso:

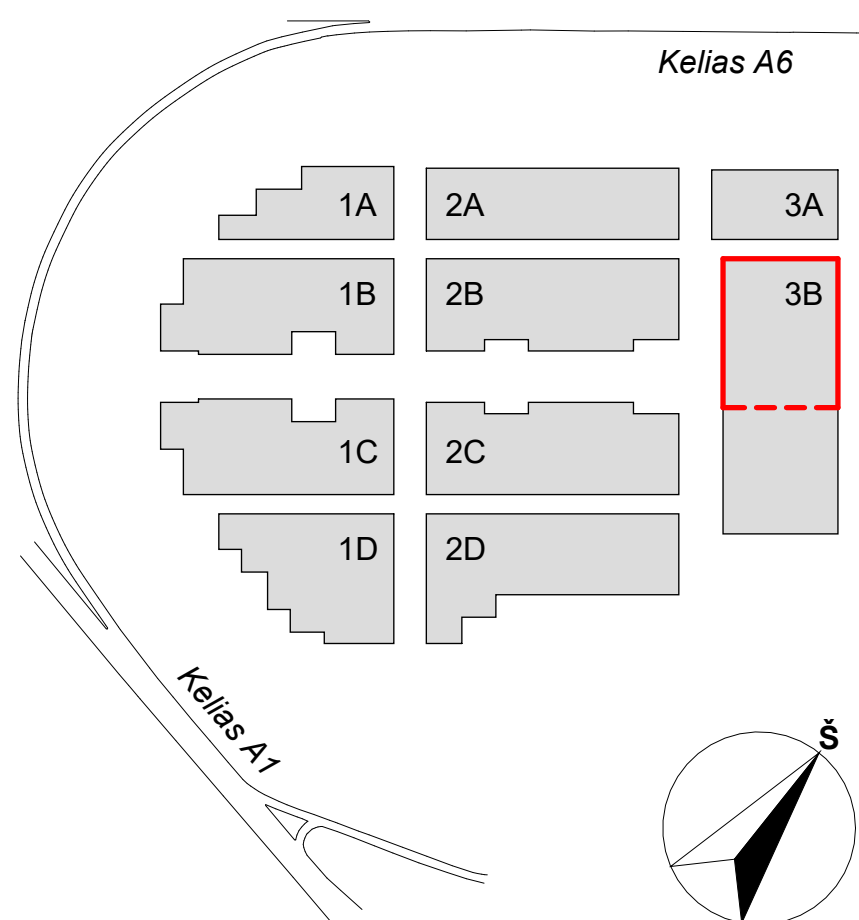

A	2023-04	Keitimas pagal atnaujintą Užsakovo projektavimo užduotį	
LAIDA	DATA	LAIDOS STATUSAS. KEITIMŲ PRIEŽASTIS	
KVAL. PATV. DOK.NR.	UAB "STATYBOS INŽINERŲ KONSULTANTŲ BIURAS" VARNIŠ G. 49, VILNIUS, LT-06246 EL.P.: INFO@CONSULTANTUBIURAS.LT	STATINIO PROJEKTO PAVADINIMAS	PREKYBOS PASKIRTIES (7.3) PASTATŲ VETERINARŲ G. 4, BIRULIŠKIŲ K., KARMELAVOS SEN., KAUNO R. STATYBOS PROJEKTAS
A1179	SPV	Vaidas Saveikis	STATINIO PAVADINIMAS IR NUMERIS
	Koord.	Vytautas Pajaujis	3B - PREKYBOS PASKIRTIES PASTATAS
KVAL. PATV. DOK.NR.	Studija „HEIMA“, MB. www.heima.lt T. Šeštokas g. 16K, Vilnius el.p.: info@heima.lt Tel.nr.: +3767097636	A2145	SPDV Tomas Vaičiulis
	Arch.	Vytautas Vaičikonis	Arch. Evelina Miežanskaitė
LT	STATYTOJAS UAB "UH1"	UŽSAKOVAS UAB "UH1"	DOKUMENTO PAVADINIMAS AUKŠTŲ PLANAI
			DOKUMENTO ŽYMUO 03/22-KHUB-3B-PP-SA-BR.03
			Lapas Lapų
			1 1

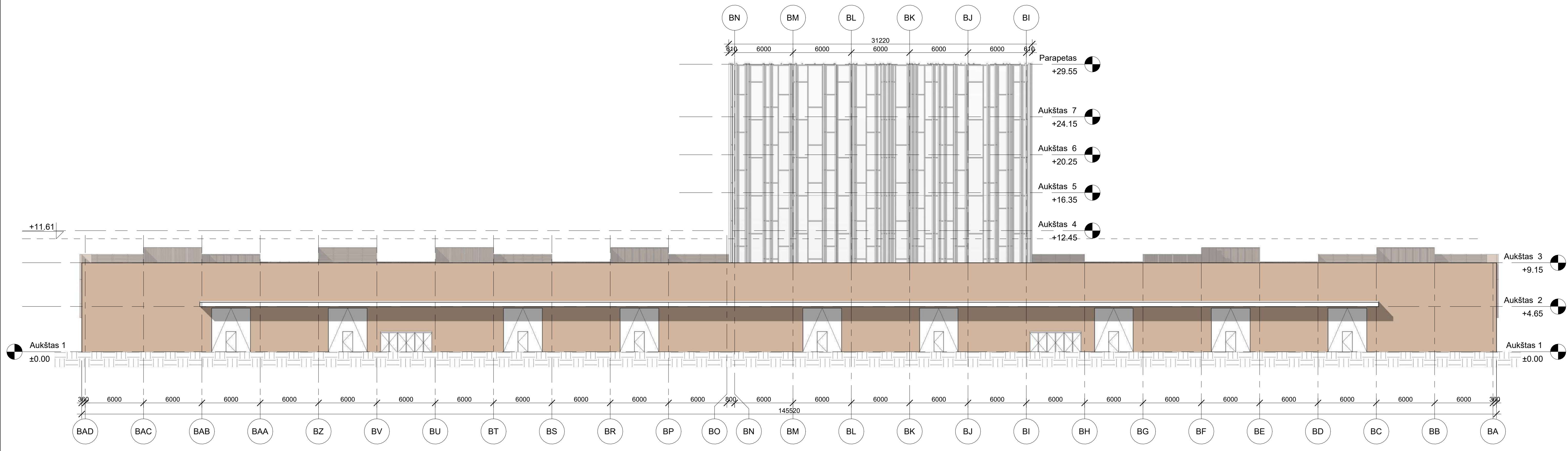

1 Šiaurės-rytų fasadas
1:200

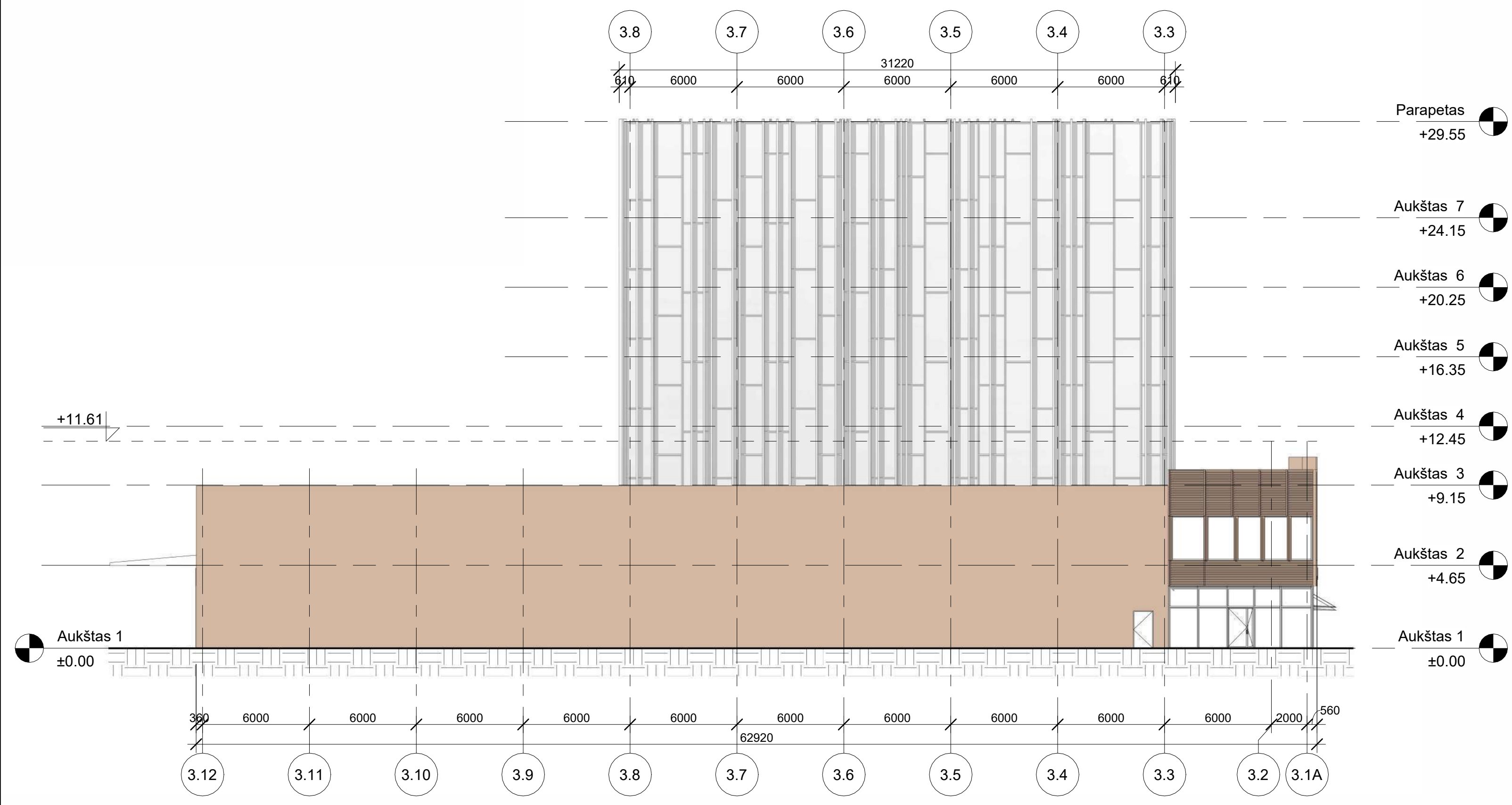

3 Šiaurės-vakarų fasadas
1:200

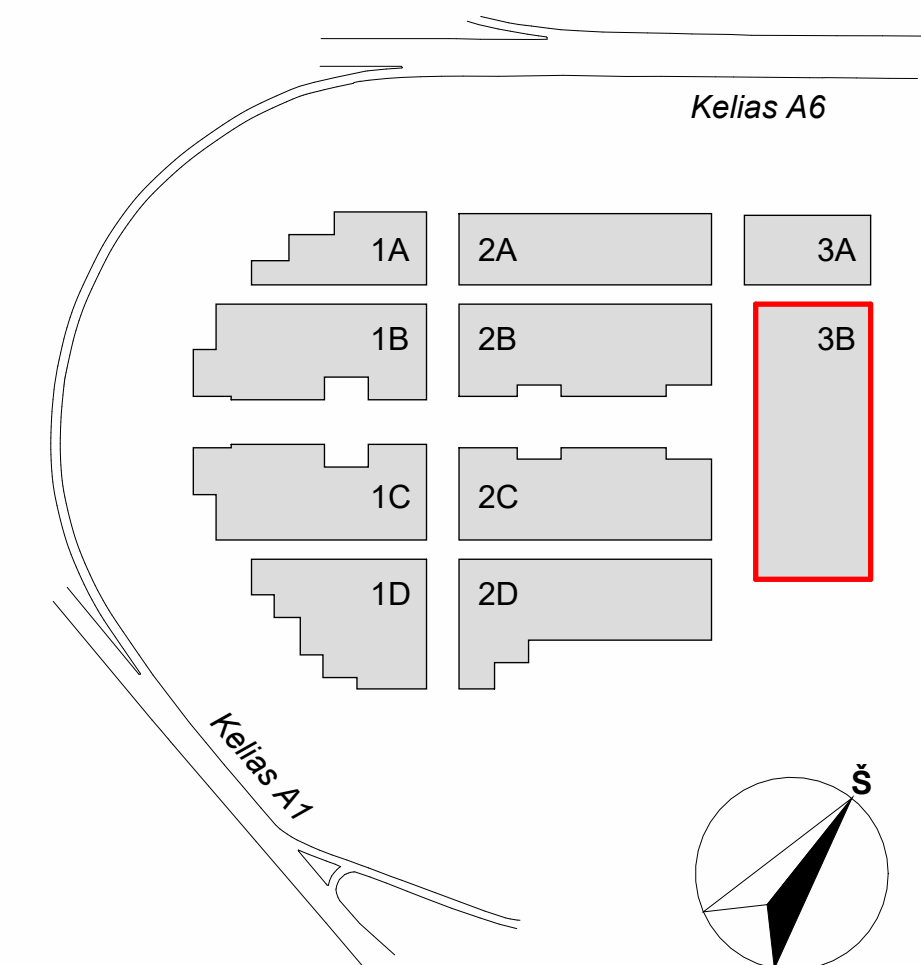

A	2023-04	Keitimas pagal atnaujintą Užsakovo projektavimo užduotį	
LAIDA	DATA	LAIDOS STATUSAS. KEITIMŲ PRIEŽASTIS	
KVAL. PATV. DOK.NR.	UAB "STATYBOS INŽINIERŲ KONSULTANTŲ BIURAS" VARNIŠ G. 49, VILNIUS, LT - 06246 EL. P. INFO@HEIMA.BIURAS.LT	STATINIO PROJEKTO PAVADINIMAS PREKYBOS PASKIRTIES (7.3) PASTATŲ VETERINARŲ G. 4, BIRULIŠKIŲ K., KARMĖLAVOS SEN., KAUNO R. STATYBOS PROJEKTAS	
A1179	SPV	Vaidas Saveikis	STATINIO PAVADINIMAS IR NUMERIS 3B - PREKYBOS PASKIRTIES PASTATAS
KVAL. PATV. DOK.NR.	HEIMA Studija „HEIMA“, MB. www.heima.lt T. Savaitėkos g. 16K, Vilnius el. p. info@heima.lt Tel. nr. +3767097636		
A2145	SPDV	Tomas Vaičiulis	DOKUMENTO PAVADINIMAS PASTATO 3B FASADA
	Arch.	Vytautas Vaičikonis	
	Arch.	Evelina Miežanskaitė	
LT	STATYTOJAS UAB "UH1"	UŽSAKOVAS UAB "UH1"	DOKUMENTO ŽYMUO 03/22-KHUB-3B-PP-SA-BR.05
			Lapas Lapų 1 2

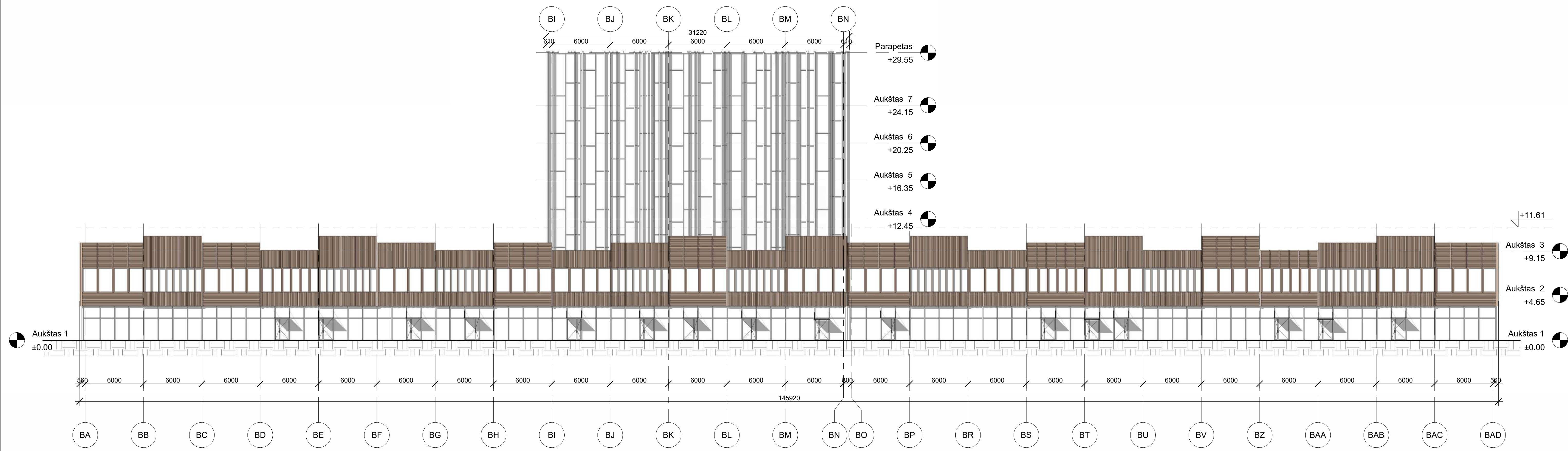

4 | Pietvakarių fasadas
1 : 200

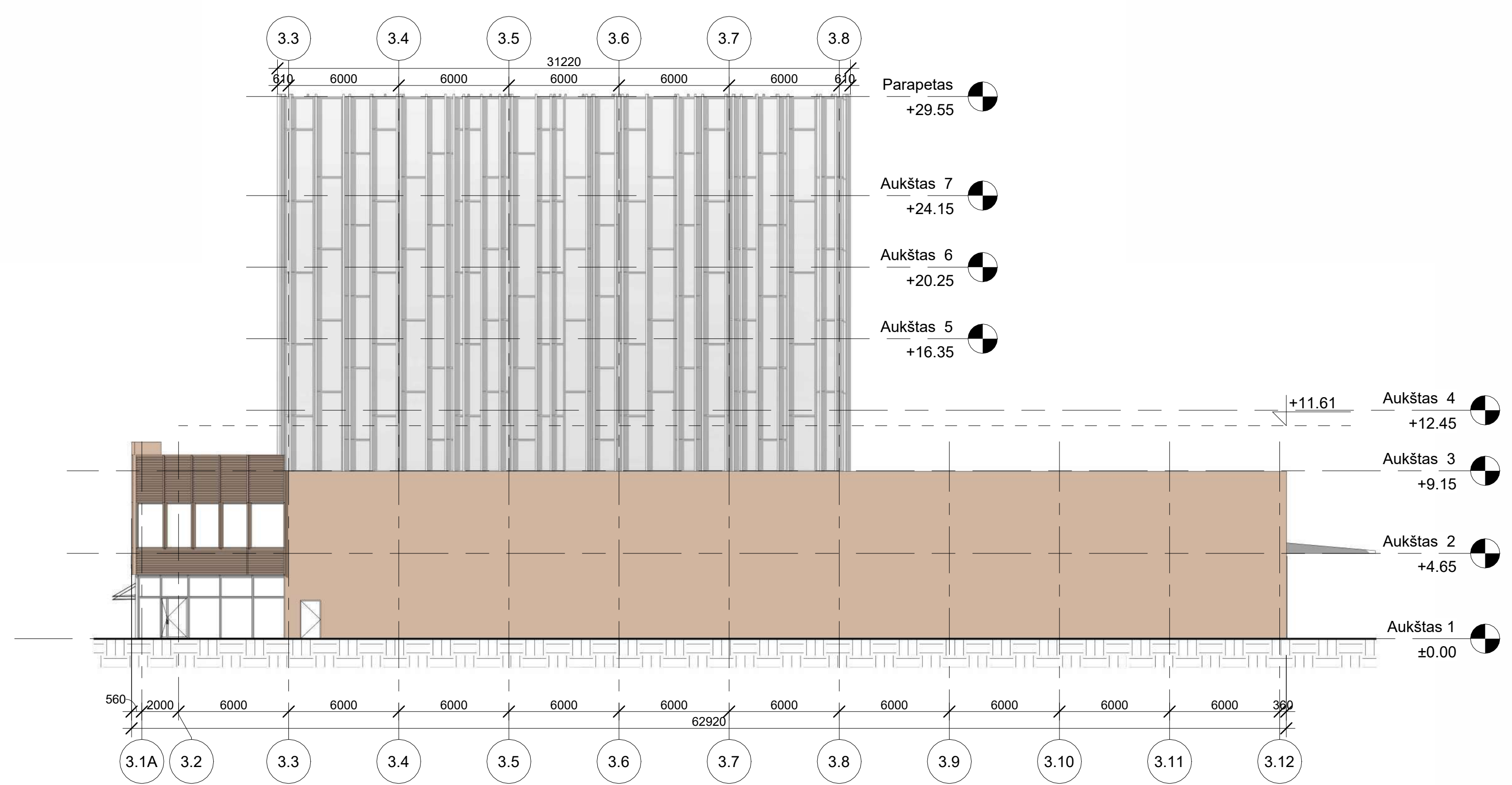

3 | Pastatas 3B - Pietryčių fasadas
1 : 200

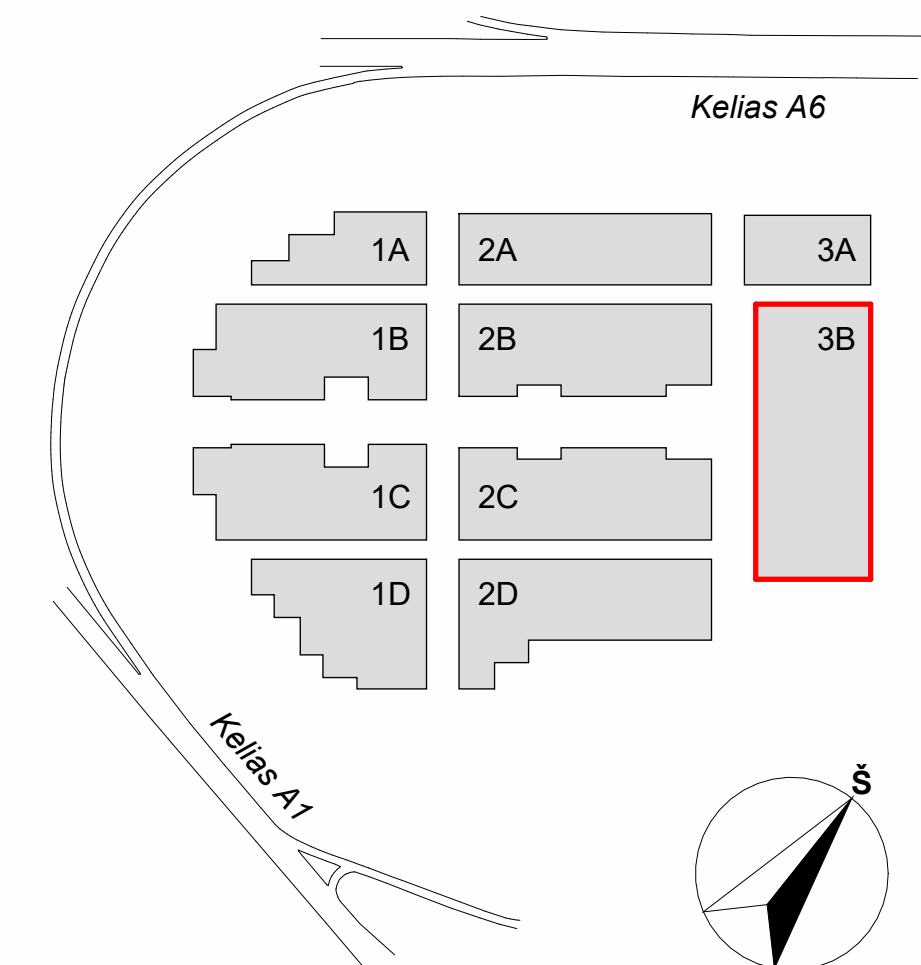

A	2023-04	Keitimas pagal atnaujintą Užsakovo projektavimo užduotį	
LAIDA	DATA	LAIDOS STATUSAS. KEITIMŲ PRIEŽASTIS	
KVAL. PATV. DOK.NR.	 UAB "STATYBOS INŽINIERŲ KONSULTANTŲ BIURAS" VARNIŠ G. 49, VILNIUS, LT-06246 EL. P. INFO@HEIMA.BI T. ŠEVIČKAS G. 16K, VILNIUS EL. P. INFO@HEIMA.BI Tel. nr. +3767097636	STATINIO PROJEKTO PAVADINIMAS PREKYBOS PASKIRTIES (7.3) PASTATŲ VETERINARŲ G. 4, BIRULIŠKIŲ K., KARMĖLAVOS SEN., KAUNO R. STATYBOS PROJEKTAS	
A1179	SPV	Vaidas Saveikis	STATINIO PAVADINIMAS IR NUMERIS 3B - PREKYBOS PASKIRTIES PASTATAS
	Koord.	Vytautas Pajaujis	
KVAL. PATV. DOK.NR.	HEIMA	Studija „HEIMA“, MB. www.heima.lt T. ŠEVIČKAS G. 16K, VILNIUS EL. P. INFO@HEIMA.BI Tel. nr. +3767097636	
A2145	SPDV	Tomas Vaičiulis	DOKUMENTO PAVADINIMAS PASTATO 3B FASADA
	Arch.	Vytautas Vaičikonis	
	Arch.	Evelina Miežanskaitė	
LT	STATYTOJAS	UAB "UH1"	DOKUMENTO ŽYMUO
	UŽSAKOVAS	UAB "UH1"	03/22-KHUB-3B-PP-SA-BR.06
			Lapas Lapų
			2 2

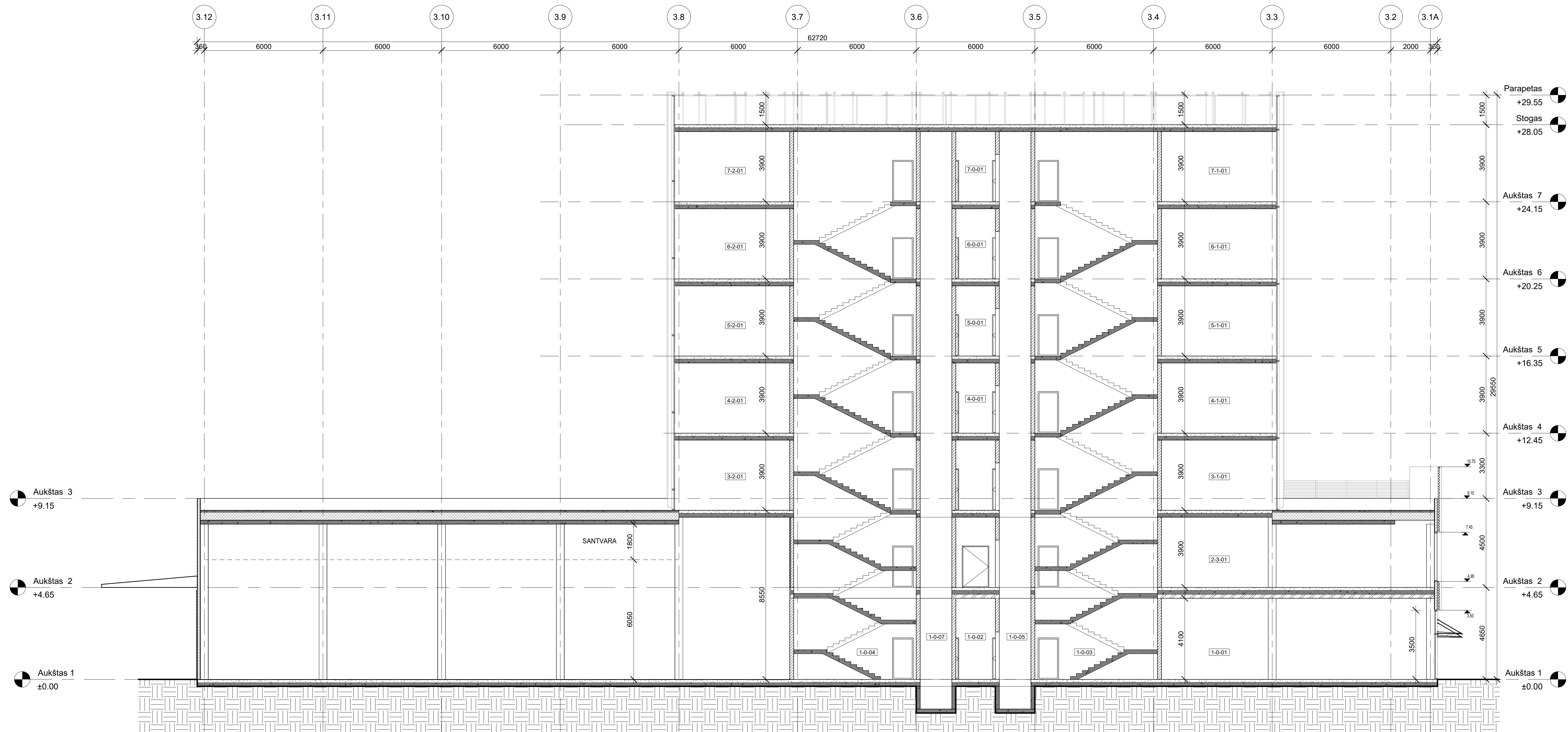

1 | Pastatas 3B - Pjūvis 1-1
1 : 100

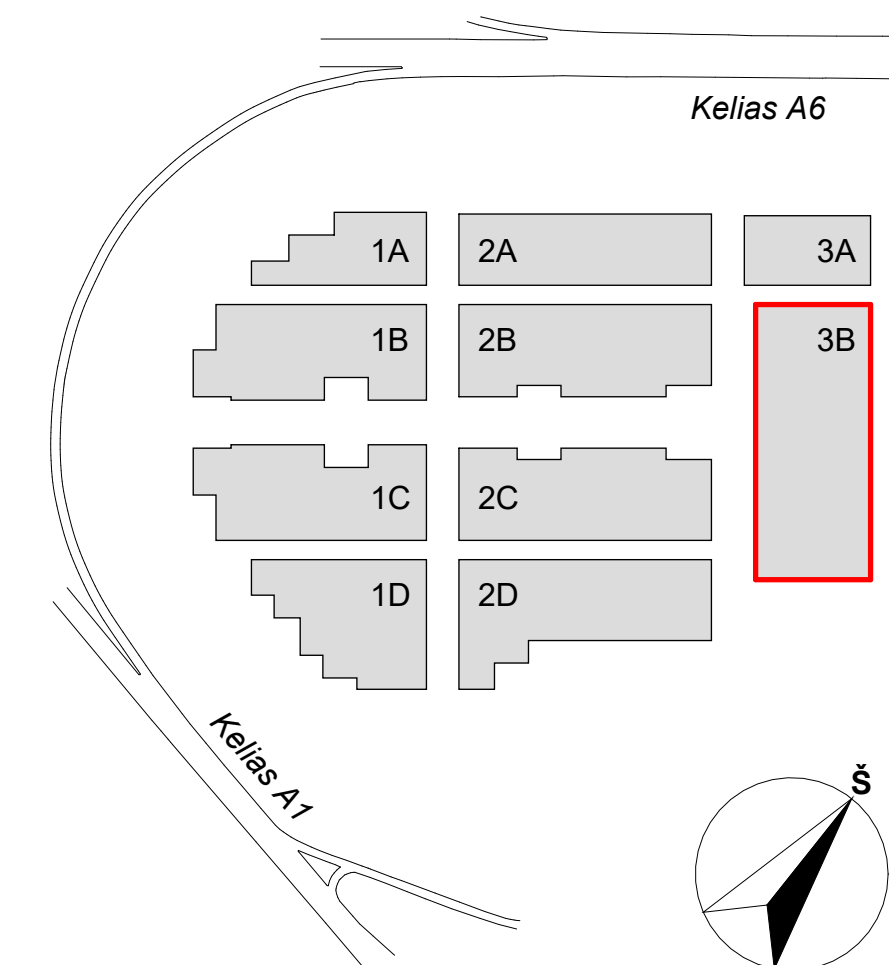

A	2023-04	Keitimas pagal atnaujintą Užsakovo projektavimo užduotį	
LAIDA	DATA	LAIDOS STATUSAS. KEITIMŲ PRIEŽASTIS	
KVAL. PATV. DOK.NR.	UAB "STATYBOS INŽINIERŲ KONSULTANTŲ BIURAS" VARNĖS G. 49, VILNIUS, LT - 06246 EL. P. INFO@KONSULTANTUBIURAS.LT	STATINIO PROJEKTO PAVADINIMAS	PREKYBOS PASKIRTIES (7.3) PASTATŲ VETERINARŲ G. 4, BIRULIŠKIŲ K., KARMĖLAVOS SEN., KAUNO R. STATYBOS PROJEKTAS
A1179	SPV	Vaidas Saveikis	STATINIO PAVADINIMAS IR NUMERIS
	Koord.	Vytautas Pajaujis	3B - PREKYBOS PASKIRTIES PASTATAS
KVAL. PATV. DOK.NR.	Studija „HEIMA“, MB. www.heima.lt T. Savienkos g. 16K, Vilnius el. p. info@heima.lt Tel. nr. +3767097636	A2145	DOKUMENTO PAVADINIMAS
	Arch.	Tommas Vaičiulis	PJŪVIS 3B
	Arch.	Vytautas Vaičikonis	DOKUMENTO ŽYMUO
	Arch.	Evelina Miežanskaitė	03/22-KHUB-3B-PP-SA-BR.07
LT	STATYTOJAS	UAB "UH1"	Lapas
	UŽSAKOVAS	UAB "UH1"	Lapų
			1
			1

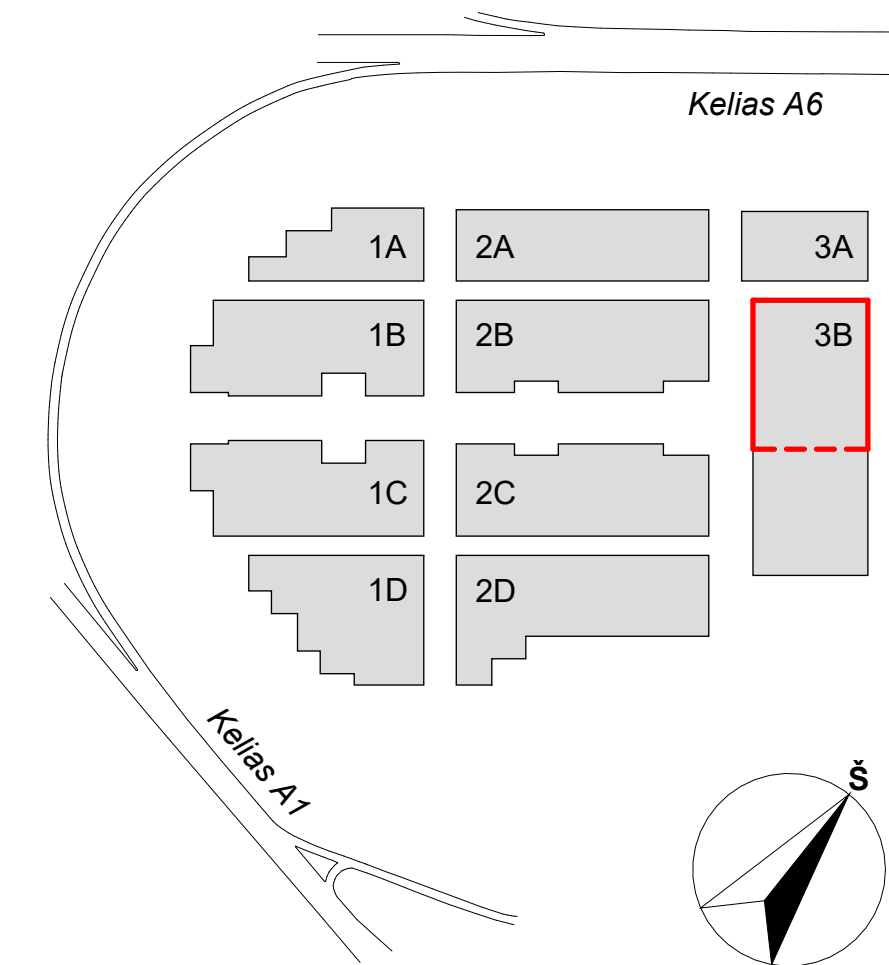
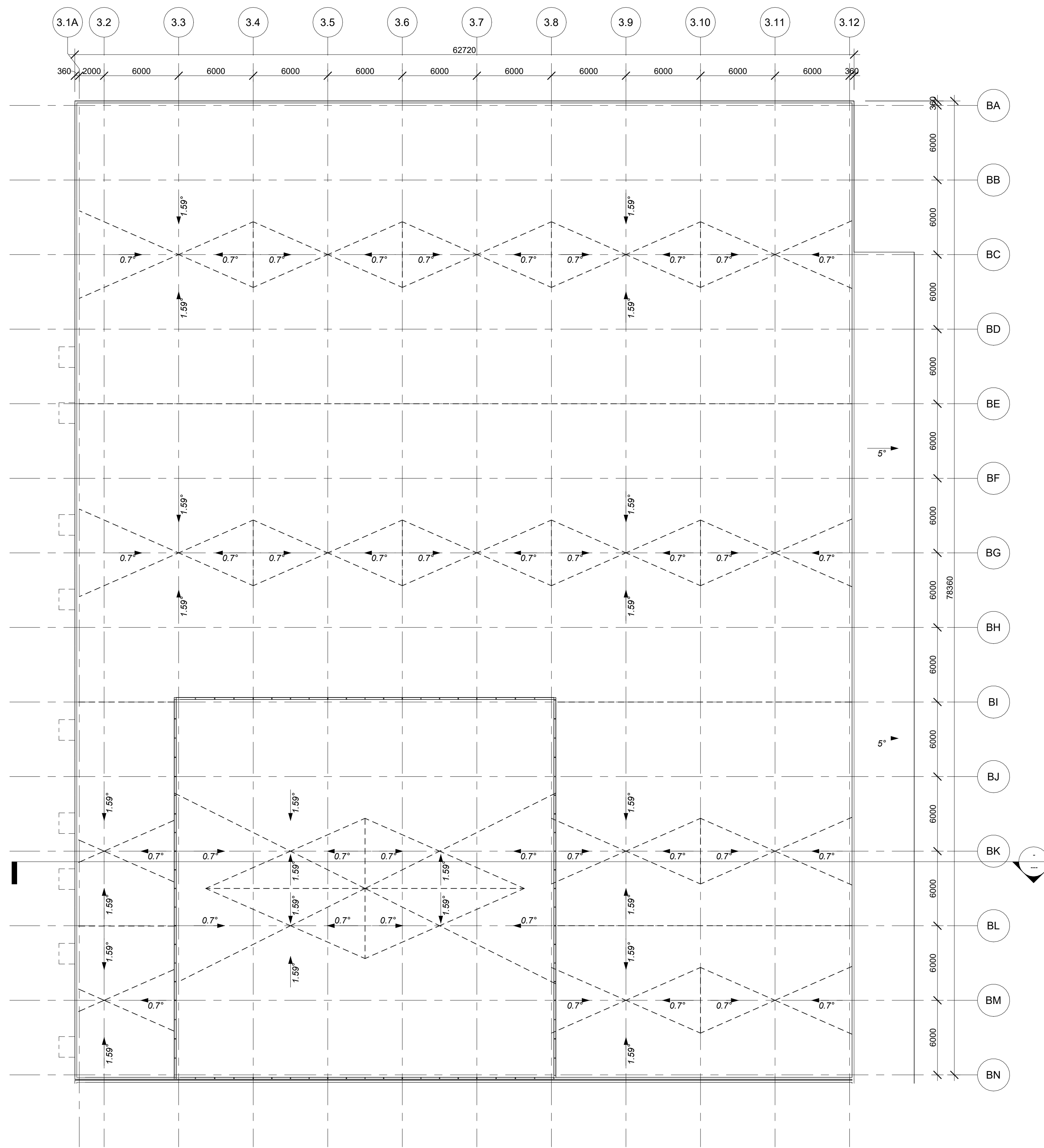

1 Pastatas 3B - Stogo planas
1 : 200

A	2023-04	Keitimas pagal atnaujintą Užsakovo projektavimo užduotį	
LAIDA	DATA	LAIDOS STATUSAS. KEITIMŲ PRIEŽASTIS	
KVAL. PATV. DOK.NR.	UAB "STATYBOS INŽINIERŲ KONSULTANTŲ BIURAS" VARNIŠ G. 49, VILNIUS, LT - 06246 EL. P. INFO@IKBIURAS.LT	STATINIO PROJEKTO PAVADINIMAS PREKYBOS PASKIRTIES (7.3) PASTATŲ VETERINARŲ G. 4, BIRULIŠKIŲ K., KARMELAVOS SEN., KAUNO R. STATYBOS PROJEKTAS	
A1179	SPV	Vaidas Saveikis	
	Koord.	Vytautas Pajaujis	
KVAL. PATV. DOK.NR.	Studija „HEIMA“, MB. www.heima.lt T. Šešelėkos g. 16K, Vilnius el. p. info@heima.lt Tel. nr. +37067007636	STATINIO PAVADINIMAS IR NUMERIS 3B - PREKYBOS PASKIRTIES PASTATAS	
A2145	SPDV	Tomas Vaičiulis	DOKUMENTO PAVADINIMAS
	Arch.	Vytautas Vaičikonis	STOGO PLANAS
	Arch.	Evelina Miežanskaitė	
LT	STATYTOJAS	UAB "UH1"	DOKUMENTO ŽYMUO
	UŽSAKOVAS	UAB "UH1"	03/22-KHUB-3B-PP-SA-BR.08
			Lapas Lapų
			1 1

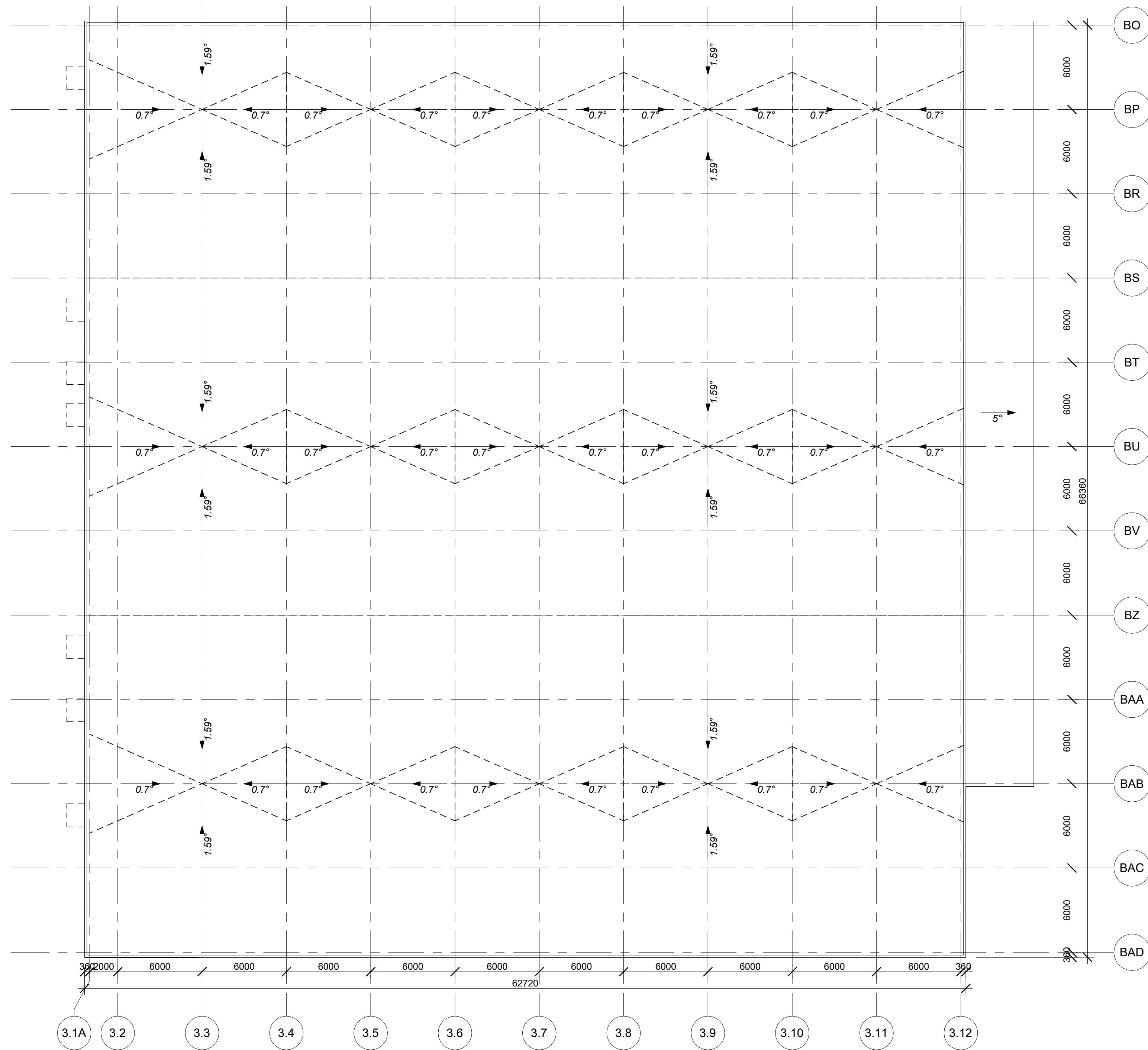

1 Pastatas 3B - Stogo planas
1 : 200

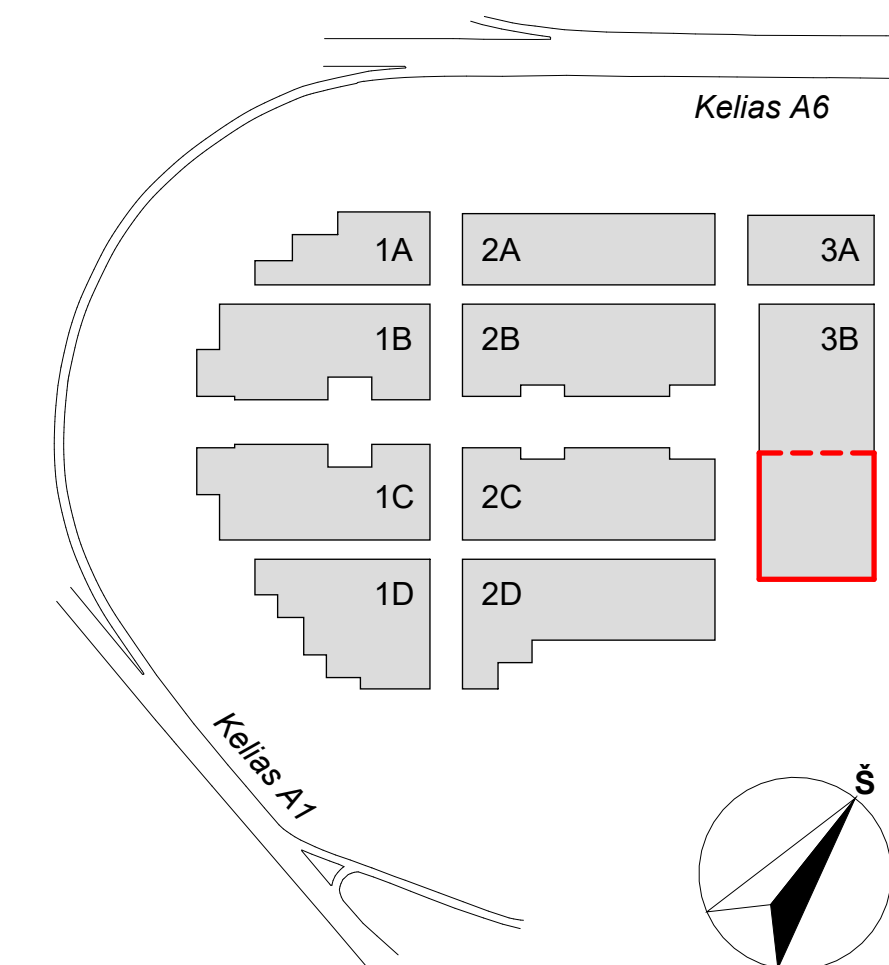

A	2023-04	Keitimas pagal atnaujintą Užsakovo projektavimo užduotį	
LAIDA	DATA	LAIDOS STATUSAS. KEITIMŲ PRIEŽASTIS	
KVAL. PATV. DOK.NR.	UAB "STATYBOS INŽINIERŲ KONSULTANTŲ BIURAS" VARNIŠ G. 49, VILNIUS, LT-06246 el. p. info@heima.lt Tel. nr. +3707007636	STATINIO PROJEKTO PAVADINIMAS PREKYBOS PASKIRTIES (7.3) PASTATŲ VETERINARŲ G. 4, BIRULIŠKIŲ K., KARMĖLAVOS SEN., KAUNO R. STATYBOS PROJEKTAS	
A1179	SPV Vaidas Saveikis	STATINIO PAVADINIMAS IR NUMERIS	
	Koord. Vytautas Pajaujis	3B - PREKYBOS PASKIRTIES PASTATAS	
KVAL. PATV. DOK.NR.	Studija „HEIMA“, MB. www.heima.lt T. Šešelėkos g. 16K, Vilnius el. p. info@heima.lt Tel. nr. +3707007636	DOKUMENTO PAVADINIMAS STOGO PLANAS	
A2145	SPDV Tomas Vaičiulis	DOKUMENTO ŽYMUO	
	Arch. Vytautas Vaičikonis	03/22-KHUB-3B-PP-SA-BR.09	
	Arch. Evelina Miežanskaitė	Lapas	Lapų
LT	STATYTOJAS UAB "UH1" UŽSAKOVAS UAB "UH1"	1	1



A	2023-04	Keitimas pagal atnaujintą Užsakovo projektavimo užduotį	
LAIDA	DATA	LAIDOS STATUSAS. KEITIMŲ PRIEŽASTIS	
KVAL. PATV. DOK.NR.	UAB "STATYBOS INŽINIERŲ KONSULTANTŲ BŪRAS" VARNIŠ G. 49, VILNIUS, LT - 06248 EL. PAŠTAS: INFO@STATYBIBURAS.LT	STATINIO PROJEKTO PAVADINIMAS PREKYBOS PASKIRTIES (7 3) PASTATŲ VETERINARŲ G. 4, BIRULIŠKIŲ K., KARMĖLAVOŠ SEN., KAUNO R. STATYBOS PROJEKTAS	
A1179	SPV	Vaidas Savelkis	
	Koord.	Vytautas Pajaujis	
KVAL. PATV. DOK.NR.	Studija "HEIMA", MB. www.heima.lt T. Šeštokienė G. 10A, Vilnius el. p.: info@heima.lt Tel. nr.: +37061997638	STATINIO PAVADINIMAS IR NUMERIS VIZUALIZACIJOS - PREKYBOS PASKIRTIES PASTATAS	
A2145	SPDV	Tomas Vaičiulis	
	Arch.	Vytautas Vaičikonis	
LT	STATYTOJAS UAB "UH1"	DOKUMENTO PAVADINIMAS VAIZDAS 1 - IŠ VIRŠAUS	
	UŽSAKOVAS UAB "UH1"	DOKUMENTO ŽYMUO 03/22-KHUB-PP-00-01	
		Lapas	Lapų
		1	1



			Keitimas pagal atnaujintą Užsakovo projektavimo užduotį
A	2023-04		
LAIDA	DATA	LAIDOS STATUSAS. KEITIMŲ PRIEŽASTIS	
KVAL. PATV. DOK.NR.	UAB "STATYBOS INŽINIERŲ KONSULTANTŲ BŪRAS" VARNIŠ G. 49, VILNIUS, LT - 06248 EL. PAŠTAS: INFO@CONSULTANTUBURAS.LT	STATINIO PROJEKTO PAVADINIMAS PREKYBOS PASKIRTIES (7 3) PASTATŲ VETERINARŲ G. 4, BIRULIŠKIŲ K., KARMĖLAVOJOS SEN. KAUNO R. STATYBOS PROJEKTAS	
A1179	SPV	Vaidas Savelkis	
	Koord.	Vytautas Pajaujis	
KVAL. PATV. DOK.NR.	Studija "HEIMA" MB www.heima.lt T. Seidomienos g. 104K, Vilnius el. p.: info@heima.lt Tel. nr.: +37061097938	STATINIO PAVADINIMAS IR NUMERIS VIZUALIZACIJOS - PREKYBOS PASKIRTIES PASTATAS	
A2145	SPDV	Tomas Vaičiulis	
	Arch.	Vytautas Vaičikonis	
LT	STATYTOJAS UAB "UH1"		
	UŽSAKOVAS UAB "UH1"		
		DOKUMENTO PAVADINIMAS VAIZDAS 2 - IŠVAŽIAVIMAS NUO A1	
		DOKUMENTO ŽYMUO 03/22-KHUB-PP-00-02	
		Lapas	Lapų
		1	1



A	2023-04	Keitimas pagal atnaujintą Užsakovo projektavimo užduotį	
LAIDA	DATA	LAIDOS STATUSAS. KEITIMŲ PRIEŽASTIS	
KVAL. PATV. DOK.NR.	UAB "STATYBOS INŽINERIŲ KONSULTANTŲ BŪRAS" VARNIŠ G. 49, VILNIUS, LT - 06248 EL. PA. INFO@CONSULTANTUBURAS.LT	STATINIO PROJEKTO PAVADINIMAS PREKYBOS PASKIRTIES (7 3) PASTATŲ VETERINARŲ G. 4, BIRULIŠKIŲ K., KARMĖLAVOS SEN., KAUNO R. STATYBOS PROJEKTAS	
A1179	SPV	Vaidas Savelkis	
	Koord.	Vytautas Pajaujis	
KVAL. PATV. DOK.NR.	Studija "HEIMA" MB www.heima.lt T. Šeštokaitis G. 104K, Vilnius el. p.: info@heima.lt Tel. nr.: +37060397938	STATINIO PAVADINIMAS IR NUMERIS VIZUALIZACIJOS - PREKYBOS PASKIRTIES PASTATAS	
A2145	SPDV	Tomas Vaičiulis	
	Arch.	Vytautas Vaičikonis	
LT	STATYTOJAS UAB "UH1"	DOKUMENTO PAVADINIMAS VAIZDAS 3 - VIDINIS SKVERAS	
	UŽSAKOVAS UAB "UH1"	DOKUMENTO ŽYMUO 03/22-KHUB-PP-00-03	
		Lapas	Lapų
		1	1