

GEDIMINO TUŠO ARCHITEKTŪROS STUDIJA

jm. k. 305849754, tel. +370 612 27487, el. p. g.tusas@gmail.com

Nepriklausomybės al. 30-2, Naujoji Akmenė LT-85129

SPRENDINIAMS PRITARIU

R. S.  2022 m. vasario 14 d.

PROJEKTAS	GYVENAMOSIOS (DVIEJŲ BUTŲ) PASKIRTIES (6.2.) PASTATO, AITVARŲ G. 64, VERDULIUKŲ KM., ŠIAULIŲ KM. SEN., ŠIAULIŲ RAJ. SAV. STATYBOS PROJEKTAS
ADRESAS	AITVARŲ G. 64, VERDULIUKŲ KM., ŠIAULIŲ KM. SEN., ŠIAULIŲ RAJ. SAV. KAD. NR. 9132/0006:920 LIEPORIŲ K.V.
STATYBOS RŪŠIS	STATYBA
NAUDOJIMO PASKIRTIS	GYVENAMOJI (DVIEJŲ BUTŲ), 6.2.
KATEGORIJA	NEYPATINGASIS
STATYTOJAS	R. S.
PROJEKTUOTOJAS	GEDIMINO TUŠO ARCHITEKTŪROS STUDIJA, jm. k. 305849754 Gediminas Tušas, tel. +370 612 27487, el. p. g.tusas@gmail.com
STADIJA	PROJEKTINIAI PASIŪLYMAI (PP)
OBJEKTAS	202110-08-TDP

PROJEKTO VADOVAS
STATINIO ARCHITEKTAS

GEDIMINAS TUŠAS (kv. atestato Nr. A 1959)

PROJEKTINIŲ PASIŪLYMŲ BYLOS SUDĖTIES ŽINIARAŠTIS

Gyvenamosios (dviejų butų) paskirties (6.2.) pastato, Aitvarų g. 64, Verduliukų km., Šiaulių raj. sav. statybos projektas
Aitvarų g. 64, Verduliukų km., Šiaulių km. sen., Šiaulių raj. sav. kad. Nr. 9132/0006:920 Lieporių k.v.

Brėžinio Nr.	Pavadinimas	Lapų skaičius
1	2	3
<i>A. Tekstinė dalis</i>		
202110-08-TDP-PP-DŽ	Projektinių pasiūlymų bylos sudėties žiniaraštis	1
202110-08-TDP-PP-PNDS	Privalomų norminių dokumentų sąrašas	1
202110-08-TDP-PP-BSR	Bendrieji statinių rodikliai	3
202110-08-TDP-PP-AR	Aiškinamasis raštas	5
<i>B. Grafinė dalis</i>		
202110-08-TDP-PP-BD-B01	Situacijos schema	1
202110-08-TDP-PP-BD-B02	Išorinio pastato gaisro gesinimo schema	1
202110-08-TDP-PP-SP-B01	Sklypo planas (dangu ir priirišimo planas). M1:500	1
202110-08-TDP-PP-SA-B01	Pirmo aukšto planas. M1:100	1
202110-08-TDP-PP-SA-B02	Stogo planas. M1:100	1
202110-08-TDP-PP-SA-B03	Fasadas tarp ašių A-G. M1:100, Fasadas tarp ašių G-A. M1:100	1
202110-08-TDP-PP-SA-B04	Fasadas tarp ašių 1-3. M1:100, Fasadas tarp ašių 3-1. M1:100	1
202110-08-TDP-PP-SA-B05	Pjūvis a-a. M1:100, Pjūvis b-b. M1:100	1
202110-08-TDP-PP-SA-B06	Pjūvis c-c. M1:100	1
202110-08-TDP-PP-SA-VIZ01	Vizualizacija Nr. 1	1
202110-08-TDP-PP-SA-VIZ02	Vizualizacija Nr. 2	1

PP	2022.02	Projektinių pasiūlymų viešinimui				
LAIDA	IŠLEIDIMO DATA	LAIDOS STATUSAS IR IŠLEIDIMO PRIEŽASTIS				
GEDIMINO TUŠO ARCHITEKTŪROS STUDIJA Jm. k. 305849754, tel. +370 612 27487, el. p. g.tusas@gmail.com Nepriklausomybės al. 30-2, Naujoji Akmenė LT-85129			A 1959	PV	Gediminas Tušas	2022.02
PROJEKTO PAVADINIMAS	Gyvenamosios (dviejų butų) paskirties (6.2.) pastato, Aitvarų g. 64, Verduliukų km., Šiaulių km. sen., Šiaulių raj. sav. statybos projektas	STADIJA Projektiniai pasiūlymai	UŽSAKOVAS	R. S.		
ADRESAS	Aitvarų g. 64, Verduliukų km., Šiaulių km. sen., Šiaulių raj. sav. kad. Nr. 9132/0006:920 Lieporių k.v.	DOKUMENTAS	OBJEKTAS	202110-08-TDP		
			Projektinių pasiūlymų bylos sudėties žiniaraštis 202110-08-TDP-PP-SŽ	Lapas	Lapų	
				1	1	

PRIVALOMŲ NORMINIŲ DOKUMENTŲ SARAŠAS

Gyvenamosios (dviejų butų) paskirties (6.2.) pastato, Aitvarų g. 64, Verduliukų km., Šiaulių raj. sav. statybos projektas
Aitvarų g. 64, Verduliukų km., Šiaulių km. sen., Šiaulių raj. sav. kad. Nr. 9132/0006:920 Lieporių k.v.

1. STR 1.01.04:2002 „Statybos produktai. Atitikties įvertinimas ir „CE“ ženklavimas“
2. STR 1.01.02:2016 „Normatyviniai statybos techniniai dokumentai“
3. STR 1.04.04:2017 „Statinio projektavimas, projekto ekspertizė“
4. STR 1.01.08:2002 „Statinio statybos rūšys“
5. STR 1.03.01:2016 „Statybiniai tyrimai. Statinio avarija“
6. STR 1.01.03:2017 „Statinių klasifikavimas“
7. STR 1.05.08:2003 „Statinio projekto architektūrinės ir konstrukcinės dalių brėžinių braižymo taisyklės ir grafiniai žymėjimai“
8. STR 1.05.01:2017 „Statybą leidžiantys dokumentai. Statybos užbaigimas. Statybos sustabdymas. Savavališkos statybos padarinių šalinimas. Statybos pagal neteisėtai išduotą statybą leidžiantį dokumentą padarinių šalinimas“
9. STR 1.06.01:2016 „Statybos darbai. Statinio statybos priežiūra“
10. STR 1.12.06:2002 „Statinio naudojimo paskirtis ir gyvavimo trukmė“
11. STR 2.01.01(1):2005 „Esminis statinio reikalavimas. Mechaninis atsparumas ir pastovumas“
12. STR 2.01.01(2):1999 „Esminiai statinio reikalavimai. Gaisrinė sauga“
13. STR 2.01.01(3):1999 „Esminiai statinio reikalavimai. Higiena, sveikata, aplinkos apsauga“
14. STR 2.01.01(4):2008 „Esminiai statinio reikalavimai. Naudojimo sauga“
15. STR 2.01.01(5):2008 „Esminiai statinio reikalavimai. Apsauga nuo triukšmo“
16. STR 2.01.01(6):2008 „Esminiai statinio reikalavimai. Energijos taupymas ir šilumos išsaugojimas“
17. STR 2.01.03:2009 „Statybinių medžiagų ir gaminių šiluminių techninių dydžių deklaruojamosios ir projektinės vertės“
18. STR 2.01.07:2003 „Pastatų vidaus ir išorės aplinkos apsauga nuo triukšmo“;
19. STR 2.01.02:2016 „Pastatų energinio naudingumo projektavimas ir sertifikavimas“
20. STR 2.05.03:2003 „Statybinių konstrukcijų projektavimo pagrindai“;
21. STR 2.05.04:2003 „Poveikiai ir apkrovos“;
22. STR 2.04.01:2018 „Pastatų atitvaros. Sienos, stogai, langai ir išorinės įėjimo durys“
23. STR 2.02.09:2005 „Vienbučiai ir dvibučiai gyvenamieji namai“
24. HN 42:2009 „Gyvenamųjų ir visuomeninių pastatų patalpų mikroklimatas“;
25. RSN 156-94 „Statybinė klimatologija“;
26. LR Statybos įstatymas;
27. Specialiųjų architektūros reikalavimų ir specialiųjų saugomos teritorijos tvarkymo ir apsaugos reikalavimų turinio ir išdavimo tvarkos aprašas
28. STR 2.06.04:2014 „Gatvės ir vietinės reikšmės keliai. Bendrieji reikalavimai.“
29. STR 2.09.02:2005 Šildymas, vėdinimas ir oro kondicionavimas
30. Gaisrinės saugos pagrindinių reikalavimų taisyklės
31. STR 2.01.06:2009 „Statinių apsauga nuo žaibo. Išorinė statinių apsauga nuo žaibo“
32. Statinių vidaus gaisrinio vandentiekio sistemų projektavimo ir įrengimo taisyklės
33. Gaisro aptikimo ir signalizavimo sistemų projektavimo ir įrengimo taisyklės
34. Elektros įrenginių bendrosios taisyklės
35. Bendrosios gaisrinės saugos taisyklės

0	2022.02	Statybą leidžiančiam dokumentui				
LAIDA	IŠLEIDIMO DATA	LAIDOS STATUSAS IR IŠLEIDIMO PRIEŽASTIS				
GEDIMINO TUŠO ARCHITEKTŪROS STUDIJA Jm. k. 305849754, tel. +370 612 27487, el. p. g.tusas@gmail.com Nepriklausomybės al. 30-2, Naujoji Akmenė LT-85129		A 1959	PV	Gediminas Tušas		2022.02
PROJEKTO PAVADINIMAS	Gyvenamosios (dviejų butų) paskirties (6.2.) pastato, Aitvarų g. 64, Verduliukų km., Šiaulių km. sen., Šiaulių raj. sav. statybos projektas	STADIJA Projektiniai pasiūlymai	UŽSAKOVAS	R. S.		
			OBJEKTAS	202110-08-TDP		
ADRESAS	Aitvarų g. 64, Verduliukų km., Šiaulių km. sen., Šiaulių raj. sav. kad. Nr. 9132/0006:920 Lieporių k.v.	DOKUMENTAS	Privalomųjų norminių dokumentų sąrašas		Lapas	Lapu
			202110-08-TDP-PP-PNDS		1	1

BENDRIEJI STATINIŲ RODIKLIAI

Šiame priede nurodomi sklypo ir statinių (techniniai ir paskirties) rodikliai bendruoju atveju. Projekte nurodomi konkretaus sklypo ir konkretaus statinio bendrieji rodikliai.

SPRENDINIAMS PRITARIU

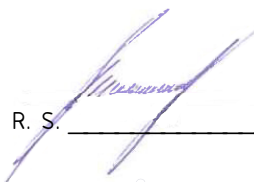
R. S.  2022 m. vasario 14 d.

Pavadinimas	Mato vienetas	Kiekis	Pastabos
I. SKLYPAS			
1. sklypo plotas	m ²	779	Maksimalus žemės sklypo užstatymo tankumas ir intensyvumas pagal STR 2.02.09:2005 „Vienbučiai ir dvibučiai gyvenamieji namai“: UT=32.02% UI=4.00%
2. sklypo užstatymo intensyvumas	%	19.96	
3. sklypo užstatymo tankumas	%	28.86	
II. PASTATAI			
<p>Gyvenamosios paskirties (dviejų butų) pastatas (6.2.) Aitvarų g. 64, Verduliukų km., Šiaulių km. sen., Šiaulių raj. sav.; kad. Nr. 9132/0006:920 Lieporių k.v.</p> <p>Statinio statybos rūšis (pagal STR 1.01.08:2002 „Statinio statybos rūšys“): <u> nauja statyba </u> Statinių paskirtis (pagal STR 1.01.03:2017 „Statinių klasifikavimas“): <u> 6.2. gyvenamosios paskirties (dviejų) pastatai (namai) – skirti gyventi dviem šeimoms; </u> Statinių kategorija (pagal STR 1.01.03:2017 „Statinių klasifikavimas“): <u> neypatingasis. </u></p>			
1. Pastato paskirties rodikliai (gamybos, kitos planuojamos ūkinės veiklos, paslaugų apimtis, butų, vietų, lovų, aptarnaujamų žmonių skaičius, kiti rodikliai).			
2. Pastato bendras plotas.*	m ²	155.52	Buto 1 bendrasis plotas 77.76 m ² Buto 2 bendrasis plotas 77.76 m ²
3. Pastato naudingas plotas. *	m ²	155.52	
4. Užstatymo plotas	m ²	225	Su laiptų aikštelėmis ir terasomis
5. Pastato tūris.*	m ³	758	
6. Aukštų skaičius.*	vnt.	1	
7. Pastato aukštis. *	m	4.80	Nuo vid. žemės paviršiaus alt. 4.80 m

PP	2022.02	Projektinių pasiūlymų viešinimui				
LAIDA	IŠLEIDIMO DATA	LAIDOS STATUSAS IR IŠLEIDIMO PRIEŽASTIS				
GEDIMINO TUŠO ARCHITEKTŪROS STUDIJA Jm. k. 305849754, tel. +370 612 27487, el. p. g.tusas@gmail.com Nepriklausomybės al. 30-2, Naujoji Akmenė LT-85129		A 1959	PV	Gediminas Tušas		2022.02
PROJEKTO PAVADINIMAS	Gyvenamosios (dviejų butų) paskirties (6.2.) pastato, Aitvarų g. 64, Verduliukų km., Šiaulių km. sen., Šiaulių raj. sav. statybos projektas	STADIJA	UŽSAKOVAS	R. S.		
		Projektiniai pasiūlymai	OBJEKTAS	202110-08-TDP		
ADRESAS	Aitvarų g. 64, Verduliukų km., Šiaulių km. sen., Šiaulių raj. sav. kad. Nr. 9132/0006:920 Lieporių k.v.	DOKUMENTAS	Bendrieji statinių rodikliai 202110-08-TDP-PP-BSR			Lapas
						1
						Lapų
						3

Pavadinimas	Mato vienetas	Kiekis	Pastabos
			Nuo pastato ±0.00 alt. 4.50 m
8. Butų skaičius (gyvenamajame name), iš jų:	vnt.	2	
8.1. 1 kambario	vnt.	-	
8.2. 2 ir daugiau kambarių.	vnt.	2	
9. Energinio naudingumo klasė		A++	
10. Pastato (patalpų) akustinio komforto sąlygų klasė		C	
11. Pastato atsparumo ugniai laipsnis		II	
12. Kiti specifiniai pastato rodikliai		-	
III. INŽINERINIAI TINKLAI			
4. inžinerinių tinklų ilgis*			
1. vamzdžio skersmuo (tik vamzdynamics)			
1.1. vandentiekio tinklai	m	-	
1.3. buitinių nuotėkų tinklai	m	-	
1.4. buitinių nuotėkų tinklai	m	-	
1.5. lietaus nuotėkų tinklai	m	-	
1.6. drenažo tinklai	m	-	
2. elektros tinklų laidininkų skaičius ir skerspjūvis, ilgis	m vnt. mm ² medžiaga	- - - -	
7. elektroninio ryšio laidininkų porų skaičius ir skerspjūvis	vnt.; mm ²	-	
IV. KITI STATINIAI			
1. Kitos paskirties inžinerinis statinys (kiemo aikštelė)	m ²	61	I gr. nesudėtingasis statinys
2. Kitos paskirties inžinerinis statinys (kiemo aikštelė)	m ²	61	I gr. nesudėtingasis statinys
3. Kitos paskirties inžinerinis statinys (nuogrinda ir takelis)	m ²	3	I gr. nesudėtingasis statinys

* Žvaigždute pažymėti rodikliai apskaičiuojami vadovaujantis Nekilnojamojo turto kadastrinių matavimų ir kadastro duomenų surinkimo taisyklėmis, kurias tvirtina Lietuvos Respublikos žemės ūkio ministras. Baigus statybą ir atlikus kadastrinius matavimus šie rodikliai gali turėti neesminių nukrypimų

Statinio projekto vadovas **GEDIMINAS TUŠAS** (architekto kvalifikacijos atestato Nr. A 1959))

(vardas, pavardė, parašas, kvalifikacijos atestato arba pažymos Nr., data)

Techninis darbo projektas atitinka statybos normas ir taisykles, higienos ir priešgaisrinius reikalavimus, jo sprendiniai nepažeidžia trečiųjų asmenų interesų pagal LR Statybos įstatymo reikalavimus.

Projektuojamų inžinerinių tinklų apsaugos zonos nepatenka į trečiųjų asmenų nuosavybės teisę ar kita teise priklausantių teritorijas.

Stadija PP	202110-08-TDP-PP-BSR	LAPAS	LAPŲ
		2	3

Keisti projektą leidžiama tik gavus autoriaus sutikimą ir suderinus su projektą derinusiomis tarnybomis.

Pastaba. Statinio bendrieji rodikliai lentelės ar kita forma nurodomi Projekto bendrojoje dalyje.

Stadija PP	202110-08-TDP-PP-BSR	LAPAS	LAPŲ
		3	3

PROJEKINIŲ PASIŪLYMŲ AIŠKINAMASIS RAŠTAS

Gyvenamosios (dviejų butų) paskirties (6.2.) pastato, Aitvarų g. 64, Verduliukų km., Šiaulių raj. sav. statybos projektas
Aitvarų g. 64, Verduliukų km., Šiaulių km. sen., Šiaulių raj. sav. kad. Nr. 9132/0006:920 Lieporių k.v.

1. Projektavimo pagrindas:

1.1. Bendrieji duomenys:

Numatomos statybos adresas – Aitvarų g. 64, Verduliukų km., Šiaulių km. sen., Šiaulių raj. sav. kad. Nr. 9132/0006:920 Lieporių k.v.

Projekto užsakovas – statytojas R. S.

Projekto rengėjas – Gedimino Tušo architektūros studija, MB, jm. k. 305849754, Nepriklausomybės al. 30-2, Naujoji Akmenė, projekto vadovas – architektas Gediminas Tušas (kvalifikacijos atestato Nr. A 1959), tel. 8 612 27487, el. p. g.tusas@gmail.com.

1.2. Sprendiniai ruošiam remiantis šiais pagrindiniais dokumentais:

1. Registrų centro nekilnojamojo turto banko išrašas
2. Žemės sklypo planas.
3. Topografinė nuotrauka.
4. Inžinerinių geologinių tyrimų ataskaita
5. Kiti dokumentai, išieities duomenys

1.3. Kiti duomenys:

Gyvenamosios paskirties (dviejų butų) pastatas (6.2.)

Aitvarų g. 64, Verduliukų km., Šiaulių km. sen., Šiaulių raj. sav.; kad. Nr. 9132/0006:920 Lieporių k.v.

Statinio statybos rūšis (pagal STR 1.01.08:2002 „Statinio statybos rūšys“): nauja statyba

Statinių paskirtis (pagal STR 1.01.03:2017 „Statinių klasifikavimas“): 6.2. gyvenamosios paskirties (dviejų) pastatai (namai) - skirti gyventi dviem šeimoms;

Statinių kategorija (pagal STR 1.01.03:2017 „Statinių klasifikavimas“): neypatingasis.

Kitos paskirties inžineriniai statinys (12.) – kiemo aikštelė

Kitos paskirties inžineriniai statinys (12.) – kiemo aikštelė

Kitos paskirties inžineriniai statinys (12.) – nuogrinda ir takelis

Aitvarų g. 64, Verduliukų km., Šiaulių km. sen., Šiaulių raj. sav.; kad. Nr. 9132/0006:920 Lieporių k.v.

Statinio statybos rūšis (pagal STR 1.01.08:2002 „Statinio statybos rūšys“): nauja statyba

Statinių paskirtis (pagal STR 1.01.03:2017 „Statinių klasifikavimas“): 12. Kitos paskirties inžineriniai statiniai - fortai, bunkeriai, šaudyklos, techniniai stebėjimo bokštai, sąvartynai, atsinaujinančių išteklių energiją naudojančios energijos gamybos statiniai (vėjo elektrinės, saulės šviesos energijos elektrinės, saulės šilumos energijos kolektoriai ir kiti), transporterių galerijos, estrados, nuotekų valyklos statiniai ir kiti inžineriniai statiniai, neturintys aiškios funkcinės priklausomybės ar apibrėžto

PP	2022.02	Projektinių pasiūlymų viešinimui			
LAIDA	IŠLEIDIMO DATA	LAIDOS STATUSAS IR IŠLEIDIMO PRIEŽASTIS			
GEDIMINO TUŠO ARCHITEKTŪROS STUDIJA Jm. k. 305849754, tel. +370 612 27487, el. p. g.tusas@gmail.com Nepriklausomybės al. 30-2, Naujoji Akmenė LT-85129		A 1959	PV	Gediminas Tušas	2022.02
PROJEKTO PAVADINIMAS	Gyvenamosios (dviejų butų) paskirties (6.2.) pastato, Aitvarų g. 64, Verduliukų km., Šiaulių km. sen., Šiaulių raj. sav. statybos projektas	STADIJA Projektiniai pasiūlymai	UŽSAKOVAS	R. S.	
			OBJEKTAS	202110-08-TDP	
ADRESAS	Aitvarų g. 64, Verduliukų km., Šiaulių km. sen., Šiaulių raj. sav. kad. Nr. 9132/0006:920 Lieporių k.v.	DOKUMENTAS	Bendrasis aiškinamasis raštas 202110-08-TDP-PP-AR		Lapas 1
					Lapų 6

naudojimo, kurie tarnauja pagrindiniam daiktui (tvoros, kiemo aikštelės, lauko tualetai, stoginės, pavėsinės, atraminės sienelės, šachtiniai šuliniai, lieptai, mėšlidės, aplinkos tvarkymo elementai ir panašiai).

Statinių kategorija (pagal STR 1.01.03:2017 „Statinių klasifikavimas“): I gr. nesudėtingasis.

2. Bendrieji reikalavimai:

2.1. Pagrindiniai duomenys:

Gyvenamosios paskirties (dviejų butų) pastato (namo) statybos projektas rengiamas Aitvarų g. 64, Verduliukų km., Šiaulių km. sen., Šiaulių raj. sav. (žemės sklypo kad. Nr. 9132/0008:920 Lieporių k.v.), sklypo plotas 779 m² (0.0779 ha).

Sklypas yra kitos paskirties, naudojimo būdas – gyvenamosios teritorijos, pobūdis – vienbučių ir dvibučių gyvenamųjų pastatų statybos (pagal RC Nekilnojamojo turto registro centrinio duomenų banko išrašą).

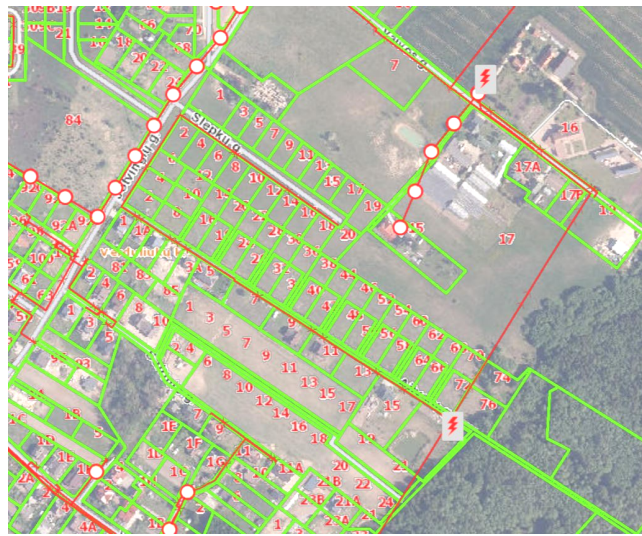

Žemės sklypui, kuriame yra projektuojamas pastatas, yra parengtas žemės sklypų formavimo ir pertvarkymo projektas Nr. ZSFP-31936 (sklypo adresas: Verduliukų km., Šiaulių km. sen., Šiaulių raj. sav., kad. Nr. 9132/0006:0055 Lieporių k.v.).

Teritorijai nėra detaliuoju planu nustatyti žemės sklypo užstatymo tankumo, intensyvumo ir pastato aukštingumo reglamentai. Maksimalus žemės sklypo užstatymo tankumas ir intensyvumas nustatomas pagal STR 2.02.09:2005 „Vienbučiai ir dvibučiai gyvenamieji namai“.

Žemės sklypui (plotas 779 m²) nustatyti užstatymo tankumo, intensyvumo ir pastato aukštingumo reglamentai:

UT – 32.02 %

UI – 40.00 %

H – 8.5 m

Vadovaujantis statybos techninio reglamento STR 1.04.04:2017 „Statinio projektavimas, projekto ekspertizė“ 4 priedo nuostatomis, projektuojamas gyvenamasis namas yra mažesnio kaip 300 m² ploto, ir nėra priskiriamas visuomenei svarbiems statiniams.

Projektavimas numatomas Statybos įstatymo nustatyta tvarka vienu etapu – techninis darbo projektas (TDP).

STADIJA		LAPAS	LAPŲ
Projektiniai	202110-08-TDP-PP-AR	2	6
pasirūlymai			

2.2. Bendrieji rodikliai:

Techniniai ekonominiai rodikliai pateikti techninių rodiklių lentelėje, patvirtintoje projekto vadovo (plačiau žr. techninių rodiklių lentelę pagal STR 1.04.04:2017 „Statinio projektavimas, projekto ekspertizė“ 5 priedą). Taip pat pagrindiniai rodikliai pateikti brėžiniuose.

Palyginamoji projektuojamo objekto ir maksimalių rodiklių lentelė:

Aitvarų g. 64, Verduliukų km., Šiaulių km. sen., Šiaulių raj. sav.

Žemės sklypo kad. Nr. 9132/0006:920 Lieporių k.v.

Eil. Nr.	Rodiklio pavadinimas	Faktiniai rodikliai	Maksimalūs rodikliai STR 2.02.09:2005 „Vienbučiai ir dvibučiai gyvenamieji namai“
1.	Žemės sklypo plotas (m ²)	779 m ²	-
2.	Užstatymo tankumas UT	28.86 %	32.02 %
3.	Užstatymo intensyvumas UI	19.96 %	40.00 %
4.	Aukštingumas	4.80	8.5

Bendras sklypo užstatymo plotas 225 m², jį sudaro projektuojamas gyvenamasis namas su terasomis ir jėjimo aikštelėmis.

Taip pat žemės sklype projektuojami kitos paskirties inžineriniai statiniai:

1. Kiemo aikštelė (I gr. nesudėtingas statinys)
2. Kiemo aikštelė (I gr. nesudėtingas statinys)
3. Nuogrinda ir takelis (I gr. nesudėtingas statinys)

2.3. Statybos darbų apimtys (pagal planavimo užduotį), pagrindinės charakteristikos, paslaugų programa:

Techniniame darbo projekte numatoma esamame registruotame žemės sklype statyti dviejų butų gyvenamąjį namą. Taip pat bus tinkamai sutvarkyta sklypo aplinka, pritaikant dviejų šeimų poreikiams.

Darbų apimtys pagal techninį darbo projektą apima nurodytas projektavimo užduotyje, patvirtintoje užsakovo - statytojo. Plačiau atliekami darbai aprašyti kiekvienoje techninio darbo projekto dalyje (tome), dalių sąrašą žr. techninio darbo projekto sudėties žiniaraštyje.

Pastaba: darbų eigoje nustačius papildomų darbų poreikį jų vykdymo tvarka ir apimtys suderinami su užsakovu ir projekto vadovu. Statybos rangovas, vadovaudamasis STR 1.04.04:2017 „Statinio projektavimas, projekto ekspertizė“, būtinais atvejais gali parengti darbo brėžinius.

2.4. Projektuojamo statinio statybos vieta, sklypo apibūdinimas, klimatinės sąlygos:

Statinio statyba bus vykdoma Aitvarų g. 64, Verduliukų km., Šiaulių km. sen., Šiaulių raj. sav. Sklypo reljefas neišraiškingas, lygus.

Didžiojoje sklypo dalyje yra pieva. Atliekant statybos darbus, medžiai išsaugomi, o kai to padaryti neįmanoma, jie atsodinami naujais.

Pagal STR 1.04.04:2017 8 priedo 9.6 p., statybos sklypo IGG tyrimų ataskaita su tyrimų registravimo numeriu Žemės gelmių registre yra statinio projekto konstrukcijų dalies sudėties dokumentas.

2.5. Saugomos teritorijos apsaugos reikalavimai:

Nekilnojamųjų kultūros paveldo vertybių teritorija

Projektuojamam pastatui nekilnojamųjų vertybių apsaugos reikalavimai nekeliama, kadangi žemės sklypas nepatenka į tokias teritorijas. Ištrauka iš Nekilnojamųjų kultūros vertybių registro (duomenys <https://kvr.kpd.lt/#/static-heritage-search>):

Kompleksiškai saugomos teritorijos

Projektuojamas pastatas nepatenka į kompleksiškai saugomų teritorijų ribas.

2.8. Planuojamos ūkinės veiklos poveikio aplinkai vertinimas

STADIJA		LAPAS	LAPŲ
Projektiniai pasiūlymai	202110-08-TDP-PP-AR	3	6

Numatoma ūkinė veikla pastate nėra įrašyta į LR Planuojamos ūkinės veiklos poveikio aplinkai vertinimo įstatymo (Žin., 1996, Nr. 82-1965; 2011, Nr. 77-3720) 1 ar 2 priedus, todėl nei poveikio aplinkai vertinimo, nei atrankos rengti nereikia.

4. Sprendiniai

4.1. Teritorijos tvarkymas:

Gyvenamojo namo statyba neįtakoja aplinkinių teritorijų sprendinių – projektiniai sprendiniai paruošti atsižvelgiant į aplinką, gerbūvio elementus, privažiavimus, takus, želdinius, medžių vietas, reljefą. Pastatas projektuojamas sklypo centrinėje dalyje. Žemės kasimo darbams (jei reikalinga) rangovas privalo gauti savivaldybės administracijos išduodamą žemės darbų leidimą ir atlikti darbus užtikrindamas jame nurodytų reikalavimų vykdymą.

Automobilių parkavimas numatomas sklypo ribose pagal šalia projektuojamo pastato projektuojamoje automobilių stovėjimo aikštelėje. Pagal STR 2.06.04:2014 "Gatvės ir vietinės reikšmės keliai. Bendrieji reikalavimai" 30 lentelės nuostatas:

gyvenamosios paskirties (dviejų butų) pastatai	Pastatui, kurio naudingasis plotas neviršija 140 m ² – 2 vietos; pastatui, kurio naudingasis plotas didesnis kaip 140 m ² – 2 vietos ir papildomai po 1 vietą kiekvienam iki 50 m ² didesniame kaip 140 m ² esančiam naudingajam plotui
--	---

Gyvenamosios paskirties pastato bendrasis plotas yra 155.52 m², skaičiuojamasis plotas, kuriam reikalingos automobilių parkavimo vietos yra 155.52 m². Vadovaujantis techninio reglamento nuostatomis, reikalinga 3 automobilių stovėjimo vietos. Kadangi pastate projektuojami 2 butai, tai kiekvienam butui numatomos po 2 automobilių stovėjimo vietos – viso žemės sklype projektuojamos 4 automobilių stovėjimo vietos.

Žalioji zona sklype sudaro ne mažiau kaip 25% sklypo ploto. Priklausomųjų želdynų normos (plotai) nustatomi vadovaujantis 2007 m. gruodžio 21 d. LR Aplinkos ministro įsakymu Nr. D1-694 „Dėl atskirųjų rekreacinės paskirties želdynų plotų normų ir priklausomųjų želdinių normų (plotų) nustatymo tvarkos aprašo patvirtinimo“.

Dangu ir jų konstrukcijų įrengimui būtina vadovautis normatyviniais dokumentais:

- STR 2.06.04:2014 "Gatvės ir vietinės reikšmės keliai. Bendrieji reikalavimai"
- STR 1.06.01:2016 „Statybos darbai. Statinio statybos priežiūra“
- STR 2.03.01:2019 „Statinių prieinamumas“
- Automobilių kelių standartizuotų dangų konstrukcijų projektavimo taisyklės KPT SDK 19

Pastato vieta sklype žemės sklype nustatyta, atsižvelgiant į gretimų pastatų vietas, pasaulio šalių atžvilgiu ir pan. Pastatas yra arčiau kaip 3.0 m nuo sklypo ribos (pastato aukštis yra 4.80 m nuo vid. žemės paviršiaus, todėl norminis atstumas nuo žemės sklypo ribos yra 3.0 m.). Techninio darbo projekto rengimo stadijoje bus pateiktas gretimų žemės sklypų savininkų sutikimai dėl pastato statybos arčiau kaip norminis atstumas iki sklypo ribos.

Kietos dangos projektuojamos arčiau kaip 1 m atstumu nuo žemės sklypo ribų, todėl techninio darbo projekto rengimo stadijoje bus pateiktas derinimas su gretimų žemės sklypų savininkais.

Pastatas yra centrinėje sklypo dalies dalyje, aplink jį įrengiama žalioji veja, kurioje gali būti įrengiama vaikų žaidimų aikštelė, poilsio zona, kiti gerbūvio elementai. Šalia projektuojamo pastato numatomi įvažiavimai su automobilių stovėjimo aikštelėmis.

Įėjimai į projektuojamus butus yra iš priešingų pastato pusių (žr. brėž. SP-B01) pro įėjimo duris, esančias po stogeliu.

Įvažiavimas į sklypą numatomas iš pietinėje sklypo pusėje esančios Aitvarų gatvės tiesiai nuo esamos važiuojamosios dalies. Aitvarų gatvės danga yra žvyro – skaldos danga. Žemės sklypo ribose prisijungiama prie Aitvarų gatvės betoninių trinkelinių dangų, įrengiant nuvažos bortelį.

Šiame techniniame darbo projekte projektuojamų darbų riba yra žemės sklypo dalies ribose.

STADIJA	202110-08-TDP-PP-AR	LAPAS	LAPŲ
Projektiniai pasiūlymai		4	6

Privažiavimo, gerbūvio, želdinių situacija pateikta projekto sklypo plano dalyje. Numatoma nuogrinda aplink pastatus, svarbiausi priėjimai ir privažiavimai betoninių trinkelių danga.

Teritorijos apšvietimas gali būti sprendžiamas perspektyvoje, atskiru projektu. Teritorijos apšvietimo reikalavimai įgyvendinami nuo pastato fasado šviestuvų.

Sklypo reljefas yra esamas su nežymiu nuolydžiu link pietinės sklypo pusės – link inžinerinės infrastruktūros koridoriaus ir esamos gatvės, į kurią yra nuvedamos lietaus nuotekos nuo teritorijos ir nuo stogų. Nuolydžio kryptis ir nuolydis projektavimo metu tikslinama, pakoreguojant ir formuojant jį taip, kad būtų įmanoma suformuoti tinkamus privažiavimus ir pastatų vietas.

4.2. Architektūriniai – konstrukciniai sprendiniai

Gyvenamasis namas projektuojamas taisyklingos stačiakampės vieno tūrio dviaukštis statinys su šlaitiniu stogu stogu, pakeltais parapetais, kurie dengia šlaitinį stogą. Atsižvelgiant į žemės sklypo plotą, projektuojamas pastatas numatomas vieno aukšto.

Gyvenamajame name numatomi du butai, ksirti atskiroms šeimoms gyventi. Kiekviename bute numatomos visos svarbios ir būtinos patalpos – gyvenamoji erdvė su gyvenamaisiais kambariais, sanitariniai mazgai, poilsio ir ūkinės patalpos.

Fasadų spalvinis sprendimas pateiktas brėžiniuose (RAL koduotė tikslinama parinkus konkretų dažų gamintoją). Jis gali kisti užsakovo (statytojo nuožiūra, prieš tai suderinus su projekto autoriais.

Gyvenamojo namo naujos išorinės sienos yra akyto betono blokelių mūras, apšiltintos termoizoliacine medžiaga, naudojant plonasluoksnio tinko sistemą.

Pastato apdaila yra numatoma fasadinis tinkas, dažytas tam tikra spalvine gama, įrengiama sertifikuota šiltinimo sistema. Stogo danga – skardos stogo danga (Classic profilis), spalva – tamsiai pilka, atitiktis RAL 7024.

Kiekis ir spalva tikslinami darbų eigoje, derinant su autoriais ir užsakovais.

Vidaus patalpų apdaila, jos medžiagų kiekis ir technologija tikslinama (jei reikalinga) vidaus patalpų apdailos lentelėse. Konkreti, medžiaga, spalva derinami su autoriais ir užsakovu.

Ūkinio naudojimo patalpų (holas, tambūras ir kt.) apdaila:

- Grindys: akmens masės plytelės
- Sienos: dažomos lengvai plaunamais dažais.
- Lubos: dažomos lengvai plaunamais dažais.

Gyvenamųjų patalpų apdaila:

- Grindys: WC ir virtuvėse – keraminės plytelės, gyvenamuosiuose kambariuose, koridoriuose – natūralaus medžio parketas / laminuotos grindys (statytojo nuožiūra).
- Sienos: WC ir virtuvėse – keraminės plytelės, gyvenamuosiuose kambariuose, koridoriuose, holuose – dažomos lengvai plaunamais dažais.
- Lubos: dažomos lengvai plaunamais dažais.

Pastaba: dažų spalva, plytelių matmenys, spalva, parketo tekstūra, spalva, lubų apdailos lentelių matmenys, spalva bus detalizuojama darbo eigoje, užsakovui parinkus gamintoją. Derinama su užsakovu ir projekto autoriais.

Palangės, stogelio briaunos, parapeto viršus numatoma apskardinti cinkuota dažyta skarda.

Metalinės konstrukcijos ugniaiatsparinamos LR sertifikuotomis medžiagomis ir dažomos autorių nurodyta spalva.

Langai numatomi su selektyviniu stiklu, dviejų paketų. Gyvenamojo namo durys numatomos šarvuotos, sustiprintos konstrukcijos.

STADIJA		LAPAS	LAPŲ
Projektiniai	202110-08-TDP-PP-AR	5	6
pasiūlymai			

4.3. Pastato technologijos aprašymas, funkcinė schema:

Pastatas yra pritaikomas dviejų šeimų poreikiams.

Pastate projektuojami du butai su atskirais įėjimais iš pastato šonų. Kiekvieno buto sandara yra: bendroji gyvenamoji erdvė (sudaryta iš virtuvės, valgomoji, svetainės), 3 miegamieji kambariai, sanitarinis mazgas.

5. Inžineriniai sprendiniai

Inžineriniai sprendiniai detalizuojami techninio projekto rengimo stadijoje.

Statinio projekto vadovas **GEDIMINAS TUŠAS** (architekto kvalifikacijos atestato Nr. A 1959))

(vardas, pavardė, parašas, kvalifikacijos atestato arba pažymos Nr., data)

Projektas atitinka statybos normas ir taisykles, higienos ir priešgaisrinius reikalavimus, jo sprendiniai nepažeidžia trečiųjų asmenų interesų pagal LR Statybos įstatymo reikalavimus.

Projektuojamų inžinerinių tinklų apsaugos zonos nepatenka į trečiųjų asmenų nuosavybės teise ar kita teise priklausančių sklypų teritorijas.

Keisti projektą leidžiama tik gavus autoriaus sutikimą ir suderinus su projektu derinusiomis tarnybomis.

STADIJA	202110-08-TDP-PP-AR	LAPAS	LAPŲ
Projektiniai pasiūlymai		6	6

Situacijos schema

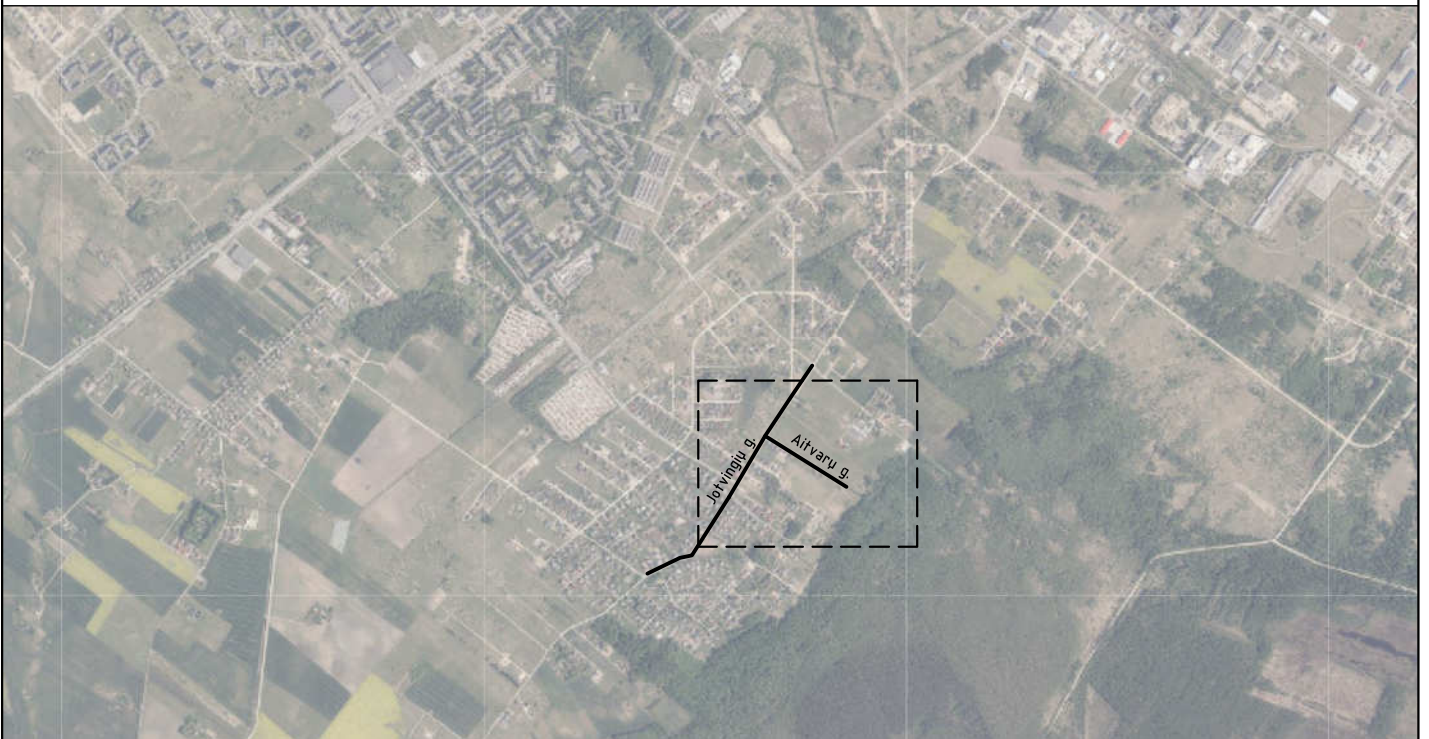

0	2022.02	Projektinių pasiūlyvų viešinimui		
LAIDA	IŠLEIDIMO DATA	LAIDOS STATUSAS IR IŠLEIDIMO PRIEŽASTIS		
KVAL. PATV. DOK. NR.	GEDIMINO TUŠO ARCHITEKTŪROS STUDIJA j.k. 305849754, tel. +370 612 27487, el. p. g.tusas@gmail.com Nepriklausomybės al. 30-2, Naujoji Akmenė LT85129		STATINIO PROJEKTO PAVADINIMAS GYVENAMOSIOS (DVIEJŲ BUTŲ) PASKIRTIES (6.2.) PASTATO AITVARŲ G. 64, VERDULIUKŲ KM., ŠIAULIŲ KM. SEN., ŠIAULIŲ RAJ. SAV., STATYBOS PROJEKTAS	
	A 1 9 5 9	PV	GEDIMINAS TUŠAS	
			DOKUMENTO PAVADINIMAS SITUACIJOS SCHEMA	LAIDA
				0
LT	STATYTOJAS IR (AR) UŽSAKOVAS R. S.		DOKUMENTO ŽYMUO 202110-08-TDP-BD-B01	LAPAS
				LAPŲ 1 1

Išorinio pastato gaisro gesinimo schema



0	2022.02	Projektinių pasiūlyvų viešinimui		
LAIDA	IŠLEIDIMO DATA	LAIDOS STATUSAS IR IŠLEIDIMO PRIEŽASTIS		
KVAL. PATV. DOK. NR.	GEDIMINO TUŠO ARCHITEKTŪROS STUDIJA j.k. 305849754, tel. +370 612 27487, el. p. g.tusas@gmail.com Nepriklausomybės al. 30-2, Naujoji Akmenė LT85129		STATINIO PROJEKTO PAVADINIMAS GYVENAMOSIOS (DVIEJŲ BUTŲ) PASKIRTIES (6.2.) PASTATO AITVARŲ G. 64, VERDULIUKŲ KM., ŠIAULIŲ KM. SEN., ŠIAULIŲ RAJ. SAV., STATYBOS PROJEKTAS	
	A 1 9 5 9	PV	GEDIMINAS TUŠAS	
			DOKUMENTO PAVADINIMAS PASTATO IŠORINIO GAISRO GESINIMO SCHEMA	LAIDA
				0
LT	STATYTOJAS IR (AR) UŽSAKOVAS R. S.		DOKUMENTO ŽYMUO 202110-08-TDP-BD-B02	LAPAS
				LAPŲ
			1	1

Projektas atitinka statybos normas ir taisykles, higienos ir priešgaisrinius reikalavimus. Keisti projekta leidžiama tik gavus autoriaus sutikimą ir suderinus su projekta derinusioms tarnyboms.

Projekto vadovas Gediminas Tušas
architekto kvalifikacijos atestatas Nr. A 1959

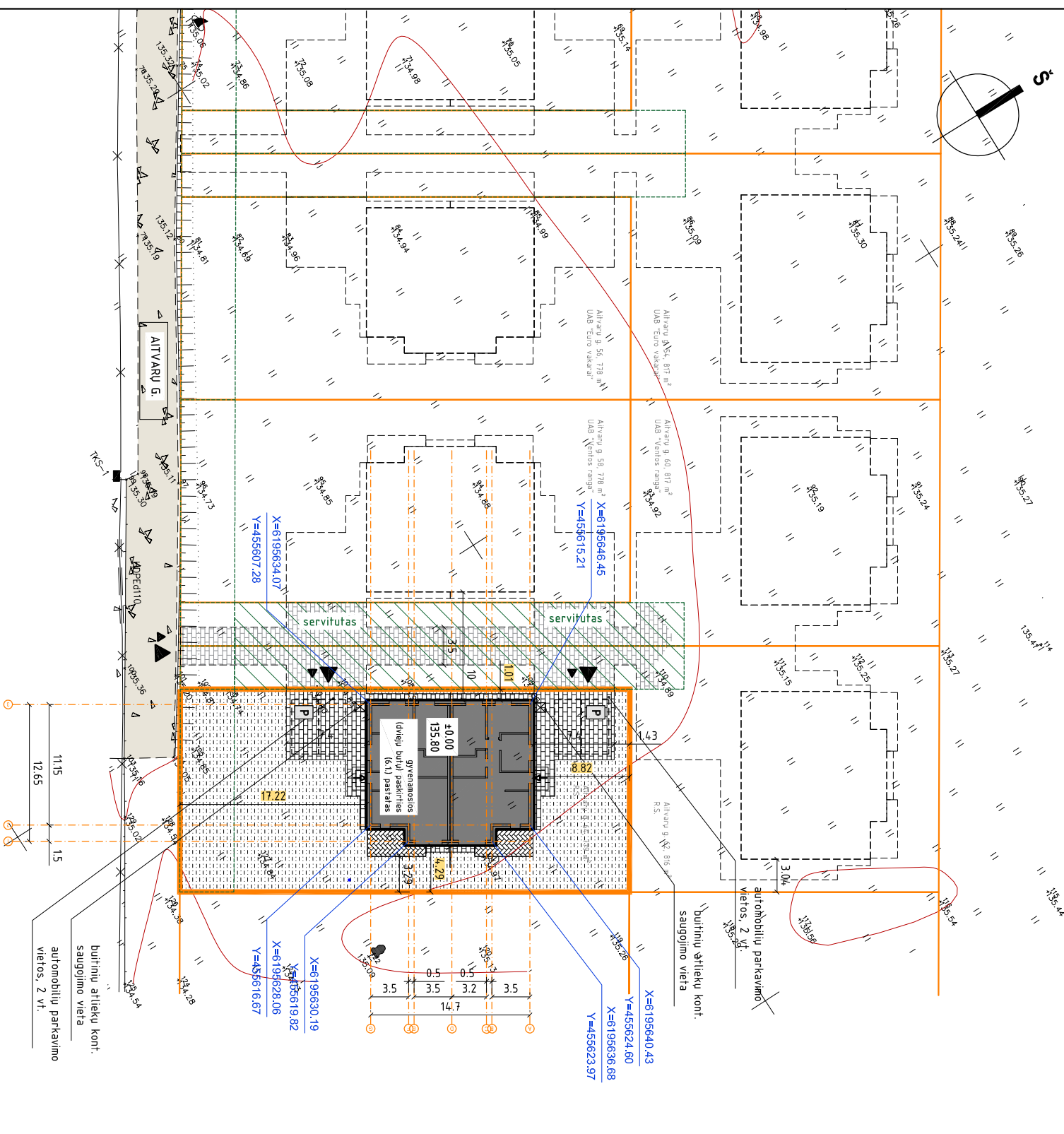

Bendrieji rodikliai	
Žemės sklypas Aitvarų g. 64, Verduliukų km., Šiaulių km. sen., Šiaulių raj. sav., kad. Nr. 9132/0006:920 Lieporių k.v.	
Rodiklio pavadinimas	pagal STR202.09:2005 projektuojamas rodiklis (fakt.)
Sklypo plotas	779 m ²
Užstatymo intensyvumas	4.00 %
Užstatymo tankumas	32.02 %
Pastatų aukštis	8.5 m

Pastabos

1. Matmenys ir altitudės duoti metrais. Matmenis tikslinti vietoje.
2. Projekto sprendinius galima keisti tik gavus projekto autorio sutikimą.
3. Medžiagų kiekiai, spalvos, faktūros tikslinami darbu eigoje, derinant su autoriais. Kiekiai, medžiagos pateikti medžiagų žiniaraštyje bendrojoje dalyje.
4. Plane pateikti koordinuoti pastaro koordinacių susikirtimo taškai: koordinacių sistema LKS-94. Darant ašių nužymėjimą, derinti ir tikslinti su autoriais.
5. Prieš pradėjus darbus, turėtų būti atlikti geodezijos matavimai ir tikslinti su autoriais.
6. Žalioji zona – ne mažiau kaip 25% sklypo ploto. Priklausomųjų želdynų normos (plotai) nustatomi vadovaujantis 2007 m. gruodžio 21 d. LR Aplinkos ministro įsakymu Nr. D1-694 „Dėl atskirųjų rekreacinių paskirties želdynų plotų normų ir priklausomųjų želdynų normų (plotų) nustatymo tvarkos aprašo patvirtinimo“.
7. Būtinų atliekų išvežimas pagal sutartį su tokio pobūdžio paslaugos teikėju. Papildoma ūkinė veikla nenumatoma.
8. ±0.00 tikslinamas vietoje, derinant su autoriais.
9. Aplink pastatus įrengiama 0,6 m pločio nuogrinda.
10. Visi tinklai, esantys po važiuojamąja dalimi, stiprinami futliarais.
11. Statyboje užsakovo nuožūra gali būti įrengiama tvora (tipinė segmentinė cinkuota, dažyta) – aukštis iki ~1,5 m, ašurinė.
12. Teritorijos apšvietimas bus numatomas įrengiant lauko šviestuvus (sprendžiama atskiru projektu).
13. Vykdydamas kasimo darbus inžinerinių tinklų apsaugos zonos, būtina išskirti juos su minėtais atstovais suderinti.
14. Visi sklype kertami medžiai yra vaizduojami arba krūmai. Prieš kertant medžius būtina gauti savivaldybės administracijos išduodamą leidimą. Jis išduodamas želdynų ir želdynų apsaugos ir priežiūros komisijai ivertinus medžių būklę ir nustatius jų vertę. Jei komisijos išvadoje nurodoma, kad leidimas gali būti išduodamas tik sunokėjus rinklėms, statyboje turi sunokėti apskaičiuota įmokos dydį, kuris apskaičiuojamas remiantis Lietuvos Respublikos Aplinkos ministro 2008 m. birželio 26 d. įsakymo Nr. D1-343 „Dėl želdynų atkurtamosios vertės įkainių patvirtinimo“ nurodyta tvarka.
15. Sklypo plano brėžinys rengiamas ant suderintos topografinės nuotraukos.

0	2022.02	Projektinių pasiūlyvų viešinimui
LAIDA	ISĖJIMO DATA	LAIDOS STATUSAS IR ISĖJIMO PRIEŽASTIS
A 1 9 5 9	KVAL. PATV. DOK. NR.	GEDIMINO TUŠO ARCHITEKTŪROS STUDIJA i.k. 305849754, tel. +370 612 21487, el. p. g.tusas@gmail.com Nepriklausomybės al. 30-2, Naujoji Akmenė LT85129
PV	GEDIMINAS TUŠAS	
LT	STATYTOJAS IR (AR) UŽSAKYVAS	R. S.

Sutarfinis žymėjimas

- kad. skl. ribos (Aitvarų g. 64, Verduliukų k., Šiaulių r.)
- greičiųjų sklypų ribos
- įvažiavimas ir įėjimas į sklypą
- įėjimai ir/ar įvažiavimai į pastatą (-us)
- esami greičiųjų pastatai
- projektuojamas pastatas (6.2. gyvenamasis namas)
- betoninių trinkelių danga:
- kiemo aikštė (-61 m², 61 m²)
- nuogrindos ir takeliai sklypo ribose (-3 m²)
- žalia veja (4,34 m², -55% sklypo dalies plotas)
- projektuojami greičiųjų pastatai (Aitvarų g. 50, 52, 54, 56, 58, 60, 62, Verduliukų km., Šiaulių r.) – atskiras proj.
- privažiavimas žemės sklype Aitvarų g. 60, 62, Verduliukų km., Šiaulių r.
- betoninių trinkelių grindinio bortas
- pastato ašių susikirtimo koordinatės
- automobilių parkavimo vietos sklypo ribose (4 vt)
- būtinų atliekų saugojimo vieta
- servitutas žemės sklypuose Aitvarų g. 60, 62, Verduliukų km., Šiaulių r.
- kelio servitutas – teisė važiuoti transporto priemonėmis
- servitutas – teisė tiesti, aptarnauti, naudoti požemines, antžemines komunikacijas

Pėsčiųjų takelio trinkelėlių dangos įrengimo detalė (A) – sklypo ribose

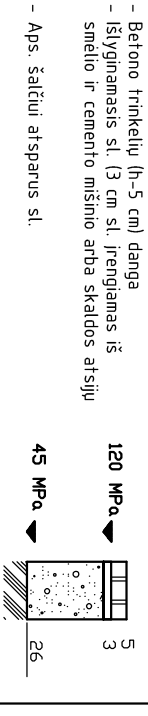

Ivažiavimo trinkelėlių dangos įrengimo detalė (B) – sklypo ribose



STATYMO PROJEKTO PAVADINIMAS	
GYVENAMOSIOS (DVEJŲ BUTŲ) PASKIRTIES (6.2.) PASTATO AITVARŲ G. 64, VERDULIUKŲ KM., ŠIAULIŲ KM. SEN., ŠIAULIŲ RAJ. SAV., STATYBOS PROJEKTAS	
DOKUMENTO PAVADINIMAS	LAIDA
SKLYPO (DANGŲ IR PRIRĖSIMŲ) PLANAS. M1:500	0
DOKUMENTO ŽYMO	LAPAS
202110-08-TDP-SP-801	1
	LAPŲ
	1

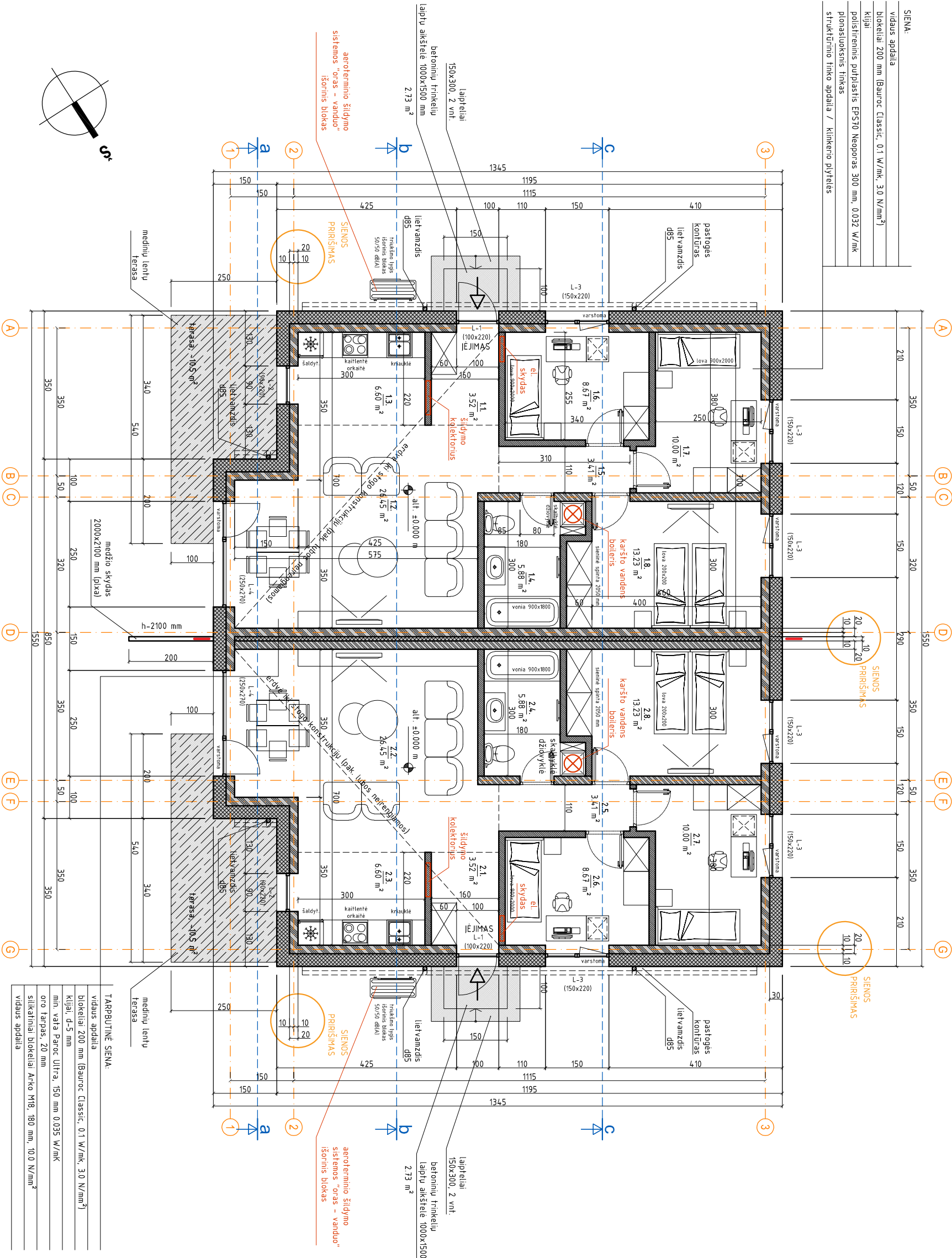

Projecktinių pasiūlyvų viešinimui

Sutartiniai ženklai

aktyto betono blokeliai, t-200 mm (Baurco Classic 3.0 N/mm ² , 0.1 W/mk)	1xx, 18.80 m ²	buto Nr. 1 patalpų numeracija
silikatiniai blokeliai, t-180 mm (Arko M18, 10.0 N/mm ²)	2xx, 18.80 m ²	buto Nr. 2 patalpų numeracija
g/k perivaros, t-150 mm		įėjimų į pastatą vietos
termozoliacinė medžiaga, t-300 mm		pastogės (60 cm) kontrās su lietvamzdziais nuo stogu
langu ir duru žymėjimas (su varštymo kryplini)		
terasa (medžio lentu danga)		

LAIDA	0	2022.02	Projektinių pasiūlyvų viešinimui
IŠEIDIMO DATA			
LADOS STATUSAS IR IŠEIDIMO PKEŽASTIS			
STATYMO PROJEKTO PAVADINIMAS	GEDIMINO TUŠO ARCHITEKTŪROS STUDIJA		
GYVENAMOSIOS (DVEJŲ BUTŲ) PASKIRTIES (6.2) PASTATO ATIVARŲ G. 64, VERDULIUKŲ KM., ŠIAULIŲ KM. SEN., ŠIAULIŲ RAJ. SAV., STATYBOS PROJEKTAS	i.k. 30584.9754, tel. +370 612 274.87, el. p. g.tusas@gmail.com Nepriklausomybės al. 30-2, Naujoji Akmenė LT85129		
STATYMO PROJEKTO PAVADINIMAS	PV	GEDIMINAS TUŠAS	
STATYTOJAS (IR ARI) ŪŠAKOVAS	LT	R. S.	

TARPPUTINĖ SIENA:
vidaus apdaila
blokeliai 200 mm (Baurco Classic, 0.1 W/mk, 3.0 N/mm²)
klizai, d-5 mm
oro tarpas, 20 mm
silikatiniai blokeliai Arko M18, 180 mm, 10.0 N/mm²
vidaus apdaila

Patalpų eksplikacija		Plotas
BUTAS NR. 1		
Patalpos pavadinimas		
1.1. Tamburas		3.52 m ²
1.2. Svetainė, valgomasis		26.45 m ²
1.3. Virtuvė		6.60 m ²
1.4. Vonios kambarys		5.88 m ²
1.5. Koridorius		3.41 m ²
1.6. Miegamasis		8.67 m ²
1.7. Miegamasis		10.00 m ²
1.8. Miegamasis		13.23 m ²
Buto Nr. 1 plotas		
77.76 m ²		
BUTAS NR. 2		
Patalpos pavadinimas		
2.1. Tamburas		3.52 m ²
2.2. Svetainė, valgomasis		26.45 m ²
2.3. Virtuvė		6.60 m ²
2.4. Vonios kambarys		5.88 m ²
2.5. Koridorius		3.41 m ²
2.6. Miegamasis		8.67 m ²
2.7. Miegamasis		10.00 m ²
2.8. Miegamasis		13.23 m ²
Buto Nr. 2 plotas		
77.76 m ²		

Bandiniai rodikliai	Rodiklis
Bendrasis plotas	155.52 m ²
Pagrindinis plotas	129.90 m ²
Pagalbinis plotas	25.62 m ²
Naudingas plotas	155.52 m ²
Buto Nr. 1 bendrasis plotas	77.76 m ²
Buto Nr. 1 pagrindinis	64.95 m ²
Buto Nr. 1 pagalbinis plotas	12.81 m ²
Buto Nr. 2 bendrasis plotas	77.76 m ²
Buto Nr. 2 pagrindinis	64.95 m ²
Buto Nr. 2 pagalbinis plotas	12.81 m ²
Pastato užimamas plotas (su ter - 21 m ² ir aikšt. 5.46 m ²)	224.44 m ²
Pastato tūris	758 m ³
Pastato aukštis (nuo vid. žemės paviršiaus altitudės)	4.80 m
Pastato aukštis (nuo nulines pastato altitudės ±0.00)	4.50 m

STOGAS:
g/k plokštė, 12 mm
OSB plokštė, 12 mm
garo izoliacija
min. vata Paroc WASSFI, 50 mm 0.034 W/mK
min. vata Paroc Ultra, 200 + 200 mm 0.034 W/mK
difuzinė tvėgė izoliacijai plevėle
oro tarpas
Classic skardos stogo danga

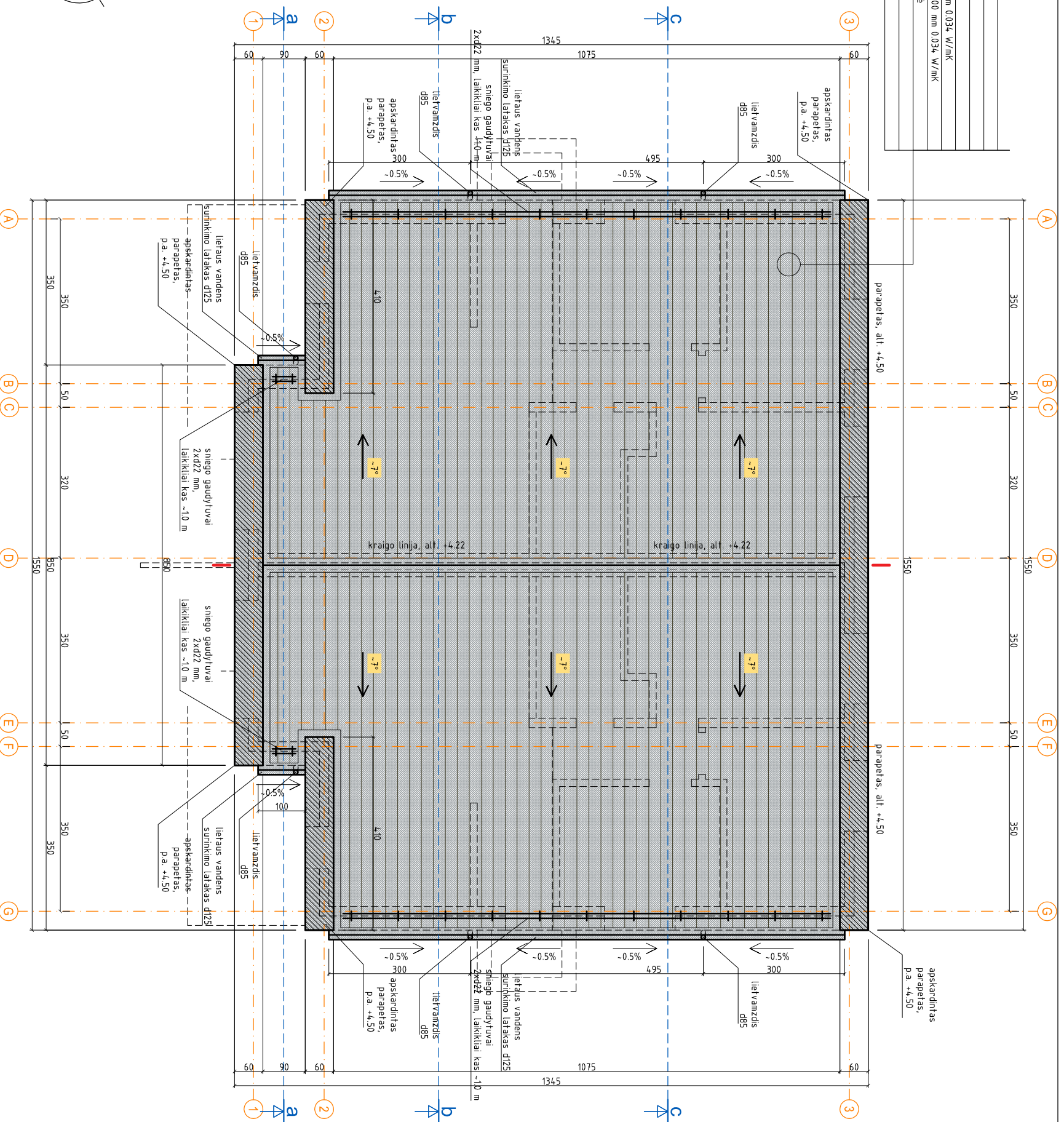

Sutartiniai žymėjimai

	skardos stogo danga, S ~184 m ²	RAL7024
	lietaus laiakai d125, L ~23.90 m	RAL7024
	lietvamzdžiai d85, 4 vnt. x L-3.50 m, 2 vnt. x 3.95 m	RAL7024
	sniego gaudytuvai, L-21.90 m	RAL7024
	vamzdžiai 2 vnt. x d22, laikikliai kas ~1.0 m	
	formuojamo nuolydžio kryptis ir dydis (procentais)	
	laikakiu nuolydžio kryptis ir dydis (procentais)	
	apskardintas parapetas, b-600 mm, L-32.2 m	RAL7024

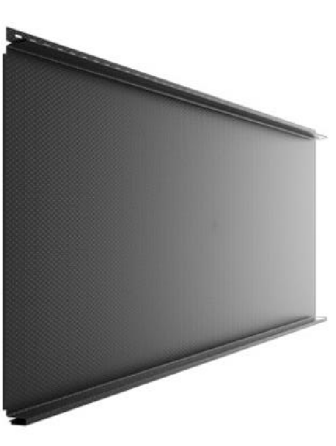

0 Projektinių pasiūlyvų viešinimui

0 2022.02 Išleido DATA LAIDOS STATUSAS IR IŠLEIDIMO PRIEŽASTIS

GEDIMINO TUŠO ARCHITEKTŪROS STUDIJA
 I.K. 305849754, tel. +370 612 27487, el. p. g.tusas@gmail.com
 Nepriklausomybės al. 30-2, Naujoji Akmenė LT85129

A1959 PV GEDIMINAS TUŠAS

STATINIO PROJEKTO PAVADINIMAS
 GYVENAMOSIOS (DVIJŲ BUTŲ) PASKIRTIES (6.2.) PASTATO
 AITVARŲ G. 64, VERDULIUKŲ KM., ŠIAULIŲ KM. SEN., ŠIAULIŲ RAJ. SAV.,
 STATYBOS PROJEKTAS

STOGO PLANAS. M1:100

A1959 PV GEDIMINAS TUŠAS

LT R. S. STATYTOJAS IR (AR) UŽSAKYVAS

DOKUMENTO ŽYMOJIS
202110-08-TDP-SA-B02LAPAS LAPŲ
1 1

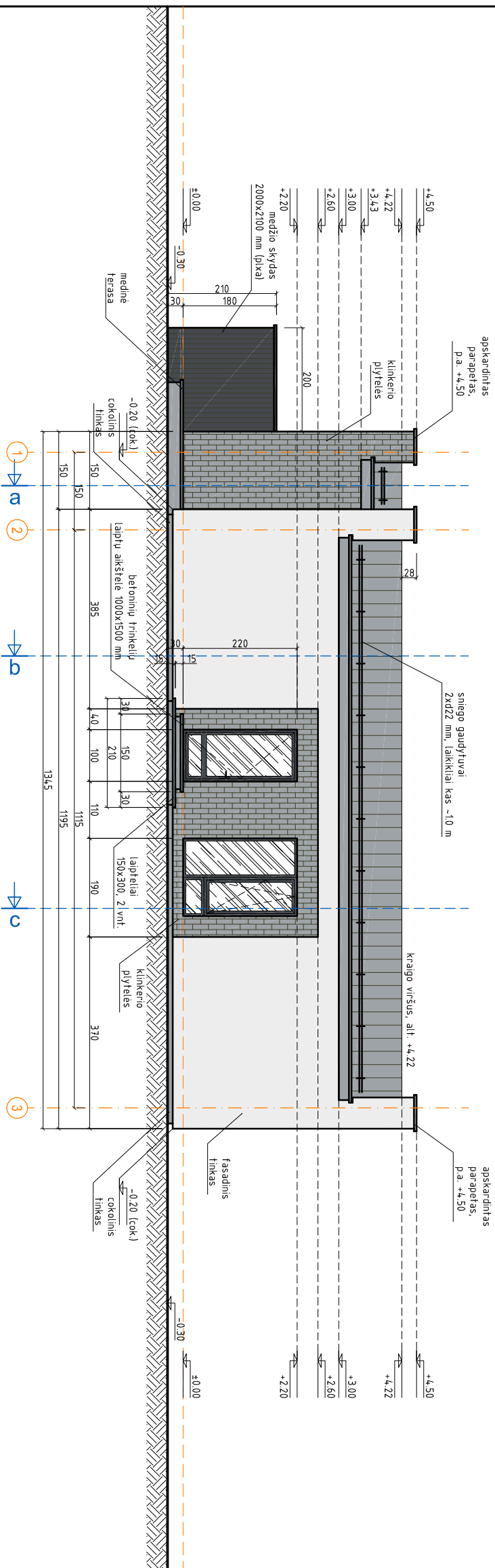

Fasadas tarp ašiu 3-1. M1:100

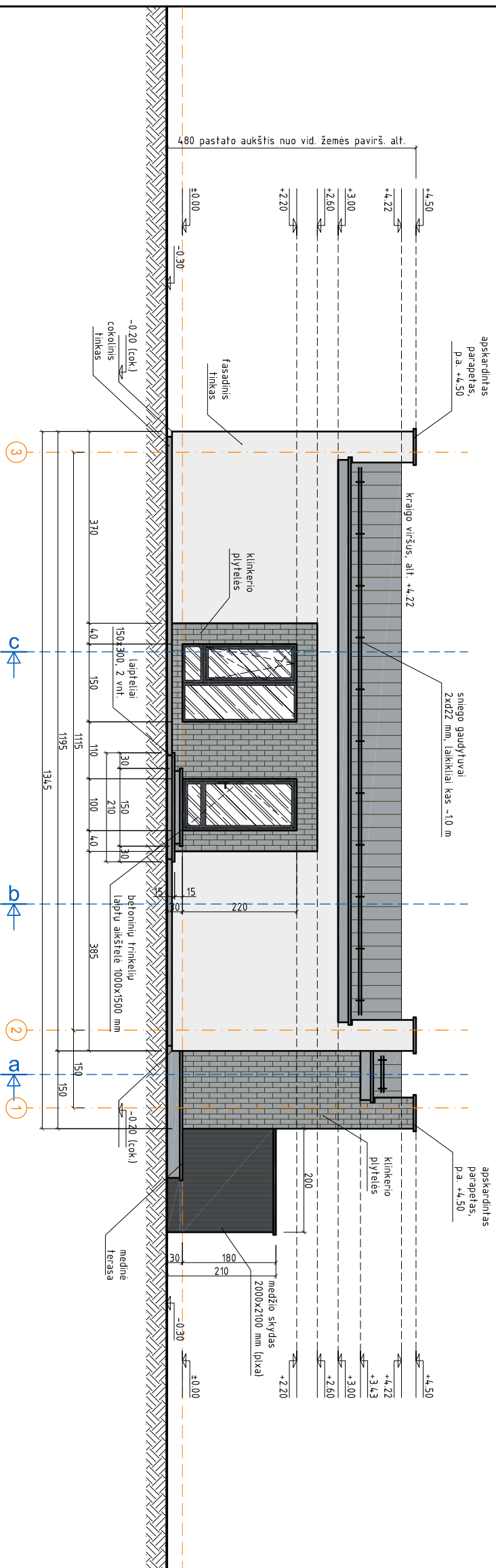

0		2022.02	Projektinių pasiūlyv viešinimui	STATINIO PROJEKTO PAVADINIMAS	
LAIDA		IŠLEIDIMO DATA	LAIKOS STATUSAS IR IŠLEIDIMO PRĖŽASTIS	GYVENAMOSIOS (DVEJŲ BUTŲ) PASKIRTIES (6.2) PASTATO	
A 1 9 5 9		PV	GEDIMINAS TUŠAS	AITVARŲ G. 64, VERDULIUOKŲ KM., ŠIAULIŲ KM. SEN., ŠIAULIŲ RAJ. SAV.,	
KVAL. PATV. DOK. NR.		GEDIMINO TUŠO ARCHITEKTŪROS STUDIJA i.k. 305849754, tel. +370 612 27487, el. p. g.tusas@gmail.com Nepriklausomybės al. 30-2, Naujoji Akmenė LT85129		STATYBOS PROJEKTAS	
LT		R. S.	STATYTŲJAS IR (AR) UŽSAKYVAS	DOKUMENTO ŽYMO	
				202110-08-TDP-SA-B04	
				LAPAS	LAPŲ
				1	1

Sutariniai ženklai (spalvinis sprendimas)	
	šviesiai pilka spalva (fasadinis tinkas), RAL 9001
	tamsiai pilka spalva (lietvamzdžiai, cokolis, langai, palangės ir kiti apskardinimo bei eksterjero elementai), RAL 7024
	klinkerio plytelės, vertikaliomis, grafito spalva
	Classic profilio stogo danga, RAL 7024
	stiklo plokštuma
	tamsiai pilka spalva (langai, įėjimo durys) RAL 7024

DOKUMENTO PAVADINIMAS		LAIDA	
FASADAS TARP AŠIŲ 1-3. M1:100		0	
FASADAS TARP AŠIŲ 3-1. M1:100			

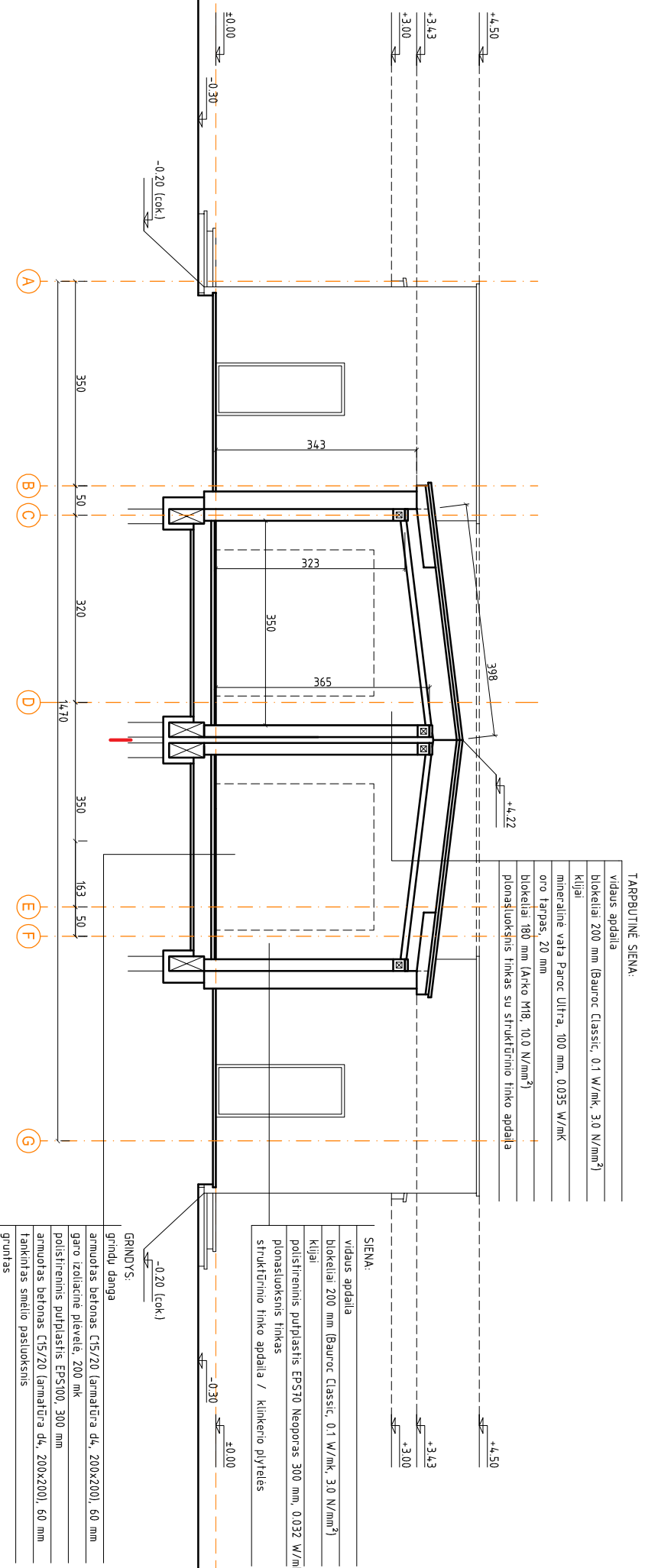

TARPUOTINĖ SIENA:

- vidaus apdaila
- blokeliai 200 mm (Baurac Classic, 0.1 W/mk, 3.0 N/mm²)
- kijuai
- minerالية vata Paroc Ultra, 100 mm, 0.035 W/mk
- oro tarpas, 20 mm
- blokeliai 180 mm (Ariko M18, 10.0 N/mm²)
- plonastuoksnis tinkas su struktūrinio tinko apdaila

- SIENA:
- vidaus apdaila
 - blokeliai 200 mm (Baurac Classic, 0.1 W/mk, 3.0 N/mm²)
 - kijuai
 - polistireninis purplastis EPS70 Neoporas 300 mm, 0.032 W/mk
 - plonastuoksnis tinkas
 - struktūrinio tinko apdaila / klinkerio plytelės

- GRINDYS:
- grindų danga
 - armuotas betonas C15/20 [armatūra dk, 200x200], 60 mm
 - garo izoliacinė plėvelė, 200 mk
 - polistireninis purplastis EPS100, 300 mm
 - armuotas betonas C15/20 [armatūra dk, 200x200], 60 mm
 - fankintas smėlio pastuoksnis
 - gruntas

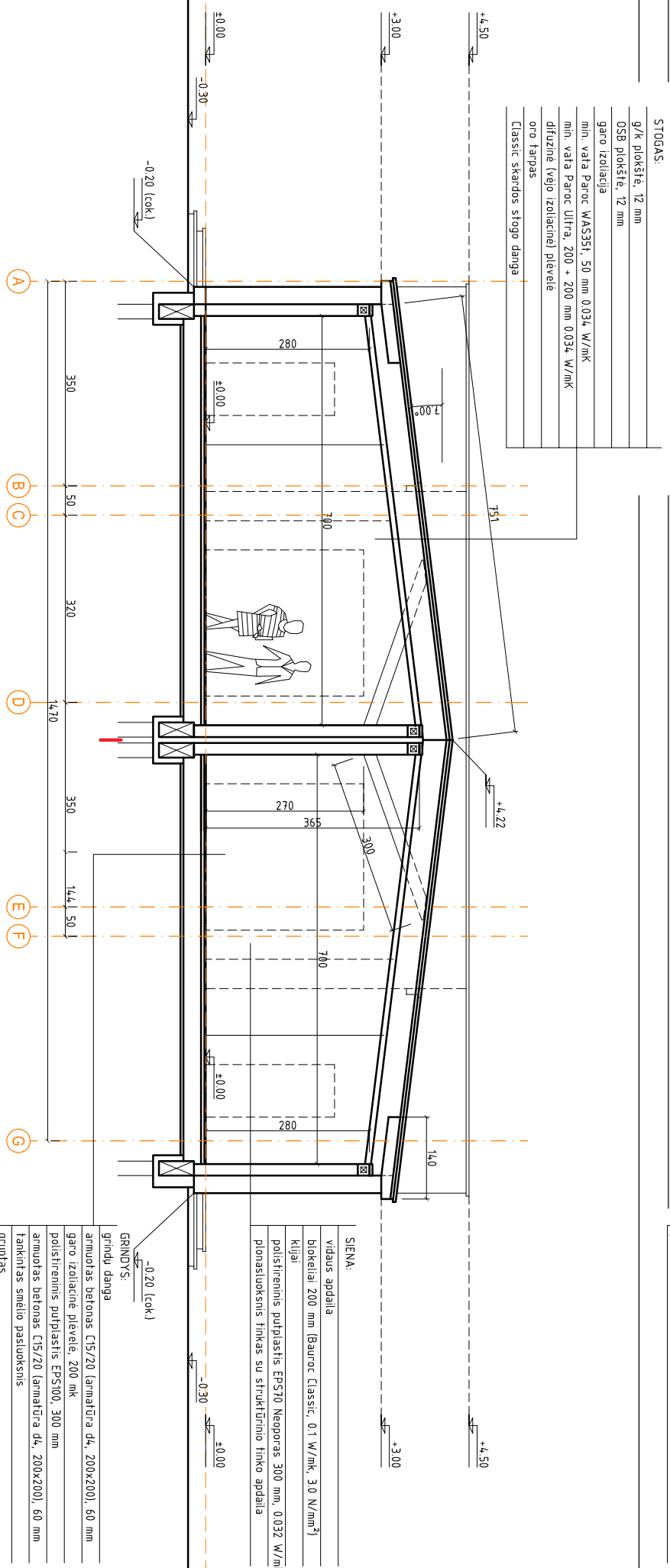

STOGAS:

- g/k plokštė, 12 mm
- OSB plokštė, 12 mm
- garo izoliacija
- min. vata Paroc WASSI, 50 mm 0.034 W/mk
- min. vata Paroc Ultra, 200 + 200 mm 0.034 W/mk
- difuzinė (vėjo izoliacinė) plėvelė
- oro tarpas
- Classic skardos stogo danga

- SIENA:
- vidaus apdaila
 - blokeliai 200 mm (Baurac Classic, 0.1 W/mk, 3.0 N/mm²)
 - kijuai
 - polistireninis purplastis EPS70 Neoporas 300 mm, 0.032 W/mk
 - plonastuoksnis tinkas su struktūrinio tinko apdaila

- GRINDYS:
- grindų danga
 - armuotas betonas C15/20 [armatūra dk, 200x200], 60 mm
 - garo izoliacinė plėvelė, 200 mk
 - polistireninis purplastis EPS100, 300 mm
 - armuotas betonas C15/20 [armatūra dk, 200x200], 60 mm
 - fankintas smėlio pastuoksnis
 - gruntas

0	2022.02	Projektinių pasiūlyvų viešinimui
---	---------	----------------------------------

LAIDA	0	2022.02	Projektinių pasiūlyvų viešinimui
LAIDOS STATUSAS IR IŠEIDIMO PRĖŽASTIS			
KVAL. PATV. DOK. NR.			
A 1 9 5 9	PV	GEDIMINAS TUŠAS	GEDIMINO TUŠO ARCHITEKTŪROS STUDIJA i.k. 305849754, tel. +370 612 27487, el. p. g-tusas@gmail.com Nepriklausomybės al. 30-2, Naujoji Akmenė LT85129

STATYTOJAS IR (AR) UŽSAKYVAS	STATYTOJAS IR (AR) UŽSAKYVAS	STATYTOJAS IR (AR) UŽSAKYVAS
R. S.	R. S.	R. S.
STATYTOJAS IR (AR) UŽSAKYVAS	STATYTOJAS IR (AR) UŽSAKYVAS	STATYTOJAS IR (AR) UŽSAKYVAS
LT	LT	LT
STATYTOJAS IR (AR) UŽSAKYVAS	STATYTOJAS IR (AR) UŽSAKYVAS	STATYTOJAS IR (AR) UŽSAKYVAS
R. S.	R. S.	R. S.
STATYTOJAS IR (AR) UŽSAKYVAS	STATYTOJAS IR (AR) UŽSAKYVAS	STATYTOJAS IR (AR) UŽSAKYVAS
202110-08-TDP-SA-805	202110-08-TDP-SA-805	202110-08-TDP-SA-805
LAPAS	LAPAS	LAPAS
1	1	1
LAPŪ	LAPŪ	LAPŪ
0	0	0

STOGAS:

g/k plokštė, 12 mm
OSB plokštė, 12 mm
garo izoliacija
min. vata Paroc WASSFI, 50 mm 0,034 W/mk
min. vata Paroc Ultra, 200 + 200 mm 0,034 W/mk
difuzinė (vėjo izoliacinė) plėvelė
oro tarpas
Classic skardos stogo danga

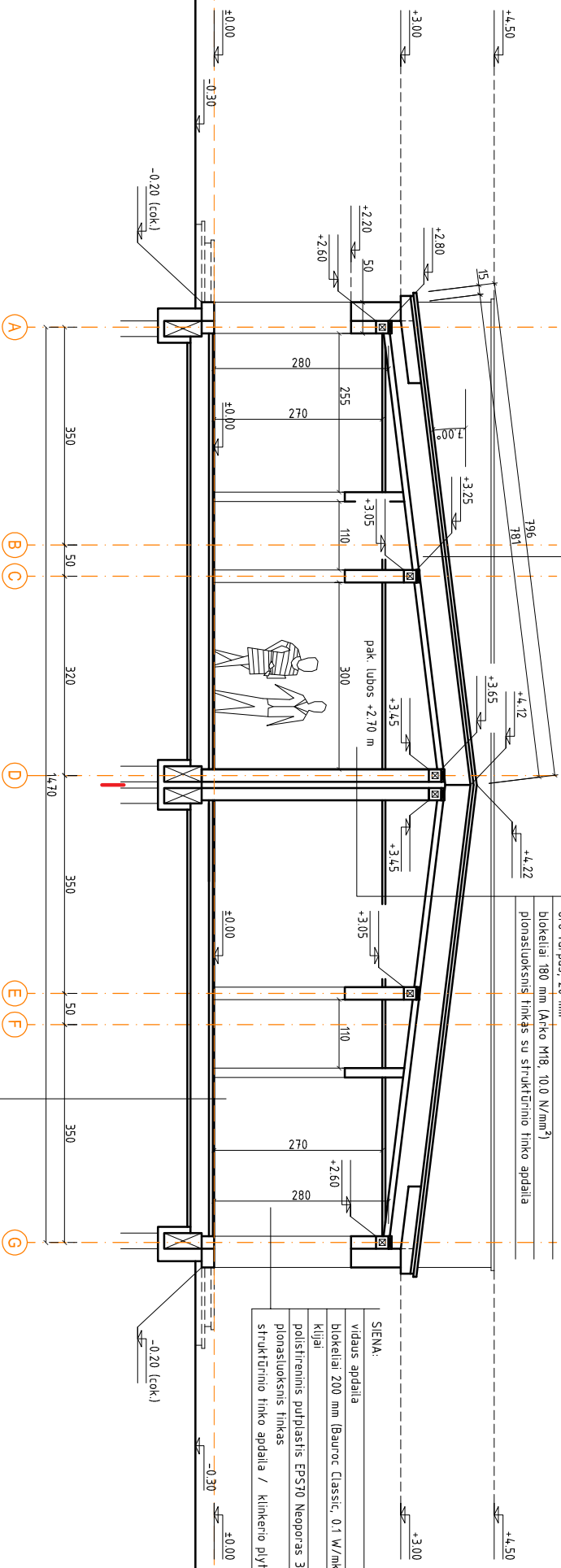

TARPUBINĖ SIENA:

vidaus apdaila
blokeliai 200 mm (Bauroc Classic, 0.1 W/mk, 3.0 N/mm ²)
Klijai
minerálnė vata Paroc Ultra, 100 mm, 0.035 W/mk
oro tarpas, 20 mm
blokeliai 180 mm (Arko M18, 10.0 N/mm ²)
plonasluoksnis tinkas su struktūrinio tinko apdaila

SIENA:

vidaus apdaila
blokeliai 200 mm (Bauroc Classic, 0.1 W/mk, 3.0 N/mm ²)
Klijai
polistireninis putplastis EPS70 Neoporas 300 mm, 0.032 W/mk
plonasluoksnis tinkas
struktūrinio tinko apdaila / klinkerio plytelės

GRINDYS:

grindų danga
armuotas betonas C15/20 (armatūra d4, 200x200), 60 mm
garo izoliacinė plėvelė, 200 mik
polistireninis putplastis EPS100, 300 mm
armuotas betonas C15/20 (armatūra d4, 200x200), 60 mm
Tankintas smėlio pastuoksnis
gruvinas

0		2022.02	Projektinių pasiūlyvų viešinimui	STATYMO PROJEKTO PAVADINIMAS	
LAIDA		IŠLEIDIMO DATA	LAIKOS STATUSAS IR IŠLEIDIMO PRIEŽASTIS	STATYMO PROJEKTO PAVADINIMAS	
0		2022.02	Projektinių pasiūlyvų viešinimui	GYVENAMOSIOS (DVEJŲ BUTŲ) PASKIRTIES (6.2.) PASTATO	
KVAL. PATV. DOK. NR.		GEDIMINO TUŠO ARCHITEKTŪROS STUDIJA i.k. 305849754, tel. +370 612 27487, el. p. g.tusas@gmail.com Nepriklausomybės al. 30-2, Naujoji Akmenė LT85129		AITVARŲ G. 64, VERDULIUKŲ KM., ŠIAULIŲ KM. SEN., ŠIAULIŲ RAJ. SAV., STATYBOS PROJEKTAS	
A1959		PV	GEDIMINAS TUŠAS	DOKUMENTO PAVADINIMAS	
				PJŪVIS C-C, M1:100	
STATYTOJAS IR (AR) UŽSAKYVAS				DOKUMENTO ŽYMO	
R. S.				202110-08-TDP-SA-B06	
LT				LAPAS	LAPŲ
				1	1
				LAIKA	
				0	



0		2022.02	Projektinių pasiūlyvų viešinimui	
LAIDA	ISLEIDIMO DATA	LAIDOS STATUSAS IR ISLEIDIMO PRIEŽASTIS		
A1959	PV	GEDIMINAS TUŠAS		
KVAL. PATV. DOK. NR.	GEDIMINO TUŠO ARCHITEKTŪROS STUDIJA i.k. 305849754, tel. +370 612 27487, el. p. g.tusas@gmail.com Nepriklausomybės al. 30-2, Naujoji Akmenė LT85129			STATINIO PROJEKTO PAVADINIMAS GYVENAMOSIOS (DVEJŲ BUTŲ) PASKIRTIES (6.2) PASTATO AITVARŲ G. 64, VERDULIUKŲ KM., ŠIAULIŲ KM. SEN., ŠIAULIŲ RAJ. SAV., STATYBOS PROJEKTAS
DOKUMENTO PAVADINIMAS VIZUALIZACIJA NR. 1			LAIDA 0	
STATYTOJAS IR (AR) UŽSAKYVAS R. S.			DOKUMENTO ŽYMO 202110-08-TDP-SA-VIZ01	
LT			LAPAS 1	LAPŲ 1

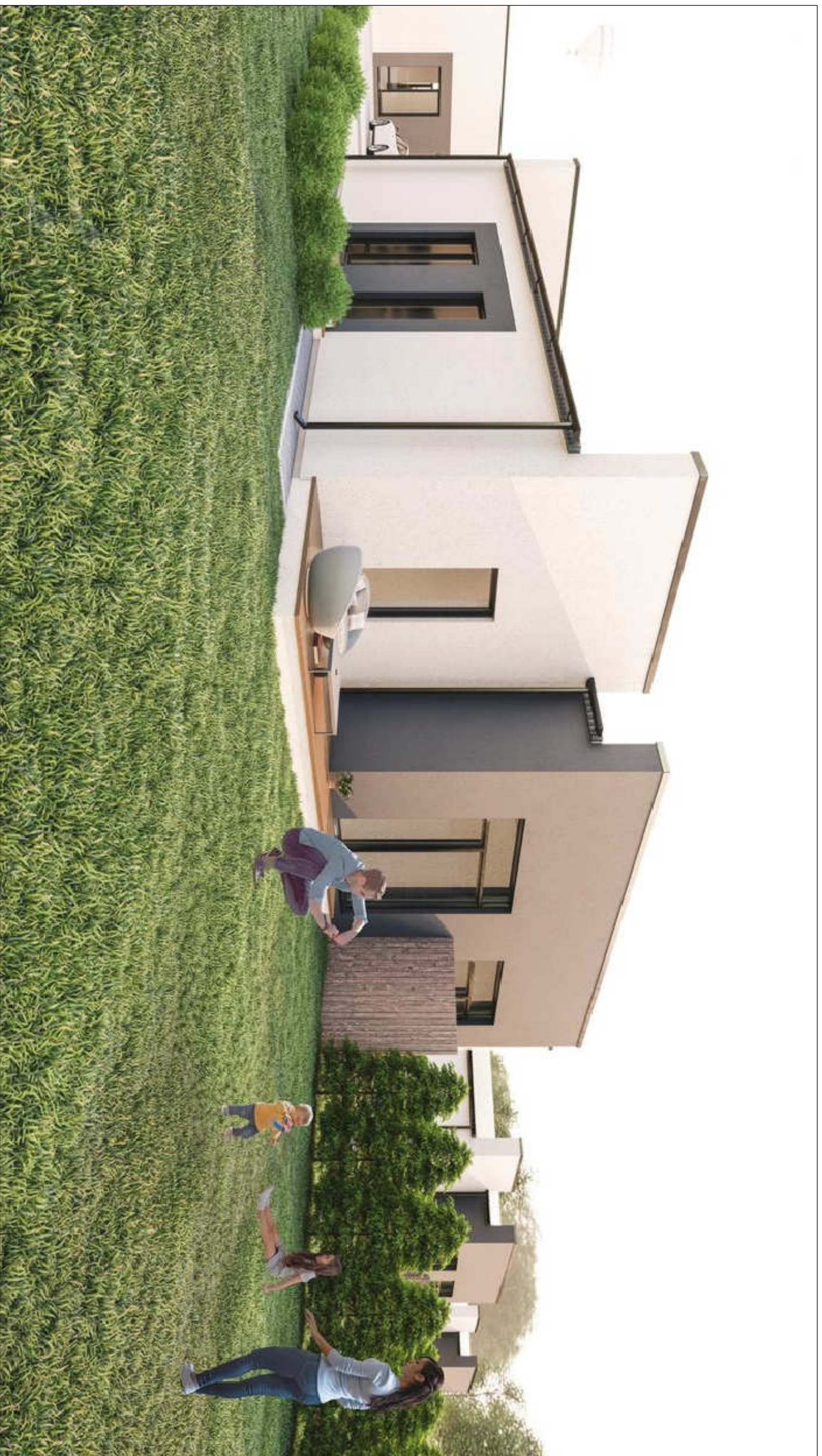

0		2022.02	Projektinių pasiūlyvų viešinimui	
LAIDA	ISLEDMO DATA	LAIDOS STATUSAS IR ISLEDMO PRIEŽASTIS		
A1959	PV	GEDIMINAS TUŠAS		
KVAL. PATV. DOK. NR.	GEDIMINO TUŠO ARCHITEKTŪROS STUDIJA i.k. 305849754, tel. +370 612 27487, el. p. g.tusas@gmail.com Nepriklausomybės al. 30-2, Naujoji Akmenė LT85129			STATINIO PROJEKTO PAVADINIMAS GYVENAMOSIOS (DVEJŲ BUTŲ) PASKIRTIES (6.2) PASTATO AITVARŲ G. 64, VERDULIUKŲ KM., ŠIAULIŲ KM. SEN., ŠIAULIŲ RAJ. SAV., STATYBOS PROJEKTAS
VIZUALIZACIJA NR. 2			DOKUMENTO PAVADINIMAS VIZUALIZACIJA NR. 2	
STATYTOSIS IR (AR) UŽSAKYVAS			DOKUMENTO ŽYMO 202110-08-TDP-SA-VIZ02	
LT	R. S.		LAPAS	LAPŲ
			1	1