

Projektuotojas	UAB „Regroup projektavimas“ Į. kodas: 300622140, Geležinio Vilko g. 18A, 08104 Vilnius Tel.: (8 - 5) 2151005 Atestato nr. 5974, 2009m. liepos 24d. protokolas Nr. 1A – 150 Direktorius: Tadas Monkevičius
Projekto Nr.	1650-01-TP-PP
Objekto pavadinimas	Daugiabutis gyvenamasis namas. Kalvarijų g. 50E Vilnius. Statybos projektas A laida
Adresas	Kalvarijų g. 50E Vilnius
Statinio kategorija	Ypatingas statinys
Statybos rūšis	Nauja statyba
Projekto etapas	TP
Dalis	Projektiniai pasiūlymai (PP)
Laida	A
Tomas	I
Statytojas	Statytojas: UAB "Vilniaus būsto statyba" Vadovas Giedrius Kuzas <i>Tvirtinu</i>
Projekto vadovas	Andrius Daujotas (A 1889)

Forma patvirtinta
Vilniaus miesto
savivaldybės
administracijos direktoriaus
2019 m. d. Lapkričio 27d.
įsakymu Nr. 30-3052/19



VILNIAUS MIESTO SAVIVALDYBĖS ADMINISTRACIJA

PRITARIU
Vyriausiasis miesto
architektas

(parašas)

20__m._____

_____d.

PROJEKTINIŲ PASIŪLYMŲ RENGIMO UŽDUOTIS

20 m.
Vilnius

1. Statinio projekto pavadinimas: Daugiabučio gyvenamojo namo Kalvarijų g. 50E, Vilniuje, statybos projektas
2. Nustatomi žemės sklypo naudojimo reglamentai

2.1.	užstatymo tipas	perimetrinis
2.2.	užstatymo tankis	53%
2.3.	užstatymo intensyvumas	1,5
2.4.	aukštis (m) nuo statinių statybos zonos esamo žemės paviršiaus	16,50
2.5.	maksimali absoliutinė altitudė (m)	126,70
2.6.	aukštų skaičius (nuo–iki)	1-5 (skaičiuojama įskaitant cokolinius, mansardinius aukštus bei antstatus, antresoles)
2.7.	priklausomų želdynų plotas	≥30%
2.8.	automobilių stovėjimo vietų skaičius	Privalomas automobilių stovėjimo vietas projektuoti vadovaujantis STR 2.06.04:2014 „Gatvės ir vietinės reikšmės keliai. Bendrieji reikalavimai“ ir Vilniaus miesto savivaldybės tarybos patvirtintais sprendimais: 2017-12-20 sprendimu Nr. 1-1312 „Dėl Vilniaus miesto savivaldybės teritorijos suskirstymo į zonas pagal nustatytus automobilių stovėjimo vietų skaičiaus koeficientus schemos, kompensavimo už papildomai įrengtas automobilių stovėjimo vietas tvarkos aprašo ir sutarties formos tvirtinimo“ bei 2021-07-14 sprendimu Nr. 1-1083 „Dėl Vilniaus miesto savivaldybės teritorijos

		<p>suskirstymo į zonas pagal nustatytus automobilių stovėjimo vietų skaičiaus koeficientus schemos tvirtinimo“.</p> <p>Vadovaujantis 2018-12-19 Vilniaus miesto tarybos sprendimu Nr. 1-1859 patvirtintu „Vilniaus miesto savivaldybės darnaus judumo planu“ ir skatinant judėjimą mieste alternatyviomis priemonėmis,</p> <p>rekomenduojama didinti dviračių stovėjimo vietų skaičių - mažiausiai 1 vieta 2-3 butams, ir mažiausiai 10-iai proc. darbuotojų. Aikštelėse numatyti įrengti dviračių įkrovimui prieigas.</p>
2.9.	esamų medžių įvertinimas, taksacija	<p>Prieš rengiant projektą, turi būti atlikta visų medžių, augančių teritorijoje ir už jos ribų, jei projektuojami statiniai bei pastatai priartėja arčiau kaip 5 m atstumu iki medžių. inventorizaciją su arboristiniu vertinimu, kur be medžio būklės turi būti atsižvelgiama ir į kraštovaizdinę medžių vertę. Pateikiama želdinių vertinimo metodika, inventorizacijos kortelė, ir esamų želdinių planas (pagal pateiktą grafinį pavyzdį).</p> <p>Projektiniai sprendiniai, su invazija į saugomą medžio šaknų zoną, kuri apskaičiuojama pagal formulę $R = \text{kamieno } \varnothing \times 12$, turi būti pateikti su rekomenduojamomis arboristo išvadomis dėl taikytinų sprendinių kaip apsaugoti, išsaugoti ir palaikyti medžių būklę jos nebloginant projekto įgyvendinimo metu bei po projekto įgyvendinimo ilgalaikėje perspektyvoje.</p> <p>Polajo šaknyno tvarkymo sprendiniai turi būti patvirtinti arboristo, turinčio EAC arba ISA sertifikatus.</p> <p>Numatant medžių (išskyrus uosialapius klevus) kirtimą, taikomas adekvatus kompensavimas naujais želdiniais- kertamo medžio diametras kompensuojamas tokia pat sodinamų medžių diametrų suma, papildomai numatoma galimybė kompensuoti krūmų masyvais, kur 1cm medžio kamieno diametro yra tolygus 2 m² krūmų masyvo plotui (jei sodinami 60-80 cm sodinukai, 2-4 vnt/m² tankiu, priklausomai nuo augalo rūšies);</p>

3. Kiti reikalavimai

3.1.	architektūrinės išraiškos priemonės: medžiagiškumas, spalva, tūrio formos, proporcijos, mastelis	<p>Vadovautis LR Statybos įstatymo 5 straipsnio bei LR Architektūros įstatymo 11 straipsnio reikalavimais. Pastatas savo tūriu, fasado kompozicija privalo derėti prie konteksto, tačiau kartu turi būti šiuolaikiški savo urbanistiniu sprendimu, architektūrine raiška bei technologiniais sprendimais, papildyti ir praturtinti miestovaizdžio charakterį. Atsižvelgti ir reaguoti į aplinkinio užstatymo aukštingumą, charakterį, proporcijas, mastelį; pastatų architektūrinė išraiška turi būti kontekstuali aplinkai. Užtikrinti natūralių, geriausia vietinių statybinių medžiagų – plytos, medis, betonas,</p>
------	--	---

		<p>metalas, stiklas, naudojimą; nurodyti fasadų apdailai parinktas medžiagas. Saugoti, neužgožti, neardyti ir architektūrinėmis priemonėmis pabrėžti susiformavusį kraštovaizdį – reljefą, želdynus ir želdinius. Formuojant naujų kvartalų urbanistinę struktūrą ar papildant esamus kvartalus naujais pastatais, diegiami perimetriniam užstatymui būdingi principai:</p> <ul style="list-style-type: none"> *pastatais, želdiniais ir gerbūvio elementais atskiriamos viešos (gatvių, aikščių, skverų,) erdvės nuo privačių kiemo erdvių; *pastatai statomi pagal gatvės erdvę formuojančias užstatymo linijas, pastatų elementai – į gatvės erdvę išsikišantys atramos neparemti erkeriai, balkonai, stogeliai formuoja gyvas ir dinamiškas gatvių perspektyvas; *kiemo erdvės formuojamos fiziniiais ar emociniais barjeriais kuriant konkrečiai bendruomenei priklausančių erdvių ribas su akcentuojamais patekimais, skatinant šias erdves naudojančios bendruomenės įsitraukimą į erdvės priežiūrą ir kontrolę.
3.2.	reikalavimai sklypo sutvarkymui ir apželdinimui	<p>Parengti profesionalius žemės sklypo sutvarkymo ir apželdinimo sprendinius. Rekomenduojama, kad šiuos sprendinius rengtų Aplinkos ministerijos atestuotas želdinių projektų rengimo vadovas. Projektinių pasiūlymų sprendiniuose akcentuoti būsimų sprendinių įtaką vietos kraštovaizdžiui, sklypo ir gretimos aplinkos ekologinei būklei; susiklosčiusiems socialiniams veiksniams, įvertinti kaip funkcionuos jungtys su gretimybėmis.</p> <p>Sklype projektuoti vaikų žaidimo aikšteles, elementarias sporto aikšteles paaugliams, vietas ramiam vyresnio amžiaus namo gyventojų poilsiui, patogiai sujungtas su pastato įėjimais bei aplinkiniais pėsčiųjų takais. Sprendiniais pagrįsti, kaip sklypo funkcinis zonavimas (žaidimų aikštelės, privačios ir viešosios erdvės, įėjimai ir t. t.) pagerins gyvenamosios aplinkos kokybę. Vadovautis STR 2.02.01:2004 "Gyvenamieji pastatai" reikalavimais.</p> <p>Brandžius saugotinus medžius siekti išsaugoti ir sprendiniais prie jų prisitaikyti. Sklypo sutvarkymo plane nurodyti esamus ir siūlomus šalinti medžius. Brėžinyje turi būti pažymėtos esamų medžių lajų projekcijos, kamienų diametro dydžio apskritimai ir numeriai pagal inventorizacijos kortelės duomenis.</p> <p>Nauji projektuojami želdiniai ir medžiai turi būti pažymėti sutartiniais ženklais, kurie žymėjimu skiriasi nuo esamų paliekamų želdinių žymėjimo. Nurodyti projektuojamų želdinių ir medžių rūšis lietuvių ir lotynų kalbomis, sodinamų medžių skersmens, matuojamo 1,3 m aukštyje, apimtį (cm) ir diametrą (cm). Pirmenybę teikti medžiams, krūmų ir daugiamečių augalų plotams, veją projektuoti tik funkciškai tam pagrįstose vietose.</p>

		<p>Želdinių rūšių parinkimas turi būti pagrįstas aiškinamajame rašte, gerinti vietos ekosisteminę būklę. Aprašyti sklypo dangų medžiagiškumą, parinkimo motyvus.</p> <p>Vadovaujantis Vilniaus miesto savivaldybės bendrojo plano sprendiniais didžiausias nelaidžių dangų kiekis sklype – 50%</p> <p>Apželdintas sklypo plotas turi sugerti ir/ar sulaikyti bei išgarinti visą ant jo paviršiaus iškrentantį lietaus vandenį. Pasiūlyti tvarius lietaus vandens nuo kietųjų dangų ir stogų infiltravimo ir/arba sulaikymo ir išgarinimo sprendinius panaudojant sklypo teritorijoje esančius želdinių plotus.</p> <p>Priklausomųjų želdynų plotams nepriskiriami plotai: užstatymo; pravažiavimų, šaligatvių ir nuogrindų (įrenginių, skirtų vandens pašalinimui nuo statinių ir jų konstrukcijų); požeminių garažų antžeminės dalies, jei joje natūraliame grunte neauga medžiai ir krūmai; sporto aikštynų ir sporto aikštelių; ažiūrinų, korio tipo dangų plotai.</p>
3.3.	konteksto sąlygojami reikalavimai	<p>Pastatų ir viešųjų erdvių sąrangos principai teritorijoje, pastatų išdėstymo sklype sprendiniai ir užstatymo rodikliai privalo atitikti urbanistinį kontekstą – teritorijoje susiklosčiusią ar tikslingai formuojamą užstatymo tipologiją ir jai būdingus užstatymo rodiklius: intensyvumą, tankį, aukštingumą, taip pat ne suardyti, bet tobulinti esamus funkcinius ryšius teritorijoje.</p> <p>Pastatai, susisiekimo infrastruktūra ir viešos erdvės pritaikytos tokiai judumo dalyvių hierarchijai: pėstysis>dviratininkas>viešas transportas>automobilis; Perimetriniu būdu ir jam giminingais principais užstatytų kvartalų sklypuose palei gatvės fasadus neleidžiamas antžeminių automobilių stovėjimo vietų įrengimas (galimas tik stovėjimas gatvėse, palei važiuojamąją dalį įrengiamose stovėjimo vietose); viešųjų erdvių judėjimo traktuose, šaligatviuose, pėsčiųjų ir dviračių takuose negali būti judėjimui kliudančių elementų – patekimams į patalpas reikalingų laiptų, pandusų, taip pat atramų, ženklinimo įrenginių ir pan. Perimetriniame užstatyme patekimams į patalpas reikalingi laiptai, pandusai ir pan. įrengiami sklypuose, įtraukiant į pastato tūrį.</p> <p>Rekomenduojama pirmajame pastato aukšte numatyti komercines, paslaugoms pritaikomas patalpas. Statiniai negali būti projektuojami sklypo dalyje patenkančioje į gatvės raudonąsias linijas. Sklypo dalį patenkančią į gatvės raudonąsias linijas rekomenduojame perduoti Vilniaus miesto savivaldybei. Projektinius pasiūlymus teikti peržiūrėti Vyriausiojo miesto architekto skyriaus Kultūros paveldo apsaugos poskyriui.</p>

		Vadovautis 2020-10-15 Vilniaus miesto savivaldybės administracijos direktoriaus įsakymu Nr. 30-2419/20 patvirtintomis „Nekilnojamojo kultūros paveldo tvarkybos gairėmis“. Nepažeisti trečiųjų asmenų interesų. Vadovaujantis STR 1.04.04:2017 „Statinio projektavimas, projekto ekspertizė“ 61 punktu, projektiniai pasiūlymai turi būti suderinti su Statybos įstatymo 14 straipsnio 1 dalies 13 ir 15 punktuose nurodytais asmenimis. Užtikrinti reikalavimus keliamus žmonėms su negalia (STR2.03.01:2019 „Statinių prieinamumas“).
	reikalavimai susisiekimo ir inžinerinių tinklų plėtrai	Susisiekimo sprendiniai – pagal prisijungimo prie susisiekimo komunikacijų sąlygas. Iki pritarimo PP gauti prisijungimo prie susisiekimo komunikacijų sąlygas.
3.4.	kiti teritorijų planavimo dokumentuose nustatyti reikalavimai (bendruosiuose, specialiuosiuose planuose)	Vadovautis: Vilniaus miesto savivaldybės teritorijos bendruoju planu (TPDR reg. Nr. T00086338), Vilniaus miesto savivaldybės teritorijos dalies - Šnipiškių - nekilnojamojo kultūros paveldo apsaugos specialiuoju planu (TPDR Reg.Nr.T00059517), Vilniaus miesto dviračių takų specialiojo plano (TPDR reg. Nr. T00072197) sprendiniais ir Susisiekimo pėsčiomis projektų Vilniaus miesto savivaldybėje rengimo ir įgyvendinimo rekomendacijomis (patv. Vilniaus miesto savivaldybės administracijos direktoriaus 2018-12-17 įsak. Nr. 30-3844/18(2.1.1E-TD2). Įvertinti Vilniaus senamiesčio (Nekilnojamosios kultūros vertybės unikalus kodas 16073, buvęs kodas UIP) nekilnojamo kultūros paveldo apsaugos specialiojo plano sprendinius.
3.5.	su projekto įgyvendinimu susijusi būtina viešosios infrastruktūros plėtra	Vertinama pėsčiųjų takų sistemos plėtra ir jos poreikis.
3.6.	projektinių pasiūlymų vaizdinės informacijos parengimas	Vadovaujantis 2019 m. gruodžio 16 d. Vilniaus miesto savivaldybės administracijos direktoriaus įsakymu Nr. 30-3178/19 patvirtintu „Projektinių pasiūlymų ir techninio projekto įtraukimo į GIS duomenų bazę ir geoportalą „Vilnius 3D planas“ tvarkos aprašu, projekto medžiaga pateikiama įtraukti į GIS duomenų bazę ir geoportalą „Vilniaus 3D planas“. Projektinių pasiūlymų sudėtis pagal STR1.04.04:2017 „Statinio projektavimas, projekto ekspertizė“ 13 priedą. Užtikrinti visuomenės informavimą STR „Statinio projektavimas, projekto ekspertizė“ VIII skyriuje nustatyta tvarka; informacinis stendas turi būti pakankamo dydžio (ne mažiau kaip 0,5 kv. m), stende pateikiama statinių išdėstymo sklype su gretima urbanistine aplinka vizualizacija, nurodoma stendo įrengimo ir išmontavimo datos ir kita privaloma informacija.

Jovilė Jaruševičiūtė, el. paštas jovile.jaruseviciute@vilnius.lt

Ramunė Baniulienė, el. paštas ramune.baniuliene@vilnius.lt

Lietuvos Respublikos viešojo administravimo įstatymo 36 straipsnis: asmuo turi teisę apskųsti viešojo administravimo subjekto priimtą administracinės procedūros sprendimą savo pasirinkimu administracinių ginčų komisijai arba administraciniam teismui įstatymų nustatyta tvarka.

MEDŽIŲ LAJOS IR ŠAKNYNO PROJEKCIJOS ŽYMĖJIMAS BRĖŽINYJE

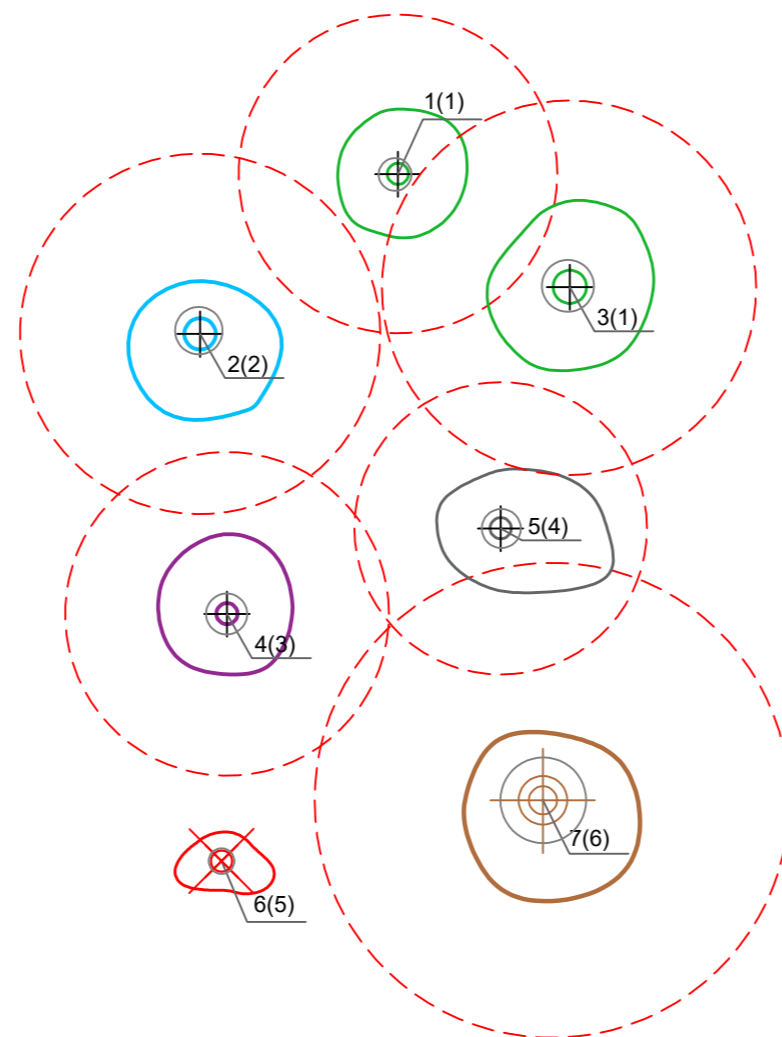
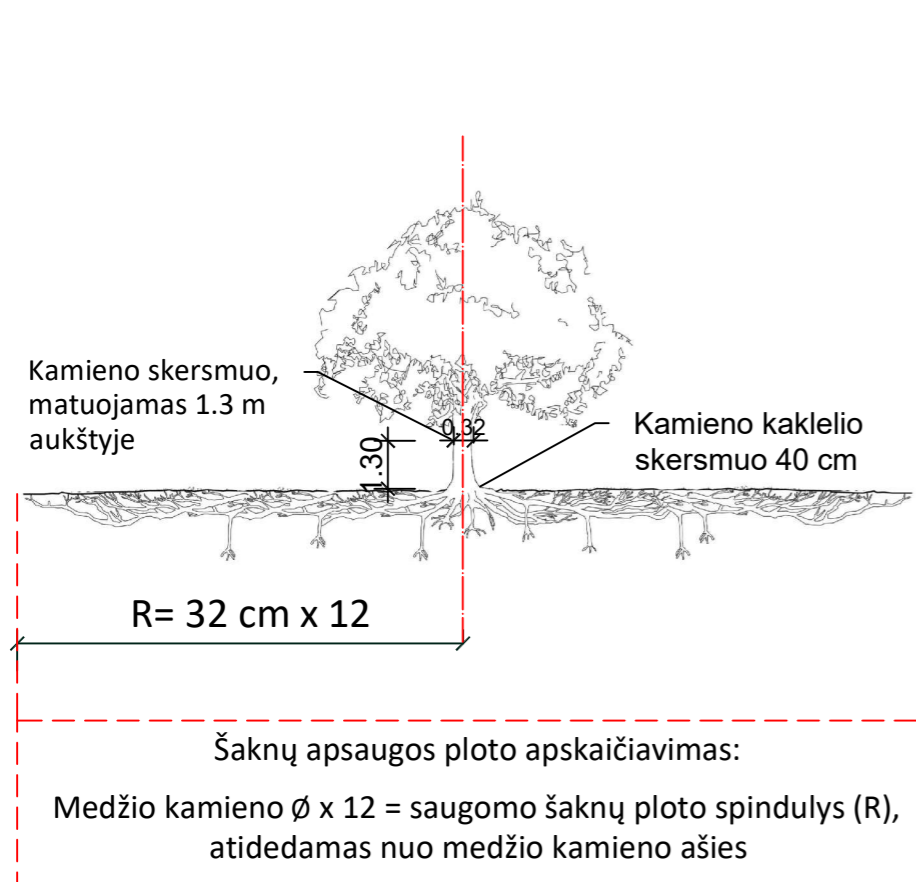

Medžio būklės indeksas

- 1 - GEROS BŪKLĖS MEDIS
žymens spalva RGB - 23,181,44
- 2 - PATENKINAMOS BŪKLĖS MEDIS
žymens spalva RGB - 0,191,255
- 3 - NEPATENKINAMOS BŪKLĖS MEDIS
žymens spalva RGB - 147,39,143
- 4 - BLOGOS BŪKLĖS MEDIS
žymens spalva RGB - 99,100,102
- 5 - ŠALINAMAS MEDIS
žymens spalva RGB - 205,32,39
- 6 - SAUGOMO GAMTOS OBJEKTO STATUSĄ TURINTIS MEDIS
žymens spalva RGB - 176,108,59

Šaknų apsaugos ploto spindulys senoliams medžiams (R) apskaičiuojamas kamieno \varnothing dauginant iš 15

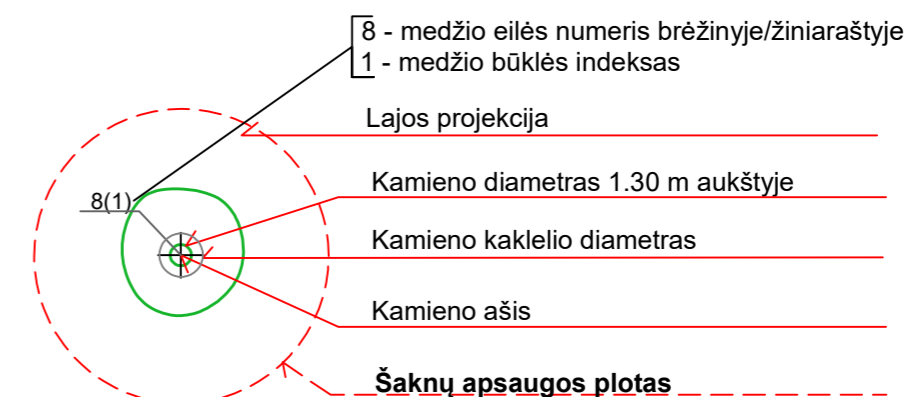

Reikalavimai saugomam šaknų plotui:

1. Saugomo šaknų ploto koregavimas galimas tik su arboristo leidimu, kiekviena situacija vertinama individualiai.
2. Statinių ir pastatų projektavimas ir statybos darbai judinant gruntą galimi tik pagal arboristo rekomendacijas, naudojant patvirtintas, medžio gerovę išsaugančias technologijas.
3. Saugomame šaknų plote draudžiama kelti ar žeminti esamo grunto lygį daugiau nei 10 cm.
4. Kasimo darbai vykdomi tik su kvalifikuoto arboristo priežiūra, rankiniu būdu ar naudojant oro kastuvą.
5. Saugomame šaknų plote draudžiama sandėliuoti statybines medžiagas ir gruntą, įvažiuoti mechanizuotomis transporto priemonėmis ar jas ten statyti.
6. Saugomas šaknų plotas aptveriamas apsaugine, ne žemesne kaip 2 m. aukščio tvora su įspėjamaisiais ženklais. Tvorą privalo likti visų darbų metu, net jei dalis darbų patenka į šią zoną.

Pastaba 1: Jei medžių šalinimas yra numatytas DP, pažymimas šių medžių šaknų saugojimo plotas plane bei kamieno kaklelio diametras.

Pastaba 2: Rengiant topo nuotrauką, atliekama medžių taksacija su tikslia medžio kamieno ašies vieta.

Pastaba 3: Numatant medžių (išskyrus uosialapius klevus) kirtimą, taikomas adekvatus kompensavimas naujais želdiniais - kertamo medžio diametras kompensuojamas tokia pat sodinamų medžių diametrų suma, papildomai numatoma galimybė kompensuoti krūmų masyvais, kur 1 cm medžio kamieno diametro yra tolygus 2 m² krūmų masyvo plotui (jei sodinami 60-80 cm sodinukai, 2-4 vnt/m² tankiu, priklausomai nuo augalo rūšies ir situacijos).

Pastaba 4: Saugomo gamtos objekto statusą turinčiam medžiui, šaknų apsaugos ploto spindulys (R) apskaičiuojamas kamieno \varnothing dauginant iš 12.

ŽELDINIŲ INVENTORIZACIJOS LENTELĖS PAVYZDYS

Nr. plane	Medžio rūšis lietuviškai	Medžio rūšis lotyniškai	Kamieno diametras cm 1.30 m aukštyje (cm)	Kamieno diametras ties kamieno kakleliu (cm)	Saugomo šaknų ploto spindulys (R) (m)	Saugomas šaknų plotas (m ²)	Lajos projekcija nuo ašies Š,R,P,V kryptimis (m)	Medžio būklės indeksas 1, 2, 3, 4, 5	Siūlomos/būtiniosios arboristinės/tvarkymo priemonės
1	2	3	4	5	6	7	8	9	10
8	Paprastasis klevas	Acer platanoides	32	40	3,84	11,57	3; 4,3; 5; 3,4	1	Formuojamasis genėjimas

DETALŪS METADUOMENYS

Dokumento sudarytojas (-ai)	Vilniaus miesto savivaldybė 188710061, Konstitucijos pr. 3, LT-09601, Vilnius
Dokumento pavadinimas (antraštė)	DĖL PROJEKTINIŲ PASIŪLYMŲ RENGIMO UŽDUOTIES TVIRTINIMO KALVARIJU 50E
Dokumento registracijos data ir numeris	2021-10-01 Nr. A659-644/21(3.3.2.26E-VMA)
Dokumento gavimo data ir dokumento gavimo registracijos numeris	–
Dokumento specifikacijos identifikavimo žymuo	ADOC-V1.0
Parašo paskirtis	Pasirašymas
Parašą sukūrusio asmens vardas, pavardė ir pareigos	Mindaugas Pakalnis, Vyriausiojo miesto architekto skyriaus vedėjas, Vyriausiojo miesto architekto skyrius
Sertifikatas išduotas	MINDAUGAS,PAKALNIS LT
Parašo sukūrimo data ir laikas	2021-10-01 13:48:55 (GMT+03:00)
Parašo formatas	XAdES-T
Laiko žymoje nurodytas laikas	2021-10-01 13:49:14 (GMT+03:00)
Informacija apie sertifikavimo paslaugų teikėją	EID-SK 2016, AS Sertifitseerimiskeskus EE
Sertifikato galiojimo laikas	2020-11-03 20:19:13 – 2025-11-02 23:59:59
Informacija apie būdus, naudotus metaduomenų vientisumui užtikrinti	"Registravimas" paskirties metaduomenų vientisumas užtikrintas naudojant "RCSC IssuingCA, VI Registru centras - i.k. 124110246 LT" išduotą sertifikatą "Dokumentų valdymo sistema Avilys, Vilniaus miesto savivaldybės administracija, i.k.188710061 LT", sertifikatas galioja nuo 2018-12-27 14:17:37 iki 2021-12-26 14:17:37
Pagrindinio dokumento priedų skaičius	1
Pagrindinio dokumento priedamų dokumentų skaičius	–
Priedamo dokumento sudarytojas (-ai)	–
Priedamo dokumento pavadinimas (antraštė)	–
Priedamo dokumento registracijos data ir numeris	–
Programinės įrangos, kuria naudojantis sudarytas elektroninis dokumentas, pavadinimas	Dokumentų valdymo sistema „Avilys“, versija 3.5.51
Informacija apie elektroninio dokumento ir elektroninio (-ių) parašo (-ų) tikrinimą (tikrinimo data)	Atitinka specifikacijos keliamus reikalavimus. Visi dokumente esantys elektroniniai parašai galioja (2021-10-01 14:15:45)
Paieškos nuoroda	–
Papildomi metaduomenys	Nuorašą suformavo 2021-10-01 14:15:45 Dokumentų valdymo sistema „Avilys“

BENDRIEJI STATINIŲ RODIKLIAI

Šiame priede nurodomi žemės sklypo ir statinių (techniniai ir paskirties) rodikliai bendruoju atveju. Projekte nurodomi konkretaus sklypo ir konkretaus statinio bendrieji rodikliai. Bendrieji statinio rodikliai lentelėje ar kita forma nurodomi projekto bendrojoje dalyje.

Pavadinimas	Mato vienetas	Kiekis Leidimo	Kiekis A laidos	Pastabos
-------------	---------------	-------------------	--------------------	----------

I SKYRIUS SKLYPAS

1. sklypo plotas	m ²	787	787	
2. sklypo užstatymo intensyvumas	%	132	150	
3. sklypo užstatymo tankis	%	51	53	

II SKYRIUS PASTATAI

GYVENAMASIS NAMAS

1. Gyvenamosios paskirties (trijų ir daugiau butų (daugiabučiai) pastatai

2. Pastato bendrasis plotas.*	m ²	1250.51	1161.03	
3. Pastato naudingasis plotas. *	m ²	1034.30	1161.03	
4. Pastato tūris.*	m ³	5872	5918	
5. Aukštų skaičius.*	vnt.	4+cokolini aukštas	5	
6. Pastato aukštis. *	m	16.40	16.50	Nuo žemės
7. Butų skaičius (gyvenamajame name), iš jų:	vnt.	16	21	
7.1. 1 kambarių	vnt.	2	0	
7.2. 2 kambarių	vnt.	6	13	
7.3. 3 kambarių	vnt.	4	6	
7.4. 4 kambarių	vnt.	4	2	
8. Energinio naudingumo klasė		A+	A+	
9. Pastato (patalpų) akustinio komforto sąlygų klasė		C	C	
10. Statinio atsparumo ugniai laipsnis		I	I	

11. Kiti papildomi pastato rodikliai

8. * Žvaigždute pažymėti rodikliai apskaičiuojami vadovaujantis Nekilnojamojo turto kadastrinių matavimų ir kadastro duomenų surinkimo taisyklėmis, kurias tvirtina Lietuvos Respublikos žemės ūkio ministras. Baigus statybą ir atlikus kadastrinius matavimus šie rodikliai gali turėti neesminių nukrypimų [5.39].

Statinio projekto vadovas

Andrius Daujotas A1889

(vardas, pavardė, parašas, kvalifikacijos atestato arba pažymos Nr., data)

AIŠKINAMASIS RAŠTAS

Esama situacija

Daugiabučiui gyvenamajam namui Kalvarijų 50e 2018m buvo išduotas statybą leidžiantis dokumentais Nr. LSNS-01-181114-01389. Užsakovo pageidavimu atliekama projekto korektūrą išleidžiama A laida ir išimamas naujas statybą leidžiantis dokumentas.

Sklypas patenka į Vilniaus senamiesčio kultūros paminklo (unikalus kodas 16073) apsaugos zoną. Šiaurinė teritorijos dalys ribojasi su privačiu sklypu (kad. Nr. 0101/0032:707). Vakarinė ir Pietinė teritorijos dalis nuo šalia esančių sklypų skiria valstybinės žemės koridoriai. Rytinė sklypo dalis ribojasi su privačiu sklypu (kad. Nr. 0101/0032:254).

Sklypo sprendiniai

Daugiabutis namas buvo suprojektuotas Kalvarijų g. 50e sklype kad Nr. 0101/0032:277. Pastato vieta lieka tokia pati kaip ir pagal išduotą leidimą. Pagal galiojantį leidimą pastatas buvo 4 aukštų su cokoliniu aukštu ir rūsiu. A laida pastatas nežymia pakeliamas, cokolinis aukštas tampa aukštu ir pastatas tampa 5 aukštų. Naikinamas rūsys.

Pagal galiojantį leidimą sklype buvo numatytas 9 automobiliu stovėjimo vietos. A laida sklype numatomos 2 stovėjimo vietos. Greta esančiame Kalvarijų g. 48b sklype, numatomos dar papildomos 10 stovėjimo vietų. Vadovaujantis "Vilniaus miesto savivaldybės teritorijos suskirstymo į zonas pagal nustatytus automobilių stovėjimo vietų skaičiaus koeficientus schema" sklypas papuola į 2 zona kur nustatomas 0,5 minimalus ir 0,75 maksimalus koeficientai. Remiantis STR 2.06.04:2014 „Gatvės ir vietinės reikšmės keliai. Bendrieji reikalavimais“ automobilių stovėjimo vietų kiekis 21 butus turi būti 21, pritaikius koeficientus stovėjimo vietų skaičius turi būti 11-16. Bendrai per abu sklypus numatomos 12 stovėjimo vietų, iš jų 1 pritaikoma žmonėms su negalia ir 3 vietos elektromobiliams.

Vaikų žaidimo aikštelės sprendiniai lieka tokie pat kaip ir numatyti 2018m išduotame statybą leidžiančiame dokumente.

Architektūriniai sprendiniai

Pastato kontūras ir tūris išlieka artimas 2018 išduotam statybą leidžiančiam dokumentui. Iškelus automobilių stovėjimo vietas į gretimą sklypą dalyje pirmo aukšto įrengiami butai. Nežymiai keičiamas aukštų išplanavimas. Butų skaičius padidėja iš 16 iki 23 butų. Pastato apdaila tinkas ir klinkerio plytelės. Suvienodinami langų dydžiai ir dalinimas. Veidrodiniu būdu apskama laiptinė, dėl to keičiasi pagrindinio įėjimo į pastą vieta. Pastato aukšti

KVAL. PATV. DOK. NR.	UAB „Regroup projektavimas“ J. kodas: 300622140, Geležinio Vilko g. 18A, 08104 Vilnius			Daugiabutis gyvenamasis namas. Kalvarijų g. 50E Vilnius. Statybos projektas	
	DIR.	Tadas Monkevičius		Aiškinamasis raštas	LAIDA
A 1889	PV	Andrius Daujotas			0
LT	UAB "Vilniaus būsto statyba"			1650-01-TP-PP.AR	LAPAS
					LAPŲ
				1	6



2018 statybos leidimas



A laida

Statinio konstrukcijos

Pastato konstrukciniai sprendiniai keičiami iš monolitinio konstruktyvo į surenkamą. Pastatas apšiltinamas. Energinė klasė išlieka A+.

Projektinių pasiūlymų sprendinių pasekmių vertinimas

Projektiniai pasiūlymai gyvenamajam daugiabučiui namui parengti vadovaujantis PTR 3.06.01:2007 „Kultūros paveldo tvarkybos darbų projektų rengimo taisyklės“ ir Vilniaus senamiesčio – Pasaulio paveldo objekto apsaugos (buferinės) zonos specialiojo plano konceptualiosios dalies reglamentais, Vilniaus miesto bendrojo plano sprendiniais iki 2015 m., STR 2.02.01:2004 „Gyvenamieji pastatai“ bei kitai galiojančiais dokumentais.

Projekto sprendiniai savo aukščiu, apimtimi ar išraiška nenustelbia Senamiestyje ar jo apsaugos zonoje esančių saugomų kultūros paveldo objektų ar jų grupių, gamtinių vertybių – Senamiestį supančių kalvų. Projektuojami tūriai netrukdo apžvelgti senamiesčio, nekonkuruoja su esamomis istorinėmis vertikalėmis, yra pakankamai nutolę nuo Senamiesčio ribos, todėl nepažeidžia valstybės saugomo objekto (u.k. 16073) vertingųjų savybių ir atitinka teritorijai keliamus specialiuosius paveldosauginius aukščio reikalavimus.

PV

Andrius Daujotas
A 1889

UAB „Regroup projektavimas“ Į. kodas: 300622140, Geležinio Vilko g. 18A, 08104 Vilnius	2065-01-TP-PP.AR	LAIDA	LAPAS	LAPŲ
		0	2	6

PAVELDOSAUGINĖ DALIS

Esama situacija. Projektuojamas sklypas yra **Vilniaus senamiesčio – kultūros paminklo u.k. 16073 vizualinės apsaugos zonoje**, buv. Šnipiškių priemiestyje. Sklypas neužstatytas, yra kvartalo gilumoje už Kalvarijų g. 50 sklypo, valdomas privačios nuosavybės teise; privažiavimas per skerstgatvį iš Kalvarijų g. tarp pastatų Kalvarijų g. Nr. 48 ir Nr. 50.

Žemės naudojimo būdas/ pobūdis – „daugiabučių gyvenamųjų pastatų ir bendrabučių teritorijos“. Šiuo metu sklypas naudojamas automobilių parkavimui. Vertingų želdinių sklype nėra.



Vyraujantis teritorijos užstatymo būdas perimetrinis atviras ir perimetrinis sodybinis. Buvę istoriniai sklypai susmulkėję XX a. pabaigoje, daugėjant savininkų skaičiui. Užstatymo vyraujantis aukštingumas 1-2 a. su mansarda, kitoje Kalvarijų g. pusėje 3 aukštai su mansarda, gilumoje 4 aukštai.



Teritorijos istorinė raida. XVIII a. prasidėjo intensyvesnis Šnipiškių priemiesčio užstatymas. Jėzuitai amžiaus pradžioje pradėjo statyti Šv. Rapolo bažnyčią ir vienuolyną, 1697 m. jiems Vilniaus vaivados K.Sapiegos dovanotoje žemėje. Tuo pat metu formavosi teritorijos gatvių, gatvelių ir skersgatvių tinklas, su pagrindinėmis Šnipiškių, Verkių (Kalvarijų), Žvejų, Piuromonto (Šeimyniškių) gatvėmis ir gausiomis, tankiomis šalutinėmis gatvelėmis. Iki XIX a. vidurio Šnipiškės labai menkai tesivystė. Dauguma XIX - XX a. pradžios Vilniaus miesto pradžios statybų vyko pagal patvirtintas 1892 metų statybos taisykles, kuriuose buvo nurodyta, jog Kalvarijų gatvės užstatymas negalėjo būti aukštesnis už gatvės ir šaligatvio plotį, t.y. naujojo pastato aukštis turėjo būti apie 21,34 m (~10 sieksnių). XIX a. buvo paruošti ir patvirtinti trys perspektyviniai Vilniaus miesto vystimo planai. I-as patvirtintas 1817 m., II-as - 1837 m.. Tačiau jų, kaip nerealių to laiko situacijoje, buvo atsisakyta, juolab, kad gyvenamoji statyba šioje vietoje vyko gana lėtai. 1875 m. patvirtintas III-as Vilniaus m. perspektyvinio miesto planas, pagal kurį miestas buvo suskirstytas į 235 kvartalus, o šie - į mūrinius ir medinius. Šnipiškėse tokių kvartalų buvo numatyta 28, iš jų tik 5 priskirti

UAB „Regroup projektavimas“ Į. kodas: 300622140, Geležinio Vilko g. 18A, 08104 Vilnius	2065-01-TP-PP.AR	LAIDA	LAPAS	LAPŲ
		0	3	6

mūriniams kvartalams. 1938 m. lenkai paruošė Vilniaus miesto planą, kuriame miestas buvo padalintas į saugotiną senamiestį ir 6 užstatymui skirtas zonas bei neužstatomus plotus. Kiekvienoje zonoje buvo griežtai reglamentuojamas užstatymo aukštingumas, aukštis, tankumas, minimalus leistinas sklypų dydis. Šio projekto aiškinamajame rašte nagrinėta Šnipiškių teritorijos esama būklė, pažymėta jos teritorija dar neseniai buvo naudojama žemės ūkiui, liko žemės sklypų dalinimas "pagal virvę"; teritorija buvo susmulkinta pravedus daug lygiagrečių gatvių. Be gyvenamosios paskirties šiame rajone buvo numatyta nemažus plotus panaudoti žaliosioms juostoms, sporto įrenginiams ir kitoms visuomeninėms reikmėms. Didesnė Šnipiškių paminklinės teritorijos dalis buvo užstatyta XIX a. pabaigoje mediniais vienaaukščiais gyvenamais sodybinio tipo namais. Tik teritorijose abipus Kalvarijų g. bei Lvovo g. pradžioje numatyti perimetrinio užstatymo sklypai, kur pastatų aukštis siekė 12,5 - 15 m iki karnizo.

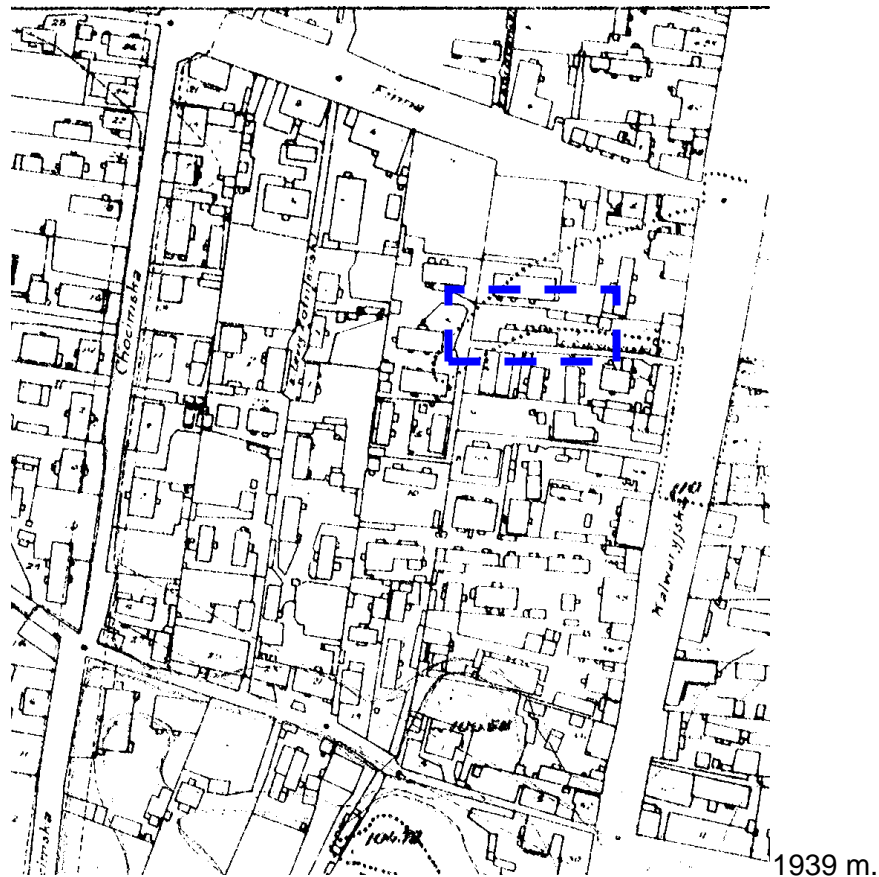

Istoriškai Kalvarijų g. 50E buvusi prieškarinio sklypo Kalvarijų g. 50 dalis, buv. užstatyta menkaverčiais ūkiniais pastatais, nugriautais XX a. antroje pusėje.

Projektiniai sprendimai. Sklype projektuojamas naujas užstatymas, įvertinant besikeičiantį Kalvarijų g. charakterį, užstatymo tipą, užtikrinant šiuolaikiškais bet ilgaamžiškais medžiagomis naujo pastato bei jo apsupties integralumą. Siūlomas 5 aukštų pastatas kvartalo gilumoje, aukštis m. – iki 16,5 m.-17 m. Užstatymo intensyvumas iki 1,5; užstatymo tankis (antžeminis) – iki 60 proc.

Sklypas yra Senamiesčio seniūnijoje ir patenka į **Vilniaus senamiesčio – kultūros paminklo (u.k.16073) vizualinėje apsaugos zoną**, kurioje ribojamas užstatymo aukštis. Vilniaus senamiesčio – Pasaulio paveldo objekto apsaugos (buferinės) zonos specialiojo plano konceptualiosios dalies patvirtintas režimas:

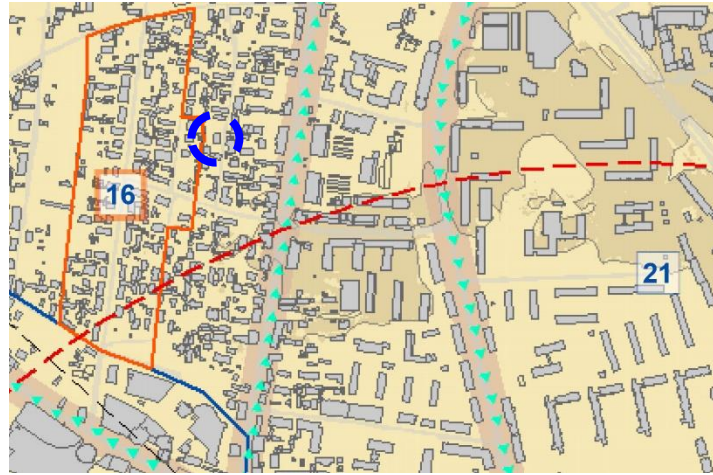

21	Šnipiškės, Žirmūnai - apsaugos zonos dalis, su dominuojančiais urbanistiniais naujadarais	Galimas maksimalus urbanistines struktūros vystymas, išsaugant gamtos ir užstatymo silueto santykį.	nereglamentuojamas	iki 25 m, atskirose vietose iki 35 m.
-----------	---	---	--------------------	--

21-oji Šnipiškių buv. istorinio priemiesčio užstatymo zonoje galimas maksimalus urbanistinės struktūros vystymas, išsaugant gamtos ir užstatymo silueto santykį, reglamentuojamas užstatymo aukštis iki 25m, vietomis iki 35 m.

2005-04-19 Kultūros paveldo departamento direktoriaus įsakymu Nr. Į-167 buvo patvirtintas **Pasaulinio paveldo objekto – kultūros paminklo U1P – Vilniaus istorinio centro apsaugos zonos laikinasis apsaugos reglamentas.**

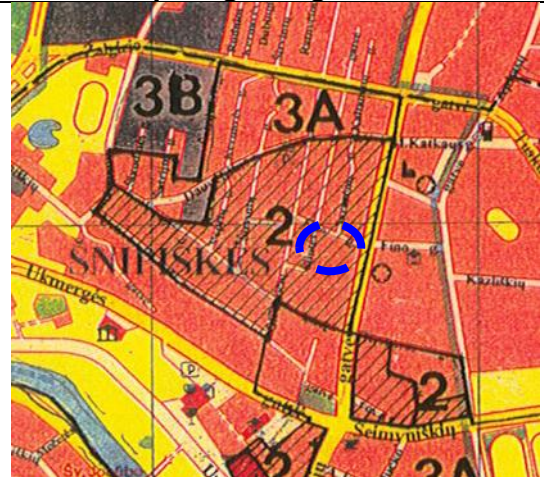

**VILNIAUS CENTRINĖS DALIES ZONAVIMAS
PAMINKLOSAUGOS POŽIŪRIU M 1:23000 (1994 m.):**

1. Vilniaus senamiestis.
2. Kitos urbanistinės teritorijos.
- 3A. Reguliuojamų statybų zona.
- 3B Reguliuojamų statybų zona (ribojamas aukštingumas).
4. Gamtos apsaugos zona .

**KULTŪROS VERTYBIŲ APSAUGOS DEPARTAMENTO
PRIE LIETUVOS RESPUBLIKOS KULTŪROS MINISTERIJOS
2005-04-19 ĮSAKYMU NR. Į-167 NUSTATYTA, KAD
PASAULINIO PAVELDO OBJEKTO – KULTŪROS PAMINKLO U1P
- VILNIAUS ISTORINIO CENTRO APSAUGOS ZONA
APIMA 2, 3A, 3D, 4 TERITORIJAS.**

2- kitos urbanizuotos teritorijos. Apsaugos zonoje: draudžiamas tokių naujų statinių statymas ar esamų statinių rekonstravimas, didinant jų aukštingumą ar apimtį, kurie, žiūrint iš senamiesčio gatvių ir aikščių, pagrindinių įvažiavimo traktų bei iš apžiūros vietų:

- savo aukščiu, apimtimi ar išraiška nustelbtų senamiestyje ar jo apsaugos zonoje esantį saugomą kultūros paveldo objektą ar jų grupę, gamtines vertybes – senamiestį supančias kalvas;
- trukdytų apžvelgti senamiestį ar jo apsaugos zonoje esantį saugomą kultūros paveldo objektą ar jų grupę;
- ne mažiau kaip iki pusės aukščio užstotų senamiestyje ar jo apsaugos zonoje esančią kalvą;
- keistų senamiesčio siluetą;
- būtų matomi iš senamiesčio gatvių ir aikščių (šis reikalavimas netaikomas gatvių, ribojančių senamiestį, atveju).

Projektuojamas 5 aukštų pastatas neužstoja kultūros paminklo Senamiesčio apžvalgos, nenustelbia esančių kitų apsaugos zonoje saugomų objektų apžvalgos, (arti nėra saugomų ir įregistruotų NKV objektų). Planuojamas statyti statinys laikomas nustelbiančiu saugomą kultūros paveldo objektą ar jų grupę, jeigu, žiūrint iš apžiūros vietų:

- bus iškilęs virš matomo saugomo kultūros paveldo objekto ar jų grupės;

UAB „Regroup projektavimas“ Į. kodas: 300622140, Geležinio Vilko g. 18A, 08104 Vilnius	2065-01-TP-PP.AR	LAIDA	LAPAS	LAPŲ
		0	5	6

- bus matomas saugomo kultūros paveldo objekto ar jų grupės artimoje aplinkoje ir vizualiai savo apimtimi ar aukščiui konkuruos ar bus didesnis už saugomą kultūros paveldo objektą ar jų grupę.

Kalvarijų g. 50E sklypas yra pakankamai fiziškai nutolęs nuo Vilniaus senamiesčio, ir naujas užstatymas neįtakos nuo Senamiesčio apžvalgos aikštelių atsiveriančių panoramų.

Pagal **Vilniaus miesto savivaldybės teritorijos bendrąjį planą** iki 2015 m., 2007-02-14, reg. Nr. 1881; sklypas patenka į tankiai urbanizuotas teritorijas - „**Miesto centras, svarbiausi lokalūs centrai**“. Tai mišrios svarbiausių miesto centrų teritorijos, kurioms keliami ypatingi reikalavimai pastatų ir viešųjų erdvių architektūrai. Vyrauja gyvenamoji, komercinė, visuomeninė veikla. Leistinas maksimalus teritorijos užstatymo intensyvumas iki 3,0, maksimalus užstatymo aukštis nuo žemės paviršiaus iki kraigo iki 35 m.

Vadovaujantis BP sprendiniais **3.2.2. Daugiaaukštės daugiabutės gyvenamosios statybos plėtra**: „Daugiabučius gyvenamuosius namus reikėtų statyti tik tose teritorijose, kuriose įmanoma nepertraukiama inžinerinės infrastruktūros, visuomeninio transporto, socialinės infrastruktūros (vaikų darželiai, mokyklos, buitios paslaugos ir kt.) plėtra arba ten, kur numatoma kompleksiskai kurti šią infrastruktūrą“. Miesto zonų plėtros principai nurodyti miesto struktūros schemoje ir lentelėse.

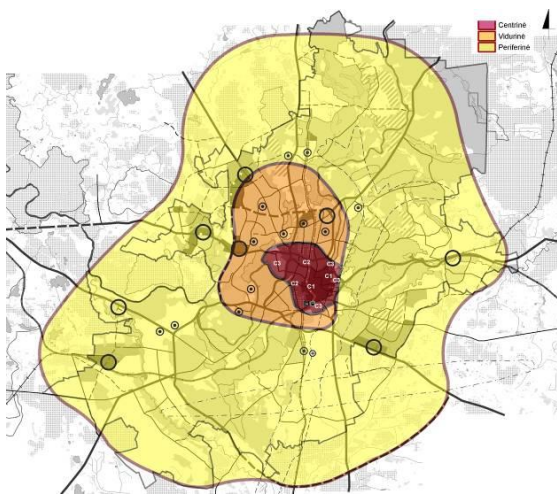

2.2.2 pav. BP sprendiniai. „MIESTO STRUKTŪRA“. Vilniaus

miesto struktūros zonos. 2 zona:

- Gyvenamosios aplinkos, viešųjų erdvių ir kitų teritorijų modernizavimas, rekonstrukcija;
- Funkcinė integracija;
- Polifunkciškumą skatinantis funkcinis ir fizinis neefektyviai naudojamų teritorijų pertvarkymas (konversija).

Projektuojami gyvenamojo daugiabučio namo užstatymo aukščio, aukštingumo, tankio ir intensyvumo rodikliai atitinka galiojančius teritorijų planavimo ir nekilnojamojo kultūros vertybių apsaugą reglamentuojančius dokumentus ir papildo daugiaplanius Šnipiškių vaizdus, išsaugant gamtos ir urbanizuotų teritorijų santykį, (užstatymo priklausomajam želdynui skiriama $\geq 25-30$ proc.).

Parengti projektiniai sprendiniai neviršija u.k. 16073 vizualinės zonos 21 teritorijai reglamentuoto 25m metrų aukščio, neprieštaruja apsaugos zonos laikinajam apsaugos reglamentui (2005-04-19, KPD įsakymas Nr. Į-167). Urbanistinės struktūros rekonstravimas ir papildymas neturės neigiamo poveikio istorinio centro miestovaizdžiui bei nekonkuruos su saugomo paminklo Vilniaus senamiesčio (u.k. 16073) istorinėmis vertikalėmis.

PV

Andrius Daujotas A1889

UAB „Regroup projektavimas“ Į. kodas: 300622140, Geležinio Vilko g. 18A, 08104 Vilnius	2065-01-TP-PP.AR	LAIDA	LAPAS	LAPŲ
		0	6	6

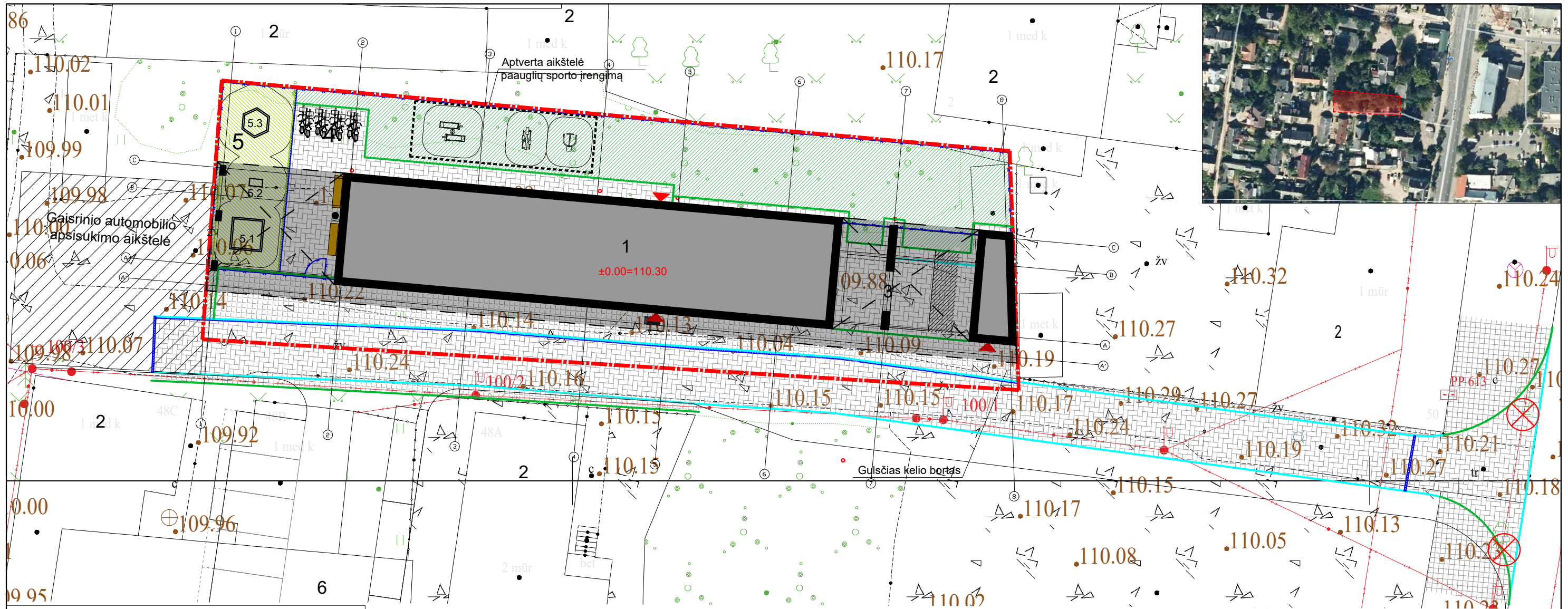

Eksplikacija	
1	Projektuojamas daugiabutis gyvenamasis namas
2	Gretimi statiniai
3	Automobilių stovėjimo aikštelė 2 vietų
4	Dviračių stovėjimo vietos 8 vietų
5	Vaikų žaidimo aikštelė (50m²) 5.1 Smėlio dėžė 5.2 Supynės 5.3 Karstyklės
6	Kitu projektu numatoma stovėjimo aikštelė 10 vietų
	Pakelta virš žemės pastato dalis
	Veja (198m²)
	Betoninių plytelių danga 375x375x70
	Betoninių trinkelio danga 100x100x80
	Betoninių trinkelio danga 100x100x80
	Guminė danga (51m²)
	Segmentinė tvora H-1.7m,
	Lietaus surinkimo latakas
	Sklypo ribos
	Įvažiavimo bortas pilkas 1000x220x150
	Vejos bortas pilkas 1000x200x80
	Kertami medžiai 2vnt
	Nelaidžios dangos sklype (50%)

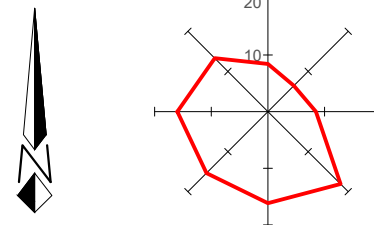

Pavadinimas	Mato vienetas	Kiekis	Pastabos
I SKLYPAS			
1. Sklypo plotas	m²	787	
2. Sklypo užstatymo intensyvumas	%	150	
3. Sklypo užstatymo tankumas	%	53	

UAB „Regroup projektavimas“ Į. kodas: 300622140, Geležinio Vilko g. 18A, 08104 Vilnius		Daugiabutis gyvenamasis namas. Kalvarijų g. 50E Vilnius.	
		Statybos projektas	
A1889	Direktorius	Tadas Monkevičius	Laida
	PV. Arch.	Andrius Daujotas	
TP			UŽSAKOVAS
1650-01-TP-SR.B-01		Puslapis	Puslapiu
		1	01

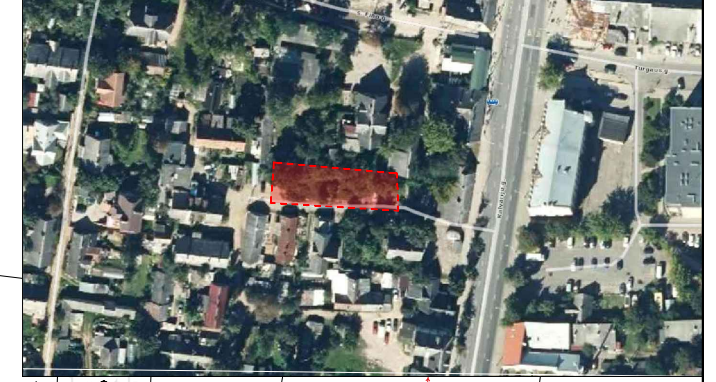

Bendrojo plano leidžiamas aukštingumas 35m

Vilniaus Senamiesčio apsaugos specialiojo plano leidžiamas aukštingumas 25m

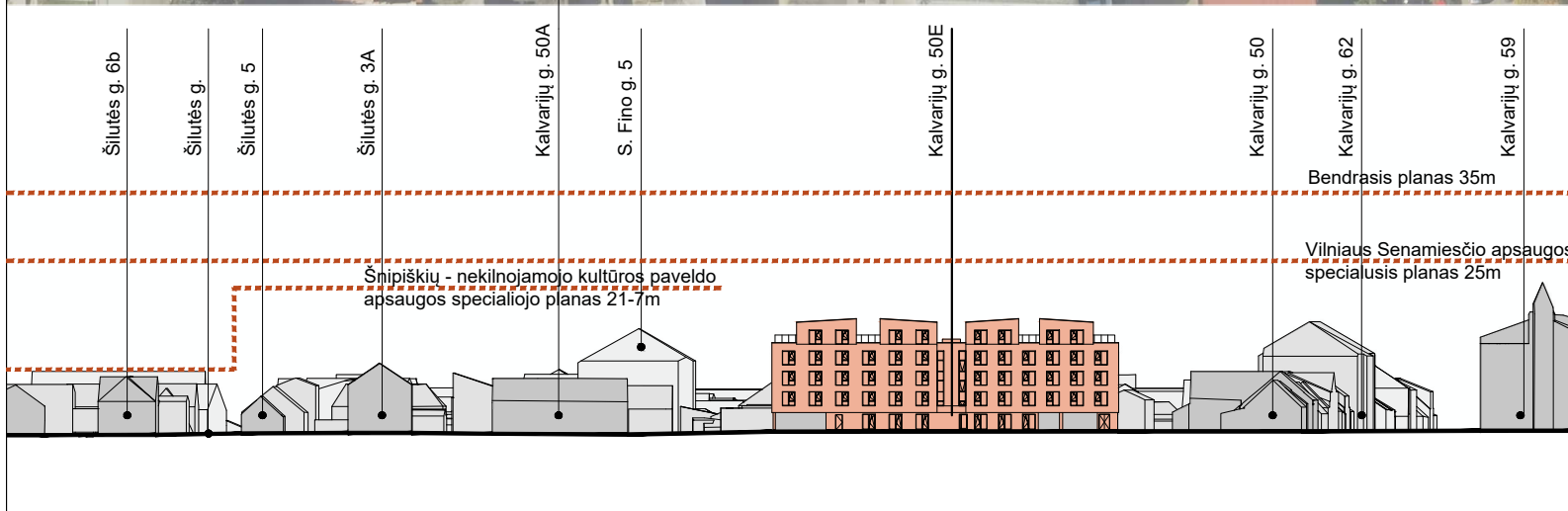

		UAB „Regroup projektavimas“ J. kodas: 300622140, Geležinio Vilko g. 18A, LT - 08104 Vilnius		Daugiabutis gyvenamasis namas, Kalvarijų g. 50E Vilnius, statybos projektas. A laida	
				01 Daugiabutis gyvenamasis namas	
		Direktorius	Tadas Monkevičius		
A1889	PV. Arch.	Andrius Daujotas			
A1889	PDV	Andrius Daujotas			
				Kalvarijų g. ir akligatvio išklotinės	
				LAIDA A	
LT		UŽSAKOVAS UAB "Vilniaus būsto statyba"		1650-01-TP-SP.B-01	
				LAPAS	LAPŲ
				0	0

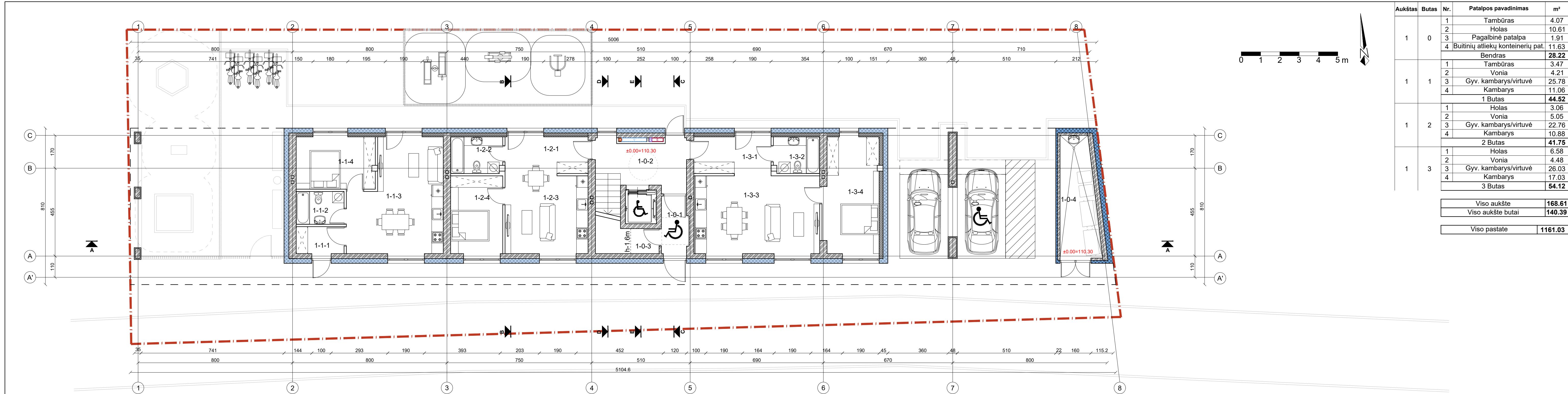

Pastabos:

- Matmenys tikrinti vietoje.
- Matmenys plane nurodyti centimetrais, aukščiai - metrais. Matmenys pririšti nuo mūro, ne nuo tinko. Nuolydžiai nurodyti laipsniais, kampai - laipsniais.
- Perdangų ir sienų atsparumus ugniai žr. GS dalyje.
- Prieš užsakant apdailines medžiagas, pavyzdžiui suderinti su Užsakovu ir projekto architektais.
- Slenksčiai ties lauko durimis turi būti įrengiami ne aukštesni nei 20 mm. Pirmo aukšto durys pastato viduje turi būti be slenksčių. Kituose aukštuose ne aukštesni kaip 20 mm.
- Pastato durys, langai ir vitrinos turi atitikti STR 2.05.20:2006 "LANGAI IR IŠORĖS ĮĖJIMO DURYS" reikalavimus.
- Sąramas žiūrėti konstrukcinėje dalyje.
- Mažesnės kaip 10 cm diametro angos projekte nenurodytos.
- Vidaus durų sąramų apačios alt. 2.10 m nuo švirių grindų jei plane nenurodyta kitaip.
- Šachtos baigiamos mūryti sumontavus inžinerinius tinklus.
- Inžinerines angas pertvarose tikslinti pagal projekto inžinerines dalis.
- Langų pririšimai iš išorės parodyti statybinės angos. Būtina įvertinti, kad šiluminė sistema ant langų gaminių perimetru užleidžiama po 4 cm.

- Silikatinių plytų mūras
- Silikatinių blokelių mūras
- Šilumos izoliacija
- G/K pertvaros
- Sklypo riba

		UAB „Regroup projektavimas“ <small>J. kodas: 300622140, Geležinio Vilko g. 18A, 08104 Vilnius</small>		Daugiabutis gyvenamasis namas. Kalvarijų g. 50E Vilnius. Statybos projektas	
A1889	Direktorius	Tadas Monkevičius		Ketvirto aukšto planas (2 variantas)	Laida
	PV. Arch.	Andrius Daujotas			A Mastelis
					1:100
LT	UŽSAKOVAS	UAB "Vilniaus būsto statyba"		1650-01-TP-SA.B-01	Puslapis 01

Aukštas	Butas	Nr.	Patalpos pavadinimas	m²
1	0	1	Tambūras	4.07
		2	Holas	10.61
		3	Pagalbinė patalpa	1.91
		4	Buitinių atliekų konteinerių pat.	11.63
Bendras				28.22
1	1	1	Tambūras	3.47
		2	Vonia	4.21
		3	Gyv. kambarys/virtuvė	25.78
		4	Kambarys	11.06
1 Butas				44.52
1	2	1	Holas	3.06
		2	Vonia	5.05
		3	Gyv. kambarys/virtuvė	22.76
		4	Kambarys	10.88
2 Butas				41.75
1	3	1	Holas	6.58
		2	Vonia	4.48
		3	Gyv. kambarys/virtuvė	26.03
		4	Kambarys	17.03
3 Butas				54.12
Viso aukšte				168.61
Viso aukšte butai				140.39
Viso pastate				1161.03

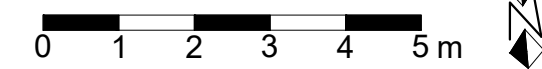
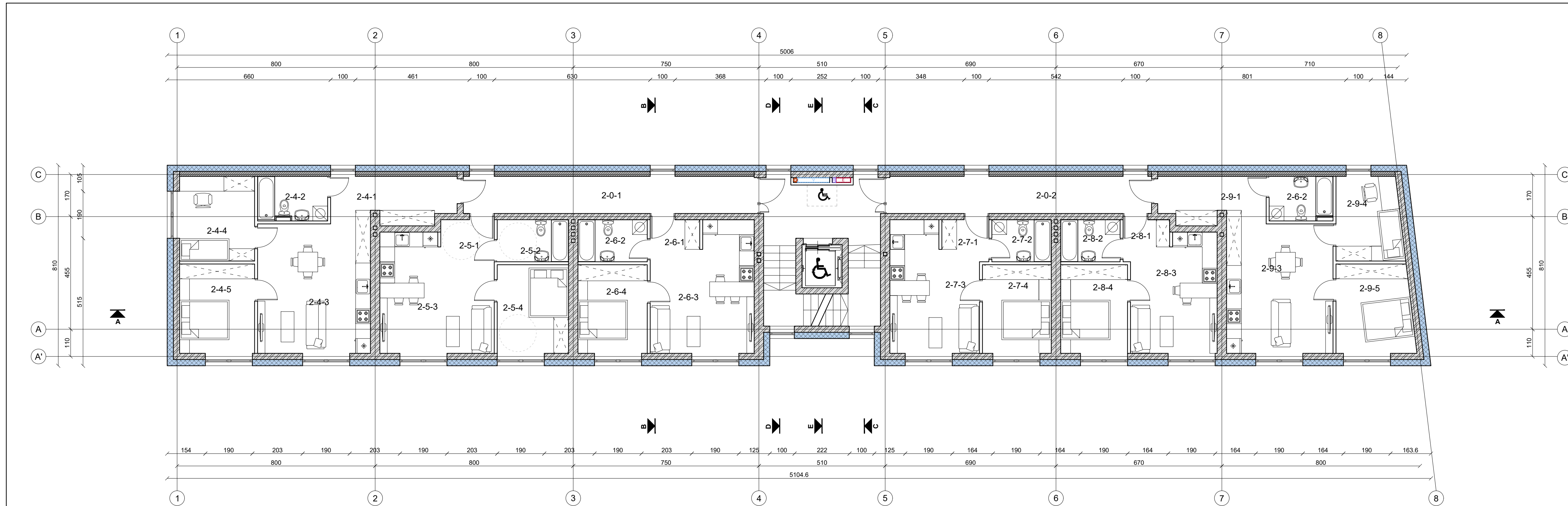

Pastabos:

- Matmenys tikrinti vietoje.
- Matmenys plane nurodyti centimetrais, aukščiai - metrais. Matmenys pririšti nuo mūro, ne nuo tinko. Nuolydžiai nurodyti laipsniais, kampai - laipsniais.
- Perdangų ir sienų atsparumus ugniai žr. GS dalyje.
- Prieš užsakant apdailines medžiagas, pavyzdžiui suderinti su Užsakovu ir projekto architektais.
- Slenksčiai ties lauko durimis turi būti įrengiami ne aukštesni nei 20 mm. Pirmo aukšto durys pastato viduje turi būti be slenksčių. Kituose aukštuose ne aukštesni kaip 20 mm.
- Pastato durys, langai ir vitrinos turi atitikti STR 2.05.20:2006 "LANGAI IR IŠORĖS JĖJIMO DURYS" reikalavimus.
- Sąramas žiūrėti konstrukcinėje dalyje.
- Mažesnės kaip 10 cm diametro angos projekte nenurodytos.
- Vidaus durų sąramų apačios alt. 2.10 m nuo švirių grindų jei plane nenurodyta kitaip.
- Šachtos baigiamos mūryti sumontavus inžinerinius tinklus.
- Inžinerines angas pertvarose tikslinti pagal projekto inžinerines dalis.
- Langų pririšimai iš išorės parodyti statybinės angos. Būtina įvertinti, kad šiluminė sistema ant langų gaminių perimetru užleidžiama po 4 cm.

	Silikatinių plytų mūras
	Silikatinių blokelių mūras
	Šilumos izoliacija
	G/K pertvaros

Aukštas	Butas	Nr.	Patalpos pavadinimas	m²
2	0	1	Koridorius	17.62
		2	Koridorius	15.58
Bendras				33.20
2	4	1	Koridorius	8.51
		2	Vonia	4.95
		3	Gyv. kambarys/virtuvė	24.73
		4	Kambarys	10.36
		5	Kambarys	10.93
1 Butas				59.48
2	5	1	Koridorius	3.67
		2	Vonia	4.89
		3	Gyv. kambarys/virtuvė	19.97
		4	Kambarys	10.31
2 Butas				38.84
2	6	1	Koridorius	2.40
		2	Vonia	4.76
		3	Gyv. kambarys/virtuvė	20.13
		4	Kambarys	10.02
3 Butas				37.31
2	7	1	Koridorius	2.47
		2	Vonia	4.08
		3	Gyv. kambarys/virtuvė	17.58
		4	Kambarys	9.95
4 Butas				34.08
2	8	1	Koridorius	2.24
		2	Vonia	4.08
		3	Gyv. kambarys/virtuvė	16.13
		4	Kambarys	9.66
5 Butas				32.11
2	9	1	Koridorius	7.14
		2	Vonia	4.50
		3	Gyv. kambarys/virtuvė	23.37
		4	Kambarys	8.92
		5	Kambarys	11.01
6 Butas				54.94

Viso aukšte	289.96
Viso aukšte butai	256.76

UAB „Regroup projektavimas“ <small>J. kodas: 300622140, Geležinio Vilko g. 18A, 08104 Vilnius</small>		Daugiabutis gyvenamasis namas. Kalvarijų g. 50E Vilnius.	
		Statybos projektas	
A1889	Direktorius	Tadas Monkevičius	Laida
	PV. Arch.	Andrius Daujotas	
Antro aukšto planas			Mastelis
			1:100
LT	UŽSAKOVAS	1650-01-TP-SA.B-01	Puslapis
	UAB "Vilniaus būsto statyba"		01

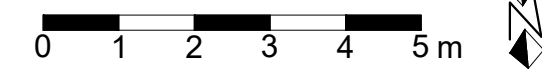
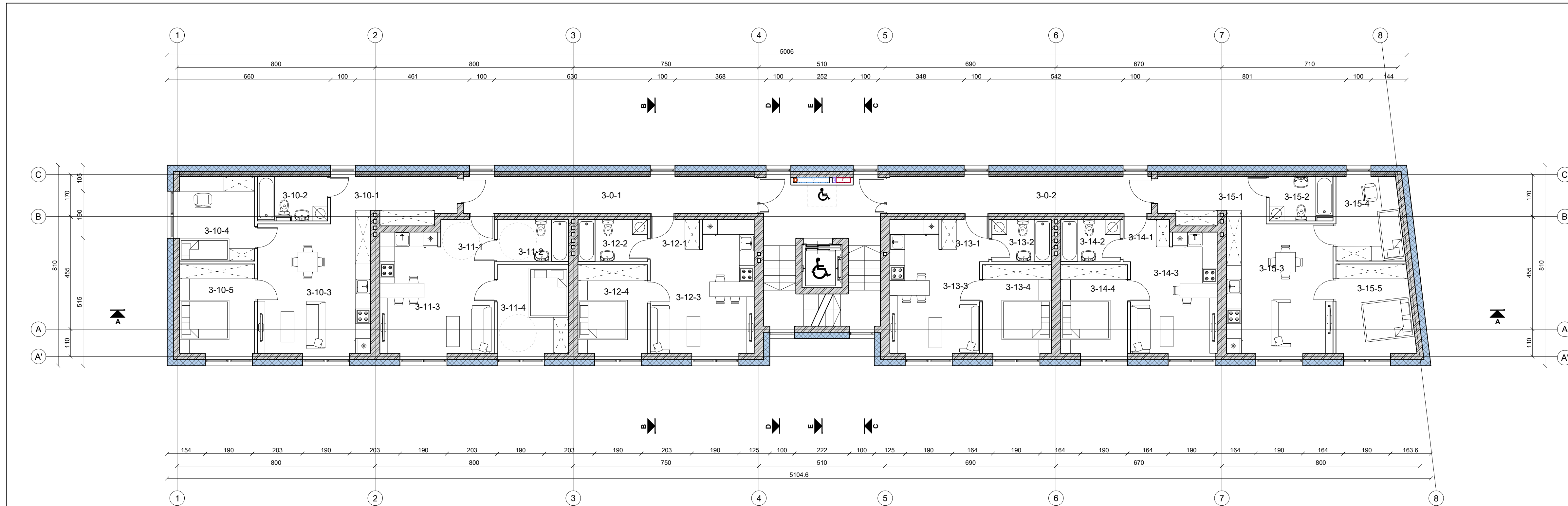

Pastabos:

- Matmenys tikrinti vietoje.
- Matmenys plane nurodyti centimetrais, aukščiai - metrais. Matmenys pririšti nuo mūro, ne nuo tinko. Nuolydžiai nurodyti laipsniais, kampai - laipsniais.
- Perdangų ir sienų atsparumus ugniai žr. GS dalyje.
- Prieš užsakant apdailines medžiagas, pavyzdžiui suderinti su Užsakovu ir projekto architektais.
- Slenksčiai ties lauko durimis turi būti įrengiami ne aukštesni nei 20 mm. Pirmo aukšto durys pastato viduje turi būti slenksčių. Kituose aukštuose ne aukštesni kaip 20 mm.
- Pastato durys, langai ir vitrinos turi atitikti STR 2.05.20:2006 "LANGAI IR IŠORĖS ĮĖJIMO DURYS" reikalavimus.
- Sąramas žiūrėti konstrukcinėje dalyje.
- Mažesnės kaip 10 cm diametro angos projekte nenurodytos.
- Vidaus durų sąramų apačios alt. 2.10 m nuo švirių grindų jei plane nenurodyta kitaip.
- Šachtos baigiamos mūryti sumontavus inžinerinius tinklus.
- Inžinerines angas pertvarose tikslinti pagal projekto inžinerines dalis.
- Langų pririšimai iš išorės parodyti statybinės angos. Būtina įvertinti, kad šiluminė sistema ant langų gaminių perimetru užleidžiama po 4 cm.

- Silikatinė plytų mūras
- Silikatinė blokelių mūras
- Šilumos izoliacija
- G/K pertvaros

Aukštas	Butas	Nr.	Patalpos pavadinimas	m²
3	0	1	Koridorius	17.62
		2	Koridorius	15.58
Bendras				33.20
3	10	1	Koridorius	8.51
		2	Vonia	4.95
		3	Gyv. kambarys/virtuvė	24.73
		4	Kambarys	10.36
		5	Kambarys	10.93
1 Butas				59.48
3	11	1	Koridorius	3.67
		2	Vonia	4.89
		3	Gyv. kambarys/virtuvė	19.97
		4	Kambarys	10.31
2 Butas				38.84
3	12	1	Koridorius	2.40
		2	Vonia	4.76
		3	Gyv. kambarys/virtuvė	20.13
		4	Kambarys	10.02
3 Butas				37.31
3	13	1	Koridorius	2.47
		2	Vonia	4.08
		3	Gyv. kambarys/virtuvė	17.58
		4	Kambarys	9.95
4 Butas				34.08
3	14	1	Koridorius	2.24
		2	Vonia	4.08
		3	Gyv. kambarys/virtuvė	16.13
		4	Kambarys	9.66
5 Butas				32.11
3	15	1	Koridorius	7.14
		2	Vonia	4.50
		3	Gyv. kambarys/virtuvė	23.37
		4	Kambarys	8.92
		5	Kambarys	11.01
6 Butas				54.94
Viso aukšte				289.96
Viso aukšte butai				256.76

UAB „Regroup projektavimas“ <small>J. kodas: 300622140, Geležinio Vilko g. 18A, 08104 Vilnius</small>		Daugiabutis gyvenamasis namas. Kalvarijų g. 50E Vilnius.		
		Statybos projektas		
A1889	Direktorius	Tadas Monkevičius	Laida	
	PV. Arch.	Andrius Daujotas		A
LT UŽSAKOVAS UAB "Vilniaus būsto statyba"			1650-01-TP-SA.B-01	Mastelis
				1:100
			Puslapis	
			01	

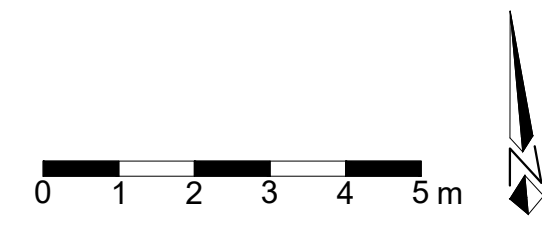
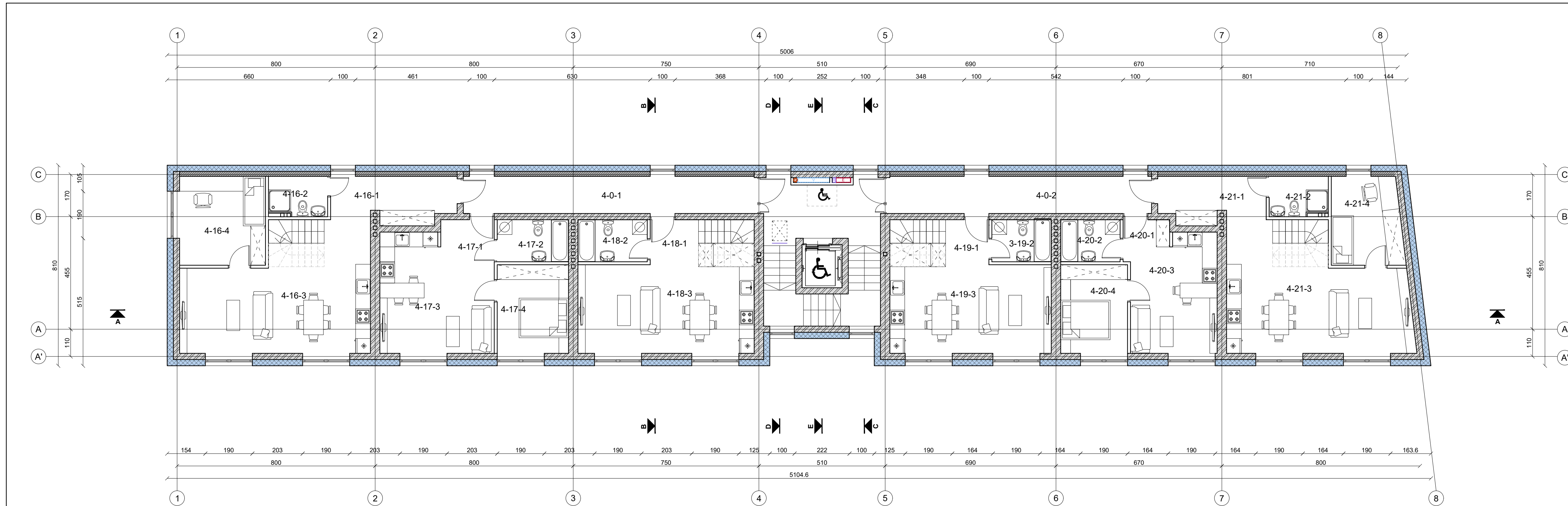

Pastabos:

- Matmenys tikrinti vietoje.
- Matmenys plane nurodyti centimetrais, aukščiai - metrais. Matmenys pririšti nuo mūro, ne nuo tinko. Nuolydžiai nurodyti laipsniais, kampai - laipsniais.
- Perdangų ir sienų atsparumus ugniai žr. GS dalyje.
- Prieš užsakant apdailines medžiagas, pavyzdžiui suderinti su Užsakovu ir projekto architektais.
- Slenksčiai ties lauko durimis turi būti įrengiami ne aukštesni nei 20 mm. Pirmo aukšto durys pastato viduje turi būti slenksčių. Kituose aukštuose ne aukštesni kaip 20 mm.
- Pastato durys, langai ir vitrinos turi atitikti STR 2.05.20:2006 "LANGAI IR IŠORĖS JĖJIMO DURYS" reikalavimus.
- Sąramas žiūrėti konstrukcinėje dalyje.
- Mažesnės kaip 10 cm diametro angos projekte nenurodytos.
- Vidaus durų sąramų apačios alt. 2.10 m nuo švirių grindų jei plane nenurodyta kitaip.
- Šachtos baigiamos mūryti sumontavus inžinerinius tinklus.
- Inžinerines angas pertvarose tikslinti pagal projekto inžinerines dalis.
- Langų pririšimai iš išorės parodyti statybinės angos. Būtina įvertinti, kad šiluminė sistema ant langų gaminių perimetru užleidžiama po 4 cm.

- Silikatinė plytų mūras
- Silikatinė blokelių mūras
- Šilumos izoliacija
- G/K pertvaros

Aukštas	Butas	Nr.	Patalpos pavadinimas	m²
4	0	1	Koridorius	17.62
		2	Koridorius	15.85
Bendras				33.47
4	16	1	Koridorius	8.51
		2	Vonia	3.71
		3	Gyv. kambarys/virtuvė	33.07
		4	Kambarys	12.45
13 butas pirmas aukštas				57.74
4	17	1	Koridorius	3.67
		2	Vonia	4.89
		3	Gyv. kambarys/virtuvė	19.97
		4	Kambarys	10.31
14 Butas				38.84
4	18	1	Koridorius	4.07
		2	Vonia	4.75
		3	Gyv. kambarys/virtuvė	26.92
15 butas pirmas aukštas				35.74
4	19	1	Koridorius	3.70
		2	Vonia	4.08
		3	Gyv. kambarys/virtuvė	24.77
16 butas pirmas aukštas				32.55
4	20	1	Koridorius	2.24
		2	Vonia	4.08
		3	Gyv. kambarys/virtuvė	16.13
		4	Kambarys	9.66
17 Butas				32.11
4	21	1	Koridorius	7.14
		2	Vonia	3.72
		3	Gyv. kambarys/virtuvė	32.26
		4	Kambarys	10.10
18 butas pirmas aukštas				53.22
Viso aukšte				283.67
Viso aukšte butai				250.20

UAB „Regrop projektavimas“ <small>J. kodas: 300622140, Geležinio Vilko g. 18A, 08104 Vilnius</small>		Daugiabutis gyvenamasis namas. Kalvarijų g. 50E Vilnius.	
		Statybos projektas	
A1889	Direktorius	Tadas Monkevičius	Laida
	PV. Arch.	Andrius Daujotas	
Ketvirto aukšto planas			Mastelis
			1:100
LT	UŽSAKOVAS	UAB "Vilniaus būsto statyba"	Puslapis
	1650-01-TP-SA.B-01		01

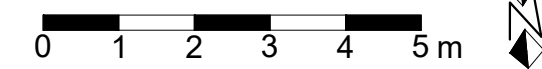
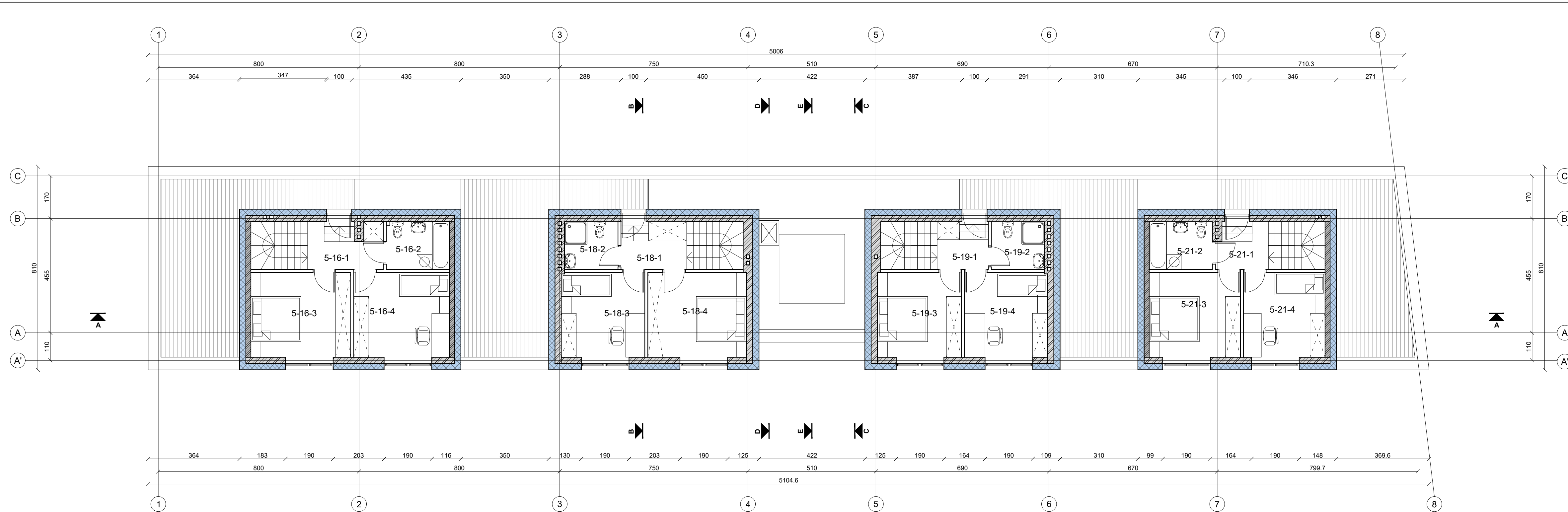

Aukštas	Butas	Nr.	Patalpos pavadinimas	m²
5	16	1	Koridorius	4.50
		2	Vonia	4.78
		3	Kambarys	13.45
		4	Kambarys	12.91
13 butas antras aukštas				35.64
5	18	1	Koridorius	4.13
		2	Vonia	4.04
		3	Kambarys	11.25
		4	Kambarys	13.28
15 butas antras aukštas				32.70
5	19	1	Koridorius	3.05
		2	Vonia	4.00
		3	Kambarys	11.32
		4	Kambarys	11.18
16 butas antras aukštas				29.55
4	21	1	Koridorius	2.88
		2	Vonia	4.78
		3	Kambarys	12.30
		4	Kambarys	10.98
18 butas antras aukštas				30.94
Viso aukšte				128.83

Pastabos:

- Matmenys tikrinti vietoje.
- Matmenys plane nurodyti centimetrais, aukščiai - metrais. Matmenys prišti nuo mūro, ne nuo tinko. Nuolydžiai nurodyti laipsniais, kampai - laipsniais.
- Perdangų ir sienų atsparumus ugniai žr. GS dalyje.
- Prieš užsakant apdailines medžiagas, pavyzdžiui suderinti su Užsakovu ir projekto architektais.
- Slenksčiai ties lauko durimis turi būti įrengiami ne aukštesni nei 20 mm. Pirmo aukšto durys pastato viduje turi būti be slenksčių. Kituose aukštuose ne aukštesni kaip 20 mm.
- Pastato durys, langai ir vitrinos turi atitikti STR 2.05.20:2006 "LANGAI IR IŠORĖS ĮEJIMO DURYS" reikalavimus.
- Sąramas žiūrėti konstrukcinėje dalyje.
- Mažesnės kaip 10 cm diametro angos projekte nenurodytos.
- Vidaus durų sąramų apačios alt. 2.10 m nuo švorių grindų jei plane nenurodyta kitaip.
- Šachtos baigiamos mūryti sumontavus inžinerinius tinklus.
- Inžinerines angas pertvarose tikslinti pagal projekto inžinerines dalis.
- Langų pririšimai iš išorės parodyti statybinės angos. Būtina įvertinti, kad šiltinimo sistema ant langų gaminių perimetru užleidžiama po 4 cm.

	Silikatinių plytų mūras
	Silikatinių blokelių mūras
	Šilumos izoliacija
	G/K pertvaros

UAB „Regroup projektavimas“ Į. kodas: 300622140, Geležinio Vilko g. 18A, 08104 Vilnius		Daugiabutis gyvenamasis namas. Kalvarijų g. 50E Vilnius.	
		Statybos projektas	
A1889	Direktorius	Tadas Monkevičius	Penkto aukšto planas
	PV. Arch.	Andrius Daujotas	
LT	UŽSAKOVAS		Puslapis
	UAB "Vilniaus būsto statyba"		
1650-01-TP-SA.B-01		01	

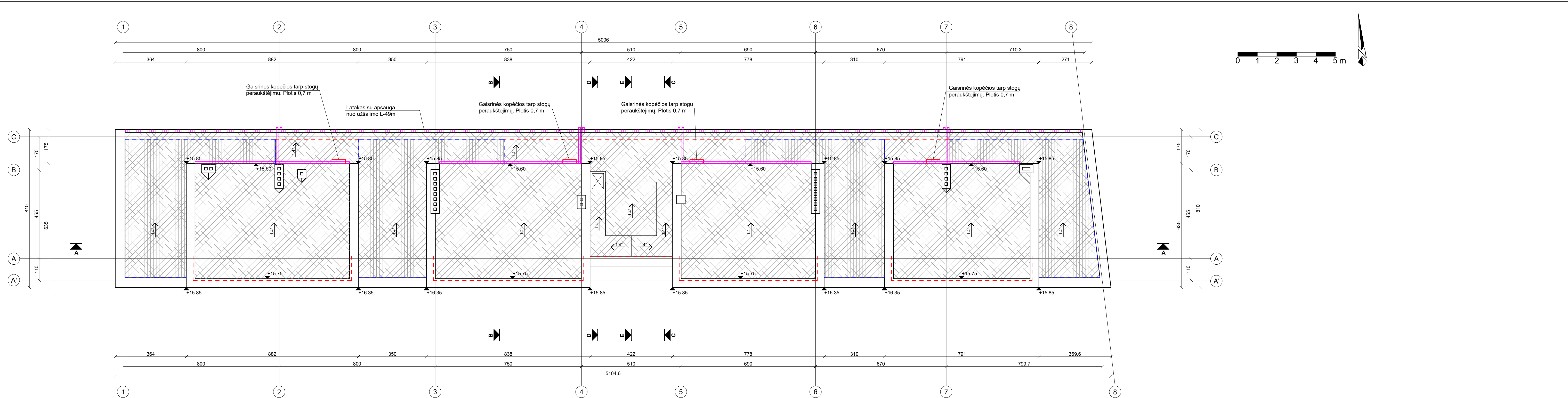

Pastabos:

1. Matmenys tikrinti vietoje.
2. Matmenys plane nurodyti centimetrais, aukščiai - metrais. Matmenys pririšti nuo mūro, ne nuo tinko. Nuolydžiai nurodyti laipsniais, kampai - laipsniais.
3. Perdangų ir sienų atsparumus ugniai žr. GS dalyje.
4. Prieš užsakant apdailines medžiagas, pavyzdžiui suderinti su Užsakovu ir projekto architektais.
5. Slenksčiai ties lauko durimis turi būti įrengiami ne aukštesni nei 20 mm. Pirmo aukšto durys pastato viduje turi būti be slenksčių. Kituose aukštuose ne aukštesni kaip 20 mm.
6. Pastato durys, langai ir vitrinos turi atitikti STR 2.05.20:2006 "LANGAI IR IŠORĖS JĖJIMO DURYS" reikalavimus.
7. Sąramas žiūrėti konstrukcinėje dalyje.
8. Mažesnės kaip 10 cm diametro angos projekte nenurodytos.
9. Vidaus durų sąramų apačios alt. 2.10 m nuo švirių grindų jei plane nenurodyta kitaip.
10. Šachtos baigiamos mūryti sumontavus inžinerinius tinklus.
11. Inžinerines angas pertvarose tikslinti pagal projekto inžinerines dalis.
12. Langų pririšimai iš išorės parodyti statybinės angos. Būtina įvertinti, kad šiluminė sistema ant langų gaminių perimetru užleidžiama po 4 cm.

-  Falcinė stogo danga
-  Medinė terasa ant reguliuojamų atramų
-  Ruloninė danga
-  Turėklas h-110cm
-  Tvorelė h-60cm
-  Lietvamzdžiai

		UAB „Regroup projektavimas“ Į. kodas: 300622140, Geležinio Vilko g. 18A, 08104 Vilnius		Daugiabutis gyvenamasis namas. Kalvarijų g. 50E Vilnius. Statybos projektas	
A1889	Direktorius	Tadas Monkevičius		Stogo planas	Laida
	PV. Arch.	Andrius Daujotas			A
					1:100
LT	UŽSAKOVAS		1650-01-TP-SA.B-01		Puslapis
	UAB "Vilniaus būsto statyba"				01

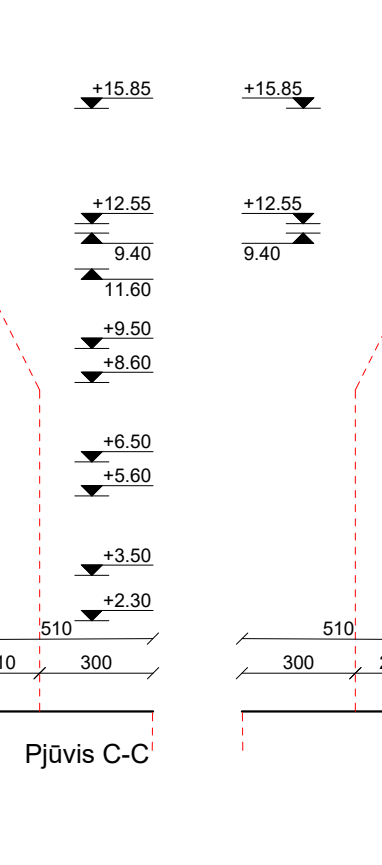
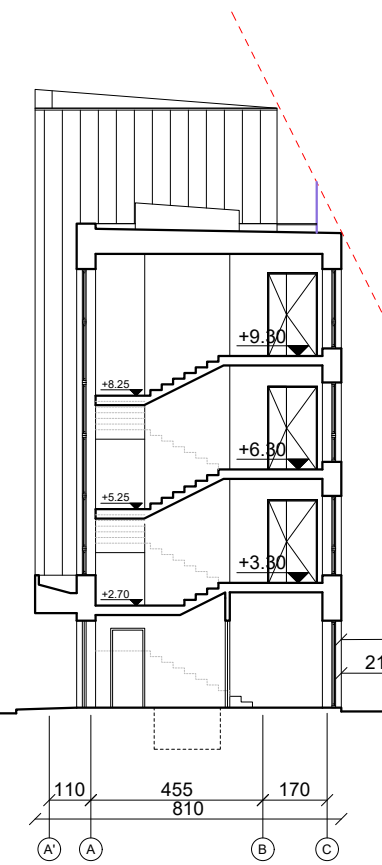
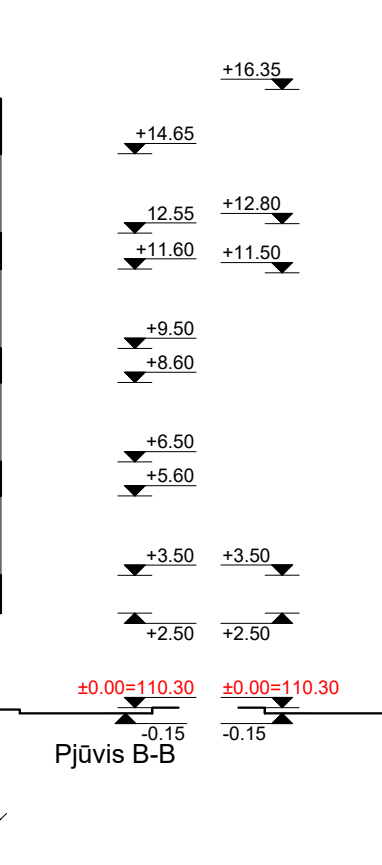
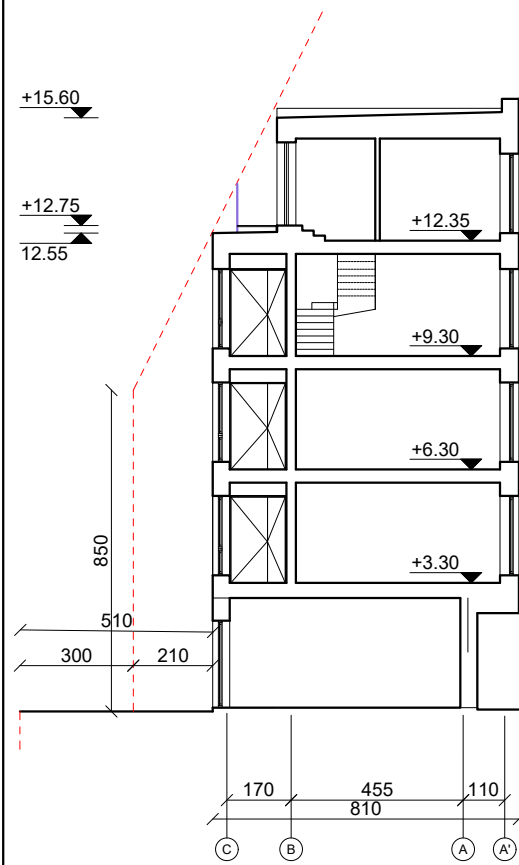
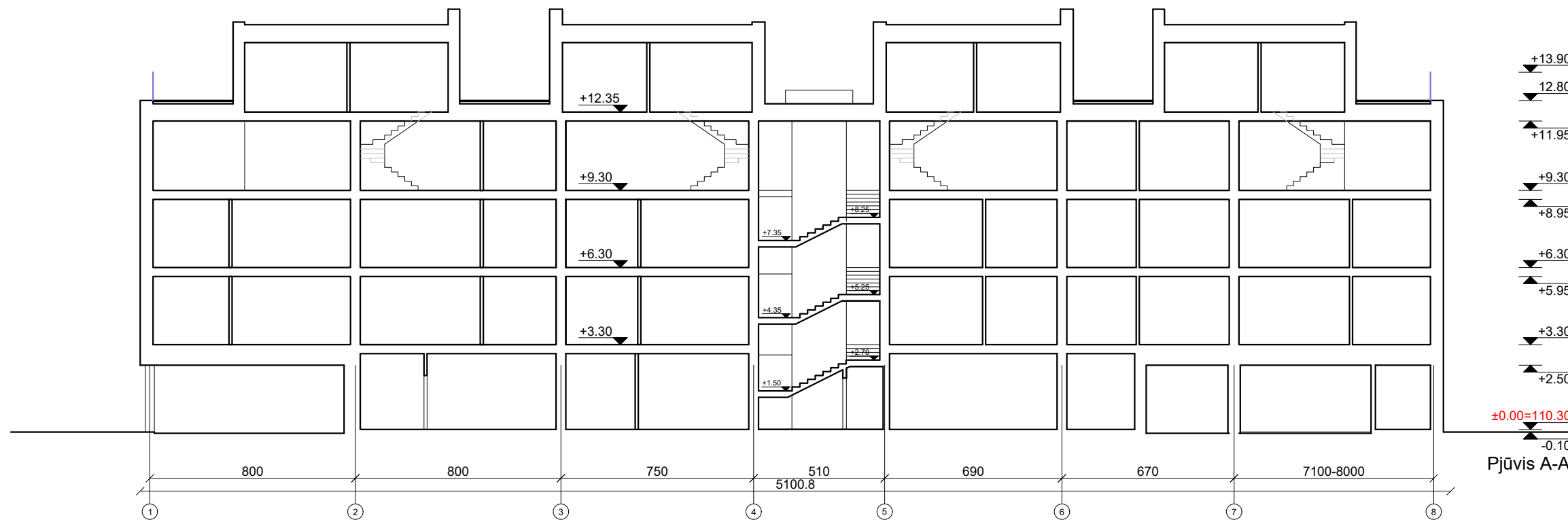

UAB „Regroup projektavimas“ Į. kodas: 300622140, Geležinio Vilko g. 18A, 08104 Vilnius		Daugiabutis gyvenamasis namas. Kalvarijų g. 50E Vilnius.	
		Statybos projektas	
A1889	Direktorius	Tadas Monkevičius	Laida
	PV. Arch.	Andrius Daujotas	A
Pjūviai A-A, B-B, C-C, D-D, E-E			Mastelis
			1:100
LT	UŽSAKOVAS		Puslapis
	UAB "Vilniaus būsto statyba"		01
		1650-01-TP-SA.B-01	

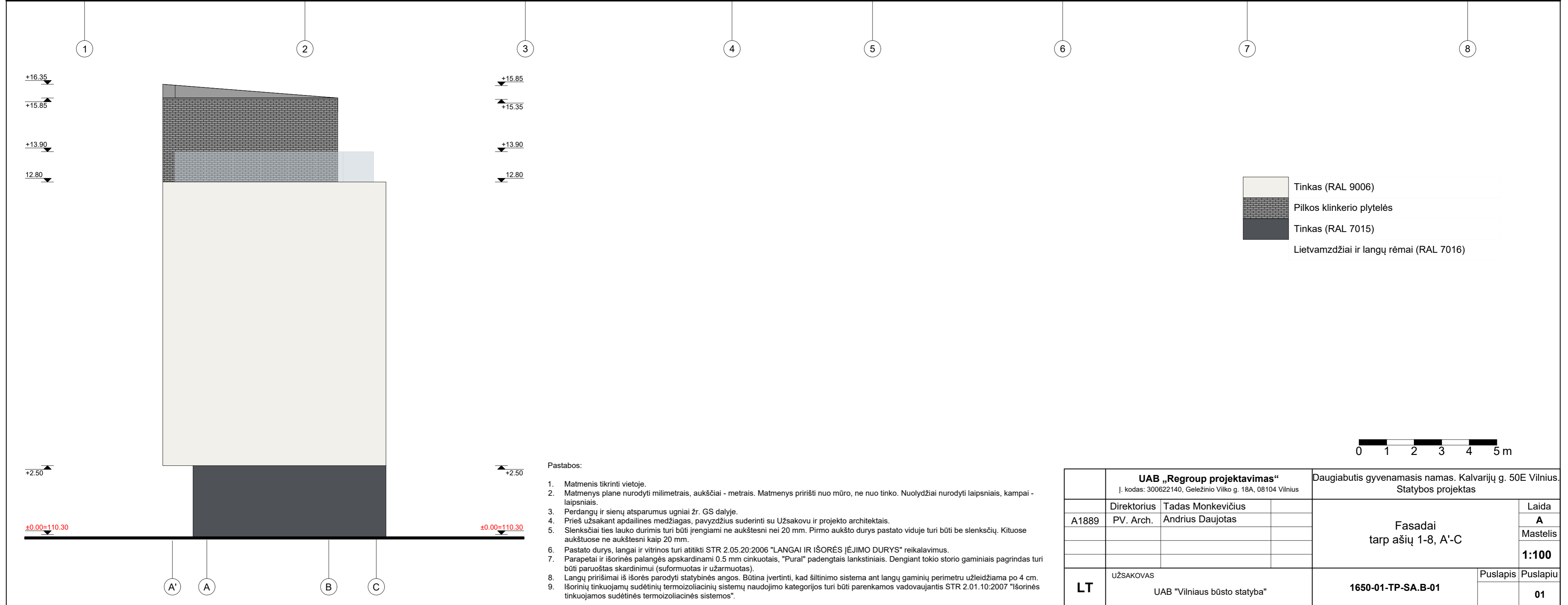

Pastabos:

1. Matmenys tikrinti vietoje.
2. Matmenys plane nurodyti milimetrais, aukščiai - metrais. Matmenys priišti nuo mūro, ne nuo tinko. Nuolydžiai nurodyti laipsniais, kampai - laipsniais.
3. Perdangų ir sienų atsparumus ugniai žr. GS dalyje.
4. Prieš užsakant apdailines medžiagas, pavyzdžius suderinti su Užsakovu ir projekto architektais.
5. Slenksčiai ties lauko durimis turi būti įrengiami ne aukštesni nei 20 mm. Pirmo aukšto durys pastato viduje turi būti slenksčių. Kituose aukštuose ne aukštesni kaip 20 mm.
6. Pastato durys, langai ir vitrinės turi atitikti STR 2.05.20:2006 "LANGAI IR IŠORĖS JĖJIMO DURYS" reikalavimus.
7. Parapetai ir išorinės palangės apskardinami 0.5 mm cinkuotais, "Pural" padengtais lankstiniais. Dengiant tokio storio gaminiais pagrindas turi būti paruoštas skardinimui (suformuotas ir užmuotas).
8. Langų priišimai iš išorės parodyti statybinės angos. Būtina įvertinti, kad šiltinimo sistema ant langų gaminių perimetru užleidžiama po 4 cm.
9. Išorinių tinkuojamų sudėtinų termoizoliacinių sistemų naudojimo kategorijos turi būti parenkamos vadovaujantis STR 2.01.10:2007 "Išorinės tinkuojamos sudėtinės termoizoliacinės sistemos".

UAB „Regroup projektavimas“ <small>Į. kodas: 300622140, Geležinio Vilko g. 18A, 08104 Vilnius</small>		Daugiabutis gyvenamasis namas. Kalvarijų g. 50E Vilnius.	
		Statybos projektas	
A1889	Direktorius	Tadas Monkevičius	Laida
	PV. Arch.	Andrius Daujotas	
Fasadai tarp ašių 1-8, A'-C			Mastelis
			1:100
LT	UŽSAKOVAS	UAB "Vilniaus būsto statyba"	Puslapis
	1650-01-TP-SA.B-01		01

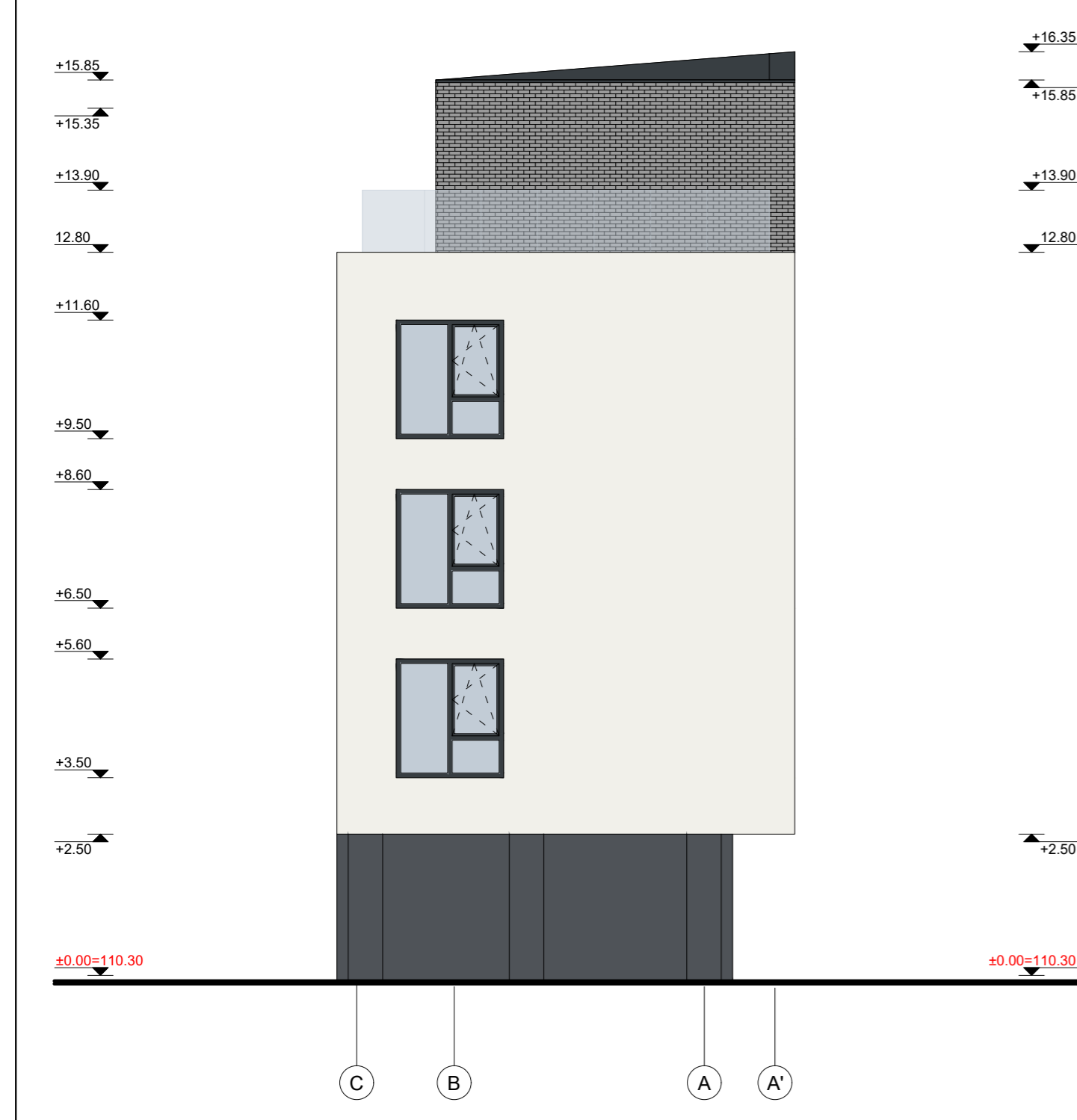

	Tinkas (RAL 9006)
	Pilkos klinkerio plytelės
	Tinkas (RAL 7015)
	Lietvamzdžiai ir langų rėmai (RAL 7016)



- Pastabos:
- Matmenis tikrinti vietoje.
 - Matmenys plane nurodyti centimetrais, aukščiai - metrais. Matmenys pririšti nuo mūro, ne nuo tinko. Nuolydžiai nurodyti laipsniais, kampai - laipsniais.
 - Perdangų ir sienų atsparumus ugniai žr. GS dalyje.
 - Prieš užsakant apdailines medžiagas, pavyzdžius suderinti su Užsakovu ir projekto architektais.
 - Slenksčiai ties lauko durimis turi būti įrengiami ne aukštesni nei 20 mm. Pirmo aukšto durys pastato viduje turi būti slenksčių. Kituose aukštuose ne aukštesni kaip 20 mm.
 - Pastato durys, langai ir vitrinos turi atitikti STR 2.05.20:2006 "LANGAI IR IŠORĖS JĖJIMO DURYS" reikalavimus.
 - Parapetai ir išorinės palangės apskardinami 0.5 mm cinkuotais, "Pural" padengtais lankstinais. Dengiant tokio storio gaminius pagrindas turi būti paruoštas skardinimui (suformuotas ir užmuotas).
 - Langų pririšimai iš išorės parodyti statybinės angos. Būtina įvertinti, kad šiltinimo sistema ant langų gaminių perimetru užleidžiama po 4 cm.
 - Išorinių tinkuojamų sudėtinų termoizoliacinių sistemų naudojimo kategorijos turi būti parenkamos vadovaujantis STR 2.01.10:2007 "Išorinės tinkuojamos sudėtinės termoizoliacinės sistemos".

UAB „Regroup projektavimas“ Į. kodas: 300622140, Geležinio Vilko g. 18A, 08104 Vilnius		Daugiabutis gyvenamasis namas. Kalvarijų g. 50E Vilnius. Statybos projektas	
	Direktorius	Tadas Monkevičius	
A1889	PV. Arch.	Andrius Daujotas	
LT	UŽSAKOVAS	UAB "Vilniaus būsto statyba"	1650-01-TP-SA.B-01
			Puslapis
			01

Fasadai
tarp ašių 8-1, C-A'-

1:100







