

AŠTUNTUKAS

UAB „Aštuntukas“
į/k 304421544
Klaipėdos r. sav. Agluonėnų k.
Parko g. 4

Tvirtinu

statytojas

PROJEKTUOTOJAS	UAB „AŠTUNTUKAS“ Į/K. 304421544
OBJEKTO PAVADINIMAS	SVEČIŲ NAMŲ SU GYVENAMOSIOMIS PATALPOMIS (BUTAIS) VAIVOKYŠTĖS G. 62K, PALANGOJE SUPAPRASTINTAS STATYBOS PROJEKTAS
OBJEKTO ADRESAS	VAIVORYKŠTĖS G. 62K, PALANGA ŽEMĖS SKLYPO KADASTRINIS NR. 2501/0017:609
PROJEKTO UŽSAKOVAS (STATYTOJAS)	A V
STATYBOS RŪŠIS	NAUJA STATYBA
NAUDOJIMO PASKIRTIS	VIEŠBUČIŲ PASKIRTIES PASTATAI (7.1)
KATEGORIJA	NESUDĖTINGI STATINIAI
PROJEKTO ETAPAS	STATYBOS PROJEKTAS
PROJEKTO DALIS	PROJEKTINIAI PASIŪLYMAI
TOMAS	I
LAIDA	0
PARENGIMO METAI	2021
PROJEKTO NUMERIS	8-21/06/22-PP

PV Lina Slapikienė, aukštojo mokslo diplomo Nr. 002018



„Svečių namų su gyvenamosiomis patalpomis (butais) Vaivorykštės g. 62K, Palangoje supaprastintas statybos projektas“

PROJEKTINIŲ PASIŪLYMŲ TURINYS			
Eilės Nr.	Pavadinimas	Lapų skaičius	Puslapis
1	Turinys	1	2
2	Projektinių pasiūlymų rengimo užduotis	1	3
3	LR Juridinių asmenų registro elektroninis sertifikuotas išrašas	3	4-6
4	Projektuotojo civilinės ataskomybės draudimas	1	7
5	Projekto vadovo kvalifikacijos atestatas	1	8
7	Žemės sklypo nekilnojamojo turto centrinio duomenų banko išrašas	2	9-10
8	Žemės sklypo planas M 1:500	2	11-12
9	Žemės sklypo Paliėgirių kelias 69, Palangoje, formavimo ir pertvarkymo projektas patvirtintas Palangos miesto savivaldybės administracijos direktoriaus 2016-06-13 įsakymu Nr. A1-708.	15	13-27
10	Bendras aiškinamasis raštas	5	28-32
11	Sklypo planas M 1:500	1	33
12	Pastatų Nr. 1, Nr. 2, Nr. 3 Pirmo ir antro aukšto baldų planas M 1:100	1	34
13	Pastatų Nr. 1, Nr. 2, Nr. 3 Pirmo ir antro aukšto mūro planas M 1:100	1	35
14	Pastatų Nr. 1, Nr. 2, Nr. 3 Stogo planas M 1:100	1	36
15	Pastatų Nr. 1, Nr. 2, Nr. 3 Fasada tarp ašių 1-3; B-A; 3-1 ir 1-3 M 1:100	1	37
16	Pastatų Nr. 1, Nr. 2, Nr. 3 Pjūvis A-A M 1:100	1	38
17	Pastato Nr. 4 Pirmo ir antro aukšto baldų planas M 1:100	1	39
18	Pastato Nr. 4 Fasada tarp ašių 1-2; B-A; 2-1 ir A-B; pjūvis M 1:100	1	40
19	Vizualizacija	1	41

PRITARIU:

Palangos miesto savivaldybės administracijos
Architektūros ir teritorijų planavimo skyriaus
vedėjo pavaduotojas

2021 m. 06

27

PROJEKŲ PASIŪLYMŲ RENGIMO UŽDUOTIS
(pagal STR 1.04.04:2017 „Statinio projektavimas. Projekto ekspertizė“)

Adresas – Vaivorykštės g. 62K (kadastrinis Nr. 2501/0017:609), Palanga.

Statytojas –

Projekto rengėjas - UAB „Aštuntukas“ j/k 304421544 Klaipėdos r. sav. Agluonėnų k. Parko g. 4.

Projekto vadovas - PV Lina Slapikienė, aukštojo mokslo diplomo Nr. 002018.

Informacija apie planuojamus statyti statinius

- Statinio projekto pavadinimas - *Svečių namų su gyvenamosiomis patalpomis (butais) Vaivorykštės g. 62K. Palangoje supaprastintas statybos projektas*
- Statybos rūšis – nauja statyba. STR 01.01.08:2002 „Statinio statybos rūšys“, V skyrius 8 punktas
- Statinio kategorija – nesudėtingosios kategorijos statiniai.
- Paskirtis – Viešbučių paskirties pastatai STR 1.01.03:2017 „Statinių klasifikavimas“ 7.1.

Žemės sklypo techniniai ir paskirties rodikliai:

- Žemės sklypo kadastro Nr. 2501/0017:609
- Pagrindinė naudojimo paskirtis - kita.
- Naudojimo būdas – Komercinės paskirties objektų teritorijos.
- Žemės sklypo plotas - 0,1500 ha
- Specialiosios žemės naudojimo sąlygos: Požeminio vandens vandenviečių apsaugos zonos (VI skyrius, vienuoliktasis skirsnis); Melioruotos žemės ir melioracijos statinių apsaugos zonos (VI skyrius, antrasis skirsnis); Aerodromo apsaugos zonos (III skyrius, pirmasis skirsnis).

Projektuojamų statinių techniniai ir paskirties rodikliai, statinių aprašymas:

Projektuojami dviejų aukštų viešbučių paskirties nesudėtingosios kategorijos svečių namai su gyvenamosiomis patalpomis. Pastatų Nr. 1, Nr.2, Nr. 3 pirmuose aukštuose svečių namai, antrame aukšte gyvenamosios patalpos (butai).

- Bendras plotas – 79,83 m².
 - Naudingas plotas – 79,83 m².
 - Gyvenamosios patalpos – 38,20 m².
 - Viešbučių paskirties patalpos – 41,63 m².
 - Tūris – 430 m³.
 - Aukštis – 8,50 m.
- Pastato Nr. 4 pirmojo aukšto dalyje projektuojama gyvenamoji patalpa ir viešbučių paskirties patalpa, o antrajame aukšte tik viešbučių paskirties patalpa.
- Bendras plotas – 79,99 m².
 - Naudingas plotas – 79,99 m².
 - Gyvenamosios patalpos – 30,52 m².
 - Viešbučių paskirties patalpos – 49,47 m².
 - Tūris - 462 m³.
 - Aukštis – 8,50 m

Projektinių pasiūlymų paskirtis:

Išreikšti statytojo sumanyto projektuoti statinio ar statinio dalies architektūros ir kitų pagrindinių sprendinių idėją. Nustatyti žemės sklypo teritorijos naudojimo reglamento parametrus, kai Teritorijų planavimo įstatymo 20 straipsnio nustatytais atvejais neparengtų teritorijų planavimo dokumentai ir statyba konkrečiame žemės sklype leidžiama.

Statytojo pateikiami dokumentai ir kiti duomenys:

- Žemės sklypo planas.
- Nekilnojamojo turto registro centrinio duomenų banko išrašas.

Projektinių pasiūlymų sudėtis:

- Aiškinamasis raštas.
- Grafinė dalis: žemės sklypo su gretima urbanistine aplinka planas, pastato, jo dalies aukštų planų schemos, pastato, jo dalių fasada, vizualizacija.

Žemės sklypo užstatymo tankumas iki 30 proc.
Intensyvumas iki 60 proc.



VALSTYBĖS ĮMONĖ REGISTRŲ CENTRAS

Lvovo g. 25-101, 09320 Vilnius, tel. (8 5) 268 8262, faks. (8 5) 268 8311, el. p. info@registrucentras.lt

LIETUVOS RESPUBLIKOS JURIDINIŲ ASMENŲ REGISTRO
IŠPLĖSTINIS IŠRAŠAS

2019-07-23 08:14:48

1. Juridinių asmenų registre įregistruota:

Pavadinimas: **UAB "Aštuntukas"**
 Kodas: **304421544**
 Teisinė forma: **Uždaroji akcinė bendrovė**
 Teisinis statusas: **Teisinis statusas neįregistruotas**
 Buveinės adresas: **Klaipėdos r. sav. Agluonėnų k. Parko g. 10A**
 NTR objekto kodas: **5598-9011-7016**
 Įregistravimo data: **2016-11-09**
 Versija: **6 (2019-07-04)**
 Duomenų būklė: **Pilnai sutvarkyti duomenys**

LINA SLAPIKIENĖ

Direktorė
Lina Slapikienė

2. Filialai, atstovybės registruoti Lietuvoje: įrašų nėra**3. Kapitalas ir akcijos:**

Įstatinio kapitalo dydis: **2500 Eur**
 Akcijų skaičius: **100 vnt.**
 Vardinių paprastųjų akcijų skaičius: **100 vnt.**
 Vardinės paprastosios akcijos
 nominali vertė: **25 Eur**

4. Veiklos tikslai ir rūšys:

Tikslai: **Projektavimo paslaugos, dokumentų ruošimo paslaugos. Bendrovė gali užsiimti bet kokia kita veikla, kuri neprieštarauja Lietuvos Respublikos teisės aktams.**

5. Organai:

- 5.1. **Visuotinis akcininkų susirinkimas**
 Registruota: **Nuo 2016-11-09**
 Dokumentas (-ai): **Aprašytas (-ti) p. 14.9, 14.11**
- 5.2. **Vadovas**
 Registruota: **Nuo 2016-11-09**
 Dokumentas (-ai): **Aprašytas (-ti) p. 14.9, 14.11**
- 5.2.1. **Asmuo: LINA SLAPIKIENĖ, direktorė**
Paskyrimo (išrinkimo) data 2016-10-25
 Registruota: **Nuo 2016-11-09**
Palangos m. sav. Palangos m. Kontininkų g. 7B
 Dokumentas (-ai) **aprašytas (-ti) p. 14.9**

6. Dalyviai: įrašų nėra**7. Taisyklė, pagal kurią asmenys veikia juridinio asmens vardu:**

- 7.1. **Vienasmenis atstovavimas**
 Registruota: **Nuo 2016-11-09**
 Aprašymas: **Juridinio asmens vardu veikia vadovas**
 Dokumentas (-ai): **Aprašytas (-ti) p. 14.9**

8. Licencijuojama veikla: įrašų nėra**9. Kiti duomenys:**

Finansinių metų pradžia: **01-01**
 Finansinių metų pabaiga: **12-31**

10. Zymos: įrašų nėra**11. Bankrotas: įrašų nėra****12. Veiklos apribojimai: įrašų nėra****13. Finansinės atskaitomybės pateikimas:**

- 13.1. **Ataskaitinis laikotarpis: Nuo 2018-01-01 iki 2018-12-31**
Pateikimo data: 2019-04-29
Dokumentas: Aprašytas p. 14.4

14. Dokumentai:

- 14.1. **Prašymas registruoti Juridinių asmenų registre JAR-1-E**
Dokumento data: 2019-06-25
Gautas 2019-07-02, įregistruotas 2019-07-04
- 14.2. **Įstatai**
Dokumento data: 2019-06-10
Gautas 2019-07-02, įregistruotas 2019-07-04
- 14.3. **Visuotinio akcininkų susirinkimo sprendimas**
Dokumento data: 2019-06-10
Gautas 2019-07-02, įregistruotas 2019-07-04
- 14.4. **Finansinės atskaitomybės dokumentai**
Dokumento data: 2019-02-27, Nr. 000993670003
Gautas 2019-04-29, įregistruotas 2019-04-29
Aprašymas: 2018 m. finansinė atskaitomybė, aiškinamasis raštas
- 14.5. **Įgaliojimas**
Dokumento data: 2019-04-29, Nr. 658807
Gautas 2019-04-29, įregistruotas 2019-04-29
- 14.6. **Finansinės atskaitomybės dokumentai**
Dokumento data: 2018-03-06, Nr. 000993670002
Gautas 2018-03-06, įregistruotas 2018-03-06
Aprašymas: 2017 m. finansinė atskaitomybė, aiškinamasis raštas
- 14.7. **Finansinės atskaitomybės dokumentai**
Dokumento data: 2018-03-05, Nr. 000993670001
Gautas 2018-03-06, įregistruotas 2018-03-06
Aprašymas: 2016 m. finansinė atskaitomybė, aiškinamasis raštas
- 14.8. **Įgaliojimas**
Dokumento data: 2018-02-21
Gautas 2018-02-22, įregistruotas 2018-02-26
Aprašymas: Elektroniniu būdu pasirašyti, teikti dokumentus Juridinių asmenų registrai bei teikti ir gauti Juridinių asmenų dalyvių informacinės sistemos duomenis
- 14.9. **Prašymas registruoti Juridinių asmenų registre JAR-1-E**
Dokumento data: 2016-10-27
Gautas 2016-11-07, įregistruotas 2016-11-09
- 14.10. **Steigimo sutartis**
Dokumento data: 2016-10-25
Gautas 2016-11-07, įregistruotas 2016-11-09
- 14.11. **Įstatai**
Dokumento data: 2016-10-25
Gautas 2016-11-07, įregistruotas 2016-11-09
- 14.12. **Sutikimas suteikti patalpas juridinio asmens buveinei**
Dokumento data: 2016-10-25
Gautas 2016-11-07, įregistruotas 2016-11-09

KOPIJA TIKRA**Direktorė
Lina Slapikienė****15. Kita informacija:** įrašų nėra**16. Kontaktinė informacija:**Mobilusis telefonas: **+37065697186**Elektroninio pašto adresas: **esminiselementas@gmail.com**

2019-07-23 08:14:48

Išrašas tikras, turi *prima facie* galią

Dokumentą atspausdino:
Vakarų Lietuvos klientų aptarnavimo centro Klaipėdos klientų
aptarnavimo grupės
Vyriausioji specialistė



KOPIJA TIKRA

**Direktorė
Lina Slapikienė**

Draudikas COMPENSA VIENNA INSURANCE GROUP, ADB, Ukmergės g. 280, LT-06115 Vilnius, Tel. 19111

Apie įvykį praneškite telefonu 19111, skambinant iš užsienio +370 5 249 1911

Įmonės kodas 304080146, PVM mokėtojo kodas LT100099653718, registruota VĮ Registrų centras Juridinių asmenų registre 2015-08-11

SEB BANKAS, AB, banko kodas 70440, a.s. Nr. LT237044060001247492, SWEDBANK, AB, banko kodas 73000, a.s. Nr. LT107300010000024999, LUMINOR BANK, AB, banko kodas 40100, a.s. Nr. LT732140030000013077

KLAIPĖDA 2020-12-04	Liudijimo tipas / Type of policy: Naujas / New Sutarties tipas / Type of agreement: Fiksuoto periodo / Fixed term								
DRAUDIMO LAIKOTARPIS / Period of insurance:	NUO / From: 2020-12-09 00:00 IKI / To: 2021-12-08 24:00								
DRAUDIMO GRUPĖ / Insurance group:	Bendrosios civilinės atsakomybės draudimas								
DRAUDIMO RŪŠIS / Insurance type:	Statinio projektuotojo civilinės atsakomybės privalomasis draudimas								
DRAUDIMO TAISYKLĖS / Insurance rules:	Apdrausta pagal Statinio projektuotojo civilinės atsakomybės privalomojo draudimo taisyklės (patvirtintos Lietuvos Banko valdybos 2012-10-23 nutarimu Nr. 03-255, paskelbtos leidinyje Valstybės žinios, 2012-11-06, publikacijos Nr. 128-6459, įsigaliojusios nuo 2012-11-07), su vėlesniais pakeitimais.								
DRAUDĖJAS / Policyholder:	UAB AŠTUNTUKAS								
ĮMONĖS KODAS / Enterprise code:	304421544								
PVM MOKĖTOJO KODAS / VAT registration No:									
ADRESAS / Address:	AGLUONĖNŲ K. PARKO G. 10A								
DRAUDIMO OBJEKTAS / Object of Insurance:	Draudėjo turiniai interesai, susiję su Draudėjo civiline atsakomybe už žalą padarytą tretiesiems asmenims dėl netinkamai suprojektuoto statinio, kurio projektai ar jų dalys: 1) buvo perduoti užsakovams draudimo sutarties galiojimo laikotarpiu; 2) ir kurių projektavimo darbų rangos sutartys buvo pasirašytos po statinio projektuotojo civilinės atsakomybės privalomojo draudimo sutarties įsigaliojimo dienos.								
DRAUDIMO SUMOS / Sum Insured:									
Vienam draudžiamajam įvykiui / Any one insured event:	289.600,00 EUR								
Visam Draudimo sutarties galiojimo laikotarpiui / Aggregate Limit:	289.600,00 EUR								
Besalyginė išskaita kiekvienam draudžiamajam įvykiui / Unconditional deductible amount for each and every claim:	2.900,00 EUR								
VISA DRAUDIMO ĮMOKA / Total insurance premium:	400,00 EUR								
Draudimo liudijimas turi visus privalomus PVM sąskaitai-faktūrai rekvizitus ir yra laikomas PVM sąskaita-faktūra / The insurance policy has all the details of the VAT invoice and is treated as the VAT invoice. Draudimo įmokos PVM neapmokestinamos (LR PVM įst. 27 str.) / Insurance premiums are not charged with VAT tax (LR VAT law 27 clause).									
MOKĖJIMO TERMINAI / Terms of payment:									
SUMOS / Sums:	<table border="1"> <tr> <td>2020-12-05</td> <td></td> <td></td> <td></td> </tr> <tr> <td>400,00EUR</td> <td></td> <td></td> <td></td> </tr> </table>	2020-12-05				400,00EUR			
2020-12-05									
400,00EUR									
PAPILDOMOS SĄLYGOS / Additional provisions:									
Bet kokie šiame dokumente esantys taisymai yra niekiniai ir negalioja / Any corrections in this document are null and void.									
1. Draudikas ir draudėjas susitaria, kad Statinio projektuotojo civilinės atsakomybės privalomojo draudimo taisyklių 11 punktą numatytas šalių nustatytas laikotarpis yra 5 metai.									
2. Draudėjas pasirašydamas arba apmokėdamas draudimo sutartį, aiškiai ir vienareikšmiškai pareiškia, kad jam nėra pareikšti jokie reikalavimai ir/ar pretenzijos dėl vykdomos veiklos, taip pat draudėjui nėra žinomos jokios aplinkybės dėl kurių gali būti pareikšti tokie reikalavimai ir / ar pretenzijos dėl vykdomos veiklos. Šio pareiškimo atitikimas tikrovei yra esminė sąlyga, kuriai esant draudikas sutinka sudaryti šią draudimo sutartį. Paaiškėjus, kad šis pareiškimas neatitinka tikrovei, tai yra laikoma esminiu draudimo sutarties sąlygų pažeidimu, kuriam esant draudikui neatsiranda jokia piniginė prievolė, įskaitant prievolę mokėti draudimo išmoką.									

DRAUDIKAS / INSURER

Draudikas neužtikrina draudimo apsaugos, nemokės draudimo išmokų, neteiks kitų paslaugų, jei tai prieštarauja bet kokioms tarptautinėms sankcijoms (finansinėms, ekonominėms, prekybos ir kt.), pagal Jungtinių Tautų, Europos Sąjungos, Jungtinių Amerikos Valstijų (jei tai neprieštarauja nacionaliniams įstatymams) įgaliojimų institucijų teisės aktus ir sprendimus.

COMPENSA VIENNA INSURANCE GROUP, ADB



DRAUDĖJAS / POLICYHOLDER

Pasirašydamas ir/ar sumokėdamas (-a) draudimo įmoką ar pirmąją jos dalį (kai įmoka mokama dalimis) patvirtina, kad draudėjas:

- prieš sudarant draudimo sutartį su draudimo sutarties sąlygomis bei taisyklėmis buvo supažindintas, jų turinys jam aiškus, jų kopija gavo ir joms pritaria,
- susipažino su Privatumo politika dėl asmens duomenų tvarkymo <https://www.compensa.lt/privatumo-politika-privatiems>,
- visa draudimo liudijime, jo prieduose bei prašyme sudaryti draudimo sutartį (jei jis pildomas "urėdyta informacija") yra teisinga ir tiksliai,
- sutinka sudaryti draudimo sutartį nurodytomis sąlygomis,
- atsisakė nustatyti poreikius kitiems draudimo produktams.

UAB AŠTUNTUKAS, įmonės kodas: 304421544

Draudėjo (jo atstovo) Vardas, Pavardė, parašas ir draudimo sutartį sudarant elektroniniu ryšiu priemonėmis (jei taikoma) (jei parašo)

[Handwritten signature]



Draudiko atstovo Vardas, Pavardė, spausintas bei parašas / Name, surname, stamp and signature of the Insurer's representative

Skundų dėl draudiko ar tarpininko veiklos, taip pat ginčų ne teisme nagrinėjimo tvarka patelkiama atstovybėse ar www.compensa.lt

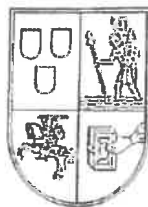

VILNIAUS DAILĖS AKADEMIJA

BAKALAURO
DIPLOMAS

BM Nr. 002018

Lina Čepaitė

2012 metais baigė

*architektūros
bakalauro studijų programą*
(valstybinis kodas 61205M103)

ir jai suteiktas

*architektūros bakalauro,
architekto kvalifikacinis laipsnis.*

Rektorius

A.V.

Registracijos Nr. 109

Išdavimo data 2012 m. birželio 20 d.

VDA kodas 111950439

Diplomo kodas 6101

2012M062000109

NEKILNOJAMOJO TURTO REGISTRO DUOMENŲ BAZĖS IŠRAŠAS

2021-06-22 15:57:05

1. Nekilnojamojo turto registre įregistruotas turtas:

Registro Nr.: **44/2404969**
 Registro tipas: **Žemės sklypas**
 Sudarymo data: **2019-12-16**
 Adresas: **Palanga, Vaivorykštės g. 62K**

2. Nekilnojamieji daiktai:

2.1.

Žemės sklypas
 Unikalus daikto numeris: **4400-4676-9550**
 Žemės sklypo kadastro numeris ir kadastro vietovės pavadinimas: **2501/0017:609 Palangos m. k.v.**
 Daikto pagrindinė naudojimo paskirtis: **Kita**
 Žemės sklypo naudojimo būdas: **Komercinės paskirties objektų teritorijos**
 Statusas: **Suformuotas padalijus daiktą**
 Daikto istorinė kilmė: **Gautas padalijus daiktą, unikalus daikto numeris 4400-0493-2130**
 Žemės sklypo plotas: **0.1500 ha**
 Žemės ūkio naudmenų plotas viso: **0.1500 ha**
 iš jo: pievų ir natūralių ganyklų plotas: **0.1500 ha**
 Nusausintos žemės plotas: **0.1500 ha**
 Žemės ūkio naudmenų našumo balas: **40.0**
 Matavimų tipas: **Žemės sklypas suformuotas atliekant kadastrinius matavimus**
 Indeksuota žemės sklypo vertė: **10885 Eur**
 Žemės sklypo vertė: **6803 Eur**
 Vidutinė rinkos vertė: **24800 Eur**
 Vidutinės rinkos vertės nustatymo data: **2020-01-07**
 Vidutinės rinkos vertės nustatymo būdas: **Masinis vertinimas**
 Kadastro duomenų nustatymo data: **2017-07-23**

3. Daikto priklausiniai iš kito registro: įrašų nėra

4. Nuosavybė:

4.1.

Nuosavybės teisė
 Savininkas: **E**
 Daiktas: **žemės sklypas Nr. 4400-4676-9550, aprašytas p. 2.1.**
 Įregistravimo pagrindas: **2020-01-10 Pirkimo - pardavimo sutartis Nr. 126**
 Įrašas galioja: **Nuo 2020-01-22**

5. Valstybės ir savivaldybių žemės patikėjimo teisė: įrašų nėra

6. Kitos daiktinės teisės : įrašų nėra

7. Juridiniai faktai:

7.1.

Bendroji jungtinė sutuoktinių nuosavybė
 Daiktas: **žemės sklypas Nr. 4400-4676-9550, aprašytas p. 2.1.**
 Įregistravimo pagrindas: **2020-01-10 Pirkimo - pardavimo sutartis Nr. 126**
 Įrašas galioja: **Nuo 2020-01-22**

8. Žymos: įrašų nėra

9. Teritorijos, kuriose taikomos specialiosios žemės naudojimo sąlygos:

9.1.

Požeminio vandens vandenviečių apsaugos zonos (VI skyrius, vienuoliktasis skirsnis)
 Daiktas: **žemės sklypas Nr. 4400-4676-9550, aprašytas p. 2.1.**
 Įregistravimo pagrindas: **2019-06-06 Lietuvos Respublikos specialiųjų žemės naudojimo sąlygų įstatymas Nr. XIII-2166**
2019-12-19 Lietuvos Respublikos žemės ūkio ministro įsakymas Nr. 3D-711
 Plotas: **1500.00 kv. m**
 Įrašas galioja: **Nuo 2020-01-02**

9.2.

Melioruotos žemės ir melioracijos statinių apsaugos zonos (VI skyrius, antrasis skirsnis)
 Daiktas: **žemės sklypas Nr. 4400-4676-9550, aprašytas p. 2.1.**
 Įregistravimo pagrindas: **2019-06-06 Lietuvos Respublikos specialiųjų žemės naudojimo sąlygų įstatymas Nr. XIII-2166**
2019-12-19 Lietuvos Respublikos žemės ūkio ministro įsakymas Nr. 3D-711
 Plotas: **1500.00 kv. m**
 Įrašas galioja: **Nuo 2020-01-02**

9.3.

Aerodromo apsaugos zonos (III skyrius, pirmasis skirsnis)
 Daiktas: **žemės sklypas Nr. 4400-4676-9550, aprašytas p. 2.1.**
 Įregistravimo pagrindas: **2019-06-06 Lietuvos Respublikos specialiųjų žemės naudojimo sąlygų įstatymas Nr. XIII-2166**
2019-12-19 Lietuvos Respublikos žemės ūkio ministro įsakymas Nr. 3D-711
 Plotas: **1500.00 kv. m**
 Įrašas galioja: **Nuo 2020-01-02**

10. Daikto registravimas ir kadastro žymos:

10.1.

Suformuotas padalijimo būdu (daikto registravimas)
 Daiktas: **žemės sklypas Nr. 4400-4676-9550, aprašytas p. 2.1.**
 Įregistravimo pagrindas: **2017-07-23 Nekilnojamojo daikto kadastro duomenų byla 2017-10-19 Nacionalinės žemės tarnybos teritorinio skyriaus vedėjo sprendimas Nr. 16SK-283-(14.16.110.)**
 Įrašas galioja: **Nuo 2019-12-17**

10.2.

Kadastrinius matavimus atliko (kadastro žyma)

Daiktas: ~~žemės sklypas nr. 4400-40/6-9550~~, aprašytas p. 2.1.
Įregistravimo pagrindas: 2012-01-17 Kvalifikacijos pažymėjimas Nr. 2M-M-1726
2017-07-23 Nekilnojamojo daikto kadastro duomenų byla
Įrašas galioja: Nuo 2019-12-17

11. Registro pastabos ir nuorodos: įrašų nėra

12. Kita informacija: įrašų nėra

13. Informacija apie duomenų sandoriui tikslinimą: įrašų nėra

Dokumentą atspausdino



ŽEMĖS SKLYPO PLANAS M 1:500

Sklypo plotas 1500 m²

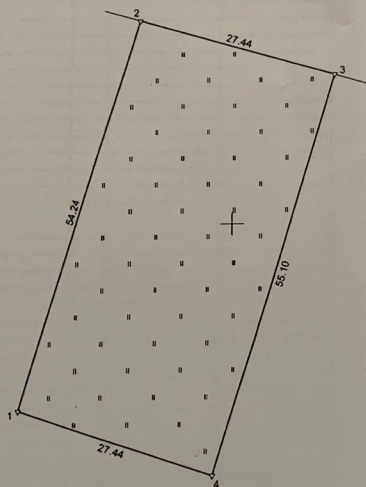

ŽEMĖS SKLYPO RIBOS
PAŽYMĖTOS KADASTRO ŽEMĖLAPYJE
17.10
(data)
VĮ Registrų centro Turto registrų tvarkymo tarnybos
Nekilnojamojo turto kadastro departamentas
Klaipėdos skyrius
(pareigybė) (parašas) (vsl)

Kadastro:	vietovė	Palangos m.	blokas	sklypas
Žemės sklypo kadastro Nr.	2	5	0	1 0 0 1 7 0 1 0 8

Garvė, namo Nr.	Vaivorykštės g. 62K
Kaimas (miestelis)	
Seniūnija	
Rajonas (miestas)	Palangos m.
Apskritis	Klaipėdos

Gretimybė	Gretimų ž. skl. kad. Nr.	Pastabos
1-2		DP4
2-3	2501/0017: 280	
3-4		DP6
4-1		DP17

Naudojamas plotas							
Privati				Valstybinė			
atskirai		bendrai		atskirai		bendrai	
ind.	m ²	ind.	m ²	ind.	m ²	ind.	m ²
		A(1)	750				
		B(2)	750				

Su paženkintomis vietovėse žemės sklypo ribomis, aprašytomis 2017 m. liepos mėn. 23 d. žemės sklypo paženklinimo-parodymo akte, ir nustatytu plotu sutinku:

Nacionalinės žemės tarnybos prie Žemės ūkio ministro
Palangos skyrius
Patikrino: [parašas]
Suderino: [parašas] (data) 2017.10.08

UAB "Domo projektas"
Pareigos: Geodezininkas
Parašas: [parašas]
Vardas ir pavardė: [vsl]
Data: 2017.10.08
GEO OBJEKTO KODAS: 4400-4676-9550



PALANGOS MIESTO SAVIVALDYBĖS ADMINISTRACIJOS DIREKTORIUS

ĮSAKYMAS DĖL ŽEMĖS SKLYPO PALIEPGIRIŲ KELIAS 69, PALANGOJE, FORMAVIMO IR PERTVARKYMO PROJEKTO PATVIRTINIMO

2016 m. birželio 13 d. Nr. A1-708

Palanga

Vadovaudamasi Lietuvos Respublikos žemės įstatymo 24 straipsnio 6 dalimi ir 32 straipsnio 4 dalies 1 punktu, Žemės sklypų formavimo ir pertvarkymo projektų rengimo ir įgyvendinimo taisyklių, patvirtintų Lietuvos Respublikos žemės ūkio ministro ir Lietuvos Respublikos aplinkos ministro 2004 m. spalio 4 d. įsakymu Nr. 3D-452/D1-513 „Dėl žemės sklypų formavimo ir pertvarkymo projektų rengimo ir įgyvendinimo taisyklių patvirtinimo“, 5 ir 72 punktais bei atsižvelgdama į Nacionalinės žemės tarnybos prie Žemės ūkio ministerijos 2016 m. balandžio 20 d. žemės valdos projekto patikrinimo aktą Nr. TPA-536-(8.16),

t v i r t i n u žemės sklypo Paliepgirių kelias 69, Palangoje, formavimo ir pertvarkymo projektą:

1. Projekto rengimo organizatorius – Palangos miesto savivaldybės administracijos direktorius.

2. Projekto rengimo iniciatoriai –

3. Projekto pavadinimas – žemės sklypo Paliepgirių kel. 69, Palangoje, formavimo ir pertvarkymo projektas.

4. Projekto rengėjas – UAB „Almontus“, projekto vadovė (kvalifikacijos pažymėjimas Nr. 2R-FP-788).

5. Žemės sklypo Paliepgirių kel. 69, Palangoje (kadastrinis Nr. 2501/0017:230, plotas – 2,8643 ha.)

6. Prieš Projekto rengimą planuojamos teritorijos pagrindinė žemės naudojimo paskirtis – kita, naudojimo būdas – bendrojo naudojimo (miestų, miestelių ir kaimų ar savivaldybių bendrojo naudojimo) teritorijos.

7. Pagal Projektą naujai suformuotų žemės sklypų plotai, pagrindinės žemės naudojimo paskirtys, naudojimo būdai, specialiosios žemės ir miško naudojimo sąlygos, servitutai:

7.1. žemės sklypo Nr. 1: plotas – 0,2043 ha, pagrindinė žemės naudojimo paskirtis – kita, žemės sklypo naudojimo būdas – komercinės paskirties objektų teritorijos;

7.1.1. Specialiosios žemės ir miško naudojimo sąlygos: aerodromo apsaugos zonos ir aerodromo sanitarinės apsaugos zona (sąlygų V skyrius); požeminių vandens telkinių (vandenviečių) sanitarinė apsaugos zona (sąlygų XX skyrius); žemės sklypai, kuriuose įrengtos valstybei priklausančios melioracijos sistemos bei įrenginiai (sąlygų XXI skyrius);

7.1.2. Siūlomi servitutai: nenustatyti.

7.2. žemės sklypo Nr. 2: plotas – 0,1669 ha, pagrindinė žemės naudojimo paskirtis – kita, žemės sklypo naudojimo būdas – komercinės paskirties objektų teritorijos;

7.2.1. Specialiosios žemės ir miško naudojimo sąlygos: aerodromo apsaugos zonos ir aerodromo sanitarinės apsaugos zona (sąlygų V skyrius); požeminių vandens telkinių (vandenviečių) sanitarinė apsaugos zona (sąlygų XX skyrius); žemės sklypai, kuriuose įrengtos valstybei priklausančios melioracijos sistemos bei įrenginiai (sąlygų XXI skyrius);

7.2.2. Siūlomi servitutai: nenustatyti;

7.3. žemės sklypų Nr. 3-6 ir Nr. 10-15: plotai – 0,1500 ha, pagrindinė žemės naudojimo paskirtis – kita, žemės sklypų naudojimo būdai – komercinės paskirties objektų teritorijos;

7.3.1. Specialiosios žemės ir miško naudojimo sąlygos: aerodromo apsaugos zonos ir aerodromo sanitarinės apsaugos zona (sąlygų V skyrius); požeminių vandens telkinių (vandenviečių) sanitarinė apsaugos zona (sąlygų XX skyrius); žemės sklypai, kuriuose įrengtos valstybei priklausančios melioracijos sistemos bei įrenginiai (sąlygų XXI skyrius);

7.3.2. Siūlomi servitutai: nenustatyti;

7.4. žemės sklypo Nr. 7: plotas – 0,1540 ha, pagrindinė žemės naudojimo paskirtis – kita, žemės sklypo naudojimo būdas – komercinės paskirties objektų teritorijos;

7.4.1. Specialiosios žemės ir miško naudojimo sąlygos: aerodromo apsaugos zonos ir aerodromo sanitarinės apsaugos zona (sąlygų V skyrius); požeminių vandens telkinių (vandenviečių) sanitarinė apsaugos zona (sąlygų XX skyrius); žemės sklypai, kuriuose įrengtos valstybei priklausančios melioracijos sistemos bei įrenginiai (sąlygų XXI skyrius);

7.4.2. Siūlomi servitutai: nenustatyti;

7.5. žemės sklypo Nr. 8: plotas – 0,1781 ha, pagrindinė žemės naudojimo paskirtis – kita, žemės sklypo naudojimo būdas – komercinės paskirties objektų teritorijos;

7.5.1. Specialiosios žemės ir miško naudojimo sąlygos: aerodromo apsaugos zonos ir aerodromo sanitarinės apsaugos zona (sąlygų V skyrius); požeminių vandens telkinių (vandenviečių) sanitarinė apsaugos zona (sąlygų XX skyrius); žemės sklypai, kuriuose įrengtos valstybei priklausančios melioracijos sistemos bei įrenginiai (sąlygų XXI skyrius);

7.5.2. Siūlomi servitutai: nenustatyti;

7.6. žemės sklypo Nr. 9: plotas – 0,2204 ha, pagrindinė žemės naudojimo paskirtis – kita, žemės sklypo naudojimo būdai – komercinės paskirties objektų teritorijos;

7.6.1. Specialiosios žemės ir miško naudojimo sąlygos: aerodromo apsaugos zonos ir aerodromo sanitarinės apsaugos zona (sąlygų V skyrius); požeminių vandens telkinių (vandenviečių) sanitarinė apsaugos zona (sąlygų XX skyrius); žemės sklypai, kuriuose įrengtos valstybei priklausančios melioracijos sistemos bei įrenginiai (sąlygų XXI skyrius);

7.6.2. Siūlomi servitutai: nenustatyti;

7.7. žemės sklypo Nr. 16: plotas – 0,1830 ha, pagrindinė žemės naudojimo paskirtis – kita, žemės sklypo naudojimo būdas – komercinės paskirties objektų teritorijos;

7.7.1. Specialiosios žemės ir miško naudojimo sąlygos: aerodromo apsaugos zonos ir aerodromo sanitarinės apsaugos zona (sąlygų V skyrius); požeminių vandens telkinių (vandenviečių) sanitarinė apsaugos zona (sąlygų XX skyrius); žemės sklypai, kuriuose įrengtos valstybei priklausančios melioracijos sistemos bei įrenginiai (sąlygų XXI skyrius);

7.7.2. Siūlomi servitutai: nenustatyti;

7.8. žemės sklypo Nr. 17: plotas – 0,2576 ha, pagrindinė žemės naudojimo paskirtis – kita, žemės sklypo naudojimo būdas – susisiekimo ir inžinerinių tinklų koridorių teritorijos;

7.8.1. Specialiosios žemės ir miško naudojimo sąlygos: aerodromo apsaugos zonos ir aerodromo sanitarinės apsaugos zona (sąlygų V skyrius); požeminių vandens telkinių (vandenviečių) sanitarinė apsaugos zona (sąlygų XX skyrius); žemės sklypai, kuriuose įrengtos valstybei priklausančios melioracijos sistemos bei įrenginiai (sąlygų XXI skyrius);

7.8.2. Siūlomi servitutai: nenustatyti.

8. Specialiosios žemės ir miško naudojimo sąlygos tikslinamos kadastrinių matavimų metu. Servitutai gali būti tikslinami teisės aktų nustatyta tvarka arba kadastrinių matavimų metu. Įrengus naujus inžinerinius tinklus, būtina tikslinti sklypų kadastrinius duomenis.

9. Rengiant projektinius pasiūlymus statiniui projektuoti, statinio techninį projektą, inžinerinė infrastruktūra turi būti išspręsta ir įrengta žemės sklypo (-ų) savininko (-ų) lėšomis.

Šis įsakymas gali būti skundžiamas Klaipėdos apygardos administraciniam teismui (Galinio Pylimo g. 9, LT-91230 Klaipėda) Lietuvos Respublikos administracinių bylų teisenos įstatyme nustatyta tvarka.

Direktorė



AIŠKINAMASIS RAŠTAS

I. BENDRI DUOMENYS

- 1.1. Formavimo ir pertvarkymo projekto organizatorius:** Palangos miesto savivaldybės administracijos direktorius, Vytauto g.73, LT-00134 Palanga, tel. 8-460-48705, faks. 8-460-40217.
- 1.2. Formavimo ir pertvarkymo projekto iniciatoriai:**
- 1.3. Formavimo ir pertvarkymo projekto rengėjas:** UAB "Almontus", I. Kanto g. 22-2, Klaipėda, mon. 8-672 80808, el.p. info@almontus.lt.
- 1.4. Planuojama teritorija:** Žemės sklypas (kad. Nr. 2501/0017:230) Paliėpgirių kel. 69, Palanga.
- 1.5. Formavimo ir pertvarkymo projekto rengimo pagrindas:** Palangos miesto savivaldybės administracijos direktoriaus 2015-04-13 d. įsakymas Nr. A1-344 dėl žemės sklypo Paliėpgirių kel. 69, Palangoje formavimo ir pertvarkymo projekto rengimo.
- 1.6. Planavimo sąlygos:**

Palangos miesto savivaldybės administracijos žemės sklypo Paliėpgirių kelias 69, Palangoje formavimo ir pertvarkymo projekto rengimo reikalavimai 2015 m. birželio 15 d. Nr. A1-637
- 1.7. Projekto tikslai ir uždaviniai bei numatoma ūkinė veikla:** žemės sklypo naudojimo būdo pakeitimas iš bendro naudojimo teritorijos (B) į komercinės paskirties objektų teritorijos (K) ir susisiekimo ir inžinerinių tinkle koridorių teritorijos (I) bei sklypo padalijimas į ar daugiau žemės sklypų.
- 1.7. Teritorijoje galioja teritorijų planavimo dokumentų sprendiniai:**
 - 1) bendrųjų planų:**
 - Palangos miesto bendrasis planas (Palangos miesto savivaldybės tarybos 2008 m. gruodžio 30 d. sprendimas Nr. T2-317, reg. Nr. 000251000420).
 - 2) specialiųjų planų:**
 - Palangos I, II, III Šventosios, Nemirsetos ir Palangos miesto nuotekų valymo įrenginių vandenviečių sanitarinių apsaugos zonų specialusis planas (Palangos miesto savivaldybės tarybos 2008 m. rugpjūčio 28 d. sprendimas Nr. T2-229, reg. Nr. 000252000408);
 - Palangos miesto šilumos ūkio specialusis planas (Palangos miesto savivaldybės tarybos 2009 m. gruodžio 3 d. sprendimas Nr. T2-306, reg. Nr. 000252000441);
 - Palangos miesto vandnes teikimo ir nuotekų tvarkymo infrastruktūros plėtros specialusis planas (Palangos miesto savivaldybės tarybos 2012 m. sausio 26 d. sprendimas Nr. T2-22, reg. Nr. 000252000538)
 - 3) detaliųjų planų:**
 - žemės sklypo Vaivorykštės g. 60, Palangoje, detalusis planas (Palangos miesto tarybos 2014 m. gruodžio 18 d. sprendimas Nr. T2-415, reg. Nr. T00074531);
 - žemės sklypo Liepojos plentas 1 detalusis planas (Palangos miesto tarybos 2004 m. balandžio 1 d. sprendimas Nr. 36, reg. Nr. 000252000248)
- 1.8. Detaliojo planavimo projektavimo pagrindai:** Žemės sklypo formavimo ir pertvarkymo projektas rengiamas Lietuvos Respublikos teritorijos topografinės nuotraukos pagrindu.

Teritorijų planavimo vadovė

II. ESAMOS BŪKLĖS ANALIZĖ

2.1. Bendra informacija apie planuojamą teritoriją: Planuojamas sklypas (kad. Nr. 2501/0017:230) yra šiaurinėje Palangos miesto dalyje, Kunigiškių rajone, netoli Palangos oro uosto. Planuojamo žemės sklypo plotas - 2.8643 ha.

Inžinerinė infrastruktūra: Planuojamoje teritorijoje nėra inžinerinės infrastruktūros.

Susisiekimas, transporto srutai: Į planuojamą teritoriją patenkama iš esamos D kat. Vaivorykštės gatvės. Vadovaujantis Palangos miesto transporto organizavimo ir gatvių raudonųjų linijų koncepcija (specialusis planas), vakarinėje pusėje esama D kat. Vaivorykštės g. planuojama kaip C1 kat. gatvė, kurios raudonųjų linijų plotis numatomas 20 metrų.

Į formuojamus sklypus patenkama iš projektuojamos 2 eismo juostų D kat.gatvės (akligatvis), raudonosios gatvės plotis – 12.5 metrų, važiuojamosios gatvės plotis 5,5 metrai. Nuovaža į planuojamą teritoriją numatoma vadovaujantis aktualiais teisės aktais (STR 2.06.04:2004 “Gatvės ir vietinės reikšmės keliai. Bendrieji reikalavimai“. Automobilių parkavimas planuojamas sklypo ribose.

Želdiniai: Planuojamoje teritorijoje saugotinių želdinių nėra.

2.2. Žemės sklypo gretimbės:

Ištrauka iš NTR duomenų banko



1. Vakarų pusėje (1-4-39-40): esama D kat. Vaivorykštės gatvė;
2. Šiaurėje pusėje (1-2-4-7-8-11-12-15-16): žemės sklypas (kad.Nr. 2501/0017:280), žemės sklypo paskirtis - žemės ūkio paskirties žemė;
3. Rytų pusėje (16-17-19): laisva valstybinė žemė;
4. Pietų pusėje (40-37-36-35-32-31-29-30-26-25-24-21-20-19): žemės sklypų paskirtis – kita, žemės naudojimo būdas - komercinės paskirties objektų teritorijos.

2.3 Gamtos ir kultūros paveldo objektai, įtakoiantys sprendinius: Planuojama teritorija nepatenka į saugomas, rekreacines teritorijas, joje nėra istorinių, kultūrinių ar archeologinių vertybių. Su viešosios, pramoniniais paskirties statiniais, saugomomis ar rekreacinėmis teritorijomis ir kitais svarbiais objektais nesiriboja.

Ištrauka iš kultūros vertybių registro



Artimiausias kultūros paveldo vertybių objektas (unikalus Nr. 1813) - Šventosios senovės gyvenvietė. Statusas – valstybės saugomas, rūšis – nekilnojamas. Objekto reikšmingumo lygmuo yra nacionalinis. Vertingųjų savybių pobūdis- archeologinis (lemiantis reikšmingumą). Nuo Valstybės saugomos teritorijos planuojama teritorija yra apie 1 km atstumu.

Vakarų pusėje yra kitas kultūros paveldo vertybių objektas (unikalus Nr. 38470) - Baltijos jūroje nuskendusio laivo "L-13" vieta. Statusas – registrinis, rūšis – nekilnojamas. Teritorijos plotas – 40000 kv. m². Vertingųjų savybių pobūdis - povandeninis (lemiantis reikšmingumą svarbus). Ši valstybės saugoma teritorija nuo planuojamos teritorijos yra nutolusi apie 1 km atstumu vakarų kryptimi.

Planuojama teritorija į saugomas teritorijas nepatenka, tad gamtos ar kultūros vertybių apsaugos reikalavimai planuojamai teritorijai nenustatomi.

Teritorijų planavimo vadovė

III. SPRENDINIAI

3.1. Projekto įgyvendinamų sprendinių esmė: Šiuo žemės sklypo formavimo ir pertvarkymo projektu padalinamas sklypas į atskirus žemės sklypus. Naujai suformuotiems žemės sklypams numatoma pakeisti pagrindinę žemės naudojimo paskirtį iš bendro naudojimo teritorijos (B) į komercinės paskirties objektų teritorijos (K) ir susisiekimo ir inžinerinių tinkle koridorių teritorijos (I), nustatomos specialiosios žemės naudojimo sąlygos.

3.2 Sklypų formavimo reikalavimai: Formuojant sklypo ribas buvo žiūrima, kad būtų sudarytos racionalios žemės naudojimo sąlygos ir nebūtų pablogintos sąlygos kitiems žemės naudotojams.

3.3 Atitikimas savivaldybės bendrojo plano sprendiniams: Pagal Palangos miesto bendrąjį planą (patvirtintą Palangos miesto savivaldybės tarybos 2008-12-30 sprendimu Nr. T2-317) planuojama teritorija patenka į K7 kvartalo (Palangos nagrinėjamo rajono) - kurorto paslaugų ir kompleksų teritorijos be gyvenamosios statybos (tarp jų – teritorijos su dideliu želdiniu kiekiu) (žr. Ištrauką iš Palangos miesto bendrojo plano).

IŠTRAUKA IŠ PALANGOS MIESTO BENDROJO PLANO

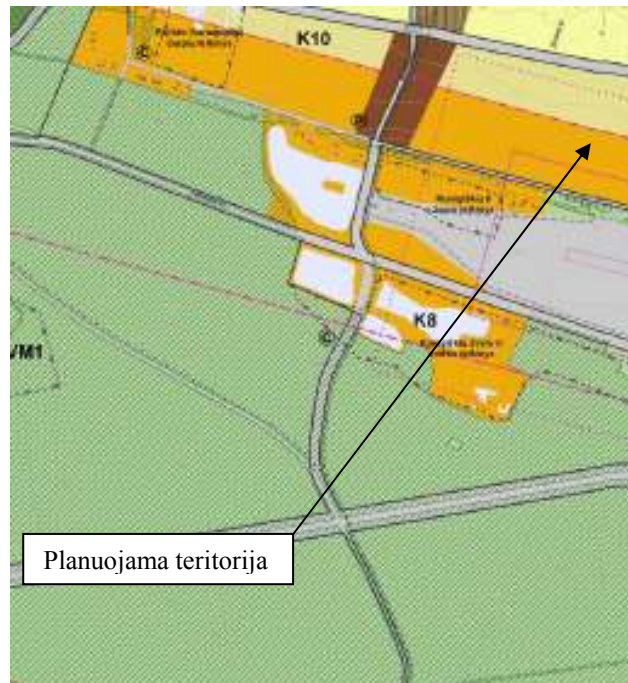

Teritorija skirta visuomenės poreikiams, kurorto paslaugoms: socialinei veiklai, aptarnavimo ir paslaugų veiklai (prekybos, parodų, kongresų, sporto, turizmo, pramogų, rekreacijos, mokslo, sveikatos apsaugos, reabilitacijos, maldos namų), krašto apsaugai, civilinei saugai, gelbėjimo tarnyboms. Šiai teritorijai galimos pagrindinės tikslinės naudojimo paskirtys bei naudojimo būdai (G Kodas; Indeksas):

- kitos paskirties:
 - visuomeninės paskirties teritorijos (tp7; V),
 - komercinės paskirties objektų teritorijos (tp9; K)
 - inžinerinės infrastruktūros teritorijos (tp10; I),
 - rekreacinės teritorijos (tp13;R),
 - bendro naudojimo teritorijos (tp11, B),
 - teritorijos krašto apsaugos tikslams (tp14,A)
-
- Maksimalus pastatų aukštingumas $h_{\max} \leq 3a$;
 - Maksimalus užstatymo intensyvumas –1.6.

Planuojamas sklypas patenka į oro uosto apsaugos zoną (300 m nuo kilimo tako teritorijos), į oro uosto sanitarinės apsaugos zoną, oro uosto triukšmo poveikio zoną, tad planuojamai teritorijai taikomi atitinkami užstatymo reikalavimai, kurie numatyti Palangos miesto bendrajame plane. Aerodromų sanitarinėje apsaugos zonoje objektų statyba bei rekonstrukcija ir ūkinė veikla šioje zonoje turi būti suderinta su visuomenės sveikatos centru apskrityje ir Civilinės aviacijos administracija.

Vadovaujantis Palangos miesto bendrojo plano (patvirtinto Palangos miesto savivaldybės tarybos 2008-12-30 sprendimu Nr. T2-317) sprendiniais, planuojama teritorija patenka į A3 (į Regioninės geoekologinės takoskyras, 3-iąją funkcinio potencialo kategoriją (su labai silpnu ekologinio kompensavimo laipsniu) (žr. schema iš Palangos miesto bendrojo plano 1 priedo „Gamtinis karkasas su valstybinės reikšmės miškų plotais“).

*IŠTRAUKA IŠ PALANGOS MIESTO BENDROJO PLANO
(Gamtinis karkasas su valstybinės reikšmės miškų plotais brėžinys)*

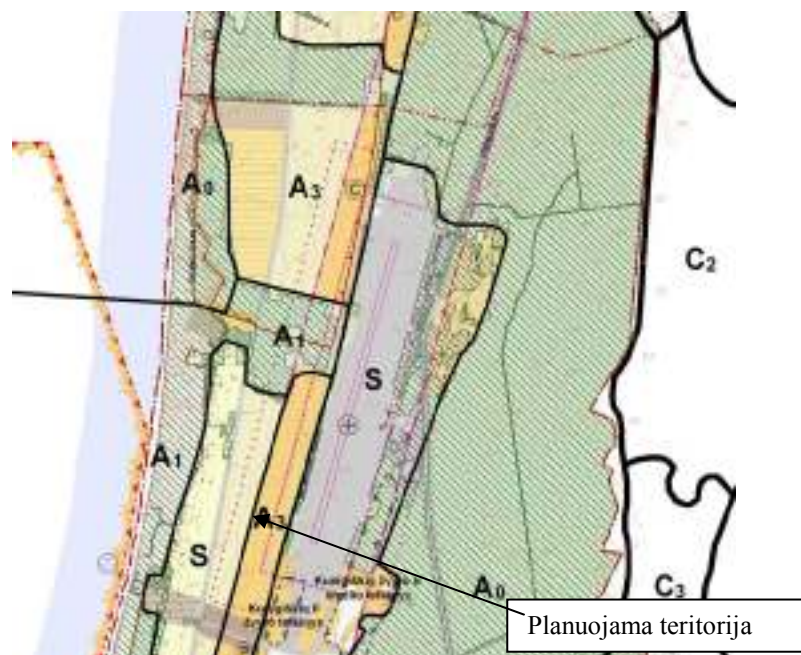

Vadovaujantis *Palangos miesto vandens tiekimo ir nuotekų tvarkymo infrastruktūros plėtros specialioju planu*, patvirtintu Palangos miesto savivaldybės tarybos 2012 m. sausio 26 d. sprendimu Nr.T2-22, registracijos Nr. 000252000538 sprendiniais, greta planuojamos teritorijos planuojami centralizuoti Palangos buitinių nuotekų, vandentiekio tinklai (žr. „Ištrauka iš Palangos miesto vandens tiekimo ir nuotekų tvarkymo infrastruktūros plėtros specialiojo plano, patvirtinto Palangos miesto savivaldybės tarybos 2012 m. sausio 26 d. sprendimu Nr.T2-22“).

Į planuojamą teritoriją patenkama iš esamos Vaivorykštės gatvės. Vadovaujantis Palangos miesto transporto organizavimo ir gatvių raudonųjų linijų koncepcija (specialusis planas), šiaurinėje pusėje esama Vaivorykštės g. planuojama kaip C1 kat. gatvė, kurios raudonųjų linijų plotis numatomas 20 metrų.

IŠTRAUKA IŠ PALANGOS MIESTO TRANSPORTO ORGANIZAVIMO IR GATVIŲ
RAUDONŲJŲ LINIJŲ SP KONCEPCIJOS

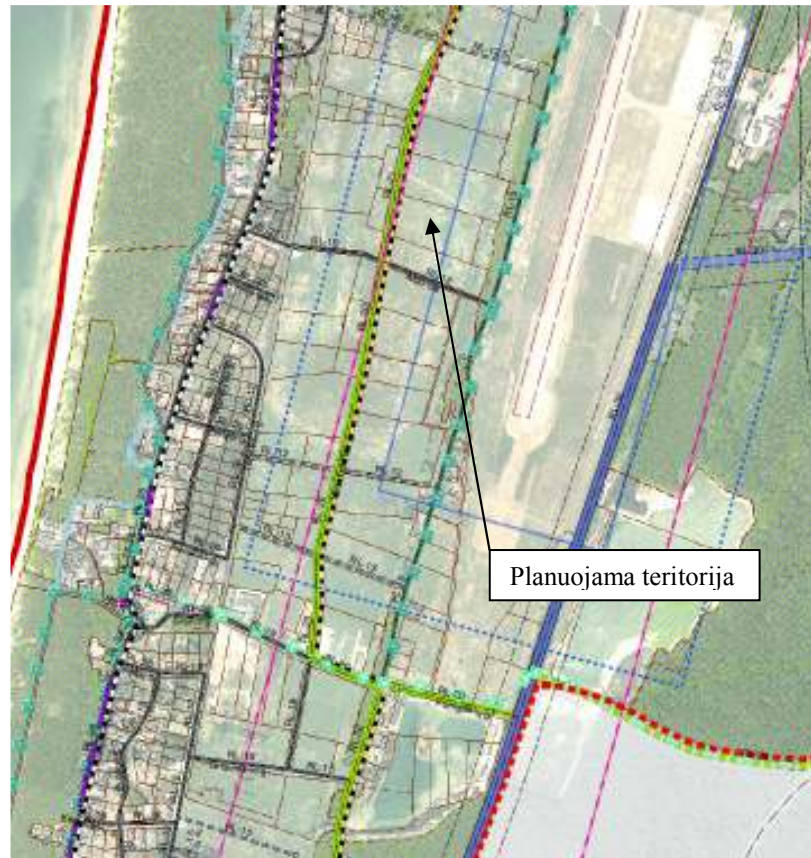

IŠTRAUKA IŠ PALANGOS I, II, III, ŠVENTOSIOS, NEMIRSETOS IR PALANGOS MIESTO NUOTEKŲ
VALYMO ĮRENGINIŲ VANDENVIEČIŲ SANITARINIŲ APSAUGOS ZONŲ SPECIALIOJO PLANO



Vadovaujantis Palangos miesto savivaldybės valstybinės reikšmės miškų plotų schema, planuojamas sklypas nepatenka į valstybinių miškų plotus.

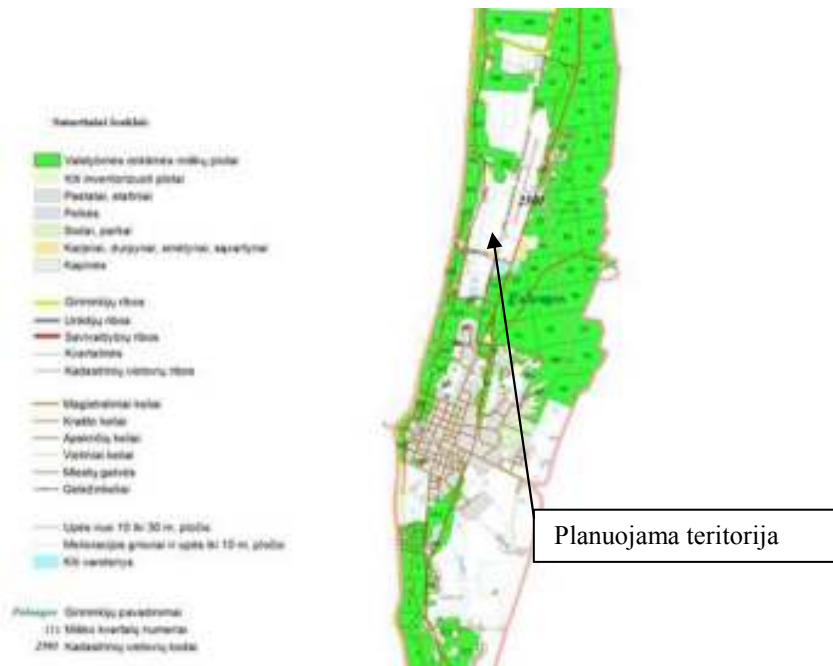

Planuojamoje teritorijoje galiojančių žemės valdos projektų nėra. Vadovaujantis aukščiau išdėstytomis Palangos miesto bendrojo plano nuostatomis, numatomi formavimo ir pertvarkymo projekto sprendiniai, atitinka bendrojo plano sprendinius, neigiamos įtakos miesto kraštovaizdžiui neturės.

Formuojamo žemės sklypo Nr. 1

Plotas - 2043 m²;

Pagrindinė žemės naudojimo paskirtis –kita;

Naudojimo būdas (turinys) – komercinės paskirties objektų teritorijos;

Servitutai: *nenustatomi*

Specialiosios žemės ir miško naudojimo sąlygos:

Žemės sklypai, kuriuose įrengtos valstybei priklausančios melioracijos sistemos bei įrenginiai (XXI skyrius) - 0,2043 ha;

Aerodromų apsaugos ir sanitarinės apsaugos zonos (V skyrius) - 0,2043 ha;

Požeminių vandens telkinių (vandenviečių) sanitarinės apsaugos zonos (XX skyrius)- 0,2043 ha;

Formuojamo žemės sklypo Nr. 2

Plotas – 1669 m²;

Pagrindinė žemės naudojimo paskirtis –kita;

Naudojimo būdas (turinys) – komercinės paskirties objektų teritorijos;

Servitutai: *nenustatomi*

Specialiosios žemės ir miško naudojimo sąlygos:

Žemės sklypai, kuriuose įrengtos valstybei priklausančios melioracijos sistemos bei įrenginiai (XXI skyrius) - 0,1669 ha;

Aerodromų apsaugos ir sanitarinės apsaugos zonos (V skyrius) - 0,1669 ha;

Požeminių vandens telkinių (vandenviečių) sanitarinės apsaugos zonos (XX skyrius)- 0,1669 ha;

Formuojamo žemės sklypo Nr. 3

Plotas - 1500 m²;

Pagrindinė žemės naudojimo paskirtis –kita;

Naudojimo būdas (turinys) – komercinės paskirties objektų teritorijos;

Servitutai: *nenustatomi*

Specialiosios žemės ir miško naudojimo sąlygos:

Žemės sklypai, kuriuose įrengtos valstybei priklausančios melioracijos sistemos bei įrenginiai (XXI skyrius) - 0,1500 ha;

Aerodromų apsaugos ir sanitarinės apsaugos zonos (V skyrius) - 0,1500 ha;

Požeminių vandens telkinių (vandenviečių) sanitarinės apsaugos zonos (XX skyrius)- 0,1500 ha;

Formuojamo žemės sklypo Nr. 4

Plotas - 1500 m²;

Pagrindinė žemės naudojimo paskirtis –kita;

Naudojimo būdas (turinys) – komercinės paskirties objektų teritorijos;

Servitutai: *nenustatomi*

Specialiosios žemės ir miško naudojimo sąlygos:

Žemės sklypai, kuriuose įrengtos valstybei priklausančios melioracijos sistemos bei įrenginiai (XXI skyrius) - 0,1500 ha;

Aerodromų apsaugos ir sanitarinės apsaugos zonos (V skyrius) - 0,1500 ha;

Požeminių vandens telkinių (vandenviečių) sanitarinės apsaugos zonos (XX skyrius)- 0,1500 ha;

Formuojamo žemės sklypo Nr. 5

Plotas – 1500 m²;

Pagrindinė žemės naudojimo paskirtis –kita;

Naudojimo būdas (turinys) – komercinės paskirties objektų teritorijos;

Servitutai: *nenustatomi*

Specialiosios žemės ir miško naudojimo sąlygos:

Žemės sklypai, kuriuose įrengtos valstybei priklausančios melioracijos sistemos bei įrenginiai (XXI skyrius) - 0,1500 ha;

Aerodromų apsaugos ir sanitarinės apsaugos zonos (V skyrius) - 0,1500 ha;

Požeminių vandens telkinių (vandenviečių) sanitarinės apsaugos zonos (XX skyrius)- 0,1500 ha;

Formuojamo žemės sklypo Nr. 6

Plotas – 1500 m²;

Pagrindinė žemės naudojimo paskirtis –kita;

Naudojimo būdas (turinys) – komercinės paskirties objektų teritorijos;

Servitutai: *nenustatomi*

Specialiosios žemės ir miško naudojimo sąlygos:

Žemės sklypai, kuriuose įrengtos valstybei priklausančios melioracijos sistemos bei įrenginiai (XXI skyrius) - 0,1500 ha;

Aerodromų apsaugos ir sanitarinės apsaugos zonos (V skyrius) - 0,1500 ha;

Požeminių vandens telkinių (vandenviečių) sanitarinės apsaugos zonos (XX skyrius)- 0,1500 ha;

Formuojamo žemės sklypo Nr. 7

Plotas - 1540 m²;

Pagrindinė žemės naudojimo paskirtis –kita;

Naudojimo būdas (turinys) – komercinės paskirties objektų teritorijos;

Servitutai: *nenustatomi*

Specialiosios žemės ir miško naudojimo sąlygos:

Žemės sklypai, kuriuose įrengtos valstybei priklausančios melioracijos sistemos bei įrenginiai (XXI skyrius) - 0,1540 ha;

Aerodromų apsaugos ir sanitarinės apsaugos zonos (V skyrius) - 0,1540 ha;

Požeminių vandens telkinių (vandenviečių) sanitarinės apsaugos zonos (XX skyrius)- 0,1540 ha;

Formuojamo žemės sklypo Nr. 8

Plotas – 1781 m²;

Pagrindinė žemės naudojimo paskirtis –kita;

Naudojimo būdas (turinys) – komercinės paskirties objektų teritorijos;

Servitutai: *nenustatomi*

Specialiosios žemės ir miško naudojimo sąlygos:

Žemės sklypai, kuriuose įrengtos valstybei priklausančios melioracijos sistemos bei įrenginiai (XXI skyrius) - 0,1781 ha;

Aerodromų apsaugos ir sanitarinės apsaugos zonos (V skyrius) - 0,1781ha;

Požeminių vandens telkinių (vandenviečių) sanitarinės apsaugos zonos (XX skyrius)- 0,1781 ha;

Formuojamo žemės sklypo Nr. 9

Plotas - 2204 m²;

Pagrindinė žemės naudojimo paskirtis –kita;

Naudojimo būdas (turinys) – komercinės paskirties objektų teritorijos;

Servitutai: *nenustatomi*

Specialiosios žemės ir miško naudojimo sąlygos:

Žemės sklypai, kuriuose įrengtos valstybei priklausančios melioracijos sistemos bei įrenginiai (XXI skyrius) - 0,2204 ha;

Aerodromų apsaugos ir sanitarinės apsaugos zonos (V skyrius) - 0,2204 ha;

Požeminių vandens telkinių (vandenviečių) sanitarinės apsaugos zonos (XX skyrius)- 0,2204 ha;

Formuojamo žemės sklypo Nr. 10

Plotas - 1500 m²;

Pagrindinė žemės naudojimo paskirtis –kita;

Naudojimo būdas (turinys) – komercinės paskirties objektų teritorijos;

Servitutai: *nenustatomi*

Specialiosios žemės ir miško naudojimo sąlygos:

Žemės sklypai, kuriuose įrengtos valstybei priklausančios melioracijos sistemos bei įrenginiai (XXI skyrius) - 0,1500 ha;

Aerodromų apsaugos ir sanitarinės apsaugos zonos (V skyrius) - 0,1500 ha;

Požeminių vandens telkinių (vandenviečių) sanitarinės apsaugos zonos (XX skyrius)- 0,1500 ha;

Formuojamo žemės sklypo Nr. 11

Plotas - 1500 m²;

Pagrindinė žemės naudojimo paskirtis –kita;

Naudojimo būdas (turinys) – komercinės paskirties objektų teritorijos;

Servitutai: *nenustatomi*

Specialiosios žemės ir miško naudojimo sąlygos:

Žemės sklypai, kuriuose įrengtos valstybei priklausančios melioracijos sistemos bei įrenginiai (XXI skyrius) - 0,1500 ha;

Aerodromų apsaugos ir sanitarinės apsaugos zonos (V skyrius) - 0,1500 ha;

Požeminių vandens telkinių (vandenviečių) sanitarinės apsaugos zonos (XX skyrius)- 0,1500 ha;

Formuojamo žemės sklypo Nr. 12

Plotas - 1500 m²;

Pagrindinė žemės naudojimo paskirtis –kita;

Naudojimo būdas (turinys) – komercinės paskirties objektų teritorijos;

Servitutai: *nenustatomi*

Specialiosios žemės ir miško naudojimo sąlygos:

Žemės sklypai, kuriuose įrengtos valstybei priklausančios melioracijos sistemos bei įrenginiai (XXI skyrius) - 0,1500 ha;

Aerodromų apsaugos ir sanitarinės apsaugos zonos (V skyrius) - 0,1500 ha;

Požeminių vandens telkinių (vandenviečių) sanitarinės apsaugos zonos (XX skyrius)- 0,1500 ha;

Formuojamo žemės sklypo Nr. 13

Plotas - 1500 m²;

Pagrindinė žemės naudojimo paskirtis –kita;

Naudojimo būdas (turinys) – komercinės paskirties objektų teritorijos;

Servitutai: *nenustatomi*

Specialiosios žemės ir miško naudojimo sąlygos:

Žemės sklypai, kuriuose įrengtos valstybei priklausančios melioracijos sistemos bei įrenginiai (XXI skyrius) - 0,1500 ha;

Aerodromų apsaugos ir sanitarinės apsaugos zonos (V skyrius) - 0,1500 ha;

Požeminių vandens telkinių (vandenviečių) sanitarinės apsaugos zonos (XX skyrius)- 0,1500 ha;

Formuojamo žemės sklypo Nr. 14

Plotas – 1500 m²;

Pagrindinė žemės naudojimo paskirtis –kita;

Naudojimo būdas (turinys) – komercinės paskirties objektų teritorijos;

Servitutai: *nenustatomi*

Specialiosios žemės ir miško naudojimo sąlygos:

Žemės sklypai, kuriuose įrengtos valstybei priklausančios melioracijos sistemos bei įrenginiai (XXI skyrius) - 0,1500 ha;

Aerodromų apsaugos ir sanitarinės apsaugos zonos (V skyrius) - 0,1500 ha;

Požeminių vandens telkinių (vandenviečių) sanitarinės apsaugos zonos (XX skyrius)- 0,1500 ha;

Formuojamo žemės sklypo Nr. 15

Plotas - 1500 m²;

Pagrindinė žemės naudojimo paskirtis –kita;

Naudojimo būdas (turinys) – komercinės paskirties objektų teritorijos;

Servitutai: *nenustatomi*

Specialiosios žemės ir miško naudojimo sąlygos:

Žemės sklypai, kuriuose įrengtos valstybei priklausančios melioracijos sistemos bei įrenginiai (XXI skyrius) - 0,1500 ha;

Aerodromų apsaugos ir sanitarinės apsaugos zonos (V skyrius) - 0,1500 ha;

Požeminių vandens telkinių (vandenviečių) sanitarinės apsaugos zonos (XX skyrius)- 0,1500 ha;

Formuojamo žemės sklypo Nr. 16

Plotas – 1830 m²;

Pagrindinė žemės naudojimo paskirtis –kita;

Naudojimo būdas (turinys) – komercinės paskirties objektų teritorijos;

Servitutai: *nenustatomi*

Specialiosios žemės ir miško naudojimo sąlygos:

Žemės sklypai, kuriuose įrengtos valstybei priklausančios melioracijos sistemos bei įrenginiai (XXI skyrius) - 0,1830 ha;

Aerodromų apsaugos ir sanitarinės apsaugos zonos (V skyrius) - 0,1830 ha;

Požeminių vandens telkinių (vandenviečių) sanitarinės apsaugos zonos (XX skyrius)- 0,1830 ha;

Formuojamo žemės sklypo Nr. 17

Plotas - 2576 m²;

Pagrindinė žemės naudojimo paskirtis – kita;

Naudojimo būdas (turinys) – susisiekimo ir inžinerinių tinklų koridorių teritorijos,

Servitutai: *nenustatomi*

Patikslintos specialiosios žemės ir miško naudojimo sąlygos:

Žemės sklypai, kuriuose įrengtos valstybei priklausančios melioracijos sistemos bei įrenginiai (XXI skyrius) - 0,2576ha;

Aerodromų apsaugos ir sanitarinės apsaugos zonos (V skyrius) - 0,2576 ha;

Požeminių vandens telkinių (vandenviečių) sanitarinės apsaugos zonos (XX skyrius)- 0,2576 ha;

Teritorijų planavimo vadovė

Planavimo iniciatoriai

SITUACIJOS SCHEMA



ŽEMĖS SKLYPO FORMAVIMO IR PERTVARKYMO PROJEKTAS M 1:2000
FORMUOJAMOS TERITORIJOS BENDRAS PLOTAS 2.8643 HA

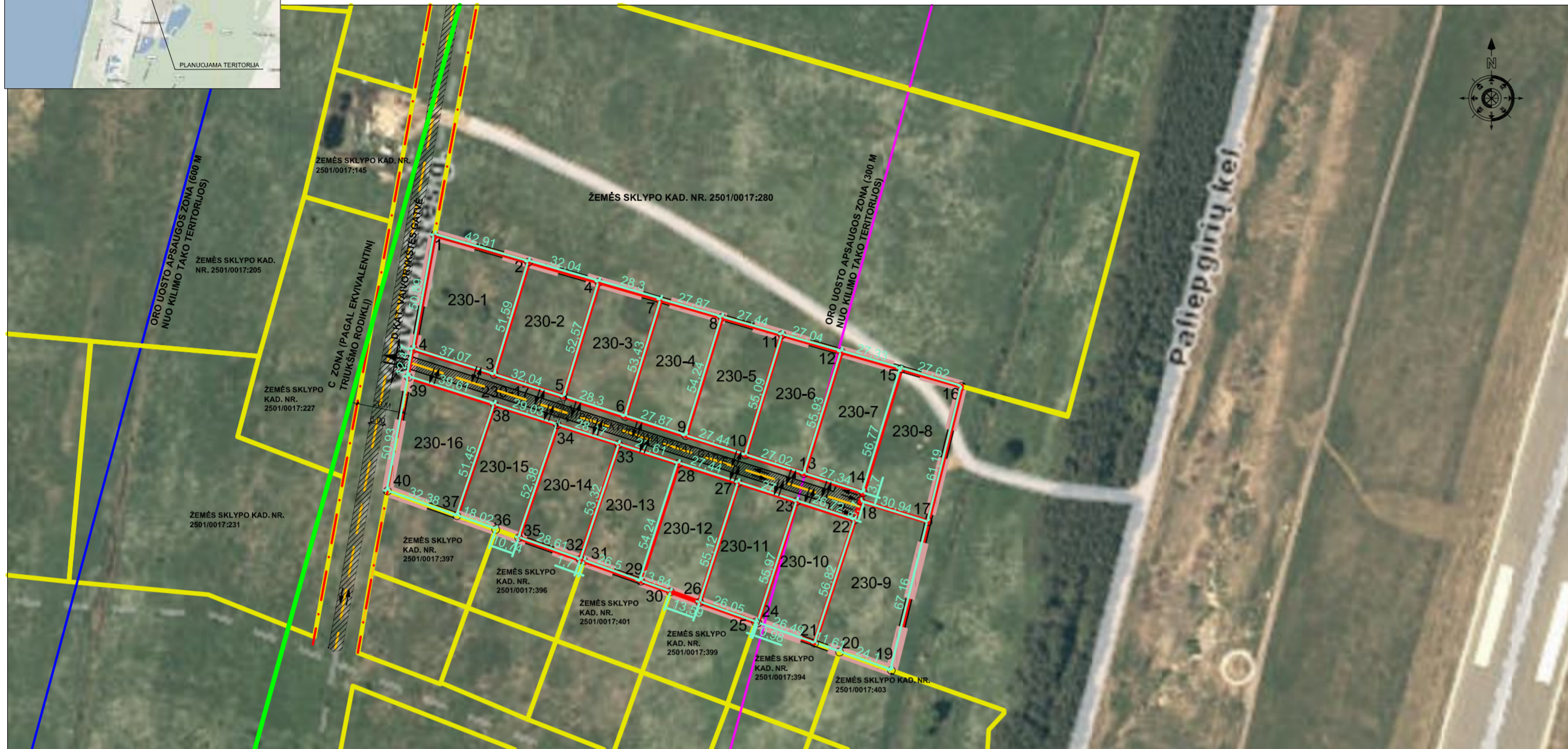

Gatevė, namo Nr.	Paliėpėgių kel.69
Kaimas (miestelis)	
Seniūnija	
Miestas (rajonas)	Palanga
Apskritis	Klaipėdos

Kadastro vietovė	Palangos miesto						
Žemės sklypo kadastro Nr.	Kadastro numeris						
	Blokų Nr.			Žemės sklypo Nr.			
2501/0017:230	0	0	1	7	0	2	3

Gretimybė	Linijos ilgis, m.	Žemės sklypo kadastro Nr.	Pastabos
1-2	42.91	2501/0017:280	
2-4	32.04	2501/0017:280	
4-7	28.30	2501/0017:280	
7-8	27.87	2501/0017:280	
8-11	27.44	2501/0017:280	
11-12	27.04	2501/0017:280	
12-15	27.33	2501/0017:280	
15-16	27.62	2501/0017:280	
16-17	61.19		laisva valstybinė žemė
17-19	67.16		laisva valstybinė žemė
19-20	24.10	2501/0017:403	
20-21	11.60	2501/0017:394	
21-24-25	27.49	2501/0017:394	
25-26-30	39.64	2501/0017:399	
30-29-31	40.34	2501/0017:401	
31-32-35-36	41.05	2501/0017:396	
36-37-40	50.40	2501/0017:397	
40-39-41	114.29		Vaivorykštės gatvė

Žemės sklypo savininkai (naudotojai):

_____ (parašas)
iš sklypo Nr. kadastro žemėlapyje

_____ (parašas)
iš sklypo Nr. kadastro žemėlapyje

_____ (parašas)
ir kadastro žemėlapyje

SUTARTINIAI ŽENKLAI

- Galiojimo riba
- Formuojamo žemės sklypo riba
- Gretimų sklypų ribos
- Esamo žemės sklypo riba
- Esama D2 kat. Vaivorykštės gatvė
- Planuojama D2 kat. gatvė
- Gatvės raudonosios linijos
- Gatvės vidurio ašis
- Oro uosto apsaugos zona (300 m nuo kilimo tako teritorijos)
- Oro uosto apsaugos zona (600 m nuo kilimo tako teritorijos)
- Oro uosto triukšmo poveikio zonos ribos
- Įvažiavimas/išvažiavimas

Žemės sklypo savininko/naudotojo vardas, pavardė ar pavadinimas	Žemės naudenų eksplikacija (ha) bei žemės sklypų pertvarkymo												
	Žemės sklypo Nr.	Bendras plotas	Žemės ūkio naudenos			miškas		kūlimai		keliai	užstatyta teritorija	vandenys	kita žemė
203	2.8643	2.8643	2.8643										2.8643

Žemės sklypo savininko/naudotojo vardas, pavardė ar pavadinimas	Žemės naudenų eksplikacija (ha) po žemės sklypų pertvarkymo												
	Žemės sklypo Nr.	Bendras plotas	Žemės ūkio naudenos			miškas		kūlimai		keliai	užstatyta teritorija	vandenys	kita žemė
230-1	0.2043	0.2043	0.2043										0.2043
230-2	0.1669	0.1669	0.1669										0.1500
230-3	0.1500	0.1500	0.1500										0.1500
230-4	0.1500	0.1500	0.1500										0.1500
230-5	0.1500	0.1500	0.1500										0.1500
230-6	0.1500	0.1500	0.1500										0.1500
230-7	0.1540	0.1540	0.1540										0.1540
230-8	0.1781	0.1781	0.1781										0.1781
230-9	0.2204	0.2204	0.2204										0.2204
230-10	0.1500	0.1500	0.1500										0.1500
230-11	0.1500	0.1500	0.1500										0.1500
230-12	0.1500	0.1500	0.1500										0.1500
230-13	0.1500	0.1500	0.1500										0.1500
230-14	0.1500	0.1500	0.1500										0.1500
230-15	0.1500	0.1500	0.1500										0.1500
230-16	0.1830	0.1830	0.1830										0.1830
230-17	0.2576	0.2576	0.2576										0.2576

Po žemės sklypų pertvarkymo žemės ūkio naudenų sąlygos - nustatytos Lietuvos Respublikos Vyriausybės 1992 m. gegužės 12 d. nutarimu Nr. 343 (Žin., 1992, Nr. 22-652) aprašymas			
Žemės sklypo Nr.	Kodas	Plotas (ha)	Totals
230-1	21	0.2043	0.2043
230-1	20	0.2043	0.2043
230-2	21	0.1669	0.1669
230-2	20	0.1669	0.1669
230-3	21	0.1500	0.1500
230-3	20	0.1500	0.1500
230-4	21	0.1500	0.1500
230-4	20	0.1500	0.1500
230-5	21	0.1500	0.1500
230-5	20	0.1500	0.1500
230-6	21	0.1500	0.1500
230-6	20	0.1500	0.1500
230-7	21	0.1540	0.1540
230-7	20	0.1540	0.1540
230-8	5	0.1781	0.1781
230-8	21	0.1781	0.1781
230-8	20	0.1781	0.1781
230-9	5	0.2204	0.2204
230-9	21	0.2204	0.2204
230-9	20	0.2204	0.2204
230-10	21	0.1500	0.1500
230-10	20	0.1500	0.1500
230-11	21	0.1500	0.1500
230-11	20	0.1500	0.1500
230-12	21	0.1500	0.1500
230-12	20	0.1500	0.1500
230-13	21	0.1500	0.1500
230-13	20	0.1500	0.1500
230-14	21	0.1500	0.1500
230-14	20	0.1500	0.1500
230-15	21	0.1500	0.1500
230-15	20	0.1500	0.1500
230-16	21	0.1830	0.1830
230-16	20	0.1830	0.1830
230-17	21	0.2576	0.2576
230-17	20	0.2576	0.2576

Žemės sklypo Nr.	Plotas (ha)	Pagrindinė žemės naudojimo paskirtis	Žemės sklypo naudojimo būdas
230-1	0.2043	Kitos paskirties	Komerinės paskirties teritorija
230-2	0.1669	Kitos paskirties	Komerinės paskirties teritorija
230-3	0.1500	Kitos paskirties	Komerinės paskirties teritorija
230-4	0.1500	Kitos paskirties	Komerinės paskirties teritorija
230-5	0.1500	Kitos paskirties	Komerinės paskirties teritorija
230-6	0.1500	Kitos paskirties	Komerinės paskirties teritorija
230-7	0.1540	Kitos paskirties	Komerinės paskirties teritorija
230-8	0.1781	Kitos paskirties	Komerinės paskirties teritorija
230-9	0.2204	Kitos paskirties	Komerinės paskirties teritorija
230-10	0.1500	Kitos paskirties	Komerinės paskirties teritorija
230-11	0.1500	Kitos paskirties	Komerinės paskirties teritorija
230-12	0.1500	Kitos paskirties	Komerinės paskirties teritorija
230-13	0.1500	Kitos paskirties	Komerinės paskirties teritorija
230-14	0.1500	Kitos paskirties	Komerinės paskirties teritorija
230-15	0.1500	Kitos paskirties	Komerinės paskirties teritorija
230-16	0.1830	Kitos paskirties	Komerinės paskirties teritorija
230-17	0.2576	Kitos paskirties	Susistektimo ir inžinerinių tinklų koridorių teritorijos

UAB "ALMONTUS" www.almontus.lt I. Kanto g.22-2, LT-92237, Klaipėda. Tel./faks. (8-46) 381728, info@almontus.lt		Projekto pavadinimas: <i>Žemės sklypo Paliėpėgių kel.69, Palangos m. formavimo ir pertvarkymo projektas</i>	
Kval.paž. Nr.	Pareigos	Parašas	Data
2R-FP-788	Projekto autorė		2015
Planavimo iniciatorės:		2.8643	
Planuojama teritorija:		1:2000	
		Formatas	Lapas
		A2	1
		Lapų	
		1	

BENDRAS AIŠKINAMASIS RAŠTAS

PROJEKTUOJAMO STATINIO PAŽINTINIAI DUOMENYS



Lokacija (<https://www.regia.lt/map/palangos?lang=0>)

Projektinių pasiūlymų rengimo tikslai:

- Išreikšti statytojo sumanyto projektuoti statinio ar statinio dalies architektūros ir kitų pagrindinių sprendinių idėją.
- Nustatyti žemės sklypo teritorijos naudojimo reglamento parametrus, kai Teritorijų planavimo įstatymo 20 straipsnio nustatytais atvejais neparengti teritorijų planavimo dokumentai ir statyba konkrečiame žemės sklype leidžiama.

Statytojas (užsakovas)

Statytojas A.V

Projektuotojas

Projektuotojas UAB „Aštuntukas“ į/k 304421544 Klaipėdos r. sav. Agluonėnų k. Parko g. 4.

Projekto vadovė PV Lina Slapikienė, aukštojo mokslo diplomo Nr. 002018.

Projektinių pasiūlymų rengimo pagrindas

Statytojo (užsakovo) patvirtinta ir Palangos miesto savivaldybės administracijos suderinta projektinių pasiūlymų rengimo užduotis.

Statybos rūšis

Vadovaujantis STR 01.01.08:2002 „Statinio statybos rūšys“, V skyriaus 8 punktu, statybos rūšis yra nauja statyba.

Statinio paskirtis

Viešbučių paskirties pastatai su gyvenamosiomis patalpomis (butais) STR 1.01.03:2017 „Statinių klasifikavimas“ 7.1.

„Svečių namų su gyvenamosiomis patalpomis (butais) Vaivorykštės g. 62K, Palangoje supaprastintas statybos projektas“ projektiniai pasiūlymai

Statinio kategorija

Nesudėtingosios kategorijos statinys.

Statinio pavadinimas

„Svečių namų su gyvenamosiomis patalpomis (butais) Vaivorykštės g. 62K, Palangoje supaprastintas statybos projektas“.

TRUMPAS PROJEKTINIŲ SPRENDINIŲ APIBŪDINIMAS

BENDRIEJI DUOMENYS

Statybos geografinė vieta

Žemės sklypo Vaivorykštės g. 62K, Palangoje, kadastrinis Nr. 2501/0017:609, plotas 0,1500 ha. Pagal nekilnojamojo turto registro duomenis sklype registruotas pastatų nėra. Sklypas suformuotas pagal žemės sklypo Paliepgirių kelias 69, Palangoje, formavimo ir pertvarkymo projektą patvirtinta Palangos miesto savivaldybės administracijos direktoriaus 2016-06-13 įsakymu Nr. A1-708. Patekimas į sklypus numatytas iš Vaivorykštės g., susiskiemo inžinerinių tinklų koridoriumi. Sklypo gretimybėse užstatytų sklypų nėra.



ŽEMĖS SKLYPO FORMAVIMO IR PERTVARKYMO PROJEKTAS M 1:2000
FORMUOJAMOS TERITORIJOS BENDRAS PLOTAS 2.8643 HA



Žemės sklypo apibūdinimas

- Žemės sklypo kadastro Nr.2501/0017:609.
- Pagrindinė naudojimo paskirtis – kita.
- Naudojimo būdas – Komerinės paskirties objektų teritorijos.
- Specialiosios žemės naudojimo sąlygos: Požeminio vandens vandenviečių apsaugos zonos (VI skyrius, vienuoliktasis skirsnis); Melioruotos žemės ir melioracijos statinių apsaugos zonos (VI skyrius, antrasis skirsnis); Aerodromo apsaugos zonos (III skyrius, pirmasis skirsnis).

Esamo statybos sklypo statybinių tyrinėjimų aprašymas

Prieš rengiant projektinius pasiūlymus buvo atlikti teritorijos topografiniai matavimai.

Projektuojamų statinių sąrašas; pagrindinės charakteristikos, paskirtis, pastato (patalpų) funkcinio ryšio ir zonavimo sprendiniai, pagrindinių įėjimų, praėjimų, išdėstymo sprendiniai

Projektuojami dviejų aukštų viešbučių paskirties nesudėtingosios kategorijos svečių namai su gyvenamosiomis patalpomis. Pastatų Nr. 1, Nr.2, Nr. 3 pirmuose aukštuose svečių namai, antrame aukšte gyvenamosios patalpos (butai). Pastato Nr. 4 pirmojo aukšto dalyje projektuojama gyvenamoji patalpa ir viešbučių paskirties patalpa, o antrajame aukšte tik viešbučių paskirties patalpa. Vadovaujantis STR 1.01.03:2017 „Statinių klasifikavimas“ reglamentu „Pastatas priskiriamas vienai ar kitai paskirties grupei (pogrūpiui), jeigu jo visas bendrasis plotas arba didžiausioji jo dalis naudojama tai paskirčiai. Kai pastatą sudaro įvairių paskirčių patalpos, suformuotos ar numatomos suformuoti atskirais nekilnojamojo turto objektais, pastato paskirtis nustatoma tokia tvarka: pirmiausia nustatoma pastato paskirties grupė pagal didžiausią atskirų paskirties grupių patalpų, suformuotų ar numatomų suformuoti atskirais nekilnojamojo turto objektais, suminį bendrąjį plotą. Tada nustatomas paskirties grupės pogrūpis pagal didžiausią visų tos paskirties grupės pogrūpių patalpų, suformuotų ar numatomų suformuoti atskirais nekilnojamojo turto objektais, bendrąjį suminį plotą“, pastatų paskirtis yra viešbučių (svečių namai). Taip pat žemės sklype projektuojama inžineriniai statiniai II grupės betoninių trinkelio dangos 291 kv m. ir I grupės – tvora bei terasos (žiūrėti sklypo planą). Žemės sklypas nuosavybės teise priklauso fiziniams asmenims. Projektuojamų pastatų eneregstinio naudingumo kalse numatoma A++ pagal STR 2.01.02:2016 „Pastatų energinio naudingumo projektavimas ir sertifikavimas“. Automobilių parkavimas numatomas sklypo ribose ant betoninių trinkelio (8 vietos).

Pastato Nr. 1, Nr. 2, Nr. 3	Mano vnt.	Kiekis
Bendras plotas	m ²	79,83
Naudingas plotas	m ²	79,83
Gyvenamų patalpų plotas	m ²	38,20
Viešbučio patalpų plotas	m ²	41,63
Projektuojamo pastato aukštis	m	8,50
Pastato tūris	m ³	430
Projektuojamo pastato aukščių skaičius	vnt.	2

Pastato Nr. 4	Mano vnt.	Kiekis
Bendras plotas	m ²	79,99
Naudingas plotas	m ²	79,99
Gyvenamų patalpų plotas	m ²	30,52
Viešbučio patalpų plotas	m ²	49,47
Projektuojamo pastato aukštis	m	8,50
Pastato tūris	m ³	462
Projektuojamo pastato aukščių skaičius	vnt.	2

Sklypo inžineriniai tinklai ir įrenginiai

Projektuojami atskiru projektu nesudėtingosios kategorijos inžineriniai tinklai. Pagal STR 1.04.04:2017 „Statinio projektavimas, projekto ekspertizė“ nesudėtingosios kategorijos statinių projektavimui viešinimo procedūros neprivalomos, todėl nepateikiamas inžinerinių tinklų planas.

APLINKOS APSAUGA IR STATYBOS ĮTAKA TRETIESIEMS ASMENIMS

Sklype vertingų želdinių nėra. Pastato statybos metu aikštelė aptveriamą žemės sklypo ribose. Statybinės medžiagos sandėliuojamos taip pat žemės sklypo ribose. Krovininis transportas medžiagų iškrovimo metu netrukdytų kitam transportui pravažiuoti esamu pravažiuoju. Statybinės atliekos bus kraunamos tam skirtose žemės sklypo vietose krūvose ar konteineriuose ir išvežamos į sąvartynus ar atliekų rūšiavimo aikšteles.

Aplinkinėje teritorijoje nėra taršos ar triukšmo šaltinių, gamybinių objektų. Statybos įtaka gretimai žemės sklypo savininkams bus minimali, nes statybos metu bus naudojamos tik sklypo teritorija, jokie privažiavimai ar prieigos prie gretimų žemės sklypų nebus apriboti. Pastatai išdėstyti taip, kad juose ir šalia jų esančių žmonių girdimo triukšmo lygis nekeltų grėsmės žmonių sveikatai ir atitiktų jų darbui ir poilsiui būtinas komfortines aplinkos sąlygas.

Statybinės atliekos statybos metu bus tvarkomos, vadovaujantis LR Aplinkos ministro 2006-12-29 įsakymu Nr. D1-637 „Dėl statybinių atliekų tvarkymo taisyklių patvirtinimo“ (Žin. 2007, Nr. 10-403) patvirtintomis Statybinių atliekų tvarkymo taisyklėmis.

Statybos darbai bus atliekami, laikantis Palangos miesto savivaldybės tarybos 2016-12-29 sprendimu Nr. T2-302 patvirtintų Triukšmo prevencijos Palangos miesto savivaldybės viešosiose vietose taisyklių nuostatų.

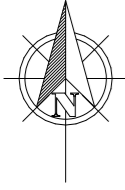

TECHNINIAI EKONOMINIAI RODIKLIAI			
SKLYPO			
Nr.	PAVADINIMAS	MATO VNT.	KIEKIS
1	Sklypo plotas	m ²	1500
2	Sklypo (bendras) tankumas	%	20
3	Sklypo (bendras) intensyvumas	%	21
4	Apželdintas sklypo plotas	%	57
5	Proj. pastatų aukštis	m	8,50
6	Automobilių stovėjimo skaičius	vnt.	8

DANGŲ PLOTŲ LENTELĖ					
Nr.	Žymėjimas	Medžiagų pavadinimas	Sklypo ribose m ²	Už sklypo ribų m ²	Bendras m ²
1		Veja	865		865
2		Betono trinkelės (pilkos)	291		291
3		Medinė terasa	48		48



Lokacija

EKSPLIKACIJA	
1; 2; 3; 4	Svečių namai su gyvenamosiomis patalpomis
SUTARTINIAI ŽYMĖJIMA	
	Sklypo riba
	Projektuojama segmentinė tvora sklypo ribose L-158 m
	Gatvės raudonosios linijos sutampa su sklypo ribomis
	Abželdinta teritorija
	Betono trinkelės (pilkos)
	Medinė lauko terasa
	Įvažiavimas/išvažiavimas iš sklypo
	Įėjimai į pastatą
	Buitinių atliekų ir antrinių žaliavų surinkimo į konteinerius vieta
	Pastato ašių susikirtimo koordinatės
	Projektuojami žemaūgiai krūmai
	Projektuojamos paprastosios eglės

ATESTATO NR.	AŠTUNTUKAS			UAB "Aštuntukas" j/k 304421544 Klaipėdos r. sav. Agluonėnų k. Parko g. 4	Objekto adresas: Vaivorykėštės g. 62K, Palanga
	PAREIGOS	PAVARDĖ	PARAŠAS	DATA	Objekto pavadinimas: Svečių namų su gyvenamosiomis patalpomis (butais) Vaivorykėštės g. 62K, Palangoje supaprastintas statybos projektas
	BM 002018	PV.	L. Slapikienė		2021-06
	BM 002018	Arch.	L. Slapikienė		2021-06
	BRĖŽINIO PAVADINIMAS: Sklypo planas M 1:500				Laida 0
Etapas	Užsakovas: A V E V				Objekto Nr. 8-21/06/22-PP-SP-01
PP					Lapas 1
					Lapų 1

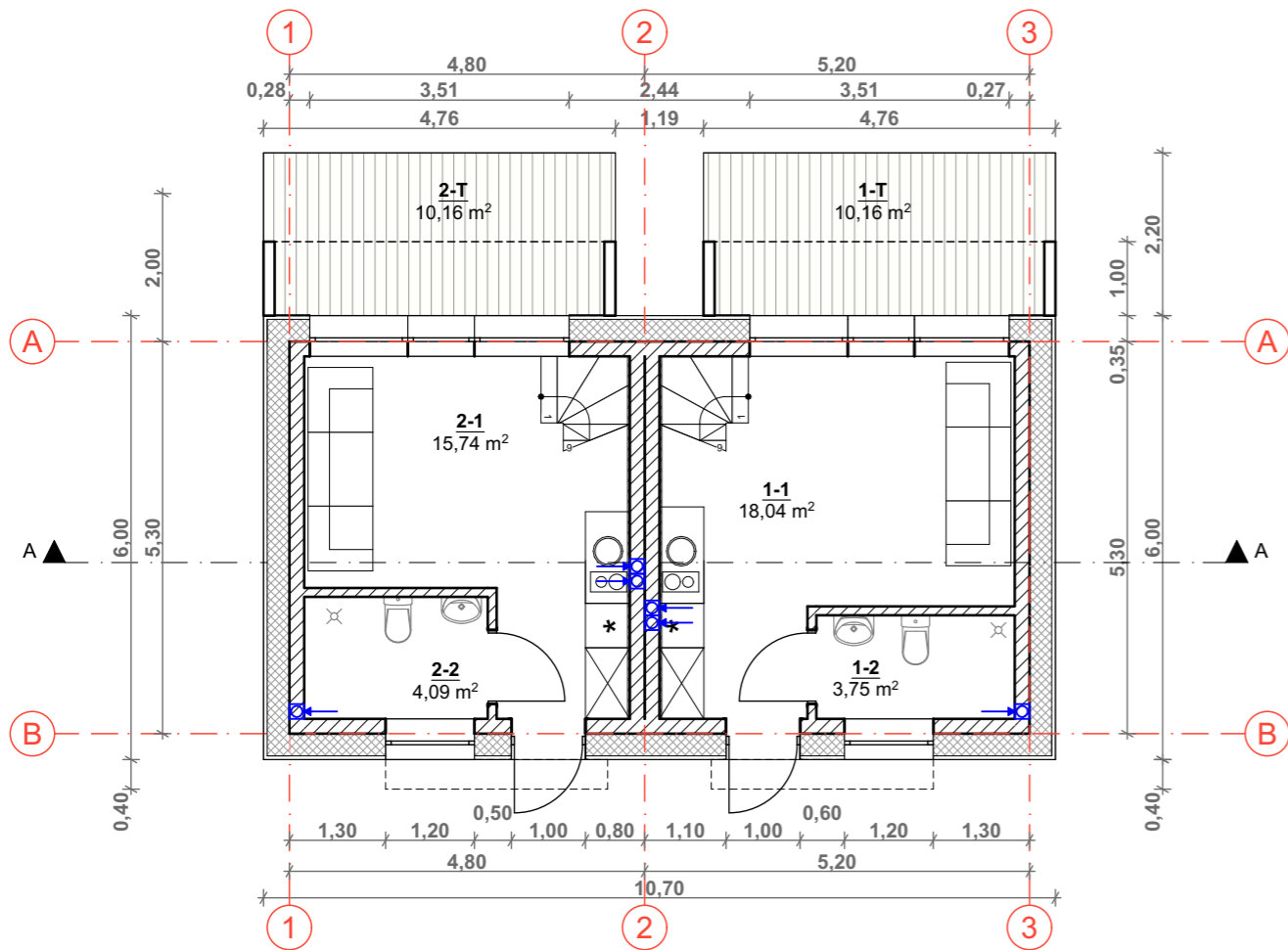

1 AUKŠTAS

1 SVEČIŲ APARTAMENTAI

Nr.	Pavadinimas	Plotas
1-1	POILSIO KAMBARYS	18,04 m ²
1-2	WC	3,75 m ²
VISO 1 A.:		21,79 m²

2 BUTAS

2-1	SVETAINĖ- VIRTUVĖ	15,74 m ²
2-2	WC	4,09 m ²
VISO 1 A.:		19,83 m²

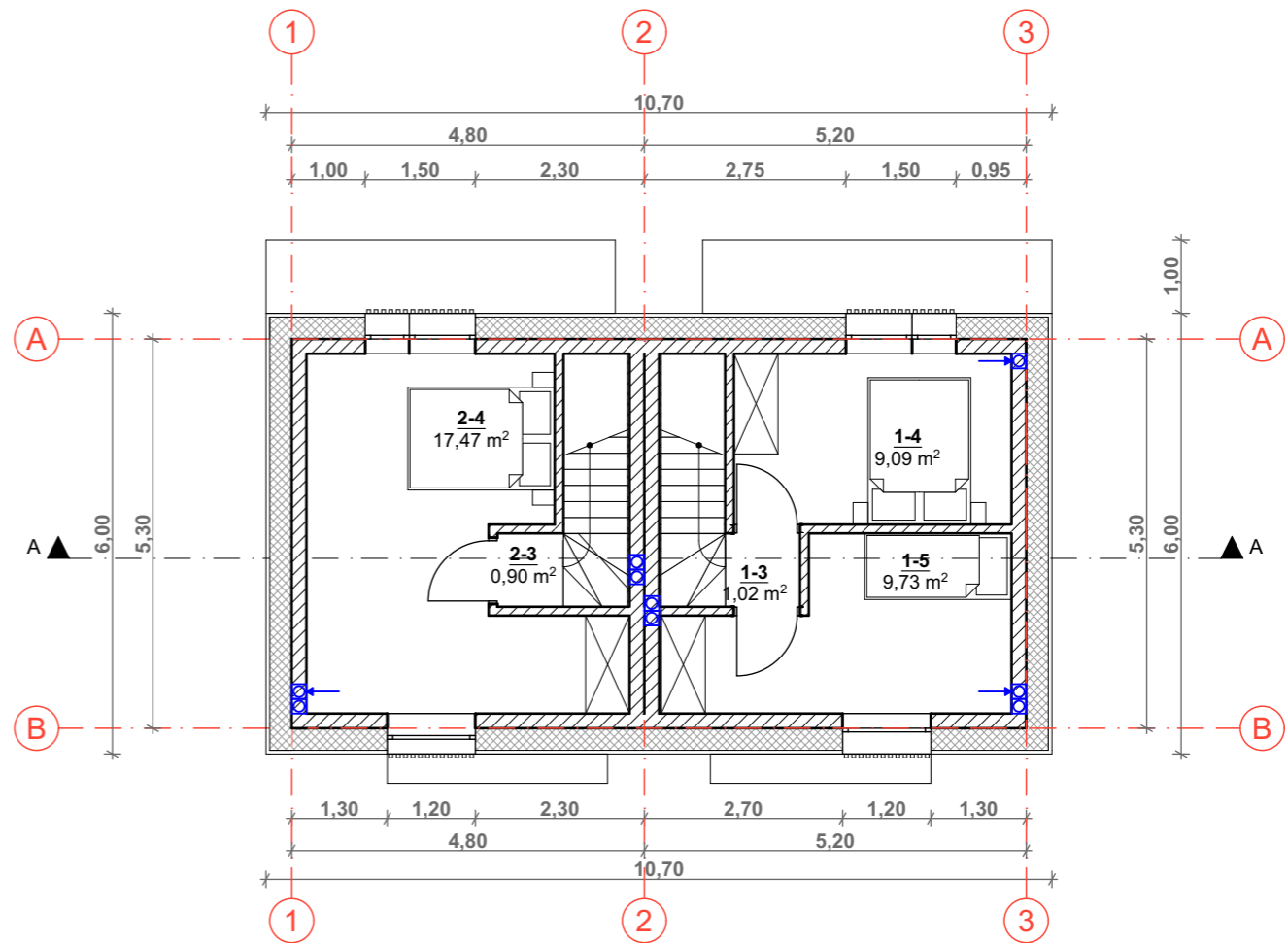

2 AUKŠTAS

1 SVEČIŲ APARTAMENTAI

Nr.	Pavadinimas	Plotas
1-3	KORIDORIUS	1,02 m ²
1-4	POILSIO KAMBARYS	9,09 m ²
1-5	POILSIO KAMBARYS	9,73 m ²
VISO 2 A.:		19,84 m²
VISO BENDRAS:		41,63 m²

2 BUTAS

2-3	KORIDORIUS	0,90 m ²
2-4	KAMBARYS	17,47 m ²
VISO 2 A.:		18,37 m²
VISO BENDRAS:		38,20 m²

VISO BENDRAS PASTATO: 79,83 m²

ATESTATO NR.	UAB "Aštuntukas" j/k 304421544 Klaipėdos r. sav. Agluonėnų k. Parko g. 4			Objekto adresas: Vaivorykštės g. 62K, Palanga	
	AŠTUNTUKAS			Objekto pavadinimas: Svečių namų su gyvenamosiomis patalpomis (butais) Vaivorykštės g. 62K, Palangoje supaprastintas statybos projektas	
	PAREIGOS	PAVARDĖ	PARAŠAS	DATA	BRĖŽINIO PAVADINIMAS: Nr. 1; 2; 3 Pirmo ir antro aukšto baldų planas M 1:100
BM 002018	PV.	L. Slapikienė		2021-06	
BM 002018	Arch.	L. Slapikienė		2021-06	Laida 0
Etapas	Užsakovas: A V E V			Objekto Nr. 8-21/06/22-PP-SA-02	Lapas 1
PP					Lapų 1

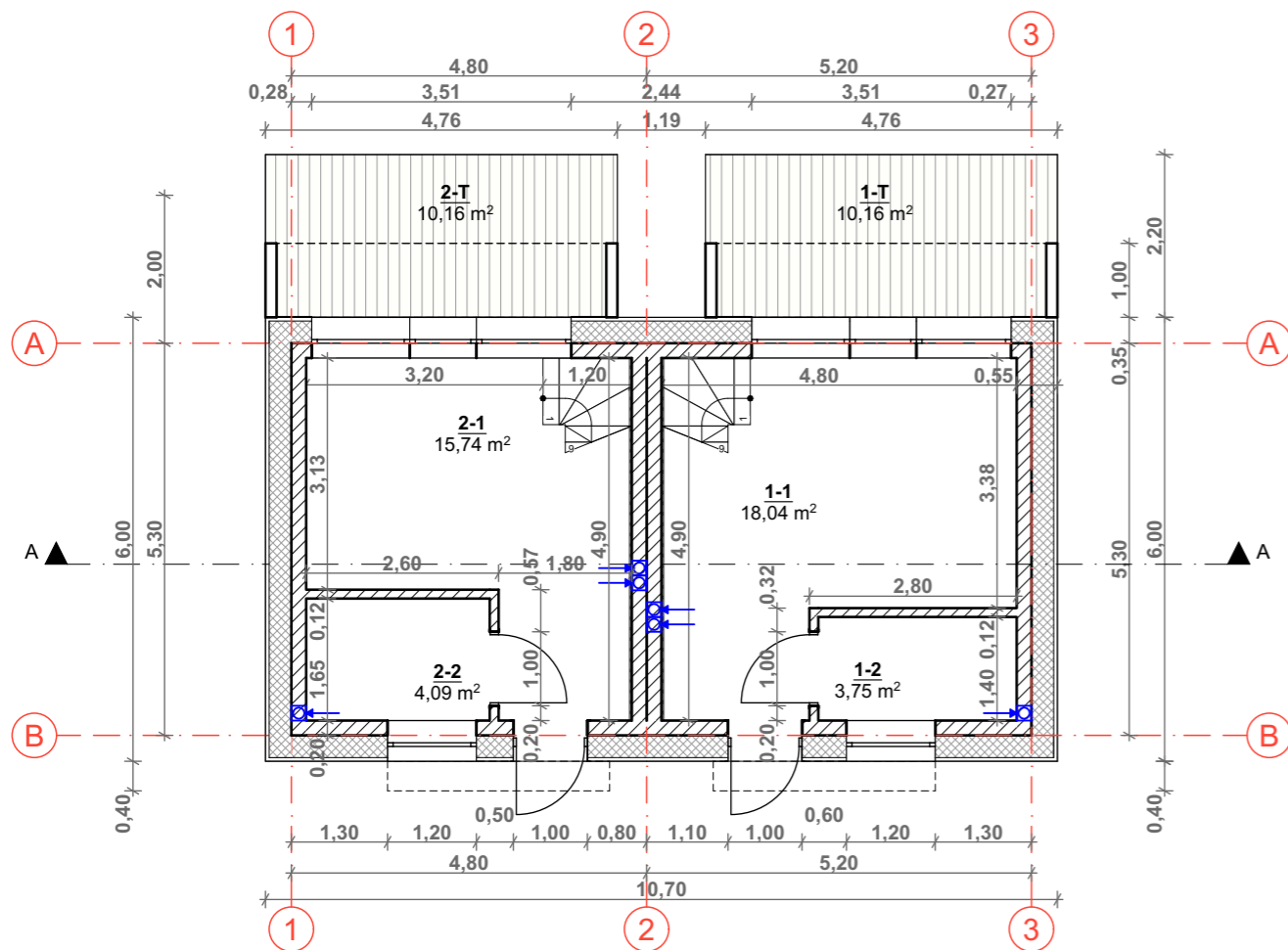

1 AUKŠTAS

1 SVEČIŲ APARTAMENTAI

Nr.	Pavadinimas	Plotas
1-1	POILSIO KAMBARYS	18,04 m ²
1-2	WC	3,75 m ²
VISO 1 A.:		21,79 m²

2 BUTAS

2-1	SVETAINĖ- VIRTUVĖ	15,74 m ²
2-2	WC	4,09 m ²
VISO 1 A.:		19,83 m²

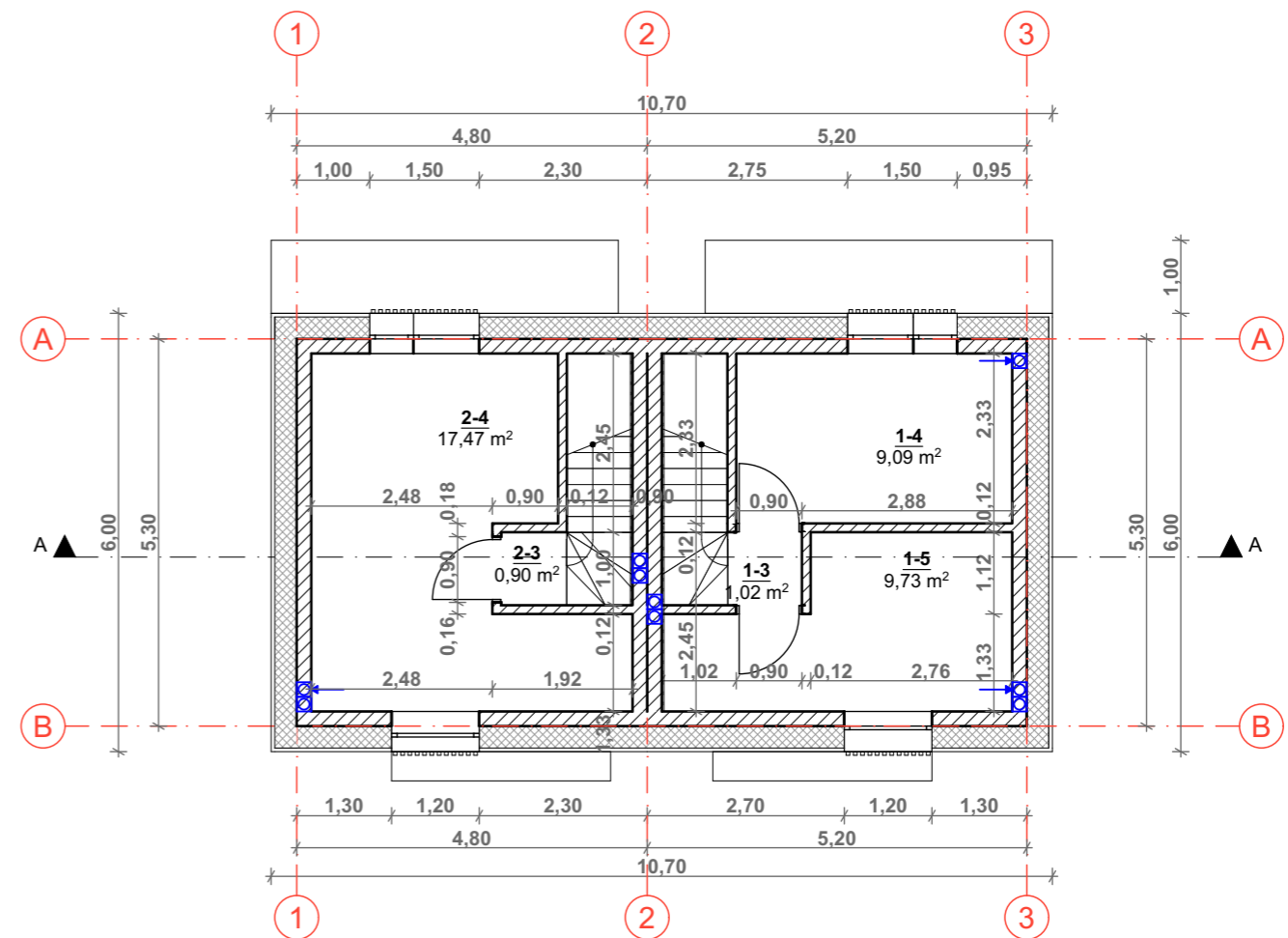

2 AUKŠTAS

1 SVEČIŲ APARTAMENTAI

Nr.	Pavadinimas	Plotas
1-3	KORIDORIUS	1,02 m ²
1-4	POILSIO KAMBARYS	9,09 m ²
1-5	POILSIO KAMBARYS	9,73 m ²
VISO 2 A.:		19,84 m²
VISO BENDRAS:		41,63 m²

2 BUTAS

2-3	KORIDORIUS	0,90 m ²
2-4	KAMBARYS	17,47 m ²
VISO 2 A.:		18,37 m²
VISO BENDRAS:		38,20 m²



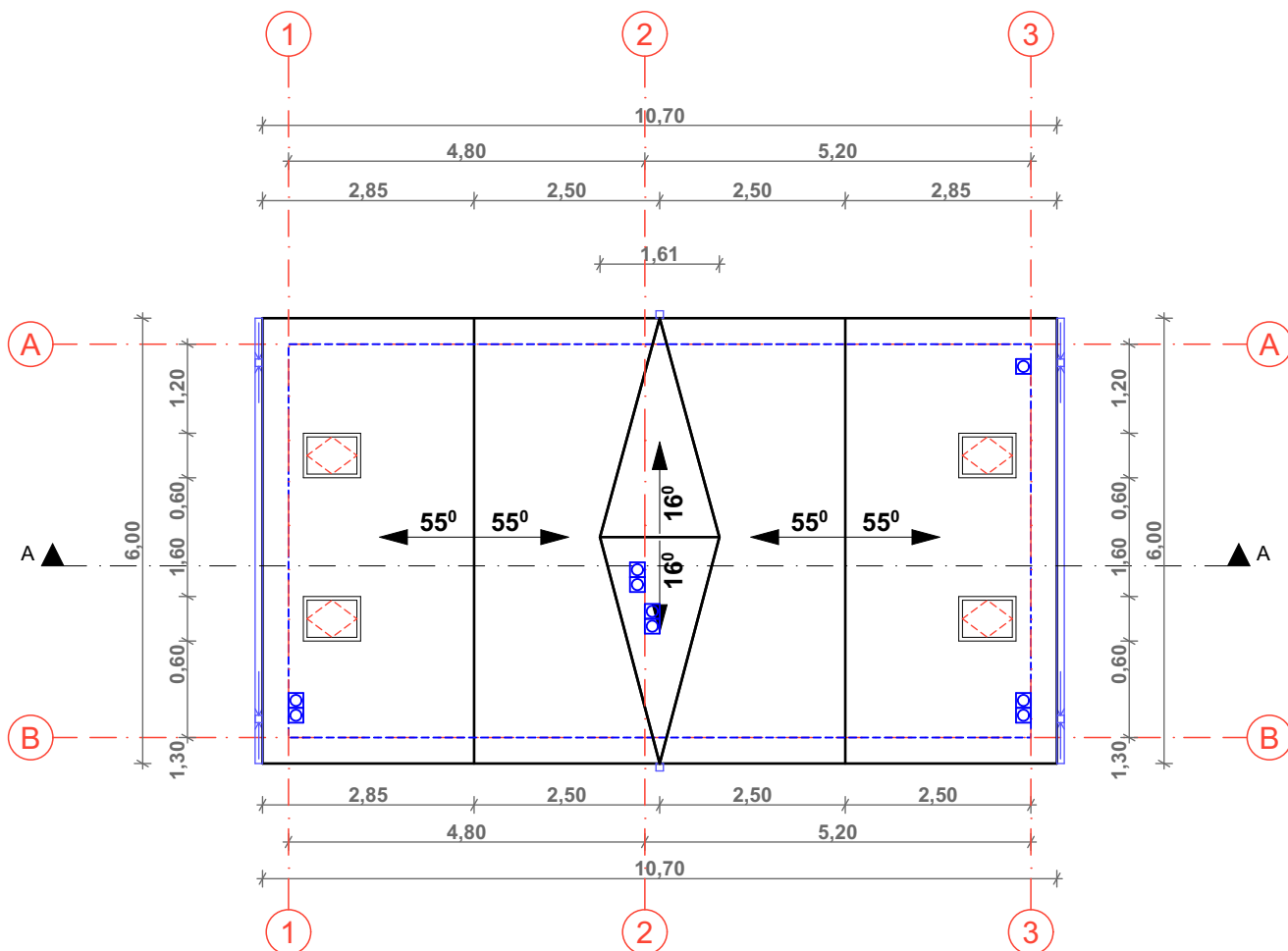

VISO BENDRAS PASTATO: 79,83 m²

ATESTATO NR.	UAB "Aštuntukas" j/k 304421544 Klaipėdos r. sav. Agluonėnų k. Parko g. 4			Objekto adresas: Vaivorykėštės g. 62K, Palanga	
	AŠTUNTUKAS			Objekto pavadinimas: Svečių namų su gyvenamosiomis patalpomis (butais) Vaivorykėštės g. 62K, Palangoje supaprastintas statybos projektas	
	PAREIGOS	PAVARDĖ	PARAŠAS	DATA	BRĖŽINIO PAVADINIMAS: Nr. 1; 2; 3 Pirmo ir antro aukšto mūro planas M 1:100
BM 002018	PV.	L. Slapikienė		2021-06	
BM 002018	Arch.	L. Slapikienė		2021-06	Laida 0
Etapas	Užsakovas: A V E V				Objekto Nr. 8-21/06/22-PP-SA-03
PP					Lapas 1
					Lapų 1

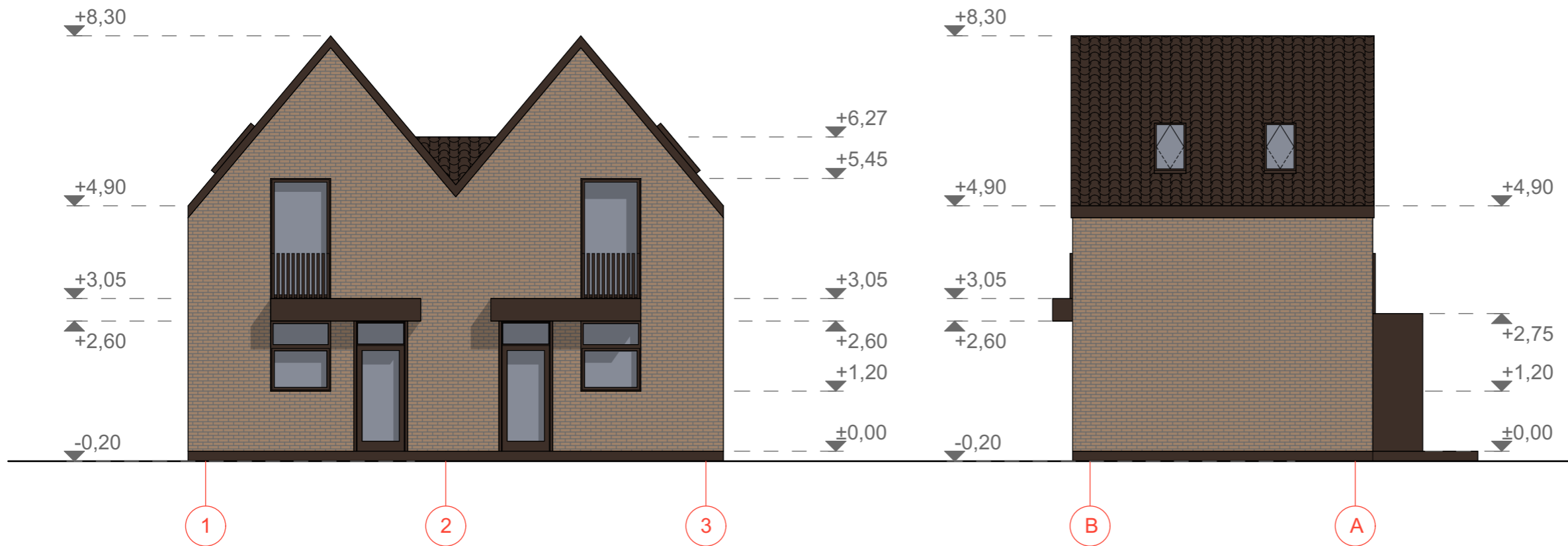

ATESTATO NR.	AŠTUNTUKAS				UAB "Aštuntukas" į/k 304421544 Klaipėdos r. sav. Agluonėnų k. Parko g. 4		Objekto adresas: Vaivorykėkštės g. 62K, Palanga	
	PAREIGOS	PAVARDĖ	PARAŠAS	DATA	Objekto pavadinimas: Svečių namų su gyvenamosiomis patalpomis (butais) Vaivorykėkštės g. 62K, Palangoje supaprastintas statybos projektas			
BM 002018	PV.	L. Slapikienė		2021-06	BREŽINIO PAVADINIMAS: Nr. 1; 2; 3 Stogo planas M 1:100			
BM 002018	Arch.	L. Slapikienė		2021-06				
Etapas	Užsakovas:				Objekto Nr. 8-21/06/22-PP-SA-04		Lapas	Lapų
PP	A V E V						1	1

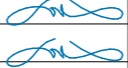
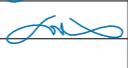

- Sutartiniai žymėjimai**
-  Sienų danga- klinkerinės plytelės. Spalva ruda, artima RAL 8001
 -  Cokolio danga- dažytas struktūrinis tinkas. Spalva tamsiai pilka, artima RAL 7024
 -  Stogo danga- čerpės. Spalva pilka, artima RAL 7024
 -  Lauko terasa- terasinės lentos. Spalva rusva, artima RAL 1011

ATESTATO NR.	AŠTUNTUKAS			UAB "Aštuntukas" j/k 304421544 Klaipėdos r. sav. Agluonėnų k. Parko g. 4	Objekto adresas: Vaivorykėkštės g. 62K, Palanga	
	PAREIGOS	PAVARDĖ	PARAŠAS	DATA	Objekto pavadinimas: Svečių namų su gyvenamosiomis patalpomis (butais) Vaivorykštės g. 62K, Palangoje supaprastintas statybos projektas	
BM 002018	PV.	L. Slapikienė		2021-06	BRĖŽINIO PAVADINIMAS: Nr. 1; 2; 3 Fasadai tarp ašių 1-3; B-A; 3-1 ir 1-3 M 1:100	
BM 002018	Arch.	L. Slapikienė		2021-06	Objekto Nr. 8-21/06/22-PP-SA-05	Lapas 1
Etapas	Užsakovas: A V E V				Lapas	Lapų
PP					1	1

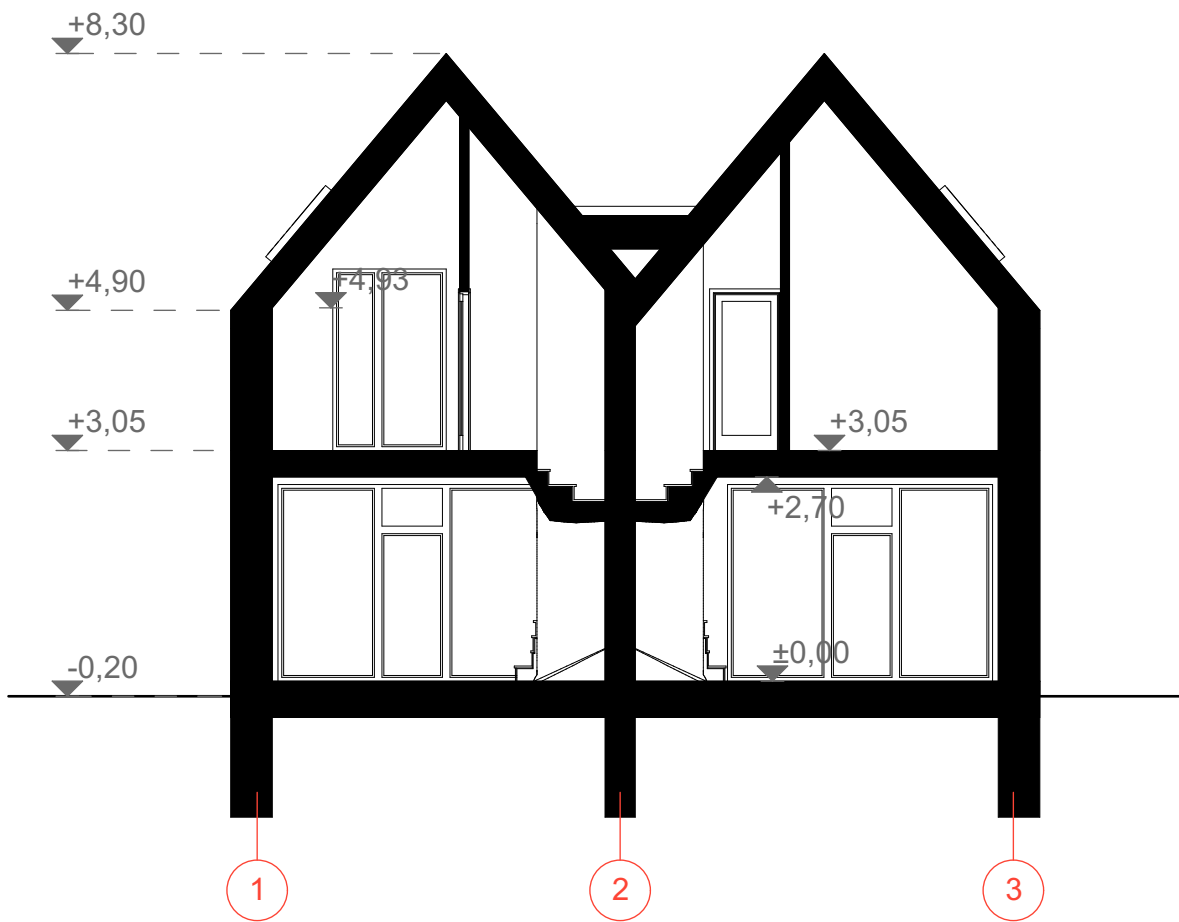

ATESTATO NR.	AŠTUNTUKAS UAB "Aštuntukas" į/k 304421544 Klaipėdos r. sav. Agluonėnų k. Parko g. 4				Objekto adresas: Vaivorykėkštės g. 62K, Palanga			
					Objekto pavadinimas: Svečių namų su gyvenamosiomis patalpomis (butais) Vaivorykštės g. 62K, Palangoje supaprastintas statybos projektas			
	PAVEIGOS	PAVARDĖ	PARAŠAS	DATA	BRĖŽINIO PAVADINIMAS: Nr. 1; 2; 3 Pjūvis A-A M 1:100			Laida
BM 002018	PV.	L. Slapikienė		2021-06				0
BM 002018	Arch.	L. Slapikienė		2021-06	Objekto Nr. 8-21/06/22-PP-SA-06			Lapas
								1
Etapas	Užsakovas:							Lapy
PP	A V E V							1

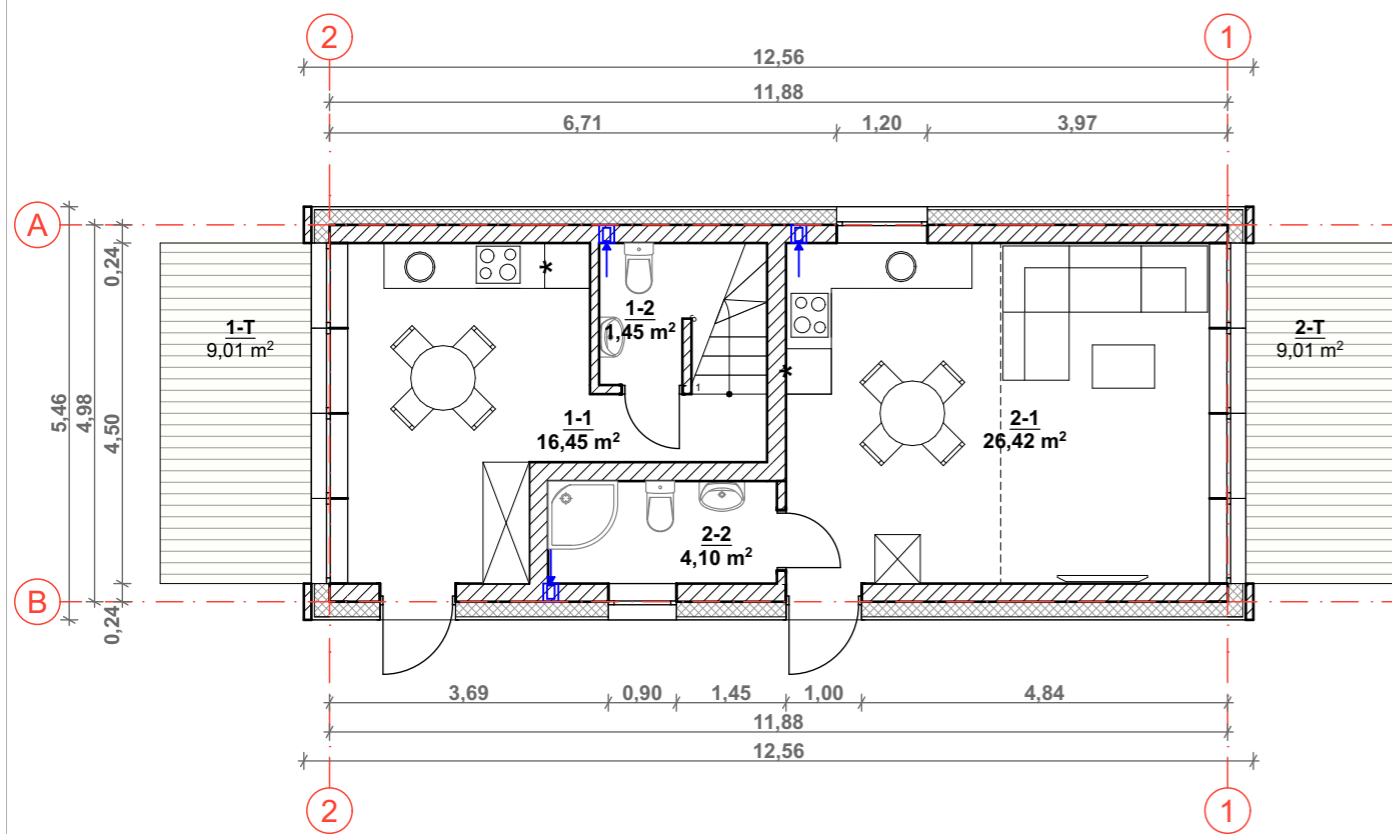

1 AUKŠTAS

1 SVEČIŲ APARTAMENTAI

Nr.	Pavadinimas	Plotas
1-1	POILSIO KAMBARYS	16,45 m ²
1-2	WC	1,45 m ²
VISO 1 A.:		17,90 m²

2 BUTAS

2-1	SVETAINĖ- VIRTUVĖ	26,42 m ²
2-2	WC	4,10 m ²
VISO 1 A.:		30,52 m²

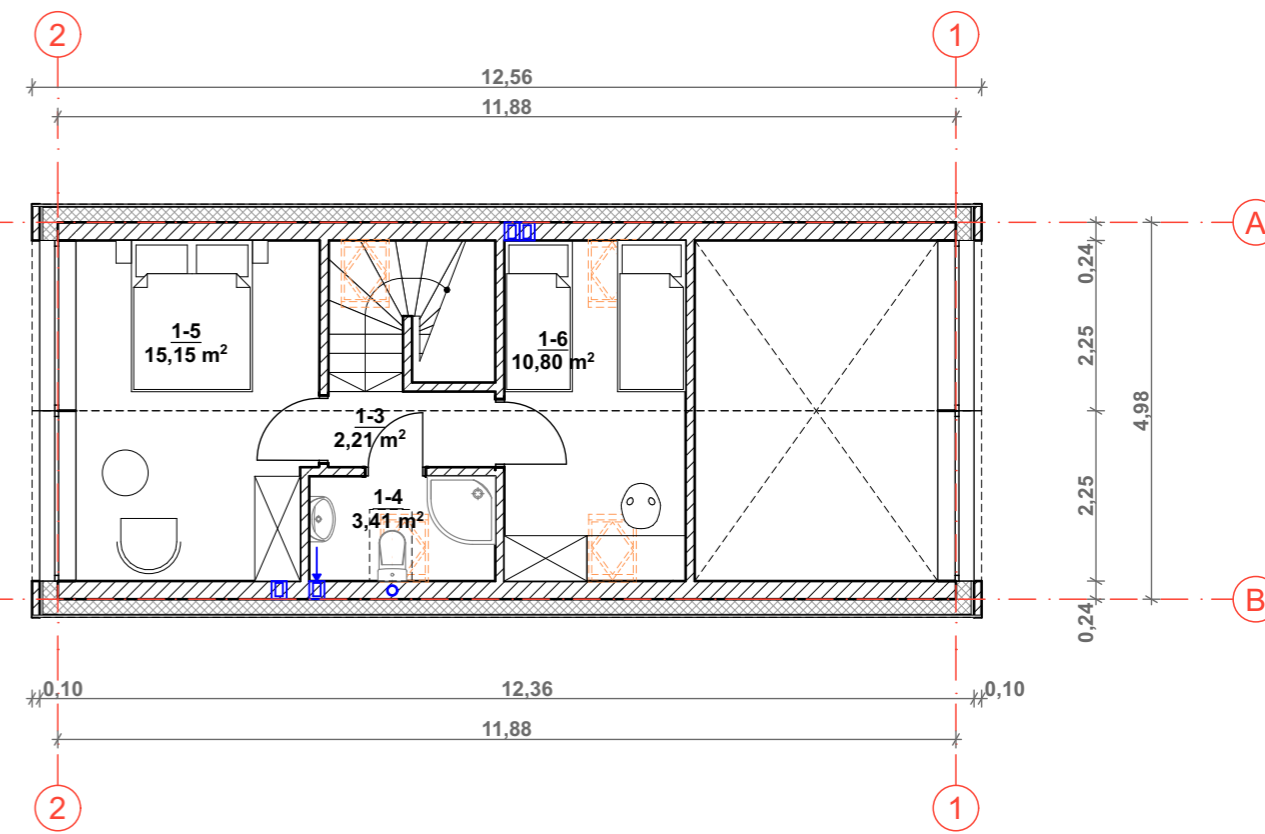

2 AUKŠTAS

1 SVEČIŲ APARTAMENTAI



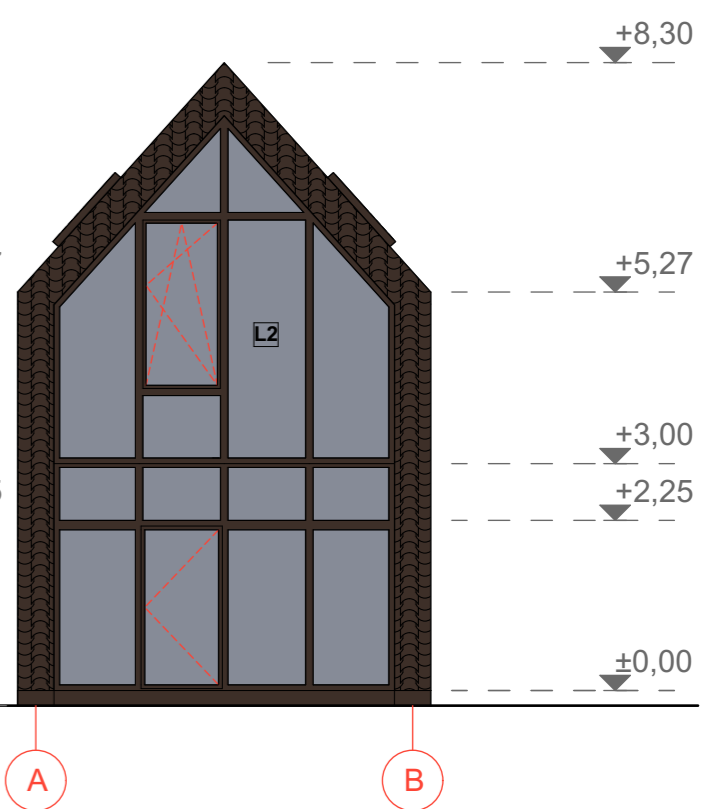
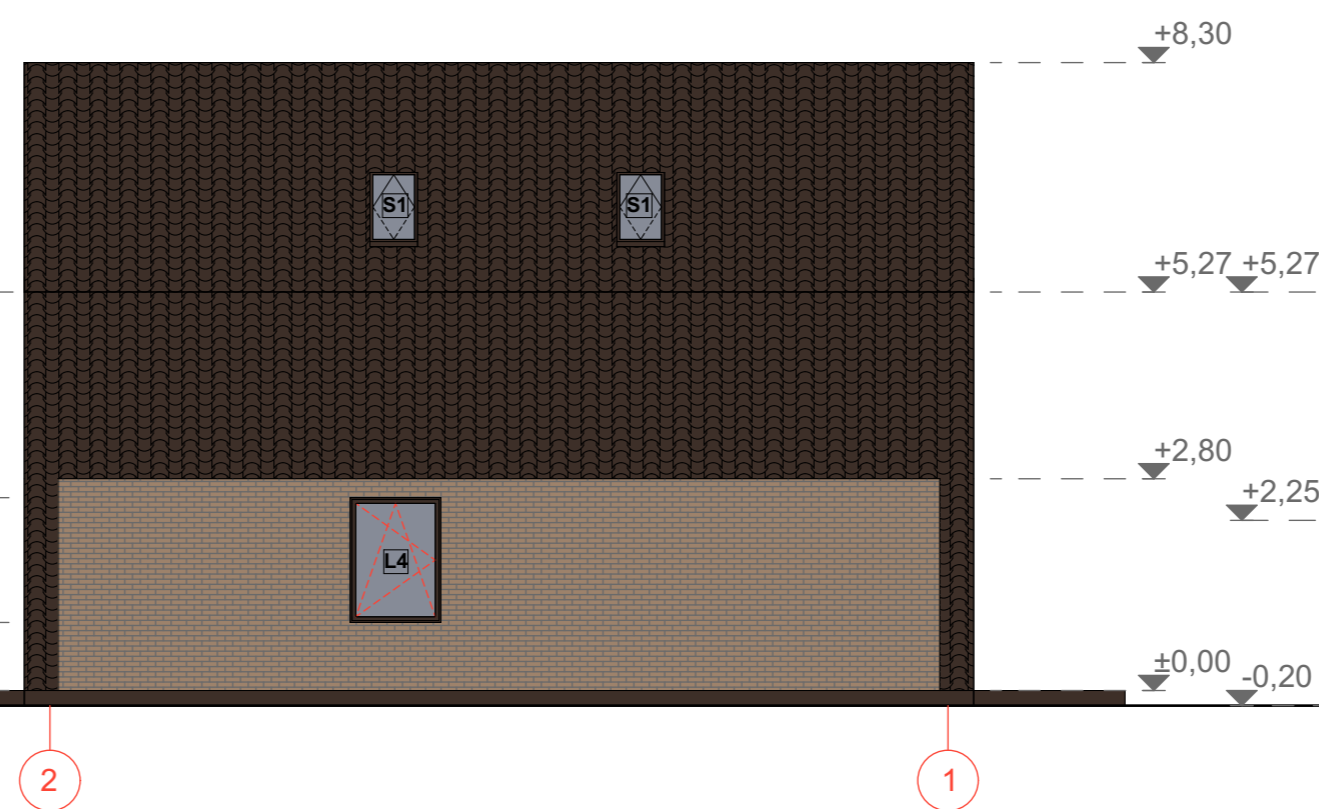
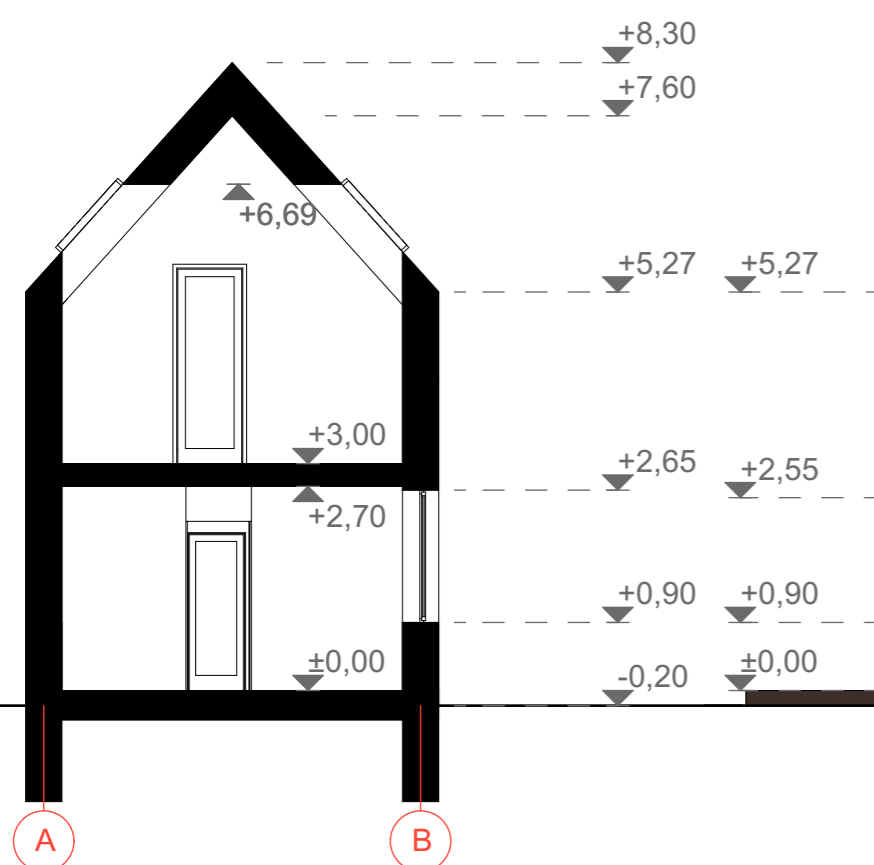
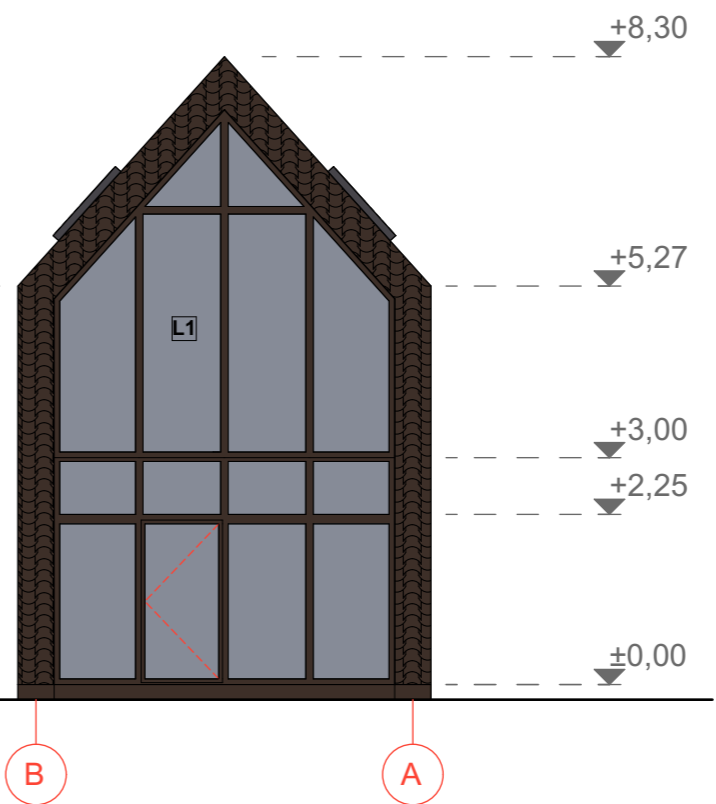
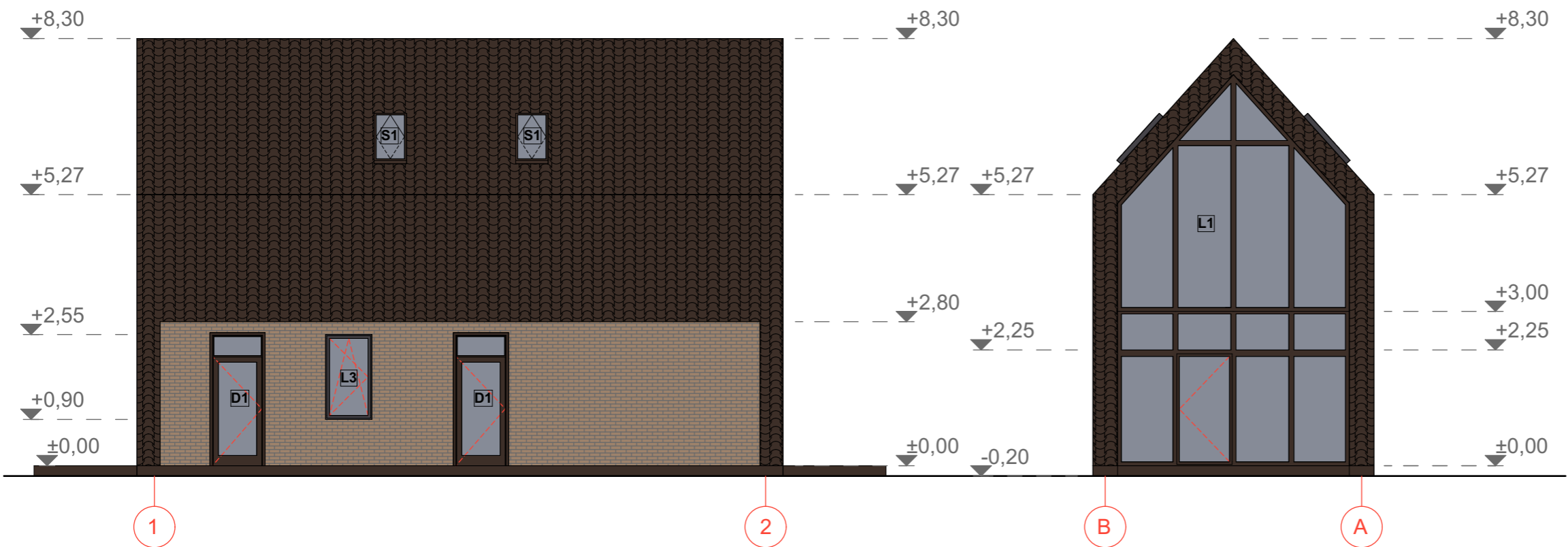

Nr.	Pavadinimas	Plotas
1-3	KOLIDORIUS	2,21 m ²
1-4	WC	3,41 m ²
1-5	POILSIO KAMBARYS	15,15 m ²
1-6	POILSIO KAMBARYS	10,80 m ²
VISO 2 A.:		31,57 m²
VISO BENDRAS:		49,47 m²

VISO PASTATO:	79,99 m²
----------------------	----------------------------

ATESTATO NR.	AŠTUNTUKAS <small>UAB "Aštuntukas" j/k 304421544 Klaipėdos r. sav. Agluonėnų k. Parko g. 4</small>			Objekto adresas: Vaivorykėštės g. 62K, Palanga
BM 002018	PV.	L. Slapikienė		2021-06
BM 002018	Arch.	L. Slapikienė		2021-06
Objekto pavadinimas: Svečių namų su gyvenamosiomis patalpomis (butais) Vaivorykėštės g. 62K, Palangoje supaprastintas statybos projektas				Laida 0
BRĖŽINIO PAVADINIMAS: Nr. 4 Pirmo ir antro aukšto baldų planas M 1:100				Objekto Nr. 8-21/06/22-PP-SA-07
Etapas	Užsakovas: A V E V			Lapas 1
PP				Lapų 1



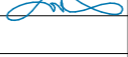

Sutartiniai žymėjimai

-  Sienų danga- klinkerinės plytelės. Spalva ruda, artima RAL 8001
-  Cokolio danga- dažytas struktūrinis tinkas. Spalva tamsiai pilka, artima RAL 7024
-  Stogo danga- čerpės. Spalva pilka, artima RAL 7024
-  Lauko terasa- terasinės lentos. Spalva rusva, artima RAL 1011

ATESTATO NR.	AŠTUNTUKAS			UAB "Aštuntukas" j/k 304421544 Klaipėdos r. sav. Agluonėnų k. Parko g. 4	Objekto adresas: Vaivorykėštės g. 62K, Palanga		
	PAREIGOS	PAVARDĖ	PARAŠAS	DATA	Objekto pavadinimas: Svečių namų su gyvenamosiomis patalpomis (butais) Vaivorykėštės g. 62K, Palangoje supaprastintas statybos projektas		
BM 002018	PV.	L. Slapikienė		2021-06	BRĖŽINIO PAVADINIMAS: Nr. 4		
BM 002018	Arch.	L. Slapikienė		2021-06	Fasadai tarp ašių 1-2; B-A; 2-1 ir A-B; pjūvis M 1:100		
Etapas	Užsakovas: A V E V				Objekto Nr.	Lapas	Lapų
PP					8-21/06/22-PP-SA-08	1	1



ATESTATO NR.		AŠTUNTUKAS			UAB "Aštuntukas" į/k 304421544 Klaipėdos r. sav. Agluonėnų k. Parko g. 4		Objekto adresas: Vaivorykėkštės g. 62K, Palanga			
	PAREIGOS	PAVARDĖ	PARAŠAS	DATA	Objekto pavadinimas: Svečių namų su gyvenamosiomis patalpomis (butais) Vaivorykėkštės g. 62K, Palangoje supaprastintas statybos projektas					
	BM 002018	PV.	L. Slapikienė		2021-06					
	BM 002018	Arch.	L. Slapikienė		2021-06					
					BRĖŽINIO PAVADINIMAS: Vizualizacijos				Laida	
									0	
Etapas	Užsakovas:				Objekto Nr.			Lapas	Lapų	
PP	A V E V				8-21/06/22-PP-SA-09			1	1	