Užsakovas (Statytojas)	Nuasmeninta R.D.
Projekto pavadinimas	ADMINISTRACINĖS PASKIRTIES PASTATO SU SANDĖLIAVIMO PATALPOMIS MERKIO G. 1, DOMEIKAVOS K., DOMEIKAVOS SEN., KAUNO R.SAV., NAUJOS STATYBOS PROJEKTAS
Statybos vieta	MERKIO G. 1, DOMEIKAVOS K., DOMEIKAVOS SEN., KAUNO R.SAV.
Statybos rūšis	NAUJA STATYBA
Statinio kategorija	NEYPATINGAS
Statinio paskirtis	ADMINISTRACINĖS PASKIRTIES PASTATAI
Projekto rengimo etapas	PROJEKTINIAI PASIŪLYMAI (PP)
Projekto dalis	SKLYPO PLANAS.ARCHITEKTŪRA P/869-PP

PROJEKTINIAI PASIŪLYMAI
AIŠKINAMASIS RAŠTAS

Projekto pavadinimas: administracinės paskirties pastato Merkio g. 1 , Domeikavos k., Domeikavos sen., Kauno r.sav., naujos statybos projektas

Statytojas: nuasmeninta R.D.

Objekto adresas: Merkio g. 1 , Domeikavos k., Domeikavos sen., Kauno r.sav.

Projektuotojas: UAB „Statinių projektavimo biuras“, J. Žikaro g. 41A, LT-35222 Panevėžys,
tel. 867177360

Statybos rūšis: nauja statyba.

Statinio paskirtis: Negyvenamieji administracinės paskirties pastatai

Statinio kategorija: Neypatingas

1. BENDRIEJI DUOMENYS

Projektuojamo objekto statybos rūšis –nauja statyba. Pagal statinių naudojimo paskirtį priskiriamas prie negyvenamų pastatų tai administracinės paskirties pastatas su sandėliavimo patalpomis . Projektuojamas pastatas yra priskirtas prie neypatingų statinių.

Laida	Data	Keitimų pavadinimas (priežastis)			
Įmonė	Pareigos	Vardas, pavardė	Atestato Nr.	Parašas	Data
 <small>UAB "STATINIŲ PROJEKAVIMO BIURAS"</small>	PV	Raimundas Pilkauskas	1856		2021
	PDV	Voldis Undzėnas	A 101		2021

**PRIVALOMŲJŲ DOKUMENTŲ PROJEKTUI RENGTI IR PAGRINDINIŲ
NORMATYVINIŲ DOKUMENTŲ, KURIAIS VADOVAUJANTIS PARENGTAS
PROJEKTAS SĄRAŠAS**

Techninis projektas yra atliktas vadovaujantis: Projektavimo užduotimi. Techninėmis projektavimo sąlygomis bei Valstybės įmonės registru centro, nekilnojamo turto registro centrinio duomenų banko išrašu, žemės sklypo planu, topografinė nuotrauka. Lietuvos Respublikos statybos įstatymu, galiojančiais teisės aktais ir normatyviniais dokumentais pagal Lietuvos Respublikoje galiojančius, statybos verslą reglamentuojančius teisės aktus ir normatyvinius dokumentus:

STR 1.01.03:2017 Statinių klasifikavimas;

STR 1.01.08:2002 Statinio statybos rūšys;

STR 1.04.02:2011 Inžineriniai geologiniai (geotechniniai) tyrimai;

STR 1.04.04:2017 Statinio projektavimas, projekto ekspertizė;

STR 1.05.01:2017 Statybą leidžiantys dokumentai. Statybos užbaigimas. Statybos sustabdymas. Savavališkos statybos padarinių šalinimas. Statybos pagal neteisėtai išduotą statybą leidžiantį dokumentą padarinių šalinimas;

STR 1.06.01:2016 Statybos darbai. Statinio statybos priežiūra;

STR 2.01.01(1):2005 Esminiai statinio reikalavimai. Mechaninis patvarumas ir pastovumas;

STR 2.01.01(2):1999 Esminiai statinio reikalavimai. Gaisrinė sauga;

STR 2.01.01 (3):1999 Esminiai statinio reikalavimai. Higiena, sveikata, aplinkos apsauga;

STR 2.01.01 (4):2008 Esminiai statinio reikalavimai. Naudojimo sauga;

STR 2.01.01 (5):2008 Esminiai statinio reikalavimai. Apsauga nuo triukšmo;

STR 2.01.01 (6):2008 Esminiai statinio reikalavimai. Energijos taupymas ir šilumos išsaugojimas;

STR 2.01.07:2003 Pastatų vidaus ir išorės aplinkos apsauga nuo triukšmo;

STR 1.01.04:2015 Statybos produktų, neturinčių darnųjų techninių specifikacijų, eksploatacinių savybių pastovumo vertinimas, tikrinimas ir deklaravimas. Bandymų laboratorijų ir sertifikavimo įstaigų paskyrimas. Nacionaliniai techniniai įvertinimai ir techninio vertinimo įstaigų paskyrimas ir paskelbimas;

STR 2.04.01:2018 Pastatų atitvaros. Sienos, stogai, langai ir išorinės įėjimo durys;

STR 2.05.03:2003 Statybinių konstrukcijų projektavimo pagrindai;

STR 2.05.04:2003 Poveikiai ir apkrovos;

STR 2.05.05:2005 Betoninių ir gelžbetoninių konstrukcijų projektavimas;

STR 2.05.07:2005 Medinių konstrukcijų projektavimas;

- STR 2.05.08:2005 Plieninių konstrukcijų projektavimas. Pagrindinės nuostatos;
- STR 2.05.09:2005 Mūrinių konstrukcijų projektavimas;
- STR 2.05.13:2004 Statinių konstrukcijos grindys;
- STR 2.07.01:2003 Vandentiekis ir nuotekų šalintuvas. Pastato inžinerinės sistemos. Lauko inžineriniai tinklai;
- STR 2.02.02:2004 Visuomeninės paskirties statiniai
- STR 2.03.01:2001 Statiniai ir teritorijos. Reikalavimai žmonių su negalia reikmėms;

2.PROJEKTO SPRENDINIAI.

Projektuojamas administracinis pastatas su sandėliavimo patalpomis 12,3x42,3x7,6m. Dalis pastato yra dviejų aukštų, sandėlis yra vieno aukšto.

Suprojektuotos šios patalpos:

Pirmas aukštas:

- 1.Tambūras- 14,45 kv.m;
- 2.Laiptinė-17,42 kv.m;
- 3.Dujų katilinė-11,12 kv.m;
- 4.Ekspozicijų salė-114,03 kv.m;
- 5.Sandėliukas-17,41 kv.m;
- 6.Wc-2,89 kv.m;
- 7.Žn wc-4,57kv.m;
- 8.Sandėlis-315,97 kv.m.

Viso pirmame aukšte-497,86 kv.m.

Antras aukštas:

- 1.Kabinetas-20,69 kv.m;
- 2.Koridorius-17,97kv.m;
- 3.Laiptinė-17,52 kv.m;
- 4.Rekiuperatoriaus patalpa-7,77kv.m;
- 5.Buitinės-17,83 kv.m;
- 6.Wc-4,31kv.m;
- 7.Wc dušas-3,89kv.m;
- 8.Kabinetas-22,8 kv.m;
- 9.Kabinetas-20,65kv.m;
- 10.Kabinetas-24,71kv.m.
- 11.Kabinetas-45,77 kv.m.

Viso antrame aukšte-203,91 kv.m.

Bendras plotas-701,77kv.m.

Užstatytas plotas-519,15kv.m.

Sklypo plotas yra 1377 kv.m. Žalias plotas-303,86 kv.m, arba 20 proc.

Pastato tūris -3759 kv.m.

Pastato aukštis 7,6m.

Užstatymo tankumas-37,78 proc.

Užstatymo intensyvumas-51,66 proc.

Automobilių vietų skaičius-12 vieta.

Pagrindinis įvažiavimas iš Ūlos gatvės.

Pastatas yra A++ energetinės klasės.

Pastatas yra su dvišlaičiu stogu, karkasas-metalo rėmai, pamatai gręžtiniai, sienos-trisluoksniai paneliai.

Pastato ugniai atsparumo laipsnis II.

3. PASTATO TERMOIZOLIACIJA

Projektuojamo pastatų atitvaros turi atitikti „A++“ energetinės klasės reikalavimus.

Gamybinės paskirties pastato atitvarų šilumos perdavimo koeficientai:

- a) Stogas – šilumos perdavimo koeficientas – $0,11\text{W}/(\text{m}^2\cdot\text{K})$
- b) Sienos – šilumos perdavimo koeficientas – $0,12\text{W}/(\text{m}^2\cdot\text{K})$
- c) langai – šilumos perdavimo koeficientas – $0,9\text{W}/(\text{m}^2\cdot\text{K})$
- d) durys, vartai – šilumos perdavimo koeficientas – $1,4\text{W}/(\text{m}^2\cdot\text{K})$
- e0 atitvaros besiribojančios su gruntu- $0,14\text{W}/(\text{m}^2\cdot\text{K})$

4. APLINKOS IR STATINIŲ PRITAIKYMAS ŽMONIŲ SU NEGALIA REIKMĖMS

Projektas parengtas vadovaujantis STR 2.03.01:2019 „Statinių prieinamumas“. Pastatas pritaikytas žmonės su negalia

5. APLINKOS APSAUGA

Vykdamat darbus, numatomas statybinių šiukšlių išvežimas, kaip tai numato LR AM įsakymas „Stybinių atliekų tvarkymo taisyklės“. Statybinės atliekos susidarantios statant, ar griauant, kad neterštų aplinkos ir nesukeltų pavojaus iki statybos darbų pabaigos, kaupiamos ir saugomos aptvertoje teritorijoje, konteneriuose ir kituose uždaroje talpyklose iki jų perdavimo atliekų perdirbėjui. Nepavojingos statybinės atliekos gali būti saugomos statybvietyje ne ilgiau kaip vienerius metus nuo jų susidarymo dienos, tačiau ne ilgiau kaip iki statybos darbų pabaigos. Pavojingos statybinės atliekos turi būti saugomos pagal Atliekų tvarkymo taisyklėse nustatytus reikalavimus ne ilgiau kaip 3 mėnesius nuo jų susidarymo, tačiau ne ilgiau kaip iki statybos darbų pabaigos taip, kad nekeltų pavojaus aplinkai ir žmonių sveikatai.

Statybvietyje turi būti pildomas pirminės atliekų apskaitos žurnalas, vedama susidariusių ir perduotų tvarkyti statybinių atliekų apskaita, nurodomas jų kiekis, teikiamos pirminės atliekų apskaitos ataskaitos Aplinkos ministerijos regiono aplinkos apsaugos departamentui, kurio kontroliuojamoje teritorijoje vykdoma statinio statyba, atliekų tvarkymo taisyklėse nustatyta tvarka. Statybinių atliekų apskaitos dokumentai saugomi pagal atliekų tvarkymo taisyklių reikalavimus. Duomenys apie statybinių atliekų išvežimą įrašomi Statybos darbų žurnale.

Buitinės atliekos saugomos atskirame konteineryje ir sudarius sutartį su atliekų tvarkytoju, pastoviai išvežamos. Statybos metu susidaręs statybinis laužas išvežamas sudarius sutartį su atliekų tvarkytoju.

Statytojas priduodamas statinį priėmimo komisijai, turi pateikti dokumentus apie faktinį susidariusių atliekų kiekius, rūšis bei jų tvarkymo vietas.

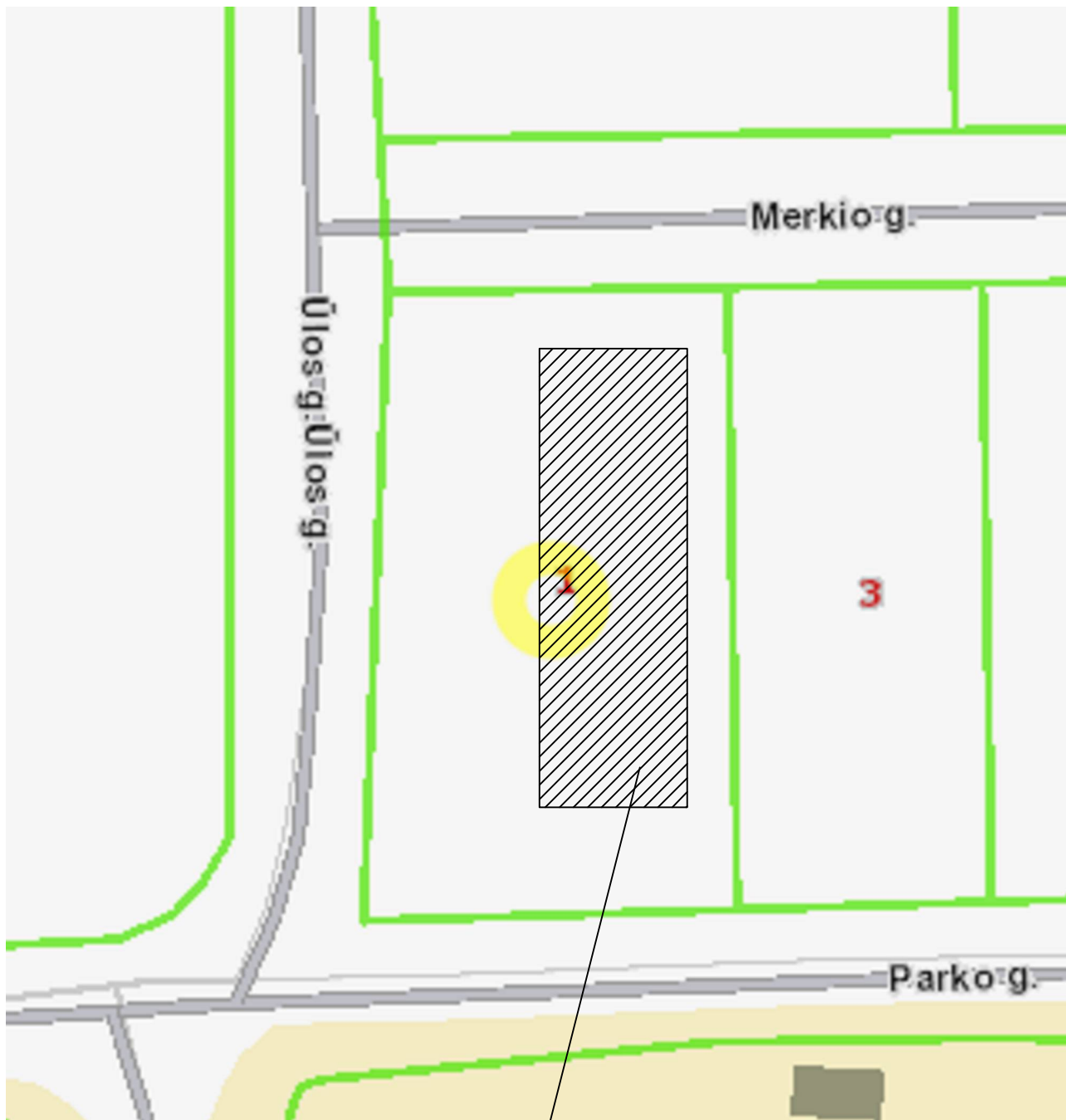

PROJEKTUOJAMAS PASTATAS

KVALIFIKACIJA PATVIRT. DOKUMENTO NR.	 UAB "STATINIŲ PROJEKTAVIMO BIURAS" <small>ZIKARO 41a, PANEVĖŽYS TEL.8(44)500259, FAKS.8(44)500258</small>			STATINIO PROJEKTO PAVADINIMAS	
				Administracinės paskirties pastato su sandėliavimo patalpomis Merkiog. 1, Domeikavos k., Domeikavos sen., Kauno r. sav. naujos statybos projektas	
1856	PV	R.PILKAUSKAS	2021	STATINIO NUMERIS IR PAVADINIMAS	
101	PDV	V.UNDŽENAS	2021	Statinio numeris plane 01	
				DOKUMENTO PAVADINIMAS	LAIDA
				SITUACIJOS PLANAS	0
LT	Statytojas arba užsakovas: Nuasmeninta R.D.			DOKUMENTO ŽYMUO	LAPAS LAPŲ
				P/0869-PP-SP-1	1 1

BENDRIEJI STATINIO RODIKLIAI:

SKLYPAS

1. Sklypo plotas 1377 m²
2. Sklypo užstatymo intensyvumas 51,66%
3. Apželdintas žemės plotas 304 m²
4. Automobilių stovėjimo vietų skaičius 12 vnt.
5. Sklypo užstatymo tankumas 37,78%

PROJEKTUOJAMAS ADMINISTRACINIS PASTATAS

1. Pastato statybinis tūris 3759 m³
2. Aukštų skaičius 2
3. Pastato aukštis 7,6 m
4. Bendras pastato plotas 711,36 m²
5. ±0.00 = 85,00. Pastato atsparumas ugniai II laipsnio

SUTARTINIAI ŽYMĖJIMAI

▲	Įėjimas į pastatą
∇	Sklypo riba
▨	Projektuojama veja
①	Projektuojamas pastatas
▩	Sutvirtinta danga-trinkelės
□	Vieta automobiliui
-V-1-	Projektuojamas vandentiekis
✕d200✕	Iškeliamas vandentiekis 84.89

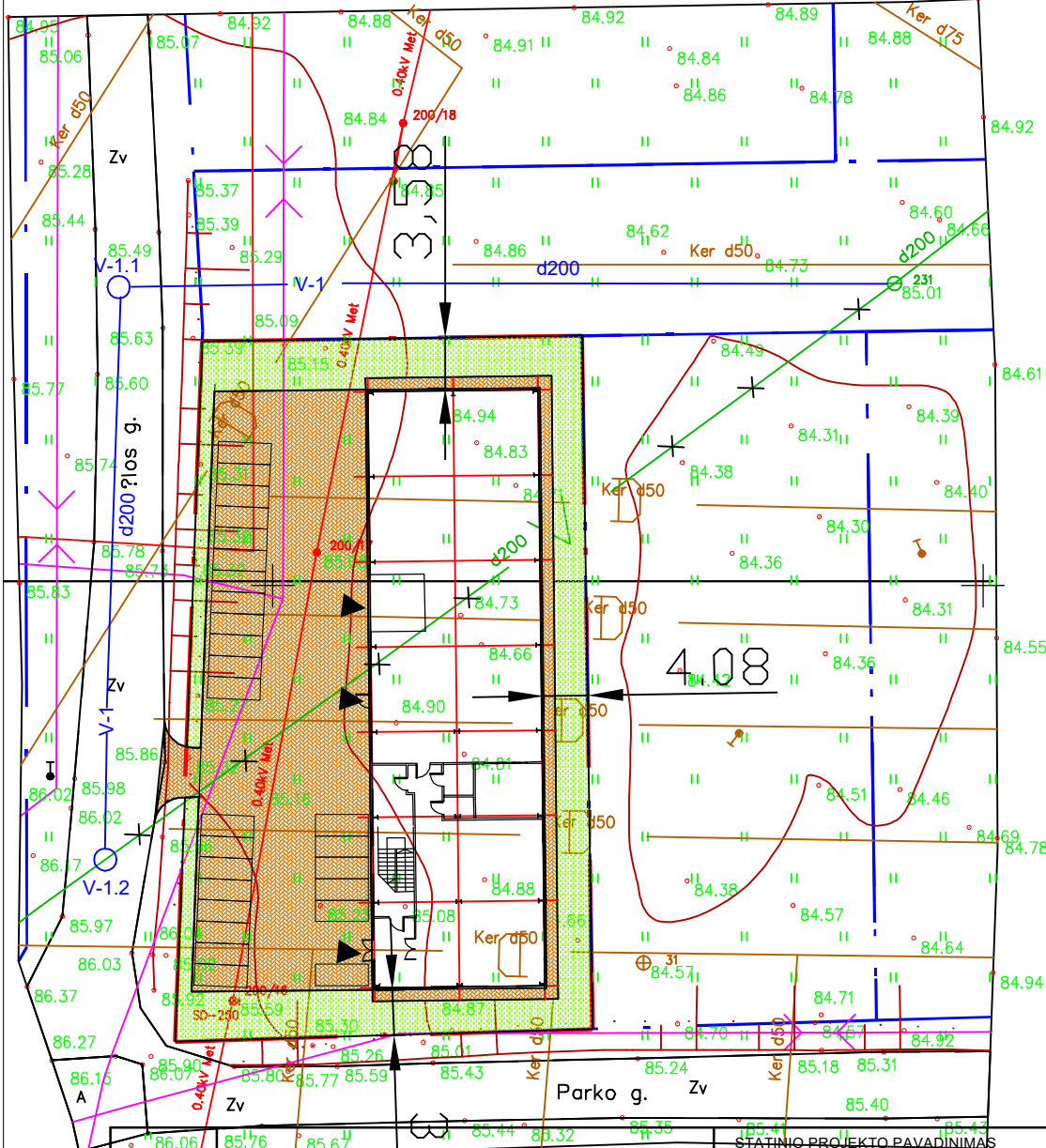
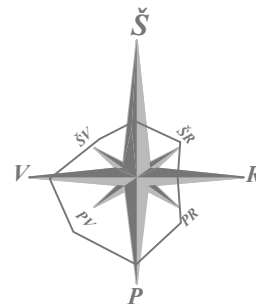

SPB UAB "STATINIŲ PROJEKAVIMO BIURAS"
 ŽIKARŲ VIL. PANEVŽYB. TEL. 8(46)508228, FAKS. 8(46)508228

STATINIO PROJEKTO PAVADINIMAS

Administracinės paskirties pastato su sandėliavimo patalpomis Merkio g. 1, Domeikavos k., Domeikavos sen., Kauno r. sav. naujos statybos projektas

STATINIO NUMERIS IR PAVADINIMAS

Statinio numeris plane 01

1856	PV	R.PILKAUSKAS	2021
101	PDV	V.UNDŽENAS	2021

DOKUMENTO PAVADINIMAS
GERBŪVIO SUTVARKYMO PLANAS

LAIDA

M1:500

0

LT Statytojas arba užsakovas:
 Nuasmeninta R. D.

DOKUMENTO ŽYMUO
 P/0869-PP-SP-2

LAPAS	LAPŲ
1	1

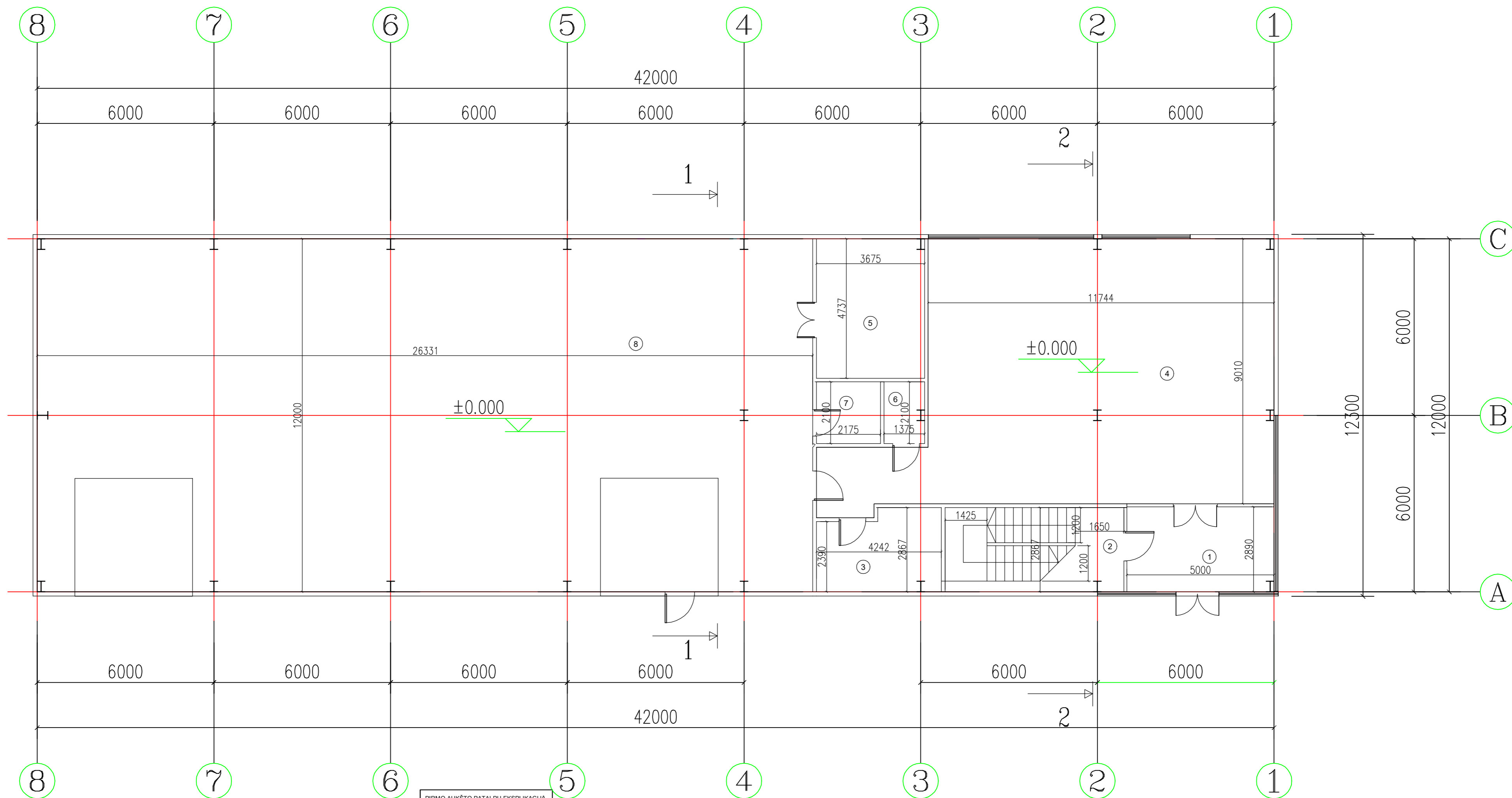

PIRMO AUKŠTO PATALPŲ EKSPLIKACIJA

Nr.	PATALPOS PAVADINIMAS	Plotas po rekonstrukcijos (m²)
1	TAMBŪRAS	14,45
2	LAIPTINĖ	17,42
3	DUJŲ KATILINĖ	11,12
4	EKSPOZICIJŲ SALĖ	114,03
5	SANDELIUKAS	17,41
6	WC	2,89
7	ŽN WC	4,57
8	SANDELIS	315,97
VISO		497,86

0		STATYBOS LEIDIMUI, KONKURSUI IR STATYBAI	
LAIIDA	ISLEIDIMO DATA	LAIDOS STATUSAS, KEITIMO PRIEŽASTIS (JEI TAIKOMA)	
KVALIFIKACIJOS PATVIRT. DOKUMENTO NR.		SPB UAB "STATINIŲ PROJEKAVIMO BIURAS" <small>Žemaičių 41a, 20104, Vilnius, Lietuva. Tel. +370 644 44444. Fax. +370 644 44444</small>	
1856		PV	R.PILKAUSKAS
101		PDV	V.UNDŽENAS
			2021
			2021
LT		Statytojas arba užsakovas: Nuasmeninta R.D.	
STATINIO PROJEKTO PAVADINIMAS		Administracinės paskirties pastato su sandėlavimo patalpomis Merkio g. 1. Domeikavos k., Domeikavos sen., Kauno r. sav. naujos statybos projektas	
STATINIO NUMERIS IR PAVADINIMAS		Statinio numeris plane 01	
DOKUMENTO PAVADINIMAS		PIRMO AUKŠTO PLANAS	
M1:100		LAIIDA	
		0	
DOKUMENTO ŽYMUO		LAPAS LAPŲ	
P/0869-PP-SA-1		1 1	

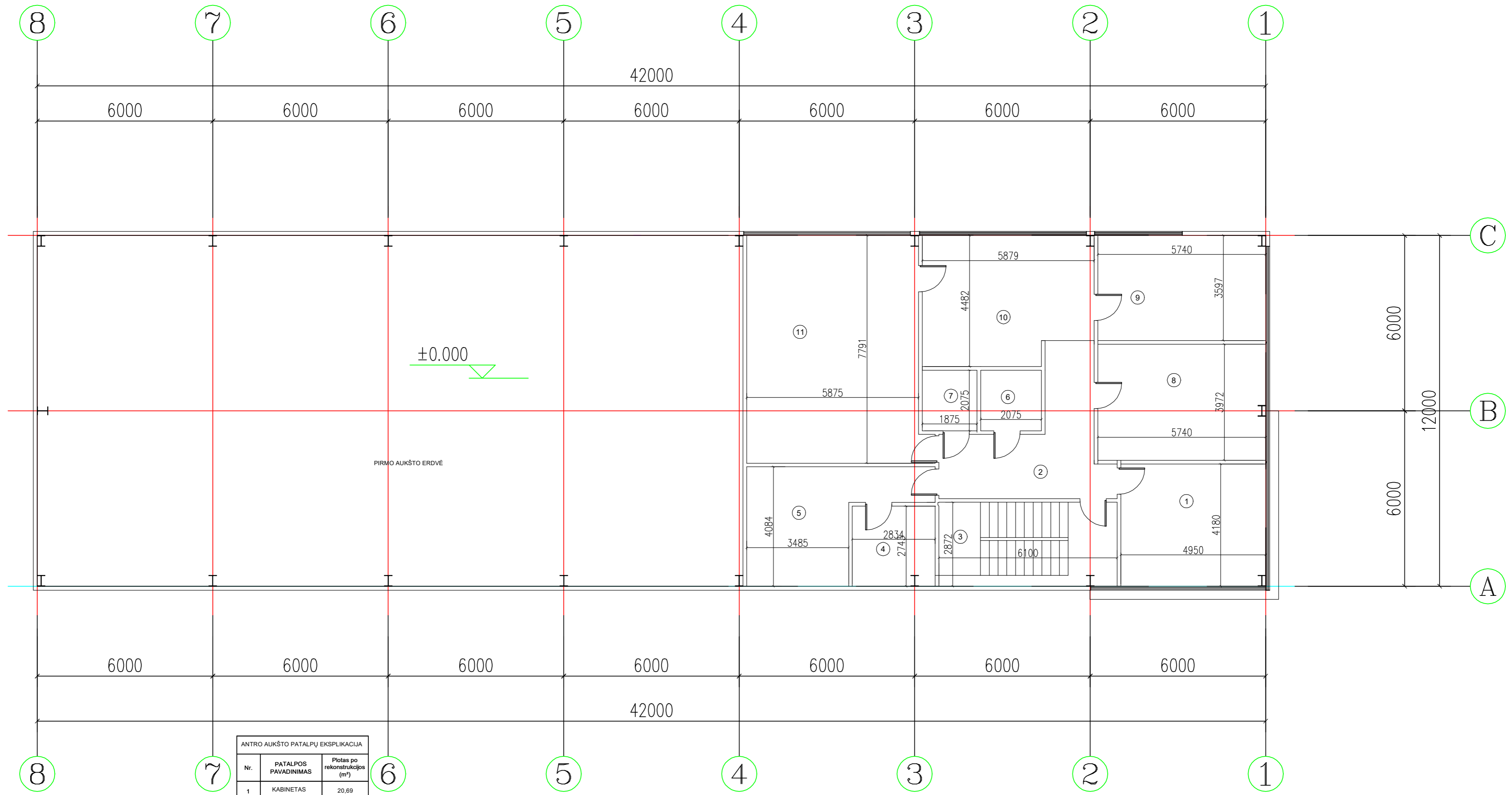

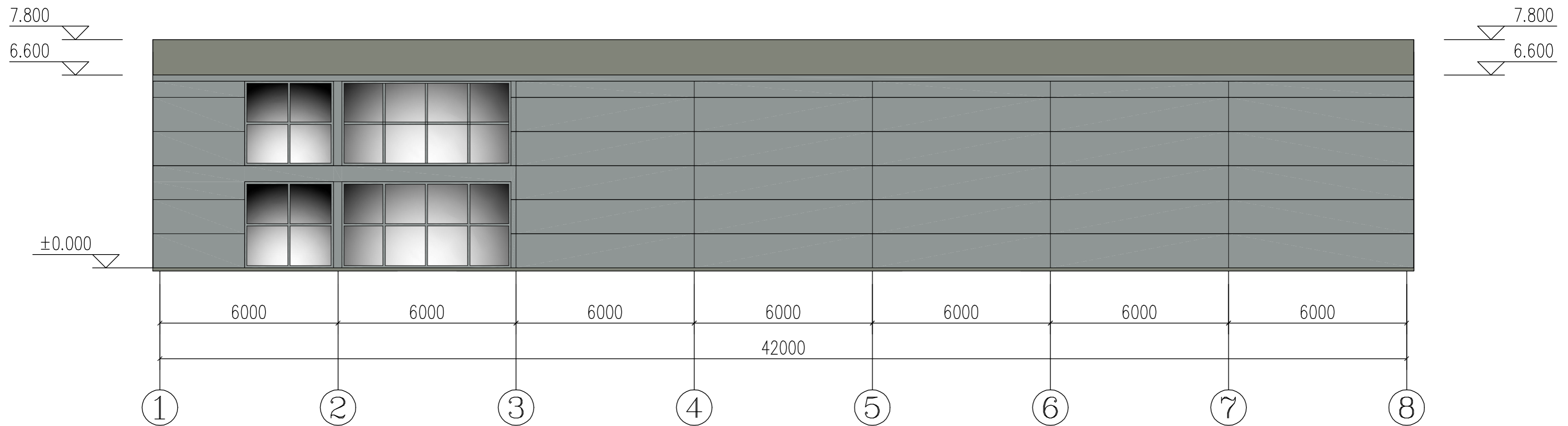
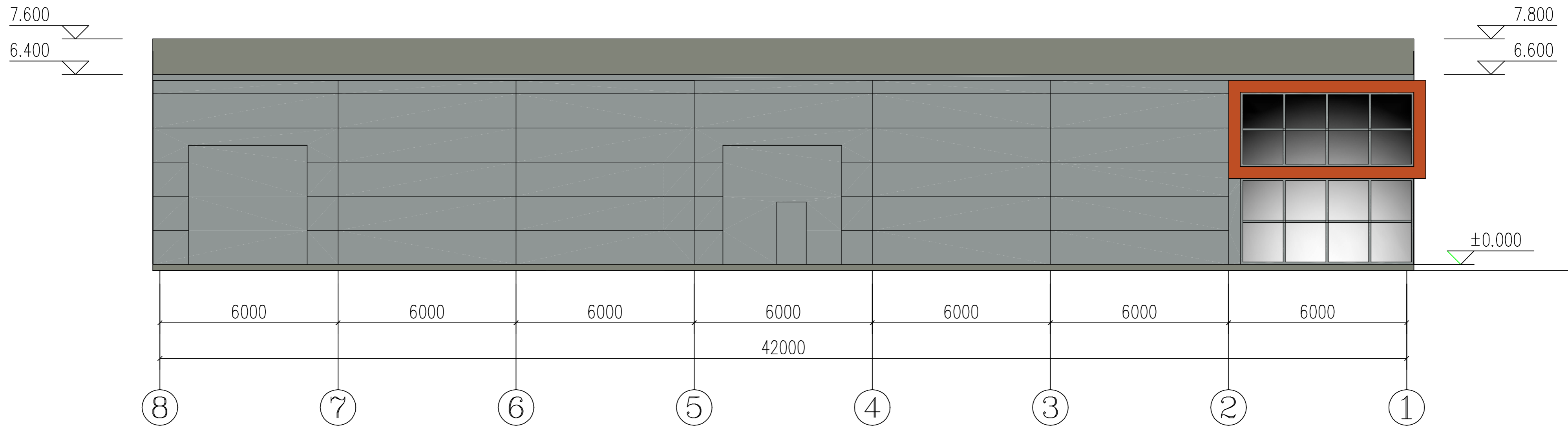

ANTRO AUKŠTO PATALPŲ EKSPLIKACIJA		
Nr.	PATALPOS PAVADINIMAS	Plotas po rekonstrukcijos (m²)
1	KABINETAS	20,69
2	KORIDORIUS	17,97
3	LAIPTINĖ	17,52
4	REKUPERATORIAUS PATALPA	7,77
5	BUITINĖS	17,83
6	WC	4,31
7	WC DUŠAS	3,89
8	KABINETAS	22,8
9	KABINETAS	20,65
10	KABINETAS	24,71
11	KABINETAS	45,77
VISO		203,91

0		STATYBOS LEIDIMUI, KONKURSUI IR STATYBAI	
LAIDA	IŠLEIDIMO DATA	LAIDOS STATUSAS, KEITIMO PRIEŽASTIS (JEI TAIKOMA)	
KVALIFIKACIJĄ PATVIRT. DOKUMENTO NR.		SPB UAB "STATINIŲ PROJEKAVIMO BIURAS" <small>20000 114, PANEVŽYŲ TLK, 200000000, PAVS, 405000000</small>	
1856		PV	R.PILKAUSKAS 2021
101		PDV	V.UNDŽENAS 2021
STATINIO PROJEKTO PAVADINIMAS		Administracinės paskirties pastato su sandėlavimo patalpomis Merkio g. 1., Domeikavos k., Domeikavos sen., Kauno r. sav. naujos statybos projektas	
STATINIO NUMERIS IR PAVADINIMAS		Statinio numeris plane 01	
DOKUMENTO PAVADINIMAS		ANTRESOLĖS PLANAS	
M1:100		LAIDA	
0		LAPAS LAPŲ	
1		1	
LT	Statytojas arba užsakovas: Nuasmeninta R.D.	DOKUMENTO ŽYMUO P/0869-PP-SA-2	

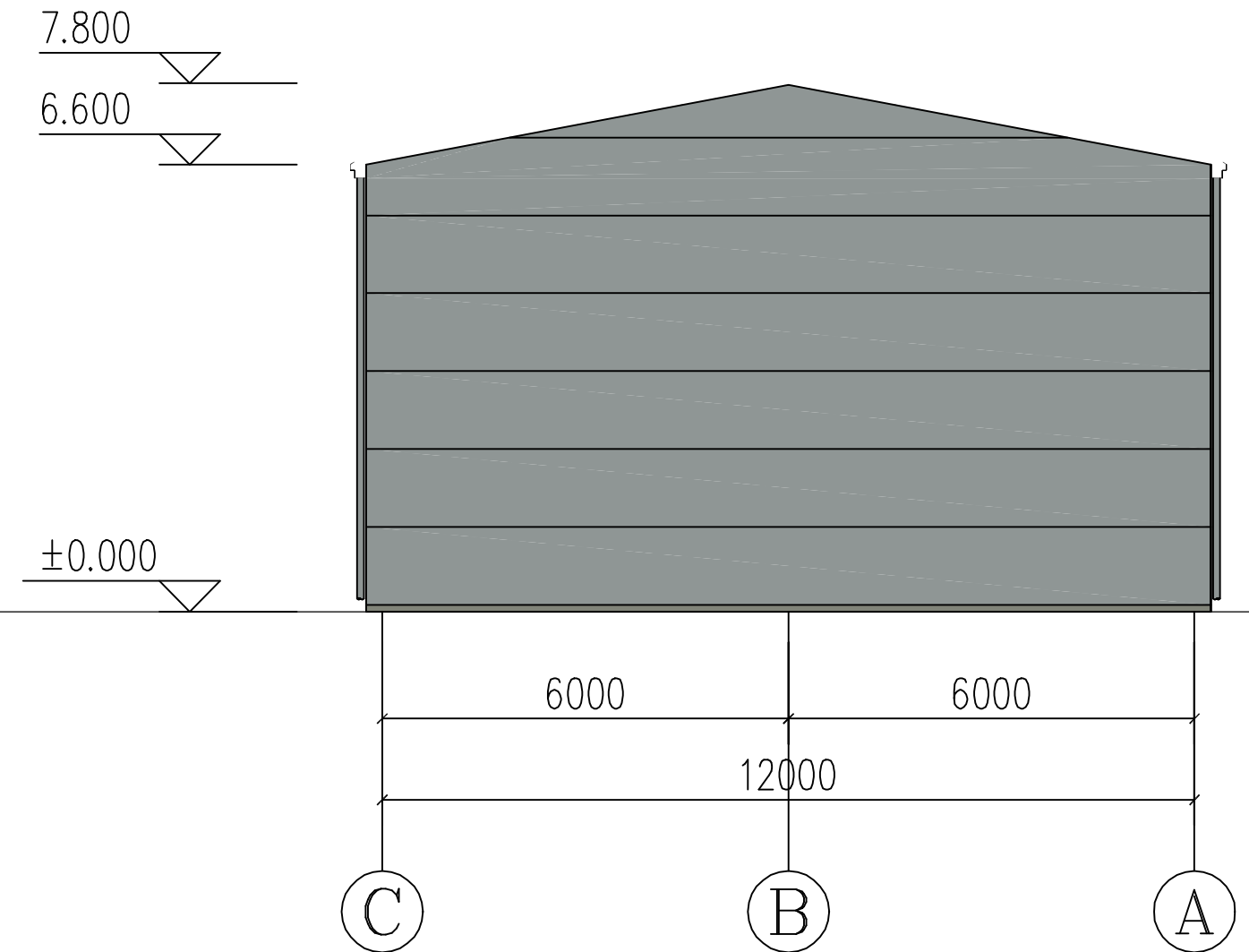
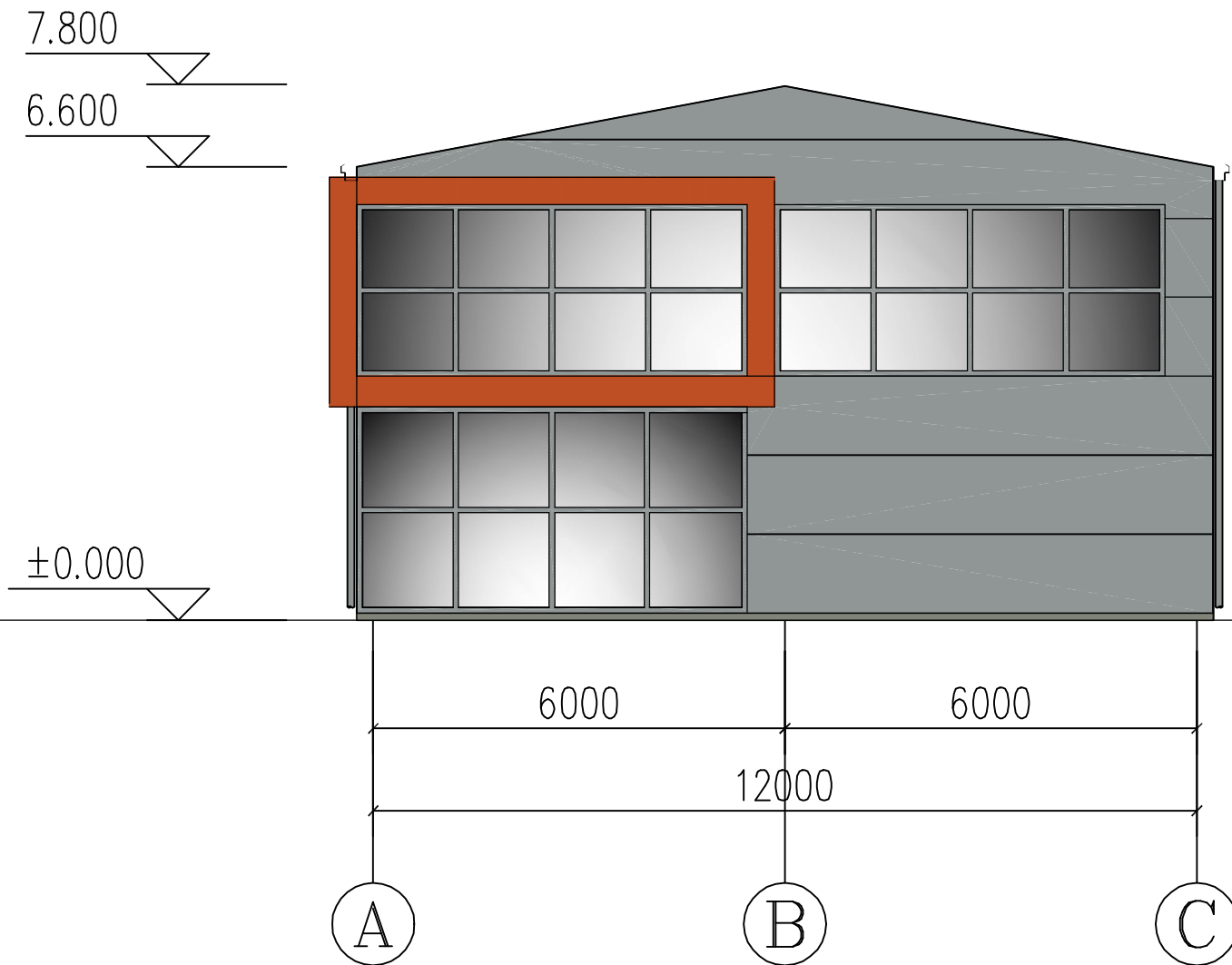

0		STATYBOS LEIDIMUI, KONKURSUI IR STATYBAI	
LAIDA	IŠLEIDIMO DATA	LAIDOS STATUSAS, KEITIMO PRIEŽASTIS (JEI TAIKOMA)	
KVALIFIKACIJA PATVIRT. DOKUMENTO NR.		SPB UAB "STATINIŲ PROJEKAVIMO BIURAS" <small>ŽEMŲŲŲ K. 11A, PANEVŽYŲ TEL. AKCIJONINĖ ĮMONĖ</small>	
1856		PV	R.PILKAUSKAS
101		PDV	V.UNDŽENAS
			2021
			2021
		STATINIO PROJEKTO PAVADINIMAS Administracinės paskirties pastato su sandėliavimo patalpomis Merkio g. 1. Domeikavos k., Domeikavos sen., Kauno r. sav. naujos statybos projektas	
		STATINIO NUMERIS IR PAVADINIMAS Statinio numeris plane 01	
		DOKUMENTO PAVADINIMAS FASADAI TARP AŠIŲ 1-8 IR 8-1	
		M1:100	
		DOKUMENTO ŽYMUO P/0869-PP-SA-3	
LT	Statytojas arba užsakovas: Nuasmeninta R.D.	LAPAS	LAPŲ
		1	1



0		STATYBOS LEIDIMUI, KONKURSUI IR STATYBAI		
LAIDA	IŠLEIDIMO DATA	LAIDOS STATUSAS, KEITIMO PRIEŽASTIS (JEI TAIKOMA)		
KVALIFIKACIJA PATVIRT. DOKUMENTO NR.	 UAB "STATINIŲ PROJEKAVIMO BIURAS" <small>ZIKARO 41A, PANEVĖŽYS TEL. 8(40)306229, FAKS 8(40)306229</small>			STATINIO PROJEKTO PAVADINIMAS
				Administracinės paskirties pastato su sandėliavimo patalpomis Merkio g. 1, Domeikavos k., Domeikavos sen., Kauno r. sav. naujos statybos projektas
1856	PV	R.PILKAUSKAS	2021	
101	PDV	V.UNDŽENAS	2021	
STATINIO NUMERIS IR PAVADINIMAS			LAIDA	
Statinio numeris plane 01				0
DOKUMENTO PAVADINIMAS			LAPAS	
FASADAI TARP AŠIŲ A-C IR C-A				LAPŲ
M1:100			1	
LT	Statytojas arba užsakovas: Nuasmeninta R.D.		DOKUMENTO ŽYMUO	1
			P/0869-PP-SA-3	1

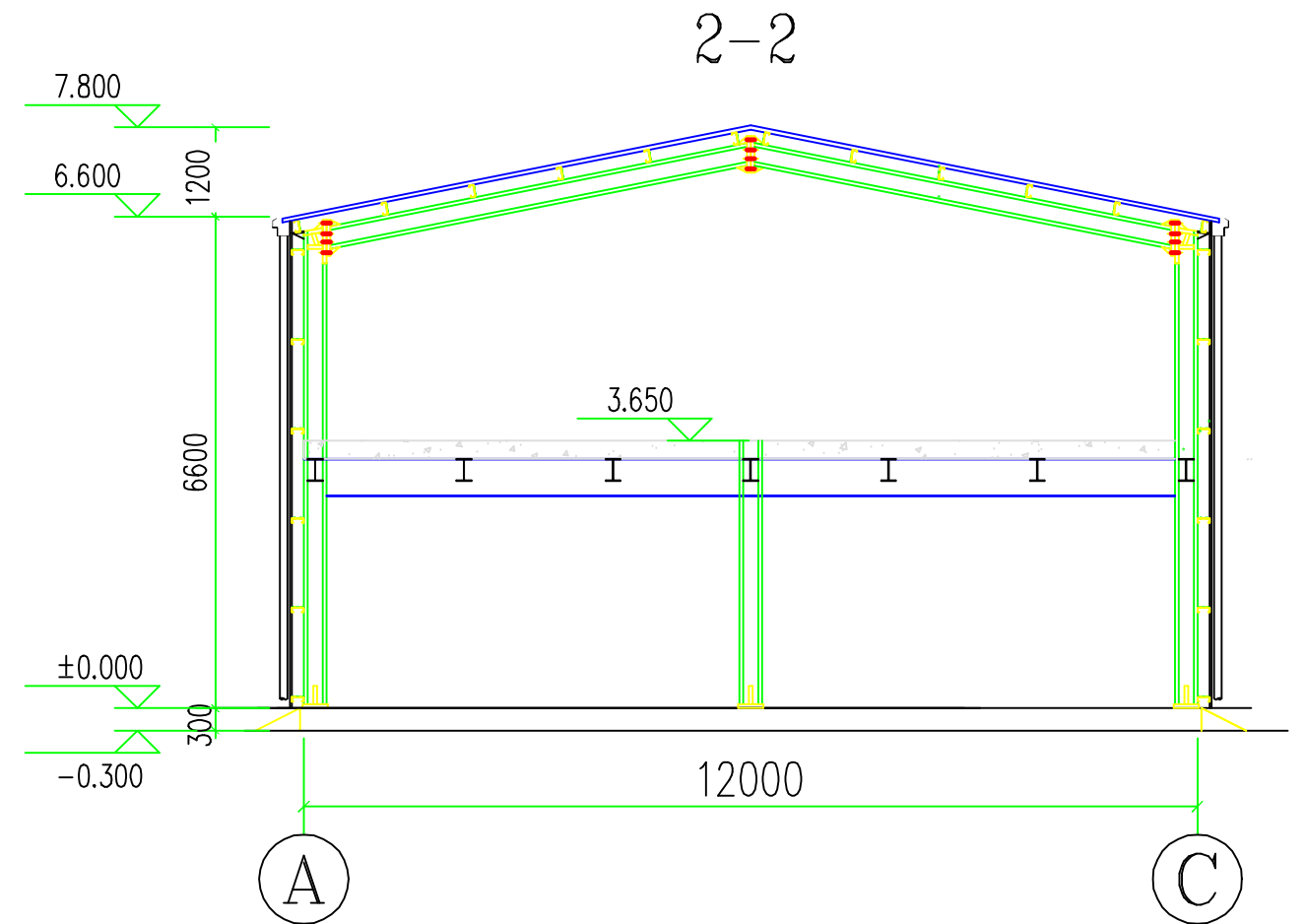
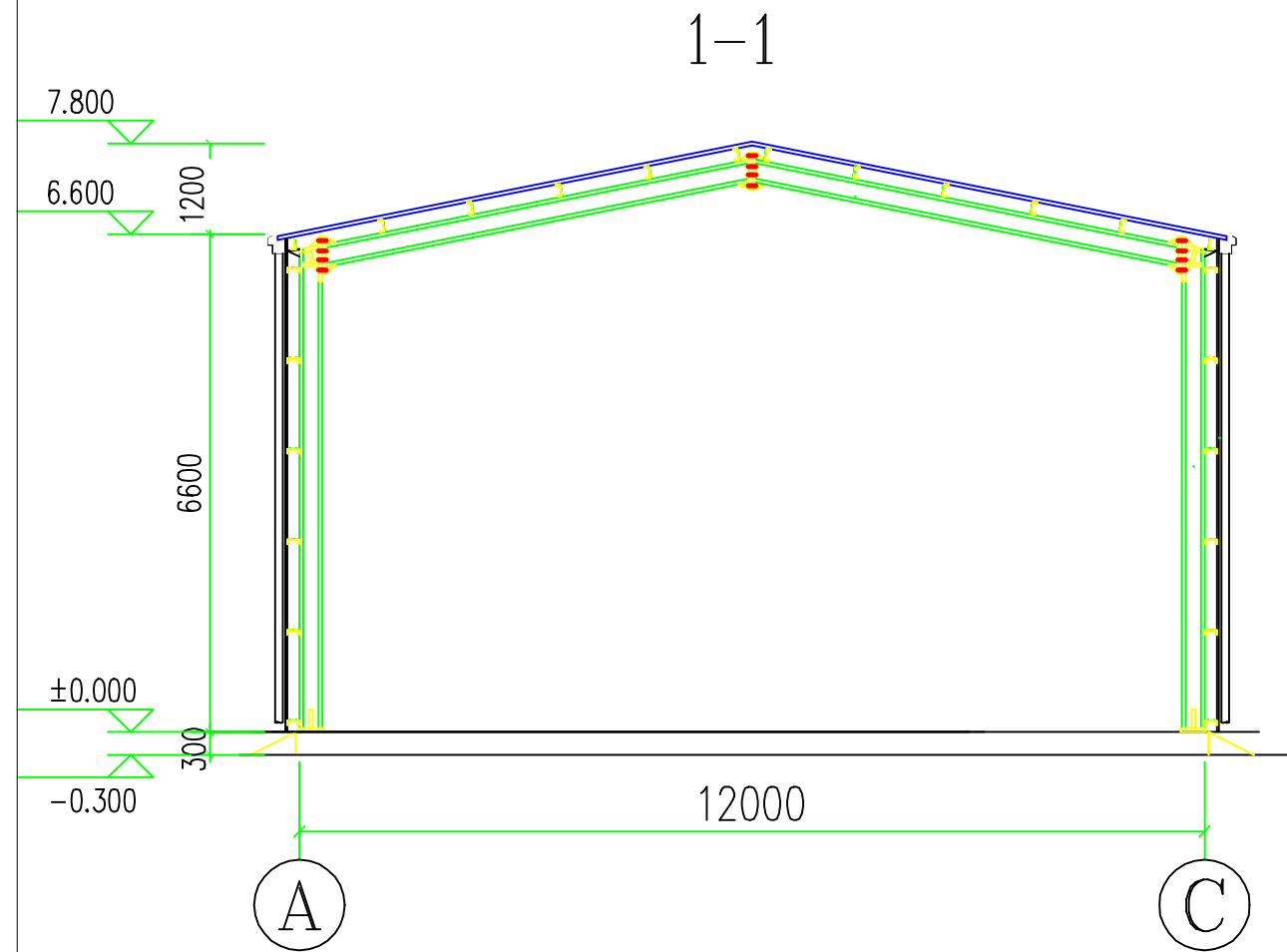

0		STATYBOS LEIDIMUI, KONKURSUI IR STATYBAI			
LAIDA	IŠLEIDIMO DATA	LAIDOS STATUSAS , KEITIMO PRIEŽASTIS (JEI TAIKOMA)			
KVALIFIKACIJA PATVIRT. DOKUMENTO NR.	SPB UAB "STATINIŲ PROJEKAVIMO BIURAS" <small>ZIKARO 41a, PANEVĖŽYS TEL. 8(40)502628, FAKS 8(40)502628</small>			STATINIO PROJEKTO PAVADINIMAS	
				Administracinės paskirties pastato su sandėliavimo patalpomis Merkio g. 1 , Domeikavos k. , Domeikavos sen., Kauno r. sav. naujos statybos projektas	
1856	PV	R.PILKAUSKAS	2021	STATINIO NUMERIS IR PAVADINIMAS	
101	PDV	V.UNDŽENAS	2021	Statinio numeris plane 01	
				DOKUMENTO PAVADINIMAS	LAIDA
				PJŪVIAI 1-1 IR 2-2	0
				M1:100	
LT	Statytojas arba užsakovas: Nuasmeninta R.D.			DOKUMENTO ŽYMUO	LAPAS LAPŲ
				P/0869-PP-SA-5	1 1