

ĮGALIOJIMAS

2017-05-23 Nr. Į 05-23

Vilnius

Aš, **Valdas Gaidys**, gim. 1963-12-24 (toliau- „Statytojas“), įgalioju **Aureliją Valkūnaitę-Čėpliene**, gim. 1980-12-03, ir **Paulių Kisielį**, gim. 1984-09-26, atstovauti mane rengiant projektą „**Vienbučio gyvenamojo namo, Gėlių g. 7, sklypo kad. nr. 1501/0008:102, Druskininkai, rekonstrukcijos projektas**“ (toliau- „Projektas“) adresu Gėlių g. 7, sklypo kad nr. 1501/0008:102, Druskininkai.

Šiuo įgaliojimu suteikiama teisė Statytojo vardu prašyti išduoti, bei atsiimti jau parengtus specialiuosius architektūrinius reikalavimus, pasirašyti ir pateikti prašymą dėl statybą leidžiančio dokumento išdavimo, bei jį atsiimti, įkelti projektinę dokumentaciją į IS „Infostatyba“. Pasirašyti, pateikti bei atsiimti dokumentus, kurie yra būtini siekiant gauti projektavimui reikalingas sąlygas, kitus su projektavimu susijusius dokumentus iš valstybės ir savivaldybės institucijų, valstybės ir savivaldybės įmonių, taip pat siekiant suderinti projektą su valstybės ir savivaldybės įstaigomis bei organizacijomis ir šiam tikslui gauti visas reikalingas pažymas, patvirtinimus, nuosavybės teisę įrodančius ir kitus dokumentus.

Šiuo įgaliojimu nesuteikiama teisė sudaryti Statytojo vardu jokių sutarčių ar kitų sandorių.

Įgaliotojas:

Valdas Gaidys



Forma patvirtinta
Druskininkų savivaldybės
administracijos direktoriaus
2016 m. balandžio d. įsakymu Nr.

PRITARIU : 
Druskininkų savivaldybės
administracijos direktorius

2017 m. *of* mėn. *24* d.

PROJEKTINIŲ PASIŪLYMŲ RENGIMO UŽDUOTIS

2017m.
Druskininkai

1. Informacija apie sumanytą projektuoti statinį (pavadinimas, statybos rūšis, statinio kategorija, pagrindinė statinio naudojimo paskirtis), žemės sklypo ir statinio rodikliai (sklypo užstatymo tankumas ir intensyvumas, pastato aukštų skaičius, jo aukštis nuo žemės paviršiaus metrais, bendras plotas ir kt.)
 - VIENBUČIO GYVENAMOJO NAMO, GĖLIŲ G. 7, SKLYPO KAD. NR. 1501/0008:102, DRUSKININKAI, REKONSTRUKCIJOS PROJEKTAS.
 - REKONSTRAVIMAS.
 - NEYPATINGAS.
 - GYVENAMOSIOS PASKIRTIES (VIENO BUTO) PASTATAS (NAMAS), ŪKINIS PASTATAS.
 - SKLYPO RODIKLIAI: SKLYPO UŽSTATYMO TANKUMAS-26%, SKLYPO UŽSTATYMO INTENSIVUMAS-0,19.
 - GYVENAMOSIOS PASKIRTIES (VIENO BUTO) PASTATO (NAMO) RODIKLIAI: AUKŠTŲ SKAIČIUS- 1 SU RŪSIU IR SU MANSARDA, AUKŠTIS- 8,50M, BENDRAS PLOTAS- 213KV.M.
 - ŪKINIO PASTATO RODIKLIAI: AUKŠTŲ SKAIČIUS- 1, AUKŠTIS-6,60M, BENDRAS PLOTAS- 60KV.M.
2. Projektinių pasiūlymų paskirtis
 - VISUOMENĖS SUPAŽINDINIMUI.
 - SKLYPO REGLAMENTŲ, BEI ARCHITEKTŪRINIŲ PARAMETRŲ NUSTATYMOUI.
3. Projektinių pasiūlymų sudėtis
 - SKLYPO PLANO SCHEMA.
 - RŪSIO PLANAS.
 - 1A PLANAS.
 - MANSARDINIO AUKŠTO PLANAS.
 - PJŪVIAI 1-1, 2-2, 3-3.
 - ŪKINIO PASTATO PLANAS.
 - VIZUALIZACIJOS.
4. Statytojo pateikiami dokumentai ir duomenys
 - NUOSAVYBĖS DOKUMENTŲ KOPIJOS (4PSL.).
 - ĮGALIOJIMAS ATSTOVAUTI STATYTOJĄ (1PSL.).
 - STATINIO KADASTRO BYLOS KOPIJA (9PSL.).

5. Projektinių pasiūlymų vaizdinė informacija

- VIZUALIZACIJOS.

6. Kiti duomenys (projektinių pasiūlymų rengimo terminai, statytojui pateikiamų projektinių pasiūlymų kopijos ir pan.)

- PROJEKTINIŲ PASIŪLYMŲ RENGIMO TERMINAS- 2016/2017M.
- STATYTOJUI PATEIKIAMAS VIENAS PROJEKTINIŲ PASIŪLYMŲ EGZEMPLIORIUS.

Statytojas (užsakovas)

VALDAS GAIDYS
(fizinis arba juridinis asmuo)

(parašas)

Projektinių pasiūlymų rengėjas UAB "METRO ARCHITEKTŪRA", PV PAULIUS KISIELIS
(projektavimo organizacija, projekto vadovas)

(parašas)



Derinu :

Igaliotas savivaldybės administracijos
valstybės tarnautojas

Joana Verbickienė

(pareigos, vardas, pavardė)



(parašas)



**Vienbučio gyvenamojo namo, Gėlių g. 7, sklypo kad. nr. 1501/0008:102, Druskininkai,
rekonstrukcijos projektas
neypatingas statinys**

PROJEKTO SUDĖTIES ŽINIARAŠTIS

Eil. nr.	Dokumento pavadinimas	Lapų skaičius
1.	Igaliojimas atstovauti statytoją	1
2.	Projektinių pasiūlymų rengimo užduotis	2
3.	Projektinių pasiūlymų ir pridedamų dokumentų sudėties žiniaraštis	1
4.	Sklypo Registrų centro išrašas	2
5.	Statinių Registrų centro išrašas	2
6.	Nekilnojamo turto kadastro ir registro bylos kopija	9
7.	NŽT prie ŽŪM Druskininkų skyriaus sutikimas statyti statinius sklype Gėlių g. 7, Druskininkuose, neišlaikant norminio atstumo iki sklypo ribos.	2
Projektiniai pasiūlymai:		
8.	Titulinis	
9.	Dokumentų sudėties žiniaraštis	1
10.	Sklypo planas	1
11.	Rūsio planas	1
12.	1A planas	1
13.	Mansardos planas	1
14.	Pjūviai	1
15.	Ūkinio pastato planas	1
16.	Vizualizacijos	2

Etapas	Statytojas: Valdas Gaidys 	Lapas	Lapų	NR.byloje
PP		1	1	0



VALSTYBĖS ĮMONĖ REGISTRŲ CENTRAS

Vincio Kudirkos g. 18-3, 03105 Vilnius, tel. (8 5) 2688 262, faks. (8 5) 2688 311, el.p. info@registrucentras.lt

NEKILNOJAMOJO TURTO REGISTRO CENTRINIO DUOMENŲ BANKO IŠRAŠAS

2017-05-18 16:49:44

1. Nekilnojamojo turto registre įregistruotas turtas:

Registro Nr.: 15/606
 Registro tipas: Žemės sklypas
 Sudarymo data: 1994-12-19
 Adresas: Druskininkai, Gėlių g. 7
 Registro tvarkytojas: Valstybės įmonės Registrų centro Alytaus filialas

2. Nekilnojamieji daiktai:

2.1. Žemės sklypas
 Unikalus daikto numeris: 1501-0008-0102
 Žemės sklypo kadastro numeris ir kadastro vietovės pavadinimas: 1501/0008:102 Druskininkų m.k.v.
 Daikto pagrindinė naudojimo paskirtis: Kita
 Žemės sklypo naudojimo būdas: Gyvenamosios teritorijos
 Žemės sklypo naudojimo pobūdis: Mažaaukščių gyvenamųjų namų statybos
 Žemės sklypo plotas: 0.0992 ha
 Užstatyta teritorija: 0.0992 ha
 Žemės ūkio naudmenų našumo balas: 40.0
 Matavimų tipas: Žemės sklypas suformuotas atliekant kadastrinius matavimus
 Indeksuota žemės sklypo vertė: 3128 Eur
 Žemės sklypo vertė: 1955 Eur
 Vidutinė rinkos vertė: 16100 Eur
 Vidutinės rinkos vertės nustatymo data: 2017-04-27
 Vidutinės rinkos vertės nustatymo būdas: Masinis vertinimas
 Kadastro duomenų nustatymo data: 1994-12-19

3. Daikto priklausiniai iš kito registro: įrašų nėra**4. Nuosavybė:**

4.1. Nuosavybės teisė
 Savininkas: VALDAS GAIDYS, a.k. [redacted]
 Daiktas: žemės sklypas Nr. 1501-0008-0102, aprašytas p. 2.1.
 Įregistravimo pagrindas: 2017-05-04 Dovanojimo sutartis Nr. D2-1303
 Įrašas galioja: Nuo 2017-05-17

5. Valstybės ir savivaldybių žemės patikėjimo teisė: įrašų nėra**6. Kitos daiktinės teisės : įrašų nėra****7. Juridiniai faktai:**

7.1. Asmeninė nuosavybė
 Daiktas: žemės sklypas Nr. 1501-0008-0102, aprašytas p. 2.1.
 Įregistravimo pagrindas: 2017-05-04 Dovanojimo sutartis Nr. D2-1303
 Įrašas galioja: Nuo 2017-05-17

8. Žymos: įrašų nėra**9. Specialiosios žemės ir miško naudojimo sąlygos:**

9.1. XVI. Kurortų apsaugos zonos
 Daiktas: žemės sklypas Nr. 1501-0008-0102, aprašytas p. 2.1.
 Įregistravimo pagrindas: 1994-12-19 Valstybinės žemės sklypo pirkimo - pardavimo sutartis Nr. P15/94-0105
 Įrašas galioja: Nuo 1994-12-19

9.2. VI. Elektros linijų apsaugos zonos
 Daiktas: žemės sklypas Nr. 1501-0008-0102, aprašytas p. 2.1.
 Įregistravimo pagrindas: 1994-12-19 Valstybinės žemės sklypo pirkimo - pardavimo sutartis Nr. P15/94-0105
 Įrašas galioja: Nuo 1994-12-19

10. Daikto registravimas ir kadastro žymos: įrašų nėra**11. Registro pastabos ir nuorodos:**

Pastatai reg.Nr.60/38762

12. Kita informacija:

Senas turto identifikatorius: 15/8:102
 Archyvinės bylos Nr.: 8/606

13. Informacija apie duomenų sandoriui tikslinimą:

13.1. Duomenys patikslinti 2017-05-02, užsakymo Nr. 14330932
 Patikslinimas galioja iki: 2017-05-31
 Patikslinimas atliktas: ANTOSĖ GAIDIENĖ, 43111270649;

2017-05-18 16:49:44

Dokumentą atspausdino

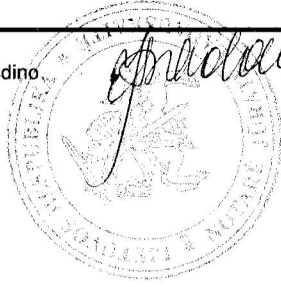

Jūratė Ladauskaitė

JŪRATĖ LADAUSKAITĖ



VALSTYBĖS ĮMONĖ REGISTRŲ CENTRAS

Vincio Kudirkos g. 18-3, 03105 Vilnius, tel. (8 5) 2688 262, faks. (8 5) 2688 311, el.p. info@registrucentras.lt

NEKILNOJAMOJO TURTO REGISTRO CENTRINIO DUOMENŲ BANKO IŠRAŠAS

2017-05-18 16:49:17

1. Nekilnojamojo turto registre įregistruotas turtas:

Registro Nr.: **60/38762**
 Registro tipas: **Statiniai**
 Sudarymo data: **1988-07-21**
 Adresas: **Druskininkai, Gėlių g. 7**
 Registro tvarkytojas: **Valstybės įmonės Registrų centro Alytaus filialas**

2. Nekilnojamieji daiktai:

2.1.

Pastatas - Gyvenamasis namas
 Unikalus daikto numeris: **1597-4000-8013**
 Daikto pagrindinė naudojimo paskirtis: **Gyvenamoji (vieno buto pastatai)**
 Pažymėjimas plane: **1A1p**
 Statybos pabaigos metai: **1974**
 Baigtumo procentas: **100 %**
 Šildymas: **Vietinis centrinis šildymas**
 Sienos: **Plytos**
 Stogo danga: **Asbestcementis**
 Aukštų skaičius: **1**
 Bendras plotas: **170.61 kv. m**
 Naudingas plotas: **88.62 kv. m**
 Gyvenamasis plotas: **44.01 kv. m**
 Rūšių (pusrūšių) plotas: **81.99 kv. m**
 Tūris: **552 kub. m**
 Užstatytas plotas: **115.00 kv. m**
 Kambarių skaičius: **3**
 Koordinatė X: **5985103.13**
 Koordinatė Y: **501074.01**
 Atkūrimo sąnaudos (statybos vertė): **33971 Eur**
 Fizinio nusidėvėjimo procentas: **23 %**
 Atkuriamoji vertė: **26157 Eur**
 Vidutinė rinkos vertė: **47600 Eur**
 Vidutinės rinkos vertės nustatymo būdas: **Masinis vertinimas**
 Vidutinės rinkos vertės nustatymo data: **2017-05-02**
 Kadastro duomenų nustatymo data: **2003-03-03**

2.2.

Pastatas - Vairalinė
 Unikalus daikto numeris: **1597-4000-8024**
 Daikto pagrindinė naudojimo paskirtis: **Pagalbinio ūkio**
 Pažymėjimas plane: **211p**
 Statybos pabaigos metai: **1974**
 Baigtumo procentas: **100 %**
 Šildymas: **Krosninis šildymas**
 Sienos: **Plytos**
 Aukštų skaičius: **1**
 Tūris: **104 kub. m**
 Užstatytas plotas: **36.00 kv. m**
 Atkūrimo sąnaudos (statybos vertė): **5993 Eur**
 Fizinio nusidėvėjimo procentas: **35 %**
 Atkuriamoji vertė: **3896 Eur**
 Vidutinė rinkos vertė: **2370 Eur**
 Vidutinės rinkos vertės nustatymo būdas: **Masinis vertinimas**
 Vidutinės rinkos vertės nustatymo data: **2017-05-02**
 Kadastro duomenų nustatymo data: **2003-03-03**

2.3.

Pastatas - Ūkinis pastatas
 Unikalus daikto numeris: **1597-4000-8035**
 Daikto pagrindinė naudojimo paskirtis: **Pagalbinio ūkio**
 Pažymėjimas plane: **311p**
 Statybos pabaigos metai: **1974**
 Baigtumo procentas: **100 %**
 Sienos: **Plytos**
 Aukštų skaičius: **1**
 Tūris: **35 kub. m**
 Užstatytas plotas: **16.00 kv. m**
 Atkūrimo sąnaudos (statybos vertė): **2017 Eur**
 Fizinio nusidėvėjimo procentas: **35 %**
 Atkuriamoji vertė: **1311 Eur**
 Vidutinė rinkos vertė: **679 Eur**
 Vidutinės rinkos vertės nustatymo būdas: **Masinis vertinimas**
 Vidutinės rinkos vertės nustatymo data: **2017-05-02**
 Kadastro duomenų nustatymo data: **2003-03-03**

2.4.

Priklausinys: **Kiti inžineriniai statiniai - Kiemo statiniai**
 Priklausanti dalis: **1/1 priklauso pastatui Nr. 1597-4000-8013, aprašytam p. 2.1.**
 Aprašymas / pastabos: **(šuliny)**
 Unikalus daikto numeris: **1597-4000-8046**
 Daikto pagrindinė naudojimo paskirtis: **Kiti inžineriniai statiniai**

Statybos pabaigos metai: **1974**
Baigtumo procentas: **100 %**
Atkūrimo sąnaudos (statybos vertė): **2020 Eur**
Fizinio nusidėvėjimo procentas: **75 %**
Atkuriamoji vertė: **504 Eur**
Vidutinė rinkos vertė: **116 Eur**
Vidutinės rinkos vertės nustatymo būdas: **Atkuriamoji vertė**
Vidutinės rinkos vertės nustatymo data: **2017-05-02**
Kadastro duomenų nustatymo data: **2003-03-03**

3. Daikto priklausiniai iš kito registro: įrašų nėra

4. Nuosavybė:

4.1.

Nuosavybės teisė

Savininkas: **VALDAS GAIDYS, a.k.** [redacted]

Daiktas: **pastatas Nr. 1597-4000-8013, aprašytas p. 2.1.**

pastatas Nr. 1597-4000-8024, aprašytas p. 2.2.

pastatas Nr. 1597-4000-8035, aprašytas p. 2.3.

kiti statiniai Nr. 1597-4000-8046, aprašyti p. 2.4.

Įregistravimo pagrindas: **2017-05-04 Dovanojimo sutartis Nr. D2-1303**

Įrašas galioja: **Nuo 2017-05-17**

5. Valstybės ir savivaldybių žemės patikėjimo teisė: įrašų nėra

6. Kitos daiktinės teisės : įrašų nėra

7. Juridiniai faktai:

7.1.

Asmeninė nuosavybė

Daiktas: **pastatas Nr. 1597-4000-8013, aprašytas p. 2.1.**

pastatas Nr. 1597-4000-8024, aprašytas p. 2.2.

pastatas Nr. 1597-4000-8035, aprašytas p. 2.3.

kiti statiniai Nr. 1597-4000-8046, aprašyti p. 2.4.

Įregistravimo pagrindas: **2017-05-04 Dovanojimo sutartis Nr. D2-1303**

Įrašas galioja: **Nuo 2017-05-17**

8. Žymos: įrašų nėra

9. Specialiosios žemės ir miško naudojimo sąlygos: įrašų nėra

10. Daikto registravimas ir kadastro žymos: įrašų nėra

11. Registro pastabos ir nuorodos:

Žemės kad.Nr.1501/00008:102

12. Kita informacija:

Žemės sklypo, kuriame yra statiniai, kadastrinis Nr.: **1501/0008:102**

Archyvinės bylos Nr.: **15/828**

13. Informacija apie duomenų sandoriui tikslinimą:

13.1.

Duomenys patikslinti 2017-05-02, užsakymo Nr. 14330932

Patikslinimas galioja iki: **2017-05-31**

Patikslinimas atliktas: **ANTOSĖ GAIDIENĖ, 43111270649;**

2017-05-18 16:49:17

Dokumentą atspausdino

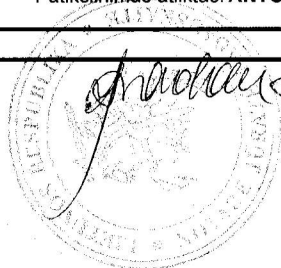

JÜRATĖ LADAUSKAITĖ

Ž	K	150110008:102
	R	151606
S	I/K	828
	R	60138762



ŽEMĖS IR KITO NEKILNOJAMOJO TURTO
KADASTRO IR REGISTRO VALSTYBĖS ĮMONĖ

ALYTAUS FILIALAS
DRUSKININKŲ MIESTO, RAJONO
GYVENTOJŲ APTARNAVIMO BIURAS

NEKILNOJAMOJO TURTO KADASTRO IR REGISTRO BYLA NR. ___ / _____

TOMAS _____

GĖLIU, 7
DRUSKININKAI
GAIDYS ALFONSAI

Pradėta 1982 07 02

Baigta

Lapų skaičius

Saugoti nuolat

PANAIKINTO NEKILNOJAMOJO TURTO
VIENETO KADASTRO IR REGISTRO
BYLOS NR.

RŪSĪS

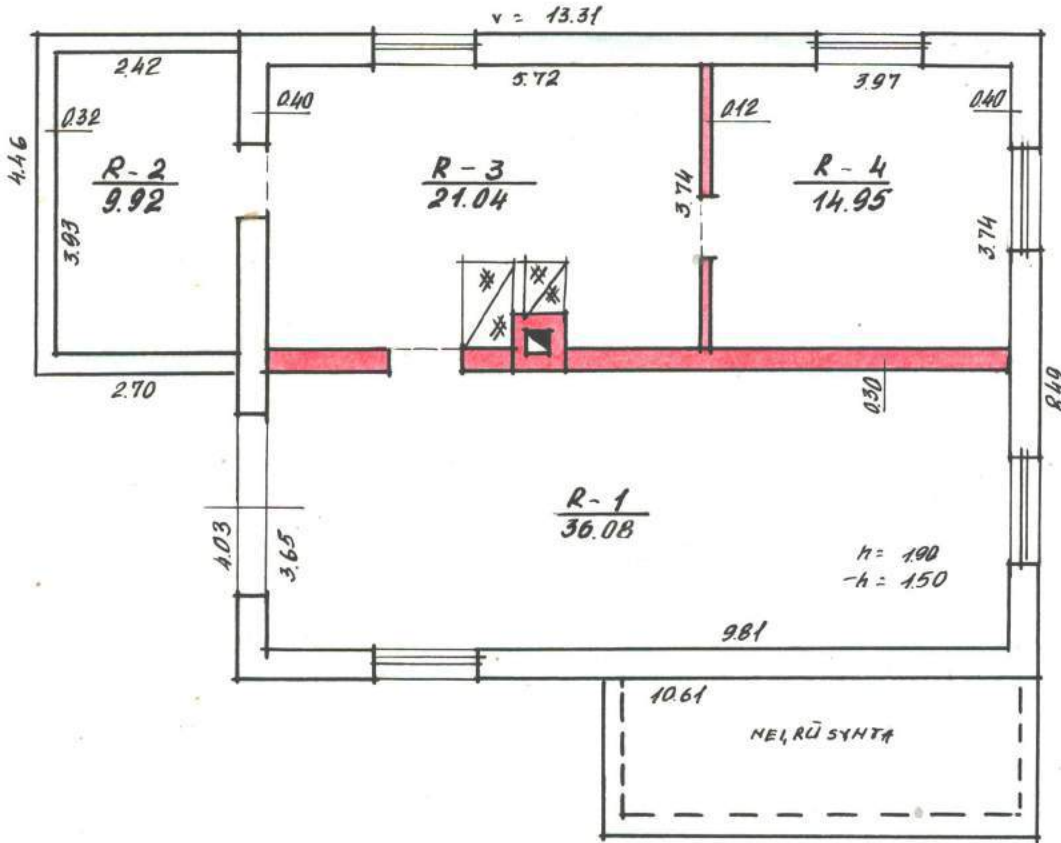

LĪSG. KĀM.
 GELĪU,
 MIETĻO KĀRĪNĪ
 DRUSKI-
 HINKAI
 100
 10/10
 V. KALUŠKEVIČIENE
 ATAMASĀUSKĀS
 3 82 07 02

1AUKŠTAS

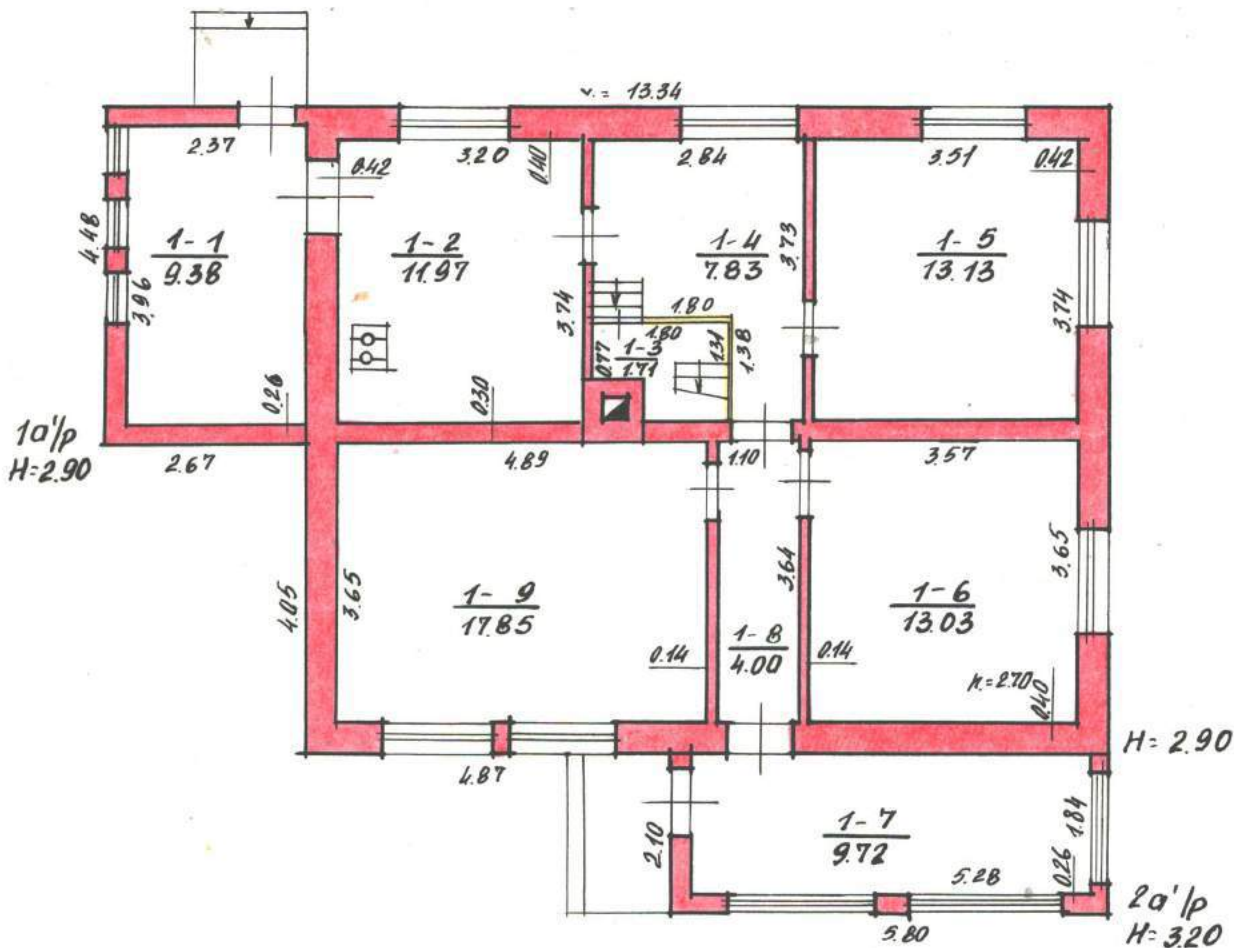

100 KEM
 GELIU
 DRUSKI-
 HINKAI
 100
 10'p
 V. KALUŠKEVIČIENE
 A. TAMASAUŠKAS
 3 82 07 01

VANDENTIEKIO PRIJUNGIMO VIETOS SCHEMA

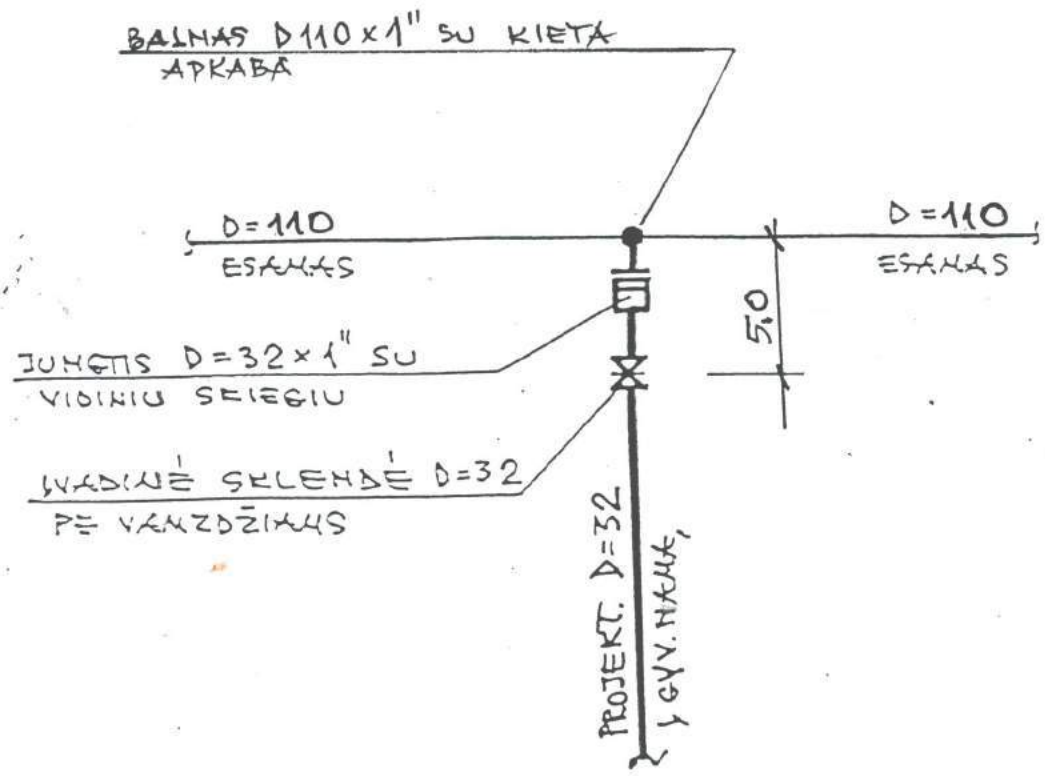

VANDENTIEKIO VADO SU APSKAITOS MAŽGU SCHEMA

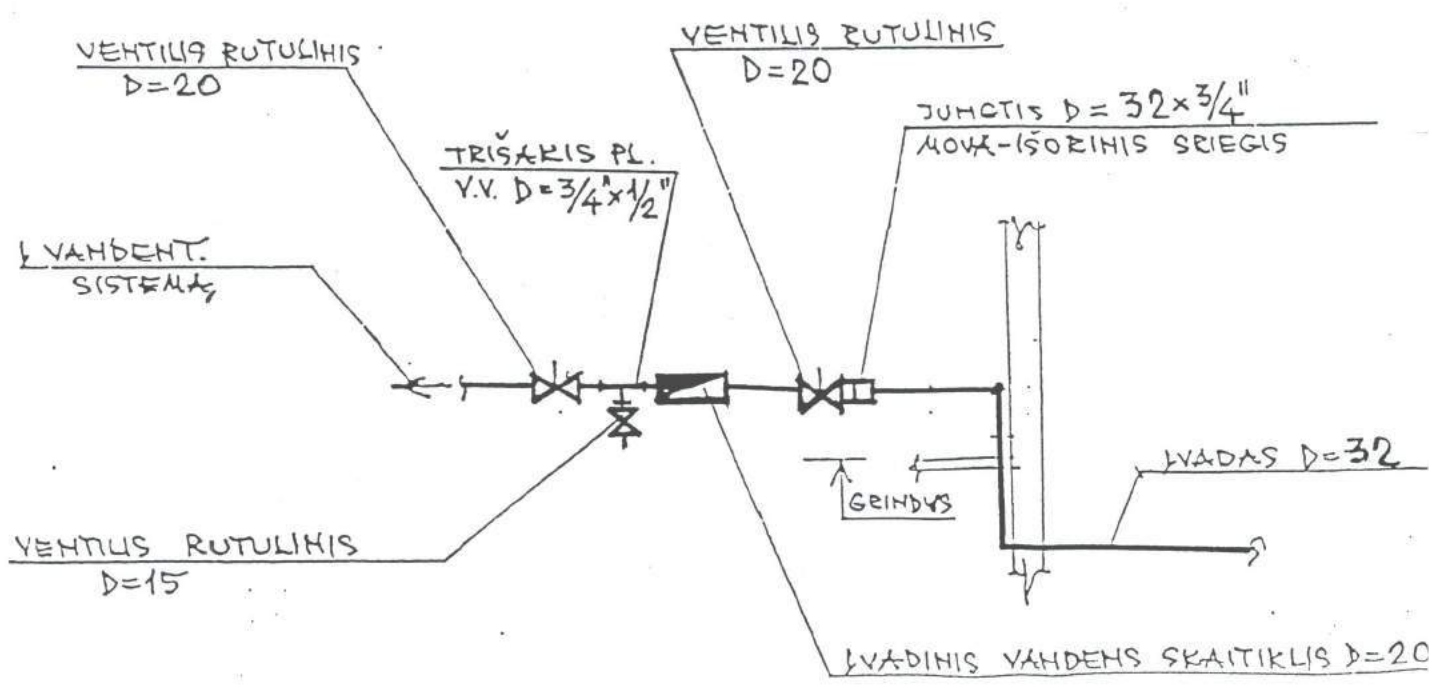

VĀDENTĪTERIO TĪŅĻĀ MEDĪGĀ IR ĢĀJĪNĪĻ ZĪHĪKĀSTĪS

ĒĻ. NR.	ĪRĀBĪNĪĻĀS ĪR TEĢĪNĪĒS ĢĀRĶĀRĶĒRĪSTĪKOS	ĀĶĶO	VĪT	ĶĪĶĪS
1	ĪR STEĢĪNĪĻĀ VĀDENTĪTERIO VĀDZĪNĪ PH10 D=32	Ā1	1	26
2	JUNĢĪS MOK-VĪDĪNĪS SĒĪĢS D=32x1"	VĪT	1	
3	JUNĢĪS MOK-ĪSĒRĪNĪS SĒĪĢS D=32x3/4"	VĪT	1	
4	VĀDĪNĒ SĒĒĒBĒ D=32 ĪR VĀJ2. SŪ PĀĻĪĻĒ VĒĢĻU ĪR ĶĀRĻĀ	KOĪFĻĪ	1	
5	RŪTŪĻĪS VĒHTĻĪS D=20	VĪT	2	
6	RŪTŪĻĪS VĒHTĻĪS D=15	VĪT	1	
7	VĀDĪNĪS ĢĀĻĶO VĀHĒNĪS SĒĪTĻĪS 20" VĪĻĪĒX"	KOĪRĻĪ	1	
8	BĀĻĪS D=110x1" SŪ ĶĪĒĻĀ ĶĒRĪĻĀ	VĪT	1	
9	TRĪSĶĪS ĪĻ. V.V. D=3/4x1/2"	VĪT	1	

ĀRĶĶOS ĢĀDĪNĒS ĢV. ĶĀMO ĒĻĪĢ.
 NR7 DRŪSKĪNĪHĪVOSE PĒDŪĢĪMĀS
 ĪRĪE ĀĪESTO VĀDENTĪTERIO ĪR
 NUOTĒRĶĻ TĪĶĻĻĀ

VĀDENTĪTERIO PĪRŪŅĪMO
 VĪĒĶOS ĪR VĪĶĶO ĢĒĒMĶOS

10303 ĪNŽ. ĶĀĶSĀHĪDRĀVĪĶĪS *[Signature]* 2006.11

ĶĀRĶS 2
 ĶĀRĶS 3

BUITINIŲ NUOTEKŲ LINIJOS IŠILGINIS

PROFILIS M H 1:500 V 1:100

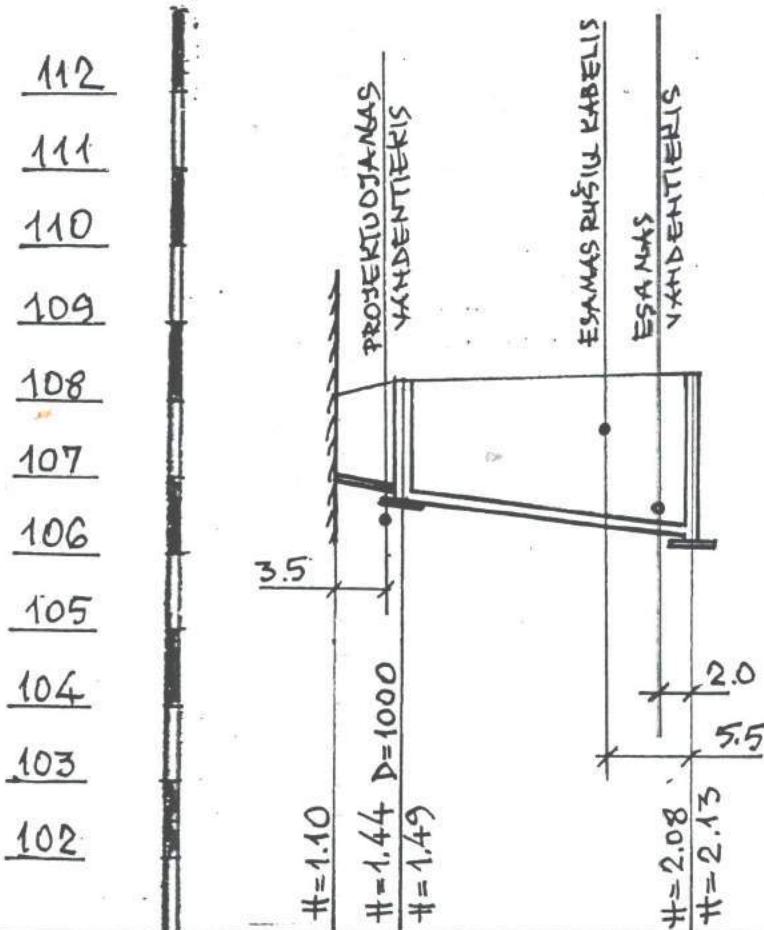

PROJEKT. VAMZDŽIO DUGNO ALTITUDĖS	107.00	106.86 106.81	106.27 106.22
PROJEKT. ŽEMĖS PAVIRŠIAUS ALTITUDĖS			
ESAMO ŽEMĖS PAVIRŠIAUS ALTITUDĖS	108.10	108.30	108.35
VAMZDŽIO PAŽYMĖJIMAS, IZOLIACIJOS TIPAS	PVC D=110	PVC D=160	
PAGRINDAS	SUTANKINTO SMĖLIO SLUOKSHIS # ≥ 0.15		
ILGIS	0.03 4.5	19.0	0.028
ATSTUMAS	4.5	19.0	
SULINIO NUMERIS	GYV. NAMAS	K1-1	K5-58

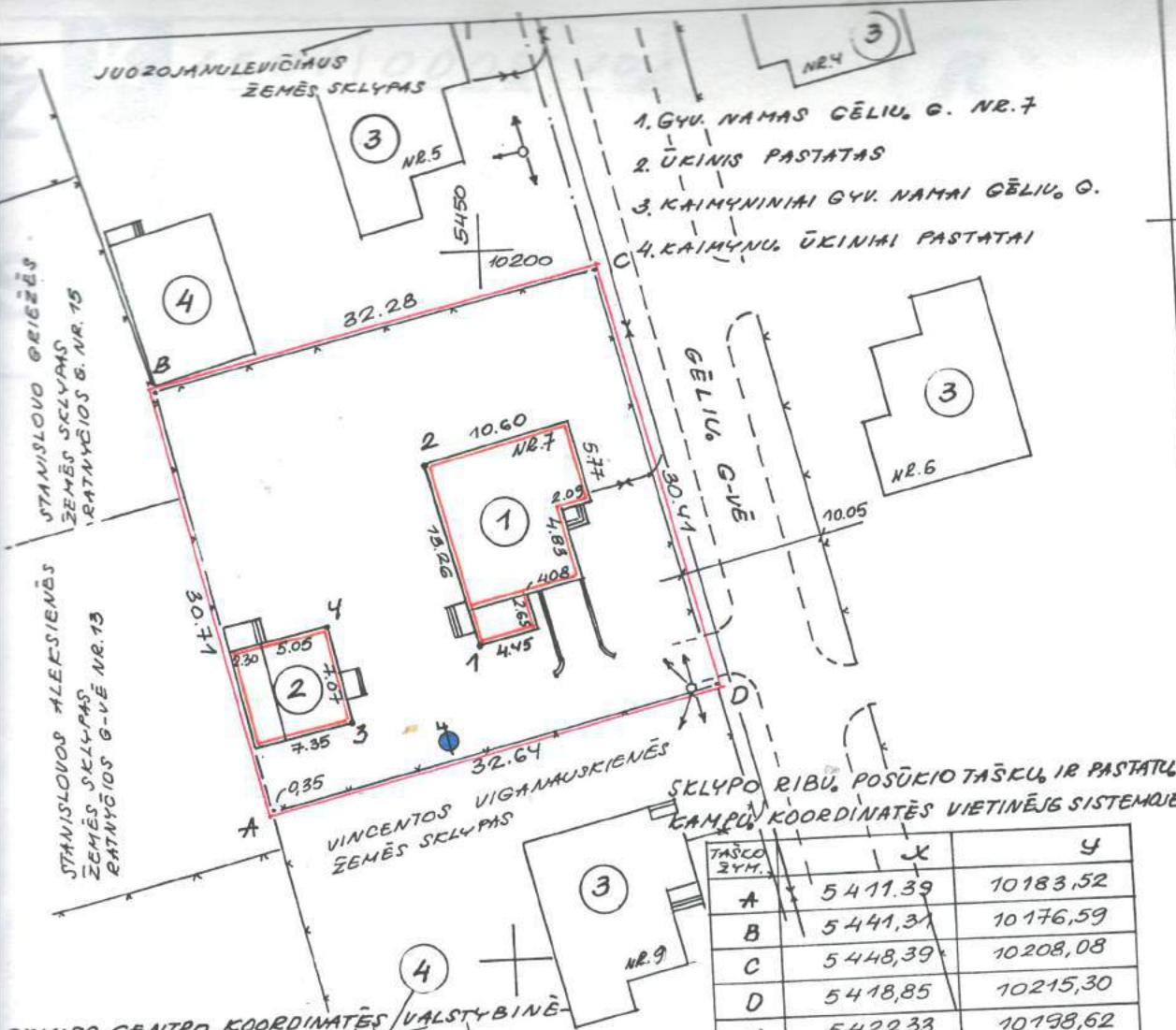

1. GYV. NAMAS GĒLIU. G. NR.7
2. ŪKINIS PASTATAS
3. KAIMYNNINIAI GYV. NAMAI GĒLIU. G.
4. KAIMYNU ŪKINIAI PASTATAI

SKLYPO CENTRO KOORDINATĒS VALSTYBINĒJĒ 1942M. KOORDINĀCIU SISTĒMĒJĒ

X	Y
5 990 653	4 697 878
N-35-61-C-C-3	

SKLYPO RIBŪ, POSŪKĪO TAŠKU, IR PASTATU ĢĀMPŪ KOORDINĀTĒS VIETINĒJĒS SISTĒMĒJĒS

TAŠKO ZĪM.	X	Y
A	5 411,39	10 183,52
B	5 441,31	10 176,59
C	5 448,39	10 208,08
D	5 418,85	10 215,30
1	5 422,33	10 198,62
2	5 435,21	10 195,41
3	5 417,28	10 189,55
4	5 424,19	10 188,07

GRETĪMU SKLYPU SAVINĪNKĀI:

[Signature] V.VIGANAUSKĪENĒ
[Signature] S.ALEKSIENĒ
[Signature] S.ORIEŽĒ
[Signature] D.JANULEVIČIENĒ

SKLYPO SAVINĪNKĀS:

[Signature] A. GAIDYS

19. 04. 11 gada 14.

SKLYPAS PĀZYMĒTAS TAŠKAIS A - B - C - D
 KRAŠTINIŅU ILGIJS: AB - 30,71M, BC - 32,28M, CD - 30,41M, DA - 32,64M.
 SKLYPO PLOTAS 992M² arba 9,92aro - 0,0992ha. PASKAIČIUOTA PAGAL VIETINĒS KOORDINĀCIU SISTĒMOS KOORDINĀTES.
 PATVIRTINTA 1994.11.16 DRUSKININKŪ M.V. POTVARKIU NR.315-V P.1.6

1501/0008:102

ALFONSO GAIDŽIO NAMU. VALDOS ŽEMĒS SKLYPAS GĒLIU. G. NR.7		KADASTRONE LAPAS	LAPU.
		1	1
VADOVAS	<i>[Signature]</i> V.BALČIUS	SKLYPO PLANAS M 1:500 DRUSKININKŪ MIESTO ŽEMĒTVARKOS TĀRNYBA 1993.10.14 LICENZĪJA NR83	
ATLIKO	<i>[Signature]</i> R.PAKŠYS		
	<i>[Signature]</i> K.MAČIOKAS		



**NACIONALINĖS ŽEMĖS TARNYBOS
PRIE ŽEMĖS ŪKIO MINISTERIJOS
DRUSKININKŲ SKYRIUS**

**SUTIKIMAS
DĖL STATYBŲ GĖLIŲ G. 7, DRUSKININKŲ MIESTE,
VALSTYBINĖJE ŽEMĖJE, KURIOJE NESUFORMUOTI ŽEMĖS SKLYPAI**

2017 m. liepos 19 d. Nr. 50ST-29 -(14.50.5.)

Druskininkai

Nacionalinės žemės tarnybos prie Žemės ūkio ministerijos Druskininkų skyrius, atsižvelgdamas į Valdo Gaidžio 2017 m. birželio 7 d. prašymą ir į Druskininkų savivaldybės administracijos 2017 m. liepos 5 d. raštą Nr. S12-2197-(17.36.) neprieštaruoja, kad būtų rekonstruojamas ūkinis pastatas nuosavybės teise valdomame žemės sklype Gėlių g. 7, Druskininkuose, neišlaikant normatyvinio atstumo atstumo iki sklypo ribos.

Šis sutikimas galioja tik su pridedamo plano ištrauka, kuri yra neatsiejama sutikimo dalis.

Skyriaus vedėja



Irena Jankuvienė

Jurgita Nevulienė, tel. 8 706 85 276, el. p. Jurgita.Nevulienė@nzt.lt



Biudžetinė įstaiga
Gedimino pr. 19
01103 Vilnius
<http://www.nzt.lt>

Duomenys kaupiami ir saugomi
Juridinių asmenų registre
Kodas 188704927

T. Kosciuškos g. 12-54
66116 Druskininkai
Tel. 8 706 85 271
Faks. 8 706 86 954
El. paštas druskininkai@nzt.lt





Statytojas	Valdas Gaidys
Projektuotojas	UAB „Metro architektūra“ Kalvarijų g. 1 - 367, LT – 09310 Vilnius. info@metroarchitektura.lt
Projekto Pavadinimas	Vienbučio gyvenamojo namo, Gėlių g. 7, sklypo kad nr. 1501/0008:102, Druskininkai, rekonstrukcijos projektas
Adresas	Gėlių g. 7, sklypo kad nr. 1501/0008:102, Druskininkai
Statinio kategorija	Neypatingas statinys
Statybos rūšis	Rekonstravimas
Etapas	Projektiniai pasiūlymai (PP)
Dalis	BD, SP, SA
Projekto Nr.	17. 03–TP
Projekto vadovas	Paulius Kisielis, Atestato Nr. A1903 Tel. Nr. 8 683 22273, el. paštas paulius@metroarchitektura.lt
Tvirtinu:	_____
Statytojas	Valdas Gaidys  _____ parašas
Projekto vadovas	Paulius Kisielis  _____ parašas
	VILNIUS 2017.05

DOKUMENTŲ ŽINIARAŠTIS

Eil.Nr.	Dokumento pavadinimas	Lapų sk.
1.	Titulinis lapas	1
2.	Dokumentų žiniaraštis	1
3.	Sklypo plano schema	1
4.	Rūsio planas	1
5.	1A planas	1
6.	Mansardinio aukšto planas	1
7.	Pjūviai 1-1, 2-2, 3-3	1
8.	Ūkinio pastato planas	1
9.	Vizualizacijos	1
10.	Vizualizacijos	1

Pareigos	Vardas Pavardė	Atestato nr.	Parašas	Data
Projekto vadovas	Paulius Kisielis	A1903		2017.05

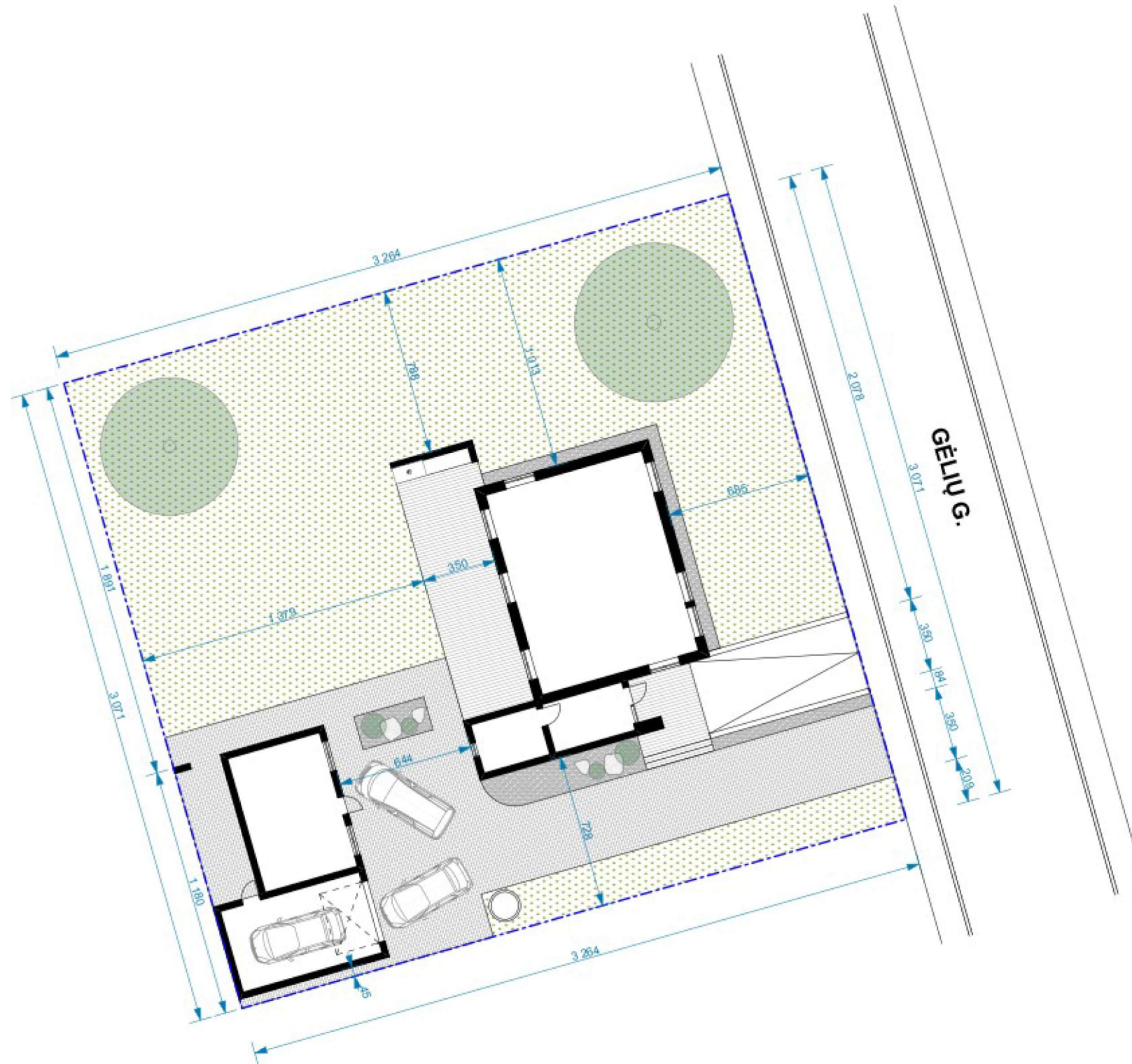

BENDRIEJI RODIKLIAI

Sklypo plotas	992m ²
Užstatymo tankis	0,26
Užstatymo intensyvumas	0,19
Bendras gyvenamojo namo plotas	211,99m ²
Ūkinio pastato plotas	57,55m ²



PATIKRINTA
 AB Energijos skirstymo operatorius
 2017-07-13
[Signature]
 Techninės dokumentacijos grupės vyresnioji inžinierė
 Dalė Stacionienė

2017-07-11
 Druskininkų savivaldybės administracijos
 Architektūros ir urbanistinės skyriaus
 vyriausioji specialistė
 Anita Paurauskaitė

Topografinis
Gintaras Maselskas
 Tella Lietuva, AB
 Teklo resursų administravimo komanda
 Vyresnysis inžinierius
 20170704 *[Signature]*

SUDERINTA:
 UAB "Druskininkų vandenys"
[Signature]
 Direktorius
 Vidus JAKIMAVIČIUS

SUDERINTA
 UAB „Druskininkų komunalinis ūkis“
 Direktorius *[Signature]*
 Vilijus Ašmenskas
 2017m 07 mėn 13d.

Koordinacijų sistema - LKS-94
 Aukščių sistema - Lietuvos

UAB „AGINRO“ Įmonės kodas 300633521 Kval. paž. Nr. 1GKV-1248		Druskininkų m., Gėlių g. 7 Skł. Kadastrinis Nr. 1501/0008:0102	
pareigos	v. pavardė	parašas	data
geodezininkas	M. Navikas	<i>[Signature]</i>	2017-06
UŽSAKOVAS		V. Gaidys	
TOPOGRAFINĖ NUOTRAUKA			M 1:500
			Lapas 1 / Lapų 1

Atešt. Nr.	architektūra	UAB "Metro architektūra" Kalvarijų g. 1, Vilnius LT-09310 info@metroarchitektura.lt	Objektas	Vienbučio gyvenamojo namo, Gėlių g. 7, Druskininkai, rekonstravimo projektas		
Atešt. Nr.	Pareigos	Pavardė	Parašas	data	Brėžinio pavadinimas	Mastelis
A1903	P.V., Arch.	Paulius Kisielis	<i>[Signature]</i>	2017-05-18	SKLYPO PLANAS	
	Arch.	Julius Biliūnas	<i>[Signature]</i>	2017-05-18		
	Arch.	Algimantas Mačiulis	<i>[Signature]</i>	2017-05-18		
Užsakovas			Projekto Nr.	Sutaršies Nr.	Proj. etapas	Proj. dalis
Valdas Gaidys			17.03-TP	17.03-TP	pp	Lapas

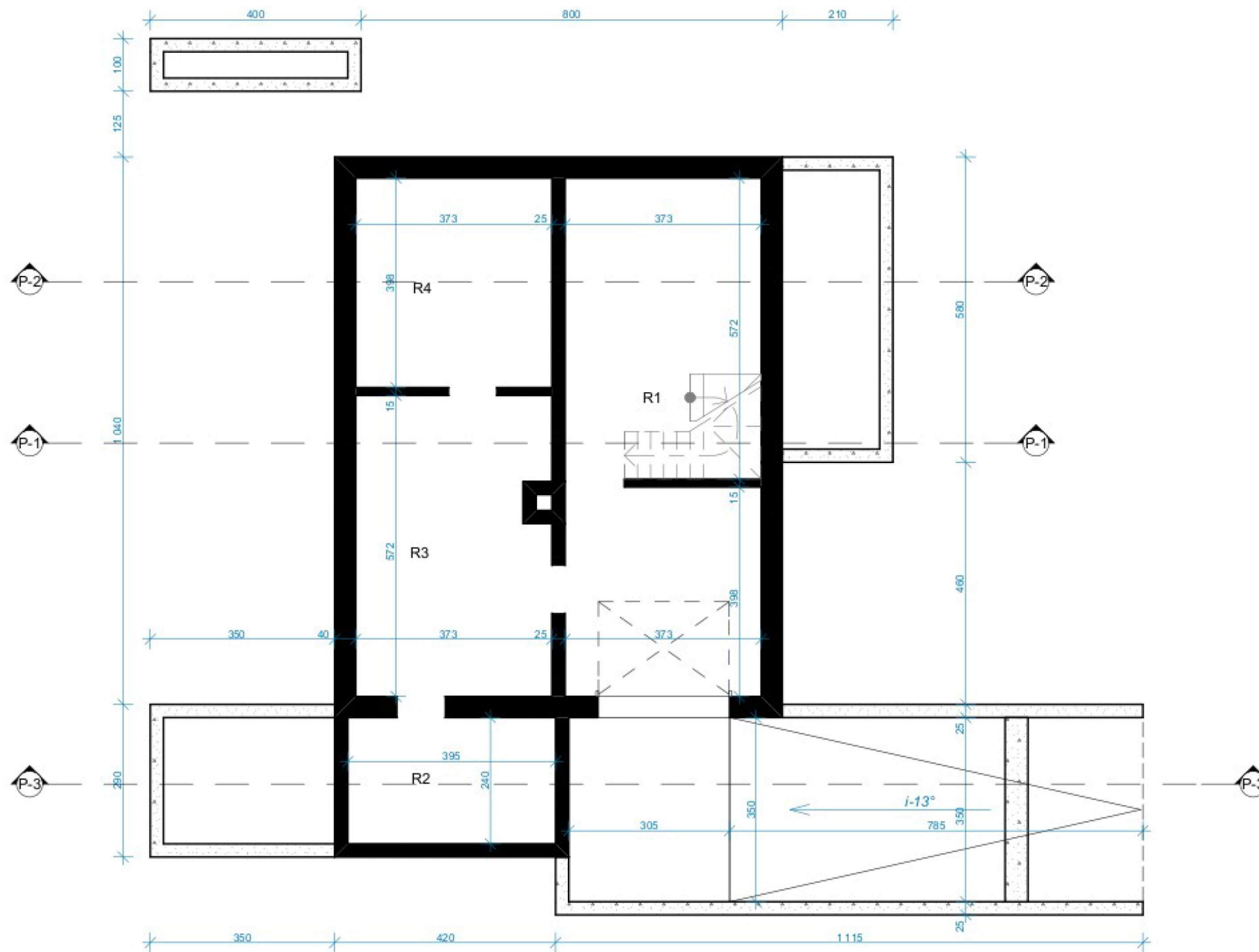

RŪSIO PATALPŲ EKSPLIKACIJA

NR.	PATALPA	PLOTAS
R1	Pagalbinė patalpa	36,16
R2	Pagalbinė patalpa	9,73
R3	Katilinė	20,79
R4	Pagalbinė patalpa	14,68
		81,36 m ²

Atest. Nr.		architektūra metro			UAB "Metro architektūra" Kalvanijų g. 1, Vilnius LT-09310 info@metroarchitektura.lt		Objektas Vienbučio gyvenamojo namo, Gėlių g. 7, Druskininkai, rekonstravimo projektas			
Atest. Nr.	Pareigos	Pavardė	Parašas	Data	Brėžinio pavadinimas				Mastelis	
A1903	P.V., Arch.	Paulius Kisielis	<i>[Signature]</i>	2017-05-18	RŪSIO PLANAS					
	Arch.	Julius Biliūnas	<i>[Signature]</i>	2017-05-18						
	Arch.	Algimantas Mačiulis	<i>[Signature]</i>	2017-05-18						
Užsakovas					Projekto Nr.	Sutarties Nr.	Proj. etapas	Proj. dalis	Lapų	Lapas
Valdas Gaidys <i>[Signature]</i>					17.03-TP	17.03-TP	pp			

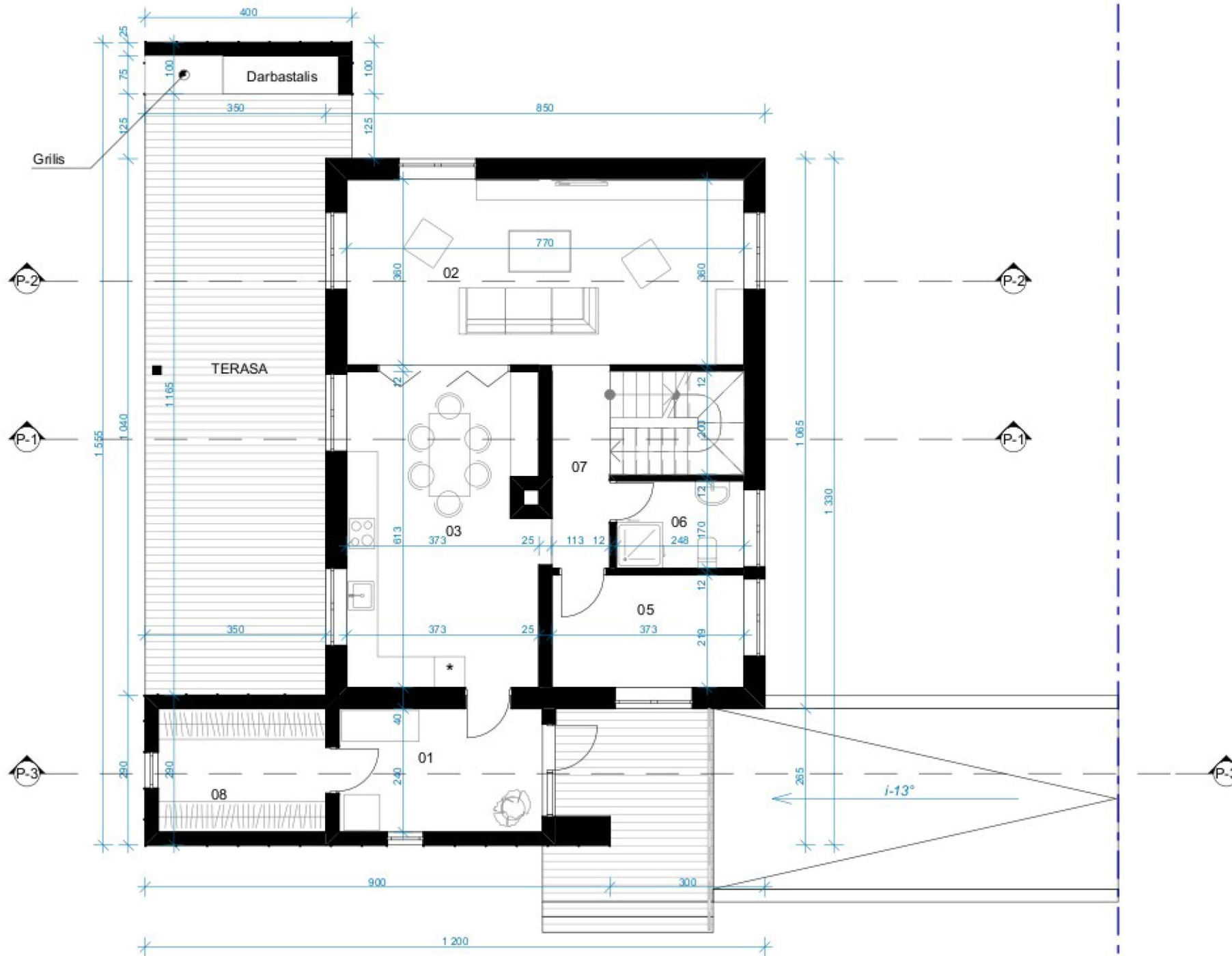

1A PATALPŲ EKSPLIKACIJA		
NR.	PATALPA	PLOTAS
01	Tambūras	9,47
02	Svetainė	27,86
03	Virtuvė/Valgomasis	23,22
05	Drbo kambarys	8,16
06	Virtuvė	4,22
07	Holas	4,43
08	Drabužinė	7,93
		85,29 m ²



Alest. Nr.	architektūra metro			UAB "Metro architektūra" Kalvanijų g. 1, Vilnius LT-09310 info@metroarchitektura.lt		Objektas Vienbučio gyvenamojo namo, Gėlių g. 7, Druskininkai, rekonstravimo projektas			
Alest. Nr.	Pareigos	Pavardė	Paršas	Data	Brėžinio pavadinimas		Mastelis		
A1903	P.V., Arch.	Paulius Kisielis	<i>[Signature]</i>	2017-05-18	1A PLANAS				
	Arch.	Julius Biliūnas	<i>[Signature]</i>	2017-05-18					
	Arch.	Algimantas Mačiulis	<i>[Signature]</i>	2017-05-18					
Užsakovas				Projekto Nr.	Sutarties Nr.	Proj. etapas	Proj. dalis	Lapų	Lapas
Valdas Gaidys <i>[Signature]</i>				17.03-TP	17.03-TP	pp			

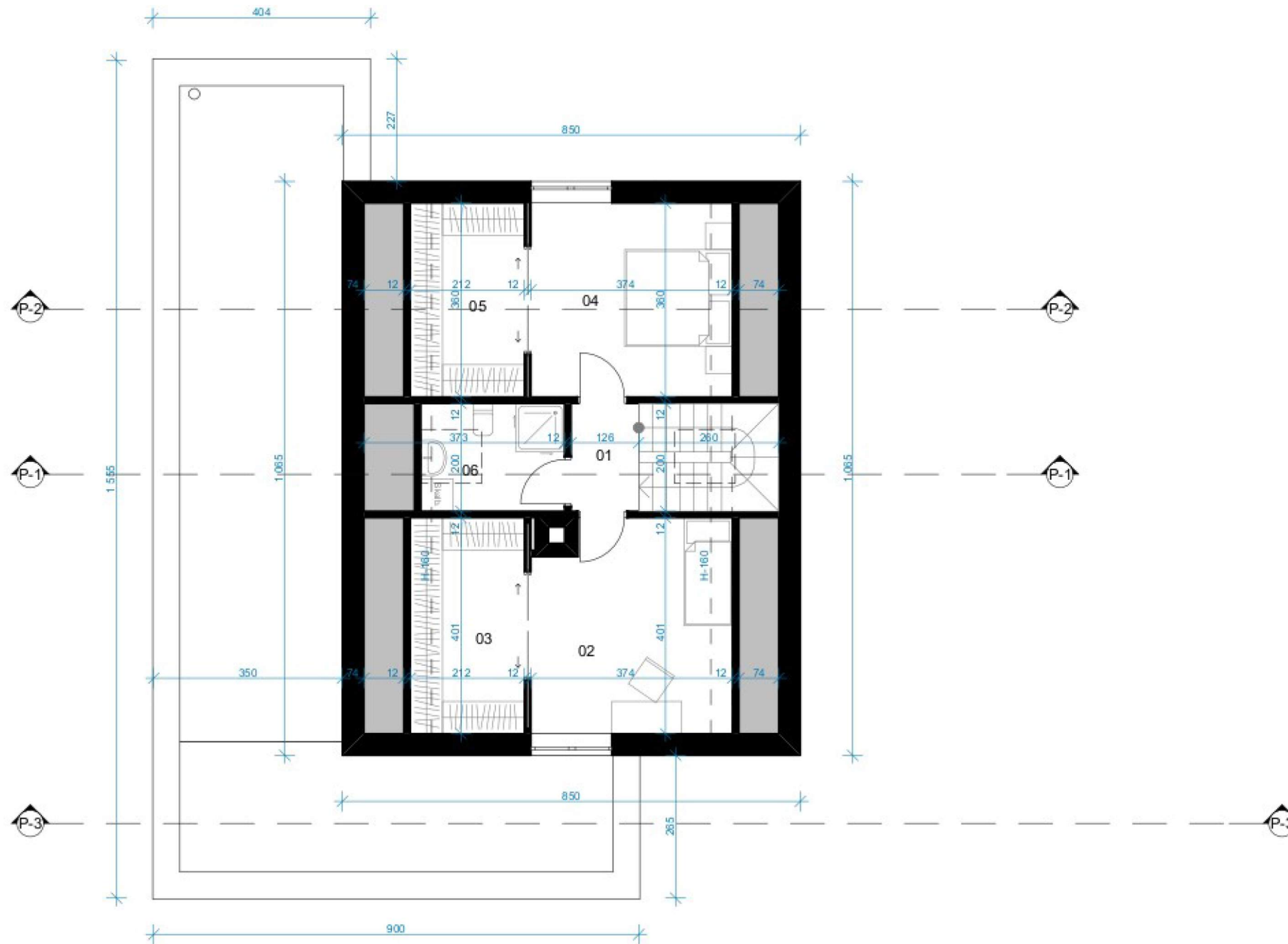

MANSARDOS PATALPŲ EKSPLIKACIJA

NR.	PATALPA	PLOTAS
01	Holas	2,51
02	Miegamasis	12,76
03	Drabužinė	6,91
04	Miegamasis	12,02
05	Drabužinė	6,20
06	Vonia	4,94
		45,34 m ²



Atest. Nr.		architektūra metro			UAB "Metro architektūra" Kalvanijų g. 1, Vilnius LT-09310 info@metroarchitektura.lt		Objektas Vienbučio gyvenamojo namo, Gėlių g. 7, Druskininkai, rekonstravimo projektas			
Atest. Nr.	Pareigos	Pavardė	Parašas	Data	Brėžinio pavadinimas				Mastelis	
A1903	P.V., Arch.	Paulius Kisielis		2017-05-18	MANSARDOS PLANAS					
	Arch.	Julius Biliūnas		2017-05-18						
	Arch.	Algimantas Mačiulis		2017-05-18						
Užsakovas					Projekto Nr.	Sutarties Nr.	Proj. etapas	Proj. dalis	Lapų	Lapas
Valdas Gaidys					17.03-TP	17.03-TP	pp			

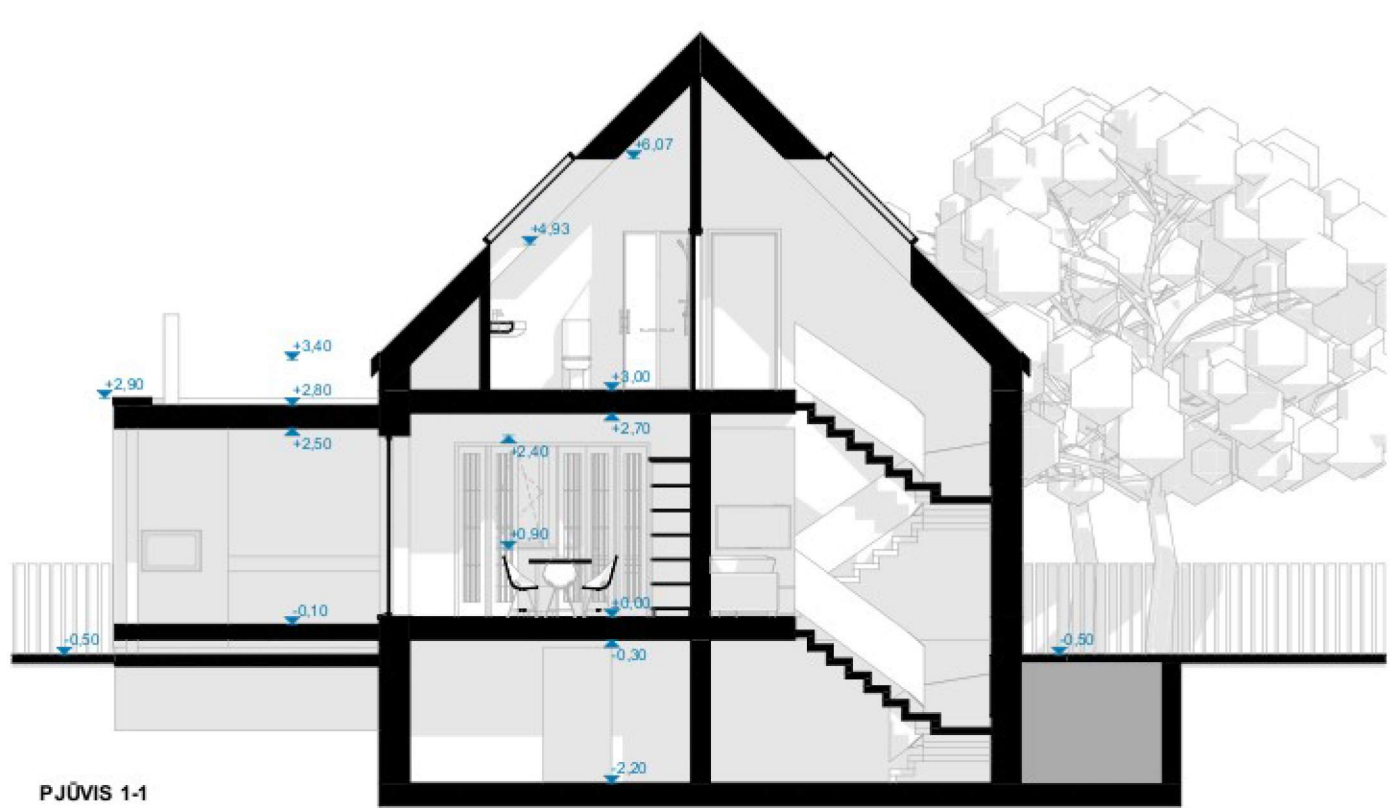

PJŪVIS 1-1



PJŪVIS 2-2

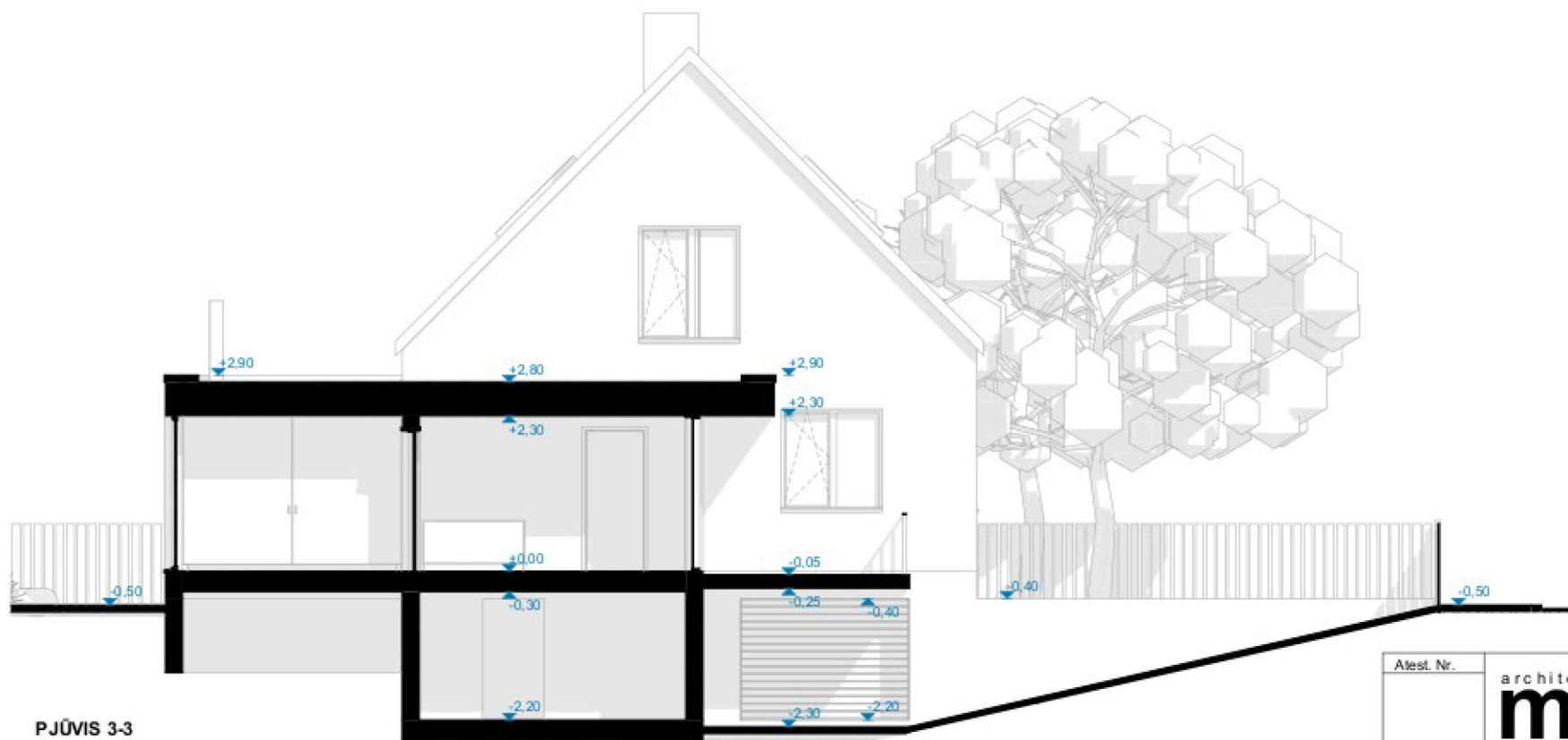

PJŪVIS 3-3

Alest. Nr.		architektūra		UAB "Metro architektūra"		Objektas				
		metro		Kalvanijų g. 1, Vilnius LT-09310 info@metroarchitektura.lt		Vienbučio gyvenamojo namo, Gėlių g. 7, Druskininkai, rekonstravimo projektas				
Alest. Nr.	Pareigos	Pavardė	Parašas	Data	Brėžinio pavadinimas		Mastelis			
A1903	P.V., Arch.	Paulius Kisielis	<i>[Signature]</i>	2017-05-18	PJŪVIAI					
	Arch.	Julius Biliūnas	<i>[Signature]</i>	2017-05-18						
	Arch.	Algimantas Mačiulis	<i>[Signature]</i>	2017-05-18						
Užsakovas					Projekto Nr.	Sutarties Nr.	Proj. etapas	Proj. dalis	Lapų	Lapas
Valdas Gaidys <i>[Signature]</i>					17.03-TP	17.03-TP	pp			

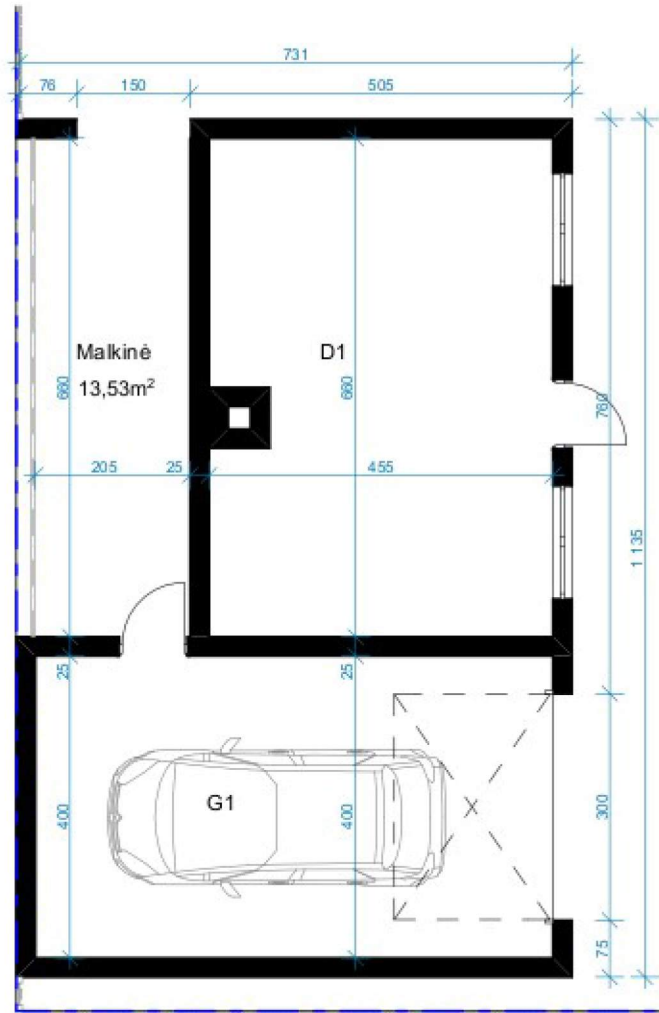

ŪKINIO PASTATOPATALPŲ EKSPLIKACIJA

NR.	PATALPA	PLOTAS
D1	Dirbtuvės	30,03
G1	Garažas	27,52
		57,55 m ²

Atest. Nr.		architektūra metrO UAB "Metro architektūra" Kalvarijų g. 1, Vilnius LT-09310 info@metroarchitektura.lt			Objektas									
A1903		P.V., Arch. Paulius Kisielis Arch. Julius Biliūnas Arch. Algimantas Mačiulis			2017-05-18 2017-05-18 2017-05-18			Vienbučio gyvenamojo namo, Gėlių g. 7, Druskininkai, rekonstravimo projektas						
Užsakovas		Valdas Gaidys			Projekto Nr.			Sutarties Nr.			Proj. etapas	Proj. dalis	Lapų	Lapas
					17.03-TP			17.03-TP			TP			



Ateist. Nr.		architektūra metro			UAB "Metro architektūra" Kalvarijų g. 1, Vilnius LT-09310 info@metroarchitektura.lt		Objektas Vienbučio gyvenamojo namo, Gėlių g. 7, Druskininkai, rekonstravimo projektas			
Ateist. Nr.	Pareigos	Pavardė	Parašas	Data	Brėžinio pavadinimas				Mastelis	
A1903	P.V., Arch.	Paulius Kisielis	<i>[Signature]</i>	2017-05-18	VIZUALIZACIJOS					
	Arch.	Julius Biliūnas	<i>[Signature]</i>	2017-05-18						
	Arch.	Algimantas Mačiulis	<i>[Signature]</i>	2017-05-18						
Užsakovas					Projekto Nr.	Sutarties Nr.	Proj. etapas	Proj. dalis	Lapų	Lapas
Valdas Gaidys <i>[Signature]</i>					17.03-TP	17.03-TP	PP			



Ateist. Nr.		architektūra metro			UAB "Metro architektūra" Kalvanijų g. 1, Vilnius LT-09310 info@metroarchitektura.lt		Objektas Vienbučio gyvenamojo namo, Gėlių g. 7, Druskininkai, rekonstravimo projektas			
Ateist. Nr.	Pareigos	Pavardė	Parašas	Data	Brėžinio pavadinimas				Mastelis	
A1903	P.V., Arch.	Paulius Kisielis		2017-05-18	VIZUALIZACIJOS					
	Arch.	Julius Bilūnas		2017-05-18						
	Arch.	Algimantas Mačiulis		2017-05-18						
Užsakovas					Projekto Nr.	Sutarties Nr.	Proj. etapas	Proj. dalis	Lapų	Lapas
Valdas Gaidys					17.03-TP	17.03-TP	pp			