

KUBINIS METRAS

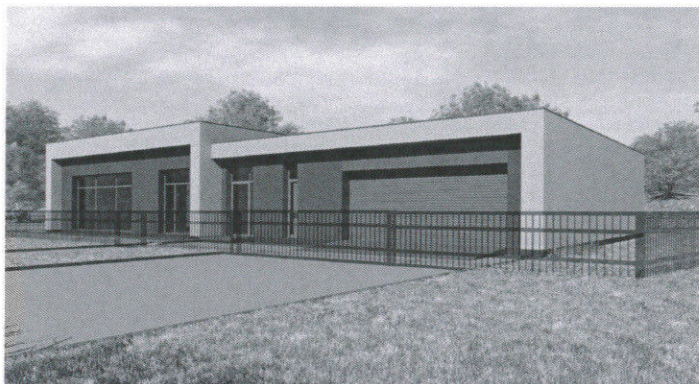

Projekto pavadinimas	<b>VIENO BUTO GYVENAMOJO NAMO VENGRŲ G. 12, VILNIUJE, STATYBOS PROJEKTAS</b>
Projekto dalis	<b>SKLYPO PLANO, ARCHITEKTŪROS</b>
Projektavimo stadija	<b>PROJEKTINIAI PASIŪLYMAI</b>
Projekto Nr.	<b>132-20161220-PP-SA/SP</b>
Statybos vieta	<b>VENGRŲ G. 12, VILNIUS ŽEMĖS SKLYPO KAD. NR. 0101/0158:934</b>
Statybos rūšis	<b>NAUJA STATYBA</b>
Statinio kategorija	<b>NEYPATINGAS STATINYS</b>
Projektuotojas	<b>UAB „KUBINIS METRAS“, Į. K. 303585398</b>
Statytojas	<b>RIDAS VIŠOCKIS</b>
UAB „Kubinis metras“ PV (A 2027)	<b>JULĖ BAJORŪNAITĖ</b>
UAB „Kubinis metras“ PDV (004223)	<b>MARGARITA KAUČIKAITĖ</b>

## DOKUMENTŲ SUDĖTIES ŽINIARAŠTIS

1.	Dokumentų sudėties žiniaraštis_132-20161220-PP-DSZ	1 lapas/A4	1
2.	Bendrieji statinių rodikliai	1 lapas/A4	2
3.	Aiškinamasis raštas_132-20161220-PP-AR	2 lapai/A4	3-5
4.	2016-12-21 VĮ „Registru centras“ Nekilnojamojo turto registro centrinio duomenų banko išrašas“ Nr. 44/2005397	1 lapai/A4	6
5.	Žemės sklypo planas M 1:500	2 lapai/A3	7-8
6.	2017-01-04 M. Visockienės sutikimas	1 lapas/A4	9
7.	2017-03-08 R. Visockio įgaliojimas	1 lapas/A4	10
8.	2017-03-08 UAB „Kubinis metras“ direktoriaus įgaliojimas, PV skyrimas	1 lapas/A4	11
9.	LR Juridinių asmenų registro išrašas, UAB „Kubinis metras“	2 lapai/A4	12-13
10.	Statinio projektuotojo civilinės atsakomybės privalomasis draudimas (draudimo liudijimas GJELT Nr. 2178237)	1 lapas/A4	14
11.	Kvalifikaciją patvirtinantys dokumentai	2 lapai/A4	15-16
12.	Sklypo planas M 1:250_132-20161220-PP-SP-01	1 lapas/A3	17
13.	Sklypo aukščių planas M 1:250_132-20161220-PP-SP-02	1 lapas/A3	18
14.	Sklypo sutvarkymo planas M 1:250_132-20161220-PP-SP-03	1 lapas/A3	19
15.	Pastato planas M 1:100_132-20161220-PP-SA-01	1 lapas/A3	20
16.	Pjūviai 1-1, 2-2 M 1:100_132-20161220-PP-SA-02	1 lapas/A3	21
17.	Fasadai M 1:100_132-20161220-PP-SA-03	1 lapas/A3	22
18.	Pastato vizualizacija 132-20161220-PP-SA-04	1 lapas/A3	23

132-20161220-PP-DSZ	LAPAS	LAPŲ	LAIDA
	1	1	0

## BENDRIEJI STATINIŲ RODIKLIAI

2017 m. gegužės 19 d.

Vieno buto gyvenamojo namo Vengrų g. 12, Vilniuje, statybos projektas

Pavadinimas	Mato vienetas	Kiekis	Pastabos
<b>1. SKLYPAS (kad. Nr. 0101/0158:934)</b>			
1.1.1. Sklypo plotas	m <sup>2</sup>	729	
1.1.2. Sklypo užstatymo intensyvumas	%	30	
1.1.3. Sklypo užstatymo tankumas	%	43	
<b>2. PASTATAI</b>			
<b>2.1. VIENO BUTO GYVENAMASIS NAMAS, Neypatingas statinys – nauja statyba</b>			
2.1.1. Butų skaičius	Vnt.	1	
2.1.2. Pastato bendras plotas*	m <sup>2</sup>	217,83	
2.1.3. Pastato naudingas plotas*	m <sup>2</sup>	217,83	
2.1.4. Pastato tūris*	m <sup>3</sup>	1180	
2.1.5. Aukštų skaičius*	Vnt.	1	
2.1.6. Pastato aukštis*	m	4,60	
2.1.7. Energetinio naudingumo klasė	-	A	
2.1.8. Pastato (patalpų) akustinio komforto sąlygų klasė	-	C	

\* Žvaigždute pažymėti rodikliai baigus statybą ir atlikus kadastrinius matavimus gali turėti neesminių nukrypimų.

PV J. Bajorūnaitė  
(A 2027)

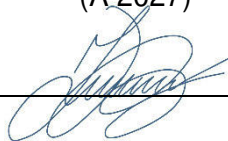

132-20161220-PP-BSR	LAPAS	LAPŲ	LAIDA
	1	1	0

## AIŠKINAMASIS RAŠTAS

### TURINYS

1.	BENDRIEJI DUOMENYS	1
2.	SKLYPO PLANAS	1
3.	PASTATO ARCHITEKTŪRA	2
3.1	Pagrindiniai pastato sprendiniai	2
3.2	Pastato atitvarų elementų (sienų, pertvarų, stogo, grindų) tipai, medžiagos ir jų parinkimo motyvai	2
3.3	Atitvarų šilumos perdavimo koeficientai	2
3.4	Vidaus inžinerinės sistemos	2

## 1. BENDRIEJI DUOMENYS

**Projekto pavadinimas:** Vieno buto gyvenamojo namo Vengrų g. 12, Vilniuje, statybos projektas. Žemės sklypo kad. Nr. 0101/0158:934.

**Projekto Statytojas (užsakovas):** sklypas kad. Nr. 0101/0158:934 nuosavybės teise priklauso Ridui Visockiui ir Monikai Visockienei, kuri sutikimo raštu sutiko, kad statybą leidžiantis dokumentas vieno buto gyvenamajam namui būtų išduotas Rido Visockio vardu.

**Projektuotojas:** UAB „Kubinis metras“, į. k. 303585398, adresas: Kalvarijų g. 1, Vilnius. Įmonės direktorius – Vitalij Avreicevič, projekto vadovė – Julė Bajorūnaitė (A 2027).

**Projektuojami statiniai:** vieno buto gyvenamasis namas, neypatingas statinys, nauja statyba.

**Projekto rūšis (stadija):** Projektiniai pasiūlymai.

**Informacija apie numatomų statybos darbų poveikį aplinkai, gyventojams, kaimyninėms teritorijoms:** atliekant statybos darbus kenksmingos medžiagos nepateks į aplinką. Statybos darbų metu keliamas triukšmas neviršys nustatytų triukšmo ribinių dydžių. Statybos darbai nedarys įtakos esančioms ekosistemoms. Susidaręs statybinis laužas statybvietėje ir jos gretimybėse nesandėliuojamas – išvežamas pagal darbų Rangovo sudarytą sutartį dėl statybinio laužo priėmimo į sąvartyną.

## 2. SKLYPO PLANAS

Pastatas yra projektuojamas žemės sklype adresu Vengrų g. 12, Vilniuje. Žemės sklypo kad. Nr. 0101/0158:934, unik. Nr. 4400-3959-8562, pagrindinė naudojimo paskirtis – kita, naudojimo būdas – vienbučių ir dvibučių gyvenamųjų pastatų teritorijos. Sklypo plotas – 729 m<sup>2</sup>.

Įvažiavimas į sklypą projektuojamas iš Vengrų g. (rytinėje sklypo pusėje). Įvažiavimo ir kiemo aikštelės danga – betoninės trinkelės, projektuojamos terasos danga – terasinių lentų danga, nuogrįsčių – plautų akmenėlių danga.

Automobilių stovėjimas numatomas garaže (2 vnt.) ir kiemo aikštelėje prie pastato (1 vnt.). Automobilių stovėjimo vietų skaičius yra nustatomas pagal STR 2.06.04:2014 „Gatvės ir vietinės reikšmės keliai. Bendrieji reikalavimai“ 30 lentelę:

– Vienbutis gyvenamasis namas, kurio naudingas plotas (be garažo) 165,16 m<sup>2</sup> – 3 vietos;

Buitinių atliekų konteinerių vieta (BAK) numatoma ant vandeniui nelaidžios dangos, kiemo aikštelės kampe. Buitinės atliekos bus išvežamos pagal su buitinių atliekų surinkimo įmone sudarytą sutartį.

132-20161220-PP-AR	LAPAS	LAPŲ	LAIDA
	1	2	0

### 3. PASTATO ARCHITEKTŪRA

#### 3.1 Pagrindiniai pastato sprendiniai

Projektuojamas vienas pastatas – vieno buto gyvenamasis namas. Pastatas vieno aukšto.

Pastato fasadų apdaila – dekoratyvinis tinkas (balta spalva RAL9003) ir apdailinis klinkeris (pilka spalva RAL7037), cokolio apdaila – drėgmei atsparus cokolio tinkas (pilka spalva RAL7037). Pastato stogas – sutapdintas, stogo danga – bituminė ruloninė danga. Angokraščių iš fasadų pusės apdaila – cinkuotos skardos (pilka spalva RAL7031) ir dekoratyvinis tinkas (balta spalva RAL9003). Palangės iš išorės – cinkuotos skardos, dengtos poliesteriu (pilka spalva RAL7037). Langų ir durų išorės rėmų spalva – tamsiai pilka RAL7031. Lietaus vandens nuvedimas – vidinis.

Pagrindinis įėjimas į pastatą yra projektuojamas iš rytinės sklypo pusės. Pagrindinis įėjimas į pastatą tuo pačiu yra ir evakuacinis išėjimas. Iš svetainės pro vitriną yra numatomas išėjimas į kiemo terasą.

#### 3.2 Pastato atitvarų elementų (sienų, pertvarų, stogo, grindų) tipai, medžiagos ir jų parinkimo motyvai

Pastato pamatams numatomi gręžtiniai poliai, kurie apjungiami monolitiniu juostiniu rostverku. Lauko sienų konstrukcija – mūro blokeliai ( $\delta=180$  mm), apšiltinti polistireniniu putplasčiu ( $\delta=300$  mm), apdaila – dekoratyvinis tinkas ir apdailinis klinkeris. Vidinės pertvaros – mūro blokeliai ( $\delta=180$  mm ir  $\delta=120$  mm). Stogas sutapdintas, stogo konstrukcijos – gelžbetoninės. Lubos suformuojamos iš gipso kartono. Pastato laikančiosioms konstrukcijoms parinktos statybinės medžiagos užtikrinančios pastato standumą, ilgaamžiškumą, atsparumą gaisriniam požūriui.

#### 3.3 Atitvarų šilumos perdavimo koeficientai

Projektuojamų pastatų energetinio naudingumo klasė – A;

- Lauko sienos:  $U < 0,12$  W/m<sup>2</sup>K;
- Stogas:  $U < 0,10$  W/m<sup>2</sup>K;
- Grindys:  $U < 0,14$  W/m<sup>2</sup>K
- Durys, langai:  $U < 1,00$  W/m<sup>2</sup>K;

#### 3.4 Vidaus inžinerinės sistemos

Pastate vėdinimui numatoma rekuperacinė sistema. Pastato šildymas – dujų katilu ir šilumos siurbliu.

PV J. Bajorūnaitė  
(A 2027)



132-20161220-PP-AR	LAPAS	LAPŲ	LAIDA
	2	2	0



NEKILNOJAMOJO TURTO REGISTRO CENTRINIO DUOMENŲ BANKO IŠRAŠAS

2016-12-21 16:36:28

1. Nekilnojamojo turto registre įregistruotas turtas:

Registro Nr.: **44/2005397**  
Registro tipas: **Žemės sklypas**  
Sudarymo data: **2015-09-21**  
Adresas: **Vilnius, Vengrų g. 12**  
Registro tvarkytojas: **Valstybės įmonės Registrų centro Vilniaus filialas**

2. Nekilnojamieji daiktai:

2.1.

**Žemės sklypas**  
Unikalus daikto numeris: **4400-3959-8562**  
Žemės sklypo kadastro numeris ir kadastro vietovės pavadinimas: **0101/0158:934 Vilniaus m. k.v.**  
Daikto pagrindinė naudojimo paskirtis: **Kita**  
Žemės sklypo naudojimo būdas: **Vienbučių ir dvibučių gyvenamųjų pastatų teritorijos**  
Statusas: **Suformuotas padalijus daiktą**  
Daikto istorinė kilmė: **Gautas padalijus daiktą, unikalus daikto numeris 0101-0158-0247**  
Žemės sklypo plotas: **0.0729 ha**  
Žemės ūkio naudmenų plotas viso: **0.0729 ha**  
iš jo: ariamos žemės plotas: **0.0729 ha**  
Žemės ūkio naudmenų našumo balas: **40.0**  
Matavimų tipas: **Žemės sklypas suformuotas atliekant kadastrinius matavimus**  
Indeksuota žemės sklypo vertė: **2952 Eur**  
Žemės sklypo vertė: **1845 Eur**  
Vidutinė rinkos vertė: **37500 Eur**  
Vidutinės rinkos vertės nustatymo data: **2015-09-07**  
Vidutinės rinkos vertės nustatymo būdas: **Masinis vertinimas**  
Kadastro duomenų nustatymo data: **2015-09-07**

3. Daikto priklausiniai iš kito registro: įrašų nėra

4. Nuosavybė:

4.1.

**Nuosavybės teisė**  
Savininkas: **MONIKA VISOCKIENĖ, gim. 1980-04-23**  
**RIDAS VISOCKIS, gim. 1979-08-27**  
Daiktas: **žemės sklypas Nr. 4400-3959-8562, aprašytas p. 2.1.**  
Įregistravimo pagrindas: **2015-11-05 Pirkimo - pardavimo sutartis Nr. 12358**  
**2015-11-25 Priėmimo - perdavimo aktas Nr. 12839**  
Įrašas galioja: **Nuo 2015-12-01**

5. Valstybės ir savivaldybių žemės patikėjimo teisė: įrašų nėra

6. Kitos daiktinės teisės : įrašų nėra

7. Juridiniai faktai:

7.1.

**Bendroji jungtinė sutuoktinių nuosavybė**  
Daiktas: **žemės sklypas Nr. 4400-3959-8562, aprašytas p. 2.1.**  
Įregistravimo pagrindas: **2015-11-05 Pirkimo - pardavimo sutartis Nr. 12358**  
Įrašas galioja: **Nuo 2015-12-01**

8. Žymos: įrašų nėra

9. Specialiosios žemės ir miško naudojimo sąlygos: įrašų nėra

10. Daikto registravimas ir kadastro žymos:

10.1.

**Suformuotas padalijimo būdu (daikto registravimas)**  
Daiktas: **žemės sklypas Nr. 4400-3959-8562, aprašytas p. 2.1.**  
Įregistravimo pagrindas: **2015-09-17 Nacionalinės žemės tarnybos teritorinio skyriaus vedėjo sprendimas Nr. 49SK-1688-(14.49.109.)**  
Įrašas galioja: **Nuo 2015-09-22**

10.2.

**Kadastrinius matavimus atliko (kadastro žyma)**  
**UAB "Nekilnojamojo turto projektai", a.k. 300139608**  
Daiktas: **žemės sklypas Nr. 4400-3959-8562, aprašytas p. 2.1.**  
Įregistravimo pagrindas: **2015-09-07 Nekilnojamojo daikto kadastro duomenų byla Kvalifikacijos pažymėjimas Nr. 2M-M-2058**  
Įrašas galioja: **Nuo 2015-09-22**

11. Registro pastabos ir nuorodos: įrašų nėra

12. Kita informacija: įrašų nėra

13. Informacija apie duomenų sandoriui tikslinimą: įrašų nėra

2016-12-21 16:36:28



Žemės sklypo išdėstymo schema

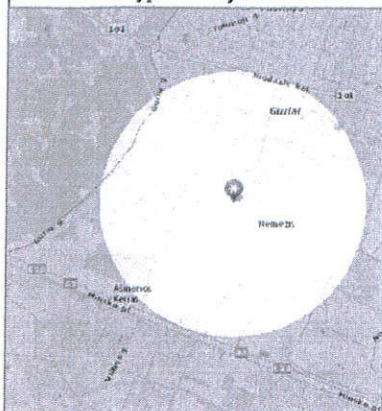

ŽEMĖS SKLYPO PLANAS M 1:500  
Sklypo plotas 729m<sup>2</sup>



Kadastras:	vietovė	Vilniaus m	blokas	sklypas
Žemės sklypo kadastro Nr:			0 1 0 1 0 1 5 8	934

Gatvė, namo Nr.	Vengrų g. 12
Kaimas (miestelis)	Nemėžio
Seniūnija	Naujosios Vilnios
Miestas (rajonas)	Vilniaus
Apskritis	Vilniaus

Gretimybė	Gretimo žemės sklypo kadastro Nr.	Pastabos
1-2-3	0101/0158:0243	geodeziškai apmatuotas
3-4		Proj.Nr. 2
4-1		Proj. Nr.12

Su paženklintomis vietovėje žemės sklypo ribomis, aprašytomis . . . 2015 . . . m.  
. . . 08 . mėn. 26 d. žemės sklypo paženklinimo-parodymo akte Nr. 1, ir nustatytu plotu sutinku:  
Žemės savininkas (naudotojas):

UAB "ALDARUS"  
(vardas, pavardė) *Andžėjus Volfinis* (parašas) *2015-09-21* (data)  
(vardas, pavardė) (parašas) (data)

Nacionalinės žemės tarnybos prie Žemės ūkio ministerijos  
Vilniaus miesto skyrius  
Patikrino: . . . Nacionalinės žemės tarnybos prie ŽŪM . . . Vilniaus miesto skyrius  
Suderino: . . . Vilniaus miesto skyrius . . . Zbignej Valeckij (parašas) (data) *2015-09-21* (data)

SKLYPO RIBOS PAŽYMĖTOS  
KADASTRO ŽEMĖLAPYJE  
VI REGISTRŲ CENTRO Vilniaus filialas  
Vyresnioji kadastrė *2015-09-21*  
*Jadaida Aidukienė*

UAB "NEKILNOJAMOJO TURTO PROJEKTAI"  
LICENCIJOS NR.G-711-(733) išduota 2008 08 13

Pareigos	Parašas	Vardas, pavardė	Data
Matininkė	<i>Leva</i>	Leva Pliaugienė	<i>2015-09-21</i>
Direktorius	<i>Renatas</i>	Renatas Mucharskis	<i>2015-09-21</i>

ŽEMĖS SKLYPO PLANAS M 1:500

Sklypo plotas 729 m<sup>2</sup>

Žemės sklypo kadastro Nr. 01010158

KOORDINAČIŲ ŽINIARAŠTIS

Koordinacijų sistema LKS-94							
Taško Nr.	Kodas	X	Y	Taško Nr.	Kodas	X	Y
1	R	6058234.15	586878.96				
2	R	6058233.68	586898.90				
3	R	6058200.90	586904.30				
4	R	6058202.36	586878.76				
5	R	6058204.61	586878.96				

SKLYPO CENTRO KOORDINATĖS

Koordinacijų sistema	Koordinatės X/Y	Planšetės nomenklatūra
Sistema, kurioje vykdyti matavimai		
Valstybinė LKS-1994	6058218/586890	77/31
Žiniaraštį sudarė	<i>[Signature]</i> (parašas) Ieva Pliaugienė (2M-M-2058) (vardas ir pavardė, pažymėjimo Nr.)	2015 09 07 (data)

Duomenys apie žemės naudojimo apribojimus

Eil. Nr.	Kodas	Apribojimai	Žemės plotas, m <sup>2</sup>
1	2	3	4
-	-	-	-

SERVITUTAS

Eil. Nr.	Kodas	Servituto rūšis	Plotas m <sup>2</sup>
-	-	-	-
-	-	-	-
-	-	-	-

Ištrauka iš Lietuvos Administracinių teisų pažeidimų kodekso:

47 straipsnis. Pastovių žemėnaudos riboženklų sunaikinimas arba gadinimas - užtraukia baudą nuo vieno šimto keturiasdešimt keturių iki dviejų šimtų aštuoniasdešimt devynių eurų.



Vilniaus Miesto Savivaldybei

Nuo Monika Visockienė

Gim. 1980-04-23

2017 01 04

Vilnius

### SUTIKIMAS

Aš, Monika Visockienė (gim. 1980-04-23) sutinku, kad Ridas Vicoskis (gim.1979-08-27), mums bendra nuosavybės teise priklausančiame sklype, unikalus Nr. 4400-3959-8592 kad. Nr. 0101/0158 : 934, esančiame Vilniaus m. sav., Vengrų g. 12, pateiktų prašymus, gautų reikalingą dokumentaciją, projektuotų, gautų statybos leidimą, statytų ir registruotų vienbutį gyvenamąjį namą savo vardu, visose reikalingose instancijose, tame tarpe ir „Infostatyba“.



Monika Visockienė

Ridas Visockis, gim. 1979-08-27

## ĮGALIOJIMAS

2017 m. kovo 8 d.

Vilnius

Aš, Ridas Visockis, gim. 1979-08-27, toliau – Statytojas

į g a l i o j u UAB „Kubinis metras“, įmonės kodas 303585398, buveinės adresas Mokyklos g. 28-1, Vilnius, atstovauti Statytoją Vilniaus savivaldybėje, Nacionalinėje žemės tarnyboje ir kitose institucijose siekiant atlikti visus „Vieno buto gyvenamojo namo Vengrų g. 12, Vilniuje, statybos projekto“ (toliau – Projektas) rengimo, derinimo ir tvirtinimo darbus, t. y. šiuo tikslu pateikti Statytojo vardu prašymus, paklausimus ir/ar kitus dokumentus, atsiimti Statytojui adresuotus sprendimus, kitus dokumentus ir korespondenciją iš atitinkamų valstybinių institucijų, sumokėti mokesčius, tvirtinti kaip kopija tikra rašytiniu ir/ar elektroniniu parašu Statytojo patikrintus ir pateiktus projekto rengėjui privalomuosius projekto rengimo dokumentus, suvesti Projekto ir Statytojo duomenis į informacinę sistemą „Infostatyba“ ([www.planuojustatyti.lt](http://www.planuojustatyti.lt)), pasirašyti Projektą elektroniniu parašu.

Įgaliojimas galioja vienerius metus.

Atstovai privalo pateikti ataskaitą apie savo veiklą ir atsiskaityti įgaliotojui už viską, ką yra gavę vykdydami šį pavedimą.

Įgaliotojai turi teisę bet kada panaikinti įgaliojimą, o įgaliotiniai – įgaliojimo atsisakyti. Perįgaliojimą gali bet kada panaikinti tiek įgaliotojai, tiek ir įgaliotiniai. Savo ruožtu ir asmuo, kuriam įgaliojimas duotas perįgaliojant, gali bet kada jo atsisakyti.

Šis įgaliojimas mūsų perskaitytas, jo turinys ir pasekmės išaiškintos ir, kaip atitinkantis mūsų valią, priimtas ir pasirašytas.

Ridas Visockis





KUBINIS METRAS

## ĮSAKYMAS DĖL PROJEKTO VADOVO SKYRIMO ĮGALIOJIMAS

2017 m. kovo 8 d. Nr. 132-20161220-TDP-01  
Vilnius

S k i r i u Julę Bajorūnaitę, gim. 1985-12-22, atestato Nr. A 2027 (atestavimo komisijos 2015-03-25 protokolas Nr. 99) „Vieno buto gyvenamojo namo Vengrų g. 12, Vilniuje, statybos projekto“ projekto vadove.

Į g a l i o j u Julę Bajorūnaitę atstovauti „Vieno buto gyvenamojo namo Vengrų g. 12, Vilniuje, statybos projekto“ (toliau – Projektas) Statytoją Ridą Visockį Vilniaus savivaldybėje, Nacionalinėje žemės tarnyboje ir kitose institucijose siekiant atlikti visus Projekto rengimo, derinimo ir tvirtinimo darbus, t. y. šiuo tikslu pateikti Statytojo vardu prašymus, paklausimus ir/ar kitus dokumentus, atsiimti Statytojui adresuotus sprendimus, kitus dokumentus ir korespondenciją iš atitinkamų valstybinių institucijų, sumokėti mokesčius, tvirtinti kaip kopija tikra rašytiniu ir/ar elektroniniu parašu Statytojo patikrintus ir pateiktus projekto rengėjui privalomuosius projekto rengimo dokumentus, suvesti Projekto ir Statytojo duomenis į informacinę sistemą „Infostatyba“ ([www.planuojustatyti.lt](http://www.planuojustatyti.lt)), pasirašyti Projektą elektroniniu parašu.

UAB „Kubinis metras“ direktorius  
V. Avreicevič

Su įsakymu susipažinau  
J. Bajorūnaitė

# Validity unknown

Dokumenta elektroniniu parašu pasirašė DALIA RIMKEVIČIŲTĖ  
Data: 2015-02-09 11:54:04



REGISTRŲ CENTRAS

VALSTYBĖS ĮMONĖ REGISTRŲ CENTRAS

Vinco Kudirkos g. 18-3, 03105 Vilnius, tel. (5) 2688 262, faks. (5) 2688 311, el.p. info@registrucentras.lt

LIETUVOS RESPUBLIKOS JURIDINIŲ ASMENŲ REGISTRO  
ELEKTRONINIS SERTIFIKUOTAS IŠRAŠAS

2015-02-09 11:54:02

## PRIEIGOS RAKTAS: 84-1644258-159397

Šiuo prieigos raktu gautas išrašas yra oficialus dokumentas. Tretieji asmenys, gavę iš juridinio asmens, filialo ar atstovybės galiojantį prieigos raktą, negali reikalauti pateikti spausdinto popieriuje registro išrašo, kadangi saugiu elektroniniu parašu pasirašytas dokumentas, turi tokią pat teisinę galią kaip ir rašytinis dokumentas.

### 1. Juridinių asmenų registre įregistruota:

Pavadinimas: UAB "Kubinis metras"  
Kodas: 303585398  
Teisinė forma: Uždaroji akcinė bendrovė  
Teisinis statusas: Teisinis statusas neįregistruotas  
Buveinės adresas: Vilniaus m. sav. Vilniaus m. Mokyklos g. 28-1  
NTR objekto kodas: 1099-4033-6014:0014  
Įregistravimo data: 2015-02-09  
Versija: 1 (2015-02-09)  
Duomenų būklė: Pilnai sutvarkyti duomenys  
Registro tvarkytojas: Valstybės įmonės Registrų centro Vilniaus filialas

### 2. Filialai, atstovybės registruoti Lietuvoje: įrašų nėra

### 3. Kapitalas ir akcijos:

Įstatinio kapitalo dydis: 2500 Eur  
Akcijų skaičius: 100 vnt.  
Vardinių paprastųjų akcijų skaičius: 100 vnt.  
Vardinės paprastosios akcijos nominali vertė: 25 Eur

### 4. Veiklos tikslai ir rūšys:

Tikslai: pastatų statyba; specializuota statybos veikla; kitos namų ūkio įrangos mažmeninė prekyba specializuotose parduotuvėse; kompiuterių programavimo, konsultacinė ir susijusi veikla; nekilnojamo turto operacijos; architektūros ir inžinerijos veika; techninis tikrinimas ir analizė; specializuota projektavimo veikla; fotografavimo veikla; bet kokia kita ūkinė-komercinė veikla, kuri neprieštarauja galiojantiems Lietuvos Respublikos įstatymams

### 5. Organai:

5.1. Registruota: Visuotinis akcininkų susirinkimas  
Nuo 2015-02-09  
5.2. Registruota: Vadovas  
Nuo 2015-02-09  
5.2.1. Asmuo: VITALIJ AVREICEVIČ, a.k. 38901051584, direktorius  
Paskyrimo (išrinkimo) data 2015-01-22

Registruota: Nuo 2015-02-09  
Švenčionių r. sav. Pabradės m. Malūno g. 60

---

6. Dalyviai: įrašų nėra

---

7. Taisyklė, pagal kurią asmenys veikia juridinio asmens vardu:

7.1.

Vienasmenis atstovavimas

Registruota: Nuo 2015-02-09

Aprašymas: Juridinio asmens vardu veikia vadovas

---

8. Licencijuojama veikla: įrašų nėra

---

9. Kiti duomenys:

Finansinių metų pradžia: 01-01

Finansinių metų pabaiga: 12-31

---

10. Žymos: įrašų nėra

---

11. Bankrotas: įrašų nėra

---

12. Veiklos apribojimai: įrašų nėra

---

13. Steigimo dokumentai:

13.1

Įstatai

Dokumento data: 2015-01-22

Įregistruotas: 2015-02-09

---

14. Kita informacija: įrašų nėra

---

15. Kontaktinė informacija:

Mobilusis telefonas: 860044546

Elektroninio pašto adresas: info@m3a.lt

Internetinės svetainės adresas: www.m3a.lt

---

2015-02-09 11:54:02

---

Išrašas tikras, turi prima facie galią

Dokumentą paruošė:

Vilniaus filialo Juridinių asmenų registravimo  
skyriaus I juridinių asmenų registravimo grupės

Ekspertė

DALIA RIMKEVIČIŪTĖ





# Statinio projektuotojo civilinės atsakomybės privalomasis draudimas

Draudimo liudijimas: GJELT Nr. 2178237

Draudimo sutartis galioja: nuo 2016-05-28 00:00 iki 2017-05-27 24:00

Draudimo rūšis: Statinio projektuotojo civilinės atsakomybės privalomasis draudimas		Draudimo grupė: Bendrosios civilinės atsakomybės draudimas	
Draudimo objektas: Draudėjo turiniai interesai susiję su draudėjo civiline atsakomybe už žalą padarytą tretiesiems asmenims			POLISO ID Nr: 1086585153
<b>SUTARTIES ŠALYS</b>			
Draudikas:	ADB „Gjensidige“, Konstitucijos pr. 7, LT-09308 Vilnius. Įmonės kodas 110057869		
Draudėjas:	Pavadinimas: KUBINIS METRAS KALVARIJŲ G 1, VILNIUS, LIETUVA Įmonės kodas: 303585398 Telefonas: 860044546		
<b>DRAUDIMO SUTARTIES GALIOJIMAS IR PAGRINDAS</b>			
Garantinis terminas	Garantinio termino trukmė - 5 metai nuo visų rangovo atliktų statybos darbų perdavimo statytojui (užsakovui) dienos.		
Draudimo sutartį sudaro:	Statinio projektuotojo civilinės atsakomybės privalomojo draudimo taisyklės (patvirtinta 2012 m. spalio 23 d. Lietuvos banko valdybos nutarimu Nr. 03-225, žin., 2012, Nr. 128-6459); Prašymas draudimo sutarčiai sudaryti ir jo priedai. Priedas Nr. 1; Priedas Nr. 2.		
Statomo statinio arba šio statinio rangos sutarties pavadinimas:	Visi statinių projektai ir jų dalys suprojektuoti ir perduoti užsakovams poliso galiojimo laikotarpiu		
Draudimo Objektas:	Statinio projektuotojo civilinė atsakomybė		
Draudimo sumos:	Kiekvienam įvykiui	Visam sutarties laikotarpiui	
	289 620,00 EUR	289 620,00 EUR	
Besąlyginė išskaita (franšizė)	2 900,00 EUR	Procentinė išskaita:	----
Bendra draudimo suma:	Draudimo išmokų suma už visus draudiminius įvykius draudimo sutarties galiojimo metu ir per garantinį terminą - ne didesnė kaip: 289 620,00 EUR		
Projektavimo darbų kaina:	Draudžiant projektavimo darbų mastą per metus (bendra projektavimo darbų kaina per ateinančius metus) 200 000,00 EUR		
Bendra draudimo įmoka	<b>2 800,00 EUR</b> (Du tūkstančiai aštuoni šimtai EUR 00 ct)		
<b>DRAUDIMO ĮMOKA IR MOKĖJIMO TERMINAI</b>			
Bendra draudimo įmoka	<b>2 800,00 EUR</b> (Du tūkstančiai aštuoni šimtai EUR 00 ct)		
Mokėjimo terminai:			
1. Mokėti : 700,00 EUR iki:2016-05-28		2. Mokėti : 700,00 EUR iki:2016-08-28	
3. Mokėti : 700,00 EUR iki:2016-11-28		4. Mokėti : 700,00 EUR iki:2017-02-28	

**Draudikas:**

ADB „Gjensidige“  
 Privačių klientų pardavimo departamento direktorius  
 Darius Valentukevičius



**Draudėjas:**

Sumokėdamas draudimo įmoką (ar pirmąją jos dalį) ir/ar pasirašydamas, sutinku ir patvirtinu, kad:  
 - visi duomenys pateikti šiame dokumente ir jo prieduose yra teisingi;  
 - esu supažindintas su draudimo rūšies taisyklėmis (Statinio projektuotojo civilinės atsakomybės privalomojo draudimo taisyklės, patvirtinta 2012 m. spalio 23 d. Lietuvos banko valdybos nutarimu Nr. 03-225, žin., 2012, Nr. 128-6459), jokių pastabų neturiu ir man yra įteikta taisyklių kopija;  
 - susipažinau ir sutinku su draudimo sutartyje (draudimo liudijime) nurodytomis sąlygomis, jokių pastabų neturiu.  
 - Draudikas ar jo įgaliotieji duomenų tvarkytojai mano pateiktus asmens duomenis tvarkytų rinkodaros tikslu, taip kaip tai reglamentuota LR asmens duomenų teisinės apsaugos įstatyme (teirautsi nuomonės, informuotų apie Draudiko teikiamas paslaugas). Šis sutikimas galioja draudimo liudijimo galiojimo laikotarpiu ir 24 mėnesius po jo galiojimo pabaigos. Patvirtinu, kad esu informuotas apie savo teisę nesutikti, kad Draudikas ar jo įgaliotieji duomenų tvarkytojai tvarkytų mano asmens duomenis rinkodaros tikslu. Esu informuotas, jog šis sutikimas galioja iki jo atšaukimo raštu arba telefonu 1626 ir kad turiu teisę nesutikti su mano duomenų tvarkymu rinkodaros tikslais informuodamas apie tai Draudiką raštu ar telefonu 1626.  
 - Draudikas ar jo įgaliotieji tretieji asmenys naudotų pateiktus mano duomenis ar (ir) kreiptųsi į teisėsaugos institucijas, bankus, valstybės registrus, sveikatos priežiūros įstaigas, draudimo bendroves ir kitus trečiuosius asmenis pagal poreikį, reikalingą Draudikui ar Draudiko įgaliotiems tretiesiems asmenims sudarius draudimo sutartį, vertinant įvykusius įvykius ir/ar nustatant draudimo išmokų dydžius per sutarties galiojimo laikotarpį.

Atsakingas už sutarties sudarymą

POCIŪTĖ ŽIVILĖ

vardas, pavardė, pareigos, parašas

A.V.

KUBINIS METRAS

(Vardas, pavardė, pareigos, parašas, data)

A.V.

# Architekto

## KVALIFIKACIJOS A T E S T A T A S

LIETUVOS ARCHITEKTŲ RŪMAI

Nr. A 2027

*Julė Bajorūnaitė*

yra atestuota

**Statinio projekto, statinio projekto vykdymo priežiūros vadovė**

Statinių rūšys: pastatai ir inžineriniai statiniai.

Statinių kategorija: ypatingi statiniai.

**Statinio projekto architektūrinės dalies, statinio projekto architektūrinės dalies vykdymo priežiūros vadovė**

Statinių rūšys: pastatai ir inžineriniai statiniai.

Statinių kategorija: ypatingi statiniai.

Lietuvos architektų rūmų pirmininkas



Juozas Vaškevičius

Atestavimo komisijos 2015 m. kovo 25 d. protokolą Nr. 99





VILNIAUS GEDIMINO TECHNIKOS UNIVERSITETAS

BAKALAURO  
DIPLOMAS

*Margarita Kaučikaitė*

(asmens kodas 48412271594)

2008 METAIS BAIGĖ

*architektūros*

*pagrindinių universitetinių studijų programą*

(valstybinis kodas 61205M102)

IR JAI SUTEIKTAS

*architektūros bakalauro  
laipsnis*



prof. habil. dr. Romualdas Ginevičius

Vilnius, 2008 m. birželio 20 d.

Registracijos Nr. 1-1638

Universiteto kodas 111950243  
Diplomo kodas 6107

BK Nr. 004223



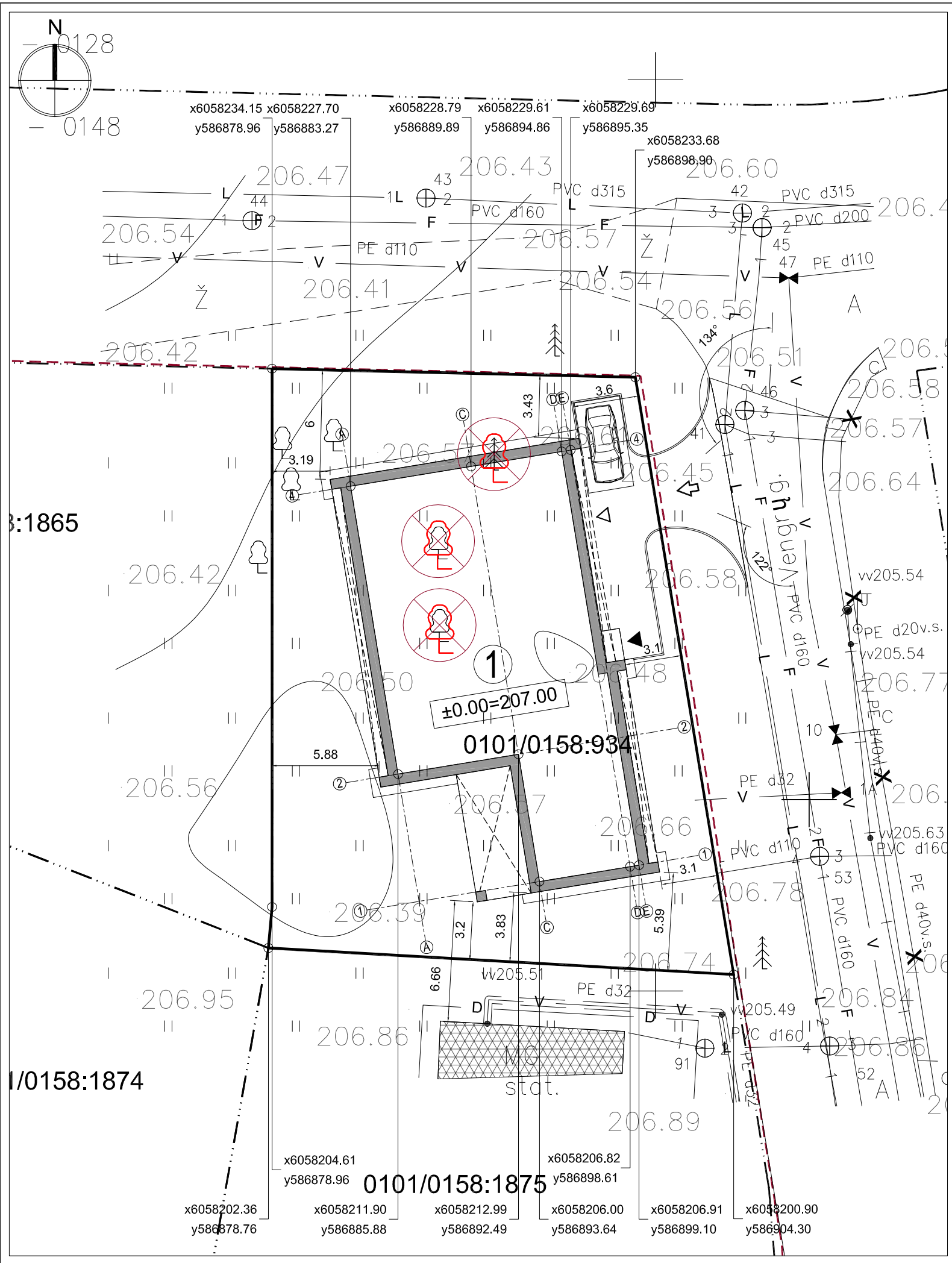

**ŽEMĖS SKLYPO KAD. NR. 0101/0158:934 BENDRIEJI RODIKLIAI**

Pavadinimas	Mato vnt.	Vnt.
Sklypo plotas	m <sup>2</sup>	729
Sklypo užstatymo intensyvumas	%	30
Sklypo užstatymo tankis	%	43

- PASTABOS**
- Sklypo plano brėžiniai yra atlikti ant UAB "Geoforta" parengtos topografinės nuotraukos (aukščių sistema - LAS07, koordinacių sistema LKS-94).
  - Projektuojamų pastatų koordinatės yra išneštos pastato ašių susikirtimuose pagal topografinę nuotrauką.
  - Matmenys yra duoti metrais.



**EKSPLIKACIJA**

1 Projektuojamas vieno buto gyvenamasis namas, neypatingas statinys

**SUTARTINIAI ŽYMĖJIMAI**

	Projektuojamo sklypo riba
	Projektuojami pastatai
	Projektuojamų pastatų stogų projekcijos
	Esami pastatai
	Projektuojamas įvažiavimas į sklypą
	Projektuojamas įėjimas į pastatą
	Projektuojamas įvažiavimas į garažą
	Projektuojamos parkavimo vietos
	Raudonosios (gatvės) linijos
	Kertami/perkelliami medžiai

Esamų požeminių tinklų sutikslinimai

E.L.N.	Įtaigos pavadinimas	Diag.	Pavardė	Parasos	Pastabos
1	AR "TELIA LIETUVA"				
2	UAB "Vilniaus energija"				
3	UAB "VGAET"				
4	AB "Energinis elektrinio operatorius"				
5	UAB "VVT"				
6	AB "LIEPŲ" (2007 m. 8.4 v.)				
7	UAB "Skaidula"				
8	Vilniaus miesto savivaldybės Miesto planavimo departamento Žemės naudojimo skyrius				

geodeziškai apmatuoti sklypų ribos  
gatvių raudonosios linijos

Koordinacių sistema: LKS-94  
Aukščių sistema: LAS07

PARAŠAS:

OBJEKTAS: Vengrų g. 12, Vilnius

BRĖŽINYS:

Lužieninis topografinis planas M 1:500

Objekto Nr.	Atspausdinti	Lapų sk. Nr.	Data
	M 1:500	1/1	2017-03

**UAB „KUBINIS METRAS“**  
 Į. k. 303585398, adresas: Kalvarijų g. 1, Vilnius  
 El. paštas: info@kubinismetras.lt

Kval. dok. Nr.

A 2027	PV, PDV	J. Bajorūnaitė	2017-05
Etapas: Statytojas			
PP RIDAS VISOCKIS			

Projekto pavadinimas  
**VIENO BUTO GYVENAMOJO NAMO VENGRŲ G. 12, VILNIUJE, STATYBOS PROJEKTAS**

Žemės sklypo kad. Nr. 0101/0158:934

Brėžinio pavadinimas	Laida
SKLYPO PLANAS M 1:250	O

Žymuo	Lapas	Lapų
132-20161220-PP-SP-01	1	1

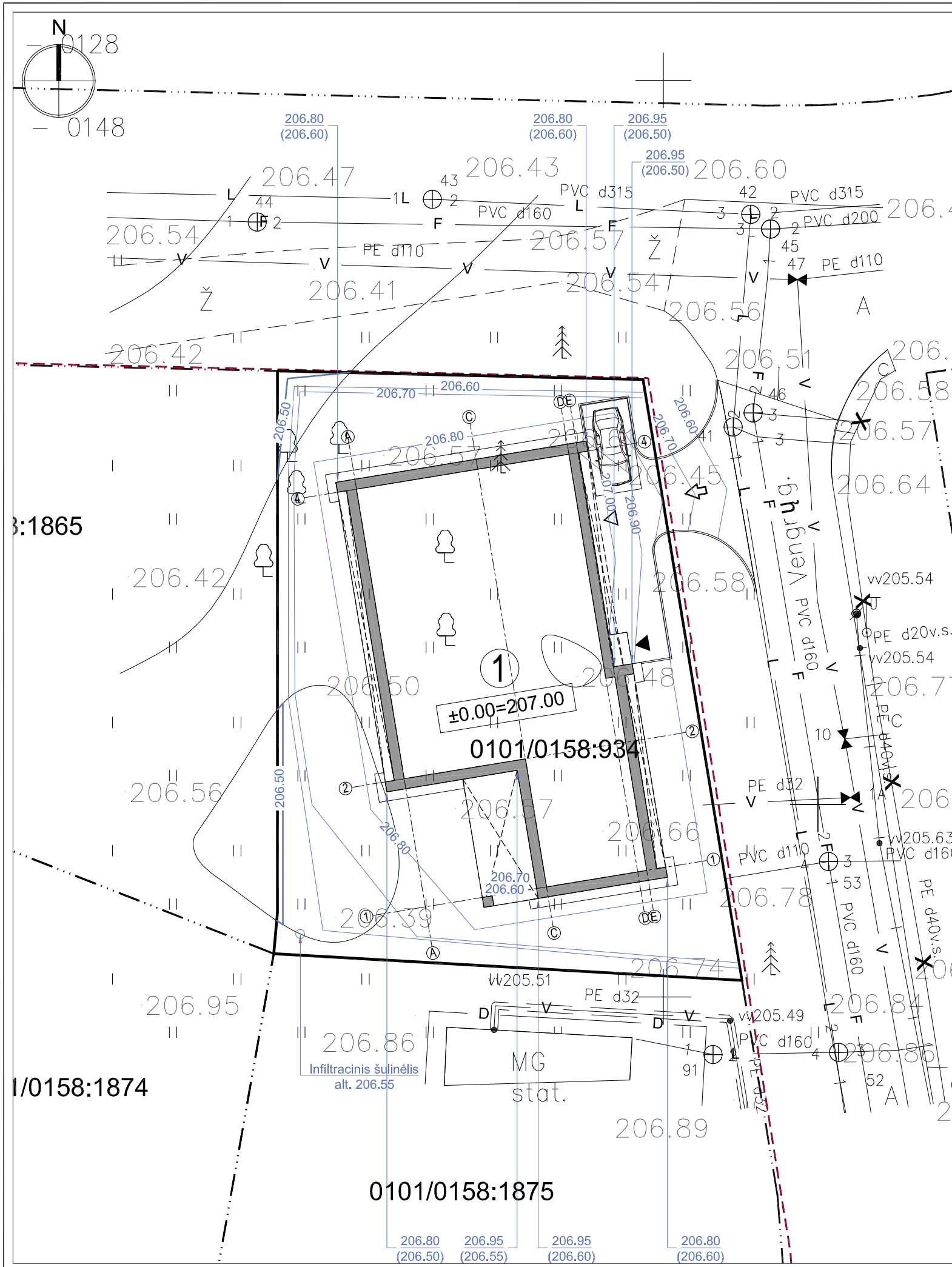

**ŽEMĖS SKLYPO KAD. NR. 0101/0158:934 BENDRIEJI RODIKLIAI**

Pavadinimas	Mato vnt.	Vnt.
Sklypo plotas	m <sup>2</sup>	729
Sklypo užstatymo intensyvumas	%	30
Sklypo užstatymo tankis	%	43

**PASTABOS**

1. Projektuojamo pastato altitudės yra išneštos pastato kampuose.
2. Dėl mažų žemės darbų kiekių žemės darbų kartograma nėra sudaroma.
3. Sklypo aukščių plane yra nurodyti viršutiniai projektuojamų dangų aukščiai.
4. Lietaus vanduo nuo pastato ir dangų yra nuvedamas į infiltracinius šulinius.

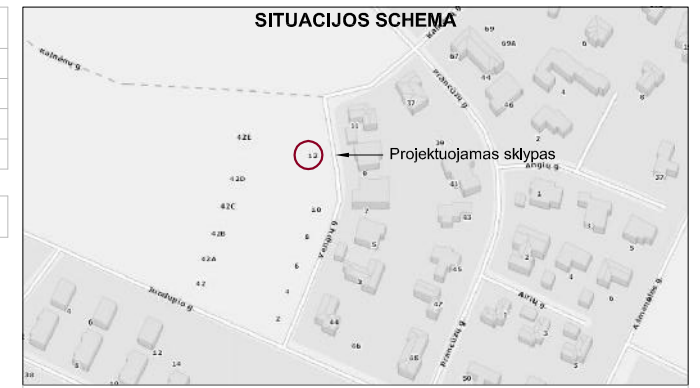

**EKSPLIKACIJA**

- 1 Projektuojamas vieno buto gyvenamasis namas, neypatingas statinys

**SUTARTINIAI ŽYMĖJIMAI**

	Projektuojamo sklypo riba
	Projektuojami pastatai
	Projektuojamų pastatų stogų projekcijos
	Esami pastatai
	Projektuojamas įvažiavimas į sklypą
	Projektuojamas įėjimas į pastatą
	Projektuojamas įvažiavimas į garažą
	Projektuojamos parkavimo vietos
	Projektuojama vertikalė
	Projektuojama altitudė/ esama altitudė

Esamų požeminių tinklų sutikslinimai

E.L.N.	Įstogas pavadinimas	Diag.	Prievadys	Paros	Pastabos
1	AR "TELIA LIETUVA"	1874/2021	R. Jankauskas		
2	UAB "Vilniaus energija"	1713/21	V. Jankauskas		
3	UAB "NGAET"	1713/21	R. Jankauskas		
4	AB "Energinis šilumos operatorius"	1703/21	R. Jankauskas	17.04.2020	
5	UAB "VVT"	1703/21	R. Jankauskas	17.04.2020	
6	AB "LIEPŲ" regiono šilumos	1713/21	S. Jankauskas		
7	UAB "Skaidula"	1703/21	S. Jankauskas		
8	Vilniaus miesto savivaldybės Miesto planavimo departamento Žemės žinovai skyrius	1703/21	R. Jankauskas		



geodeziškai apmatuoti sklypų ribos  
gatvių raudonosios linijos

Koordinatės sistema: LKS-94  
Aukščių sistema: LAS07

PARAŠAS	PARAŠAS	PARAŠAS

OBJEKTAS: Vengrų g. 12, Vilnius

Brežnyis	Lužmeninis topografinis planas M 1:500		
Objekto Nr.	Alaschis	Lapų sk. / Nr.	Data
	M 1:500	1/1	2017-03

**UAB „KUBINIS METRAS“**  
 Į. k. 303585398, adresas: Kalvarijų g. 1, Vilnius  
 El. paštas: info@kubinismetras.lt

Projekto pavadinimas  
**VIENO BUTO GYVENAMOJO NAMO VENGRŲ G. 12, VILNIUJE, STATYBOS PROJEKTAS**

Žemės sklypo kad. Nr. 0101/0158:934

Kval. dok. Nr.	A 2027	PV, PDV	J. Bajorūnaitė	2017-05
Etapas	Statytojas			
PP	RIDAS VISOCKIS			

Brėžinio pavadinimas	Laida
<b>SKLYPO AUKŠČIŲ PLANAS M 1:250</b>	<b>O</b>
Žymuo	Lapas Lapų
132-20161220-PP-SP-02	1 1



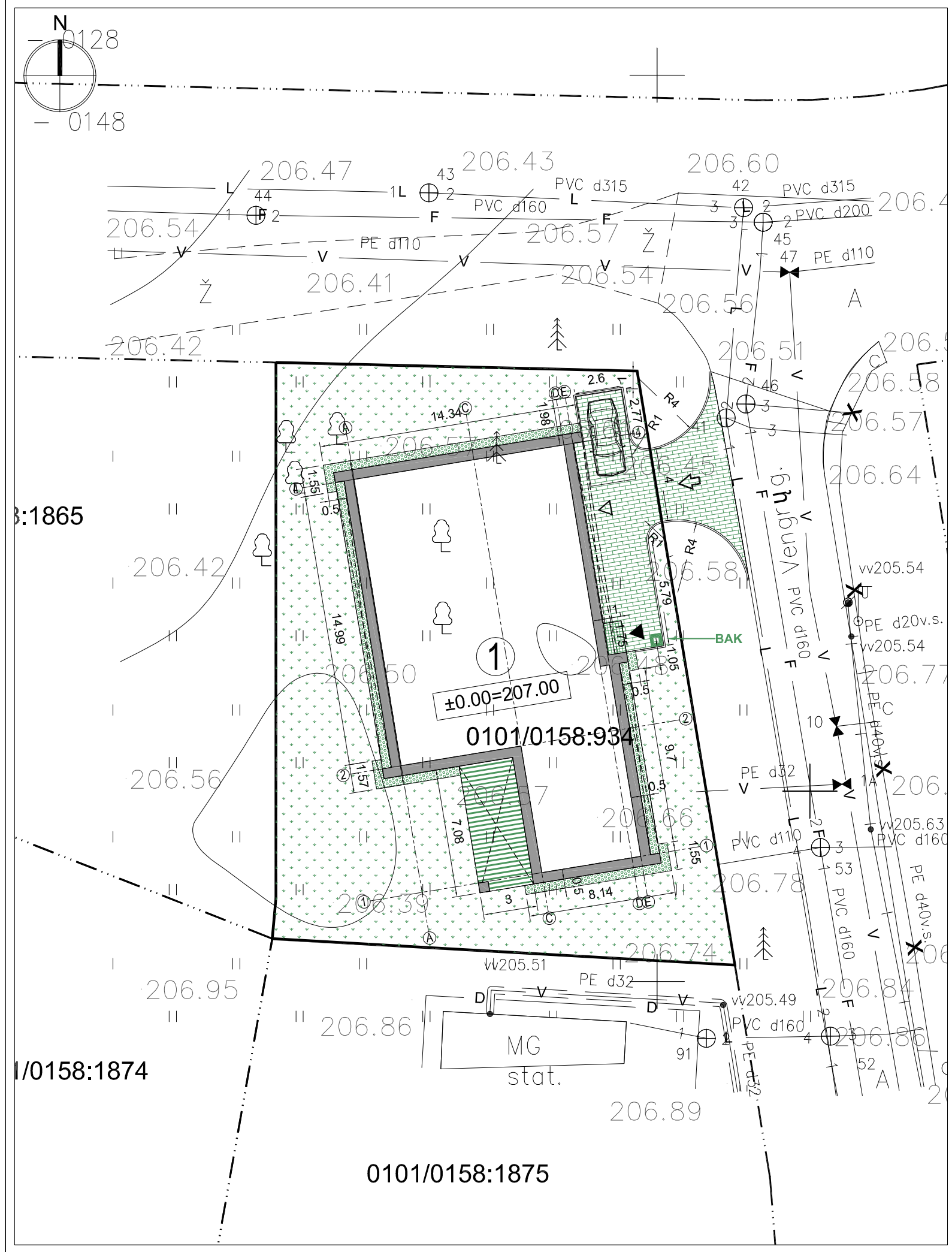

**ŽEMĖS SKLYPO KAD. NR. 0101/0158:934 BENDRIEJI RODIKLIAI**

Pavadinimas	Mato vnt.	Vnt.
Sklypo plotas	m <sup>2</sup>	729
Sklypo užstatymo intensyvumas	%	30
Sklypo užstatymo tankis	%	43

- PASTABOS**
1. Vejai naudojama žolių mišinio sudėtis: raudonasis eračyras (Festuca Rubra L.) - 30%, baltoji smilga (Agrostis Alba) - 10%, miglė paprastoji (Poa Pratensis) - 60%.
  2. Projektuojamų dangų kiekiai ir geometrija tikslinami statybos metu.
  3. Matmenys yra duoti metrais.

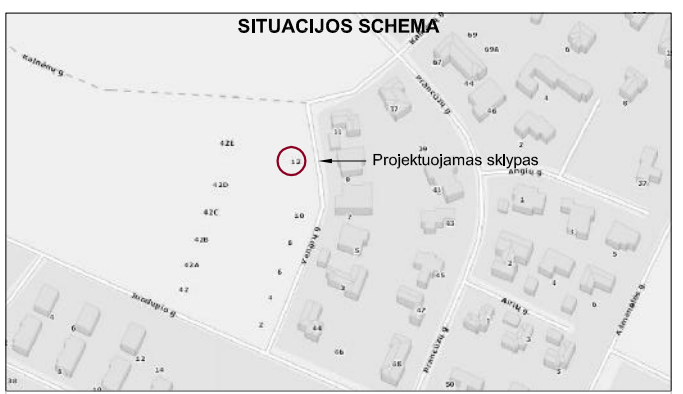

**EKSPLIKACIJA**

1 Projektuojamas vieno buto gyvenamasis namas, neypatingas statinys

**SUTARTINIAI ŽYMĖJIMAI**

	Projektuojamo sklypo riba
	Projektuojami pastatai
	Projektuojamų pastatų stogų projekcijos
	Esami pastatai
	Projektuojamas įvažiavimas į sklypą
	Projektuojamas įėjimas į pastatą
	Projektuojamas įvažiavimas į garažą
	Projektuojamos parkavimo vietos
	Projektuojama betoninių trinkelių danga
	Projektuojama plautų akmenėlių danga
	Projektuojama akmens masės plytelių danga
	Projektuojama terasinių lentų danga
	Projektuojama vejos danga
	BAK Buitinių konteinerių vieta ant vandeniui nelaidžios dangos

Esamų požeminių tinklų sutikslinimai

E.L.N.	Įstataus pavadinimas	Diag.	Priežiurė	Parosnis	Pastabos
1	AR "TELIA LIETUVA"	1874/2021	R. Jankauskas		
2	UAB "Vilniaus energija"	1743/21	V. Vaitiekaitis		
3	UAB "VIGAEI"	1703/21	K. Jankauskas		
4	AB "Energinis aktyvumo operatorius"	1703/21	R. Fabijauskas	18.04.2018	
5	UAB "VVT"	1703/21	R. Ruckelshaus	R. Ruckelshaus	
6	AB "LIEPŲ"	1703/21	S. Jankauskas	S. Jankauskas	
7	UAB "Skaidula"	1703/21	S. Pačulninkas	C. Pačulninkas	
8	Vilniaus miesto savivaldybės Miesto planavimo departamento Žemės žinovai skyrius	1703/21	R. B. C. C.		



geodeziškai apmatuoti sklypų ribos  
gatvių raudonosios linijos

Koordinatės sistema: LKS-94  
Aukščių sistema: LAS07

PARAŠAS	PARAŠAS	PARAŠAS
Geodezininkas: Aistmantas Jančiūnas	UAB "GEOFORTA"	UAB "GEOFORTA"
Kval. žen. Nr. 161CV-1124		

OBJEKTAS: Vengrų g. 12, Vilnius

Brežnyis	Lužmeninis topografinis planas M 1:500		
Objekto Nr.	Alaschis	Lapų sk. Nr.	Data
	M 1:500	1/1	2017-03

**UAB „KUBINIS METRAS“**  
 Į. k. 303585398, adresas: Kalvarijų g. 1, Vilnius  
 El. paštas: info@kubinismetras.lt

Projekto pavadinimas  
**VIENO BUTO GYVENAMOJO NAMO VENGRŲ G. 12, VILNIUJE, STATYBOS PROJEKTAS**

Žemės sklypo kad. Nr. 0101/0158:934

Kval. dok. Nr.	A 2027	PV, PDV	J. Bajorūnaitė	2017-05
Etapas	Statytojas			
PP	RIDAS VISOCKIS			

Brėžinio pavadinimas	Laida
<b>SKLYPO SUTVARKYMO PLANAS M 1:250</b>	<b>O</b>
Žymuo	Lapas Lapų
132-20161220-PP-SP-03	1 1

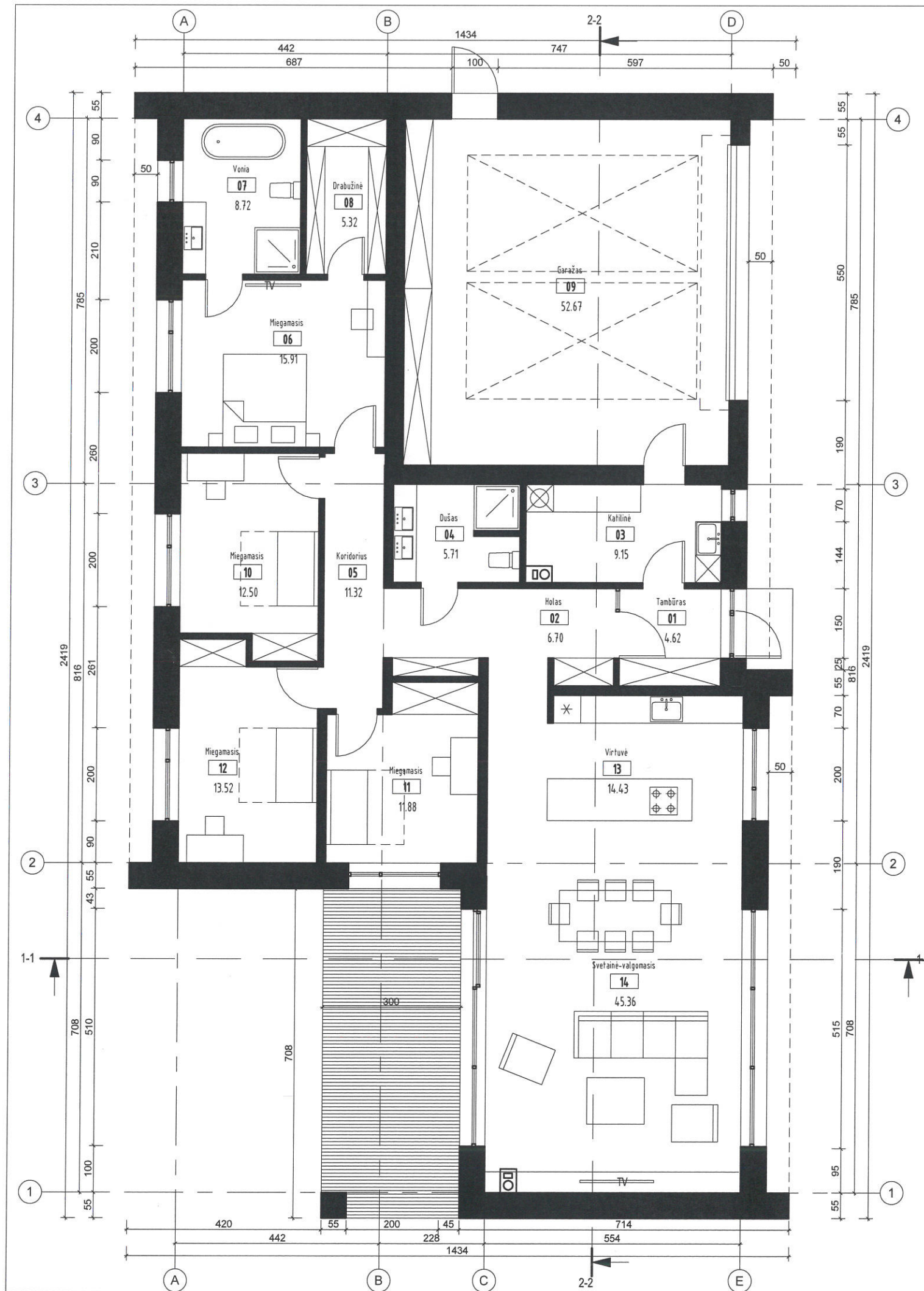

_1A PATALPŲ EKSPLIKACIJOS LENTELĖ		
Nr.	Patalpos pavadinimas	Plotas, m <sup>2</sup>
01	Tambūras	4.62
02	Holas	6.70
03	Katilinė	9.15
04	Dušas	5.71
05	Koridorius	11.32
06	Miegamasis	15.91
07	Vonia	8.72
08	Drabužinė	5.32
09	Garažas	52.67
10	Miegamasis	12.50
11	Miegamasis	11.88
12	Miegamasis	13.52
13	Virtuvė	14.43
14	Svetainė-valgomasis	45.36
		217.83

 <b>UAB "Kubinis metras"</b> Įm. kodas 303585398 Kalvarijų g. 1, Vilnius El. paštas: info@kubinismetras.lt			Projekto pavadinimas: <b>VIENO BUTO GYVENAMOJO NAMO VENGŖŲ G. 12, VILNIUJE, STATYBOS PROJEKTAS</b> <small>Žemės sklypo kad. Nr. 0101/0158:934</small>		
A 2027	PV	J. BAJORŪNAITĖ	Brėžinio pavadinimas: <b>PASTATO PLANAS</b>		M 1 : 100 Laida
BK 004223	PDV	M. KAUČIKAITĖ			
Etapas	Statytojas:		Žymuo:		Lapas
PP	RIDAS VISOCKIS		132-20161222-PP-SA-01		1
					Lapų
					1



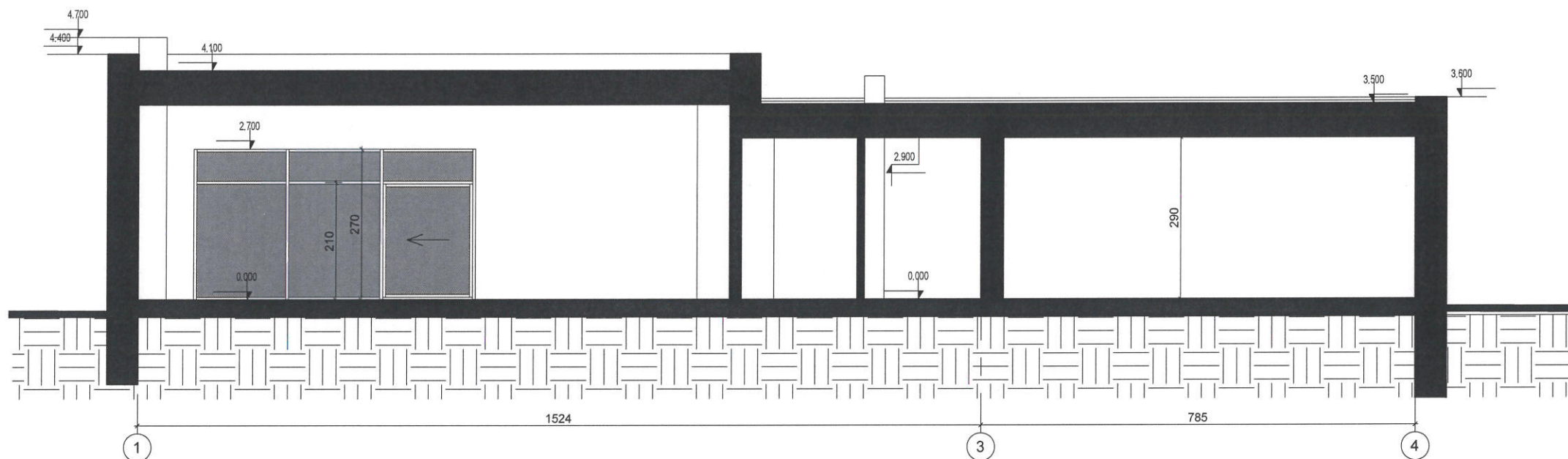

PJŪVIS 2-2, M 1:100

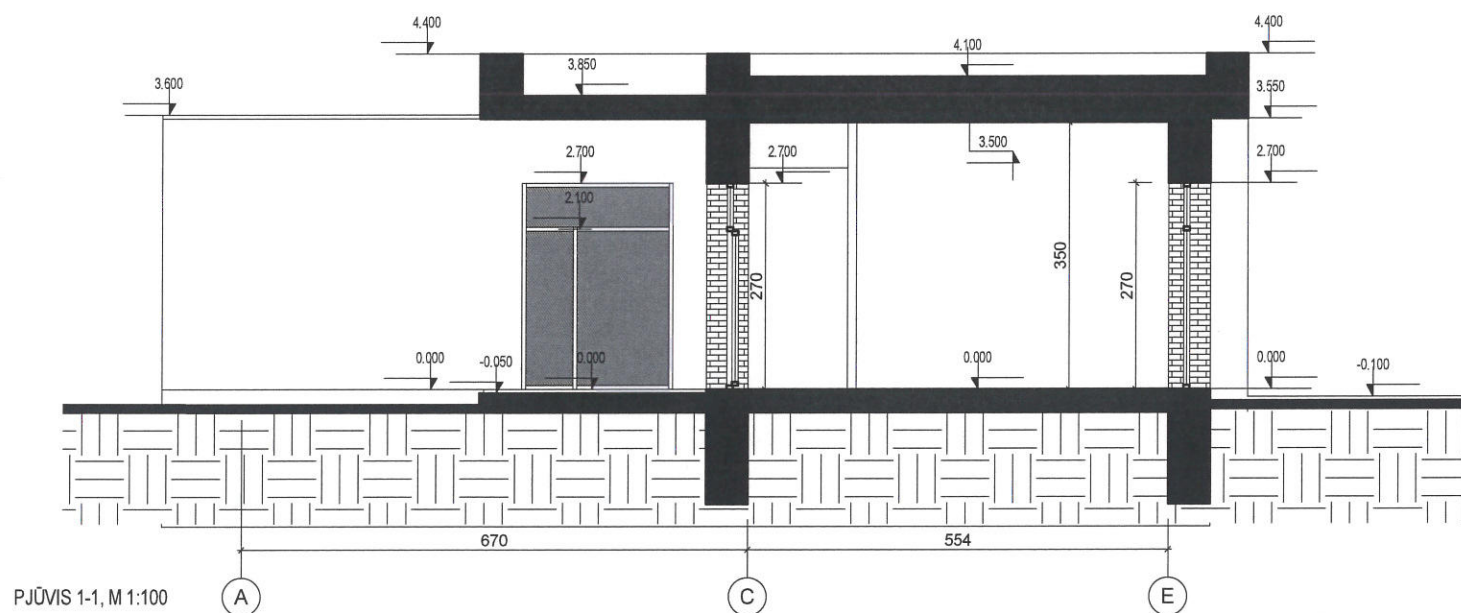



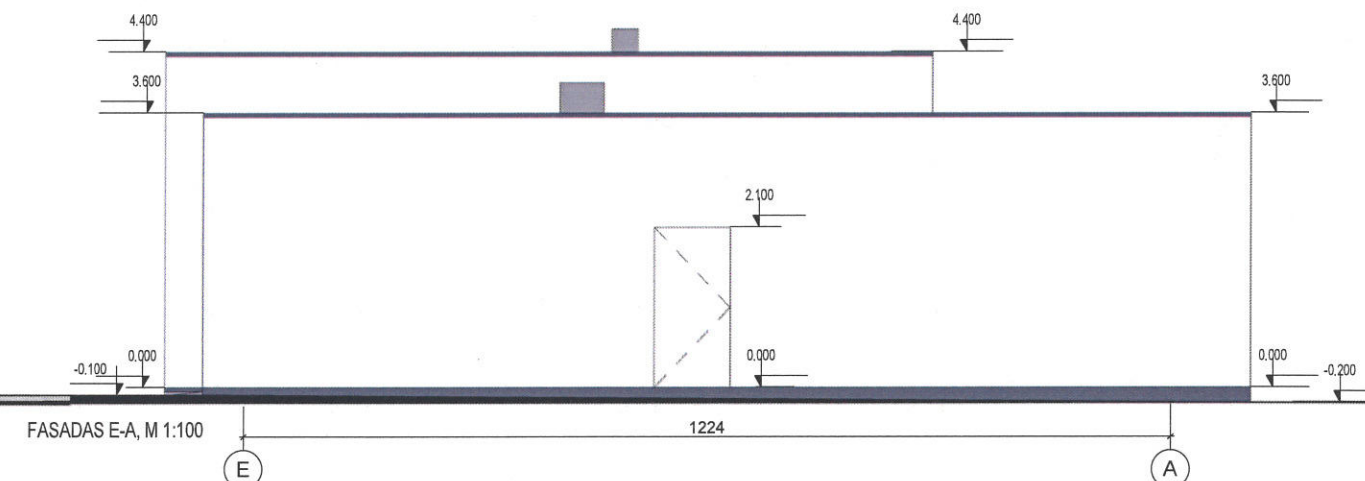
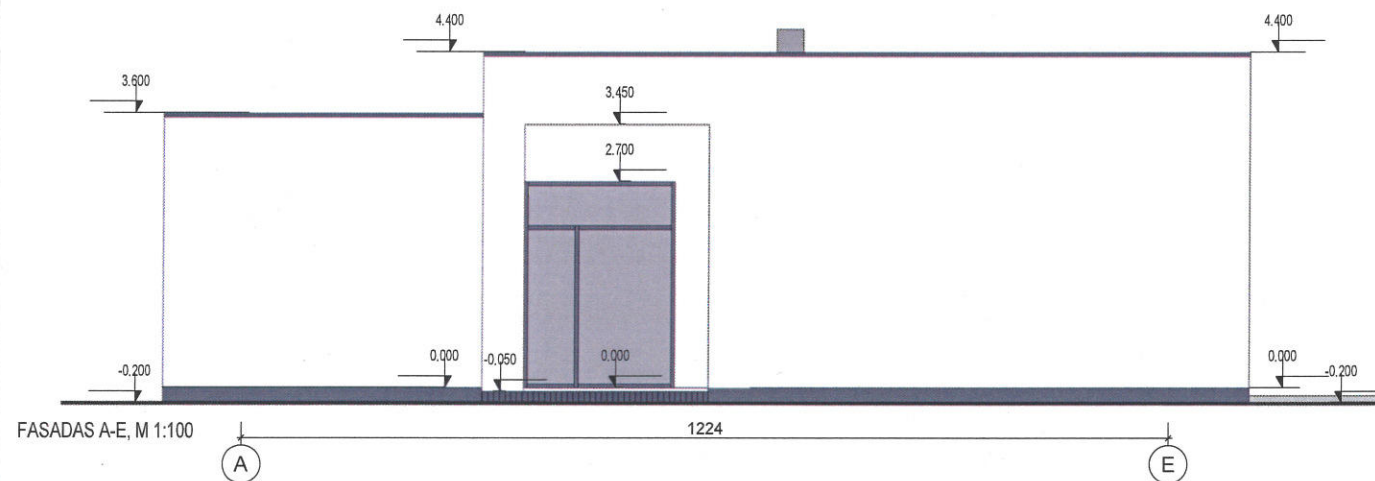
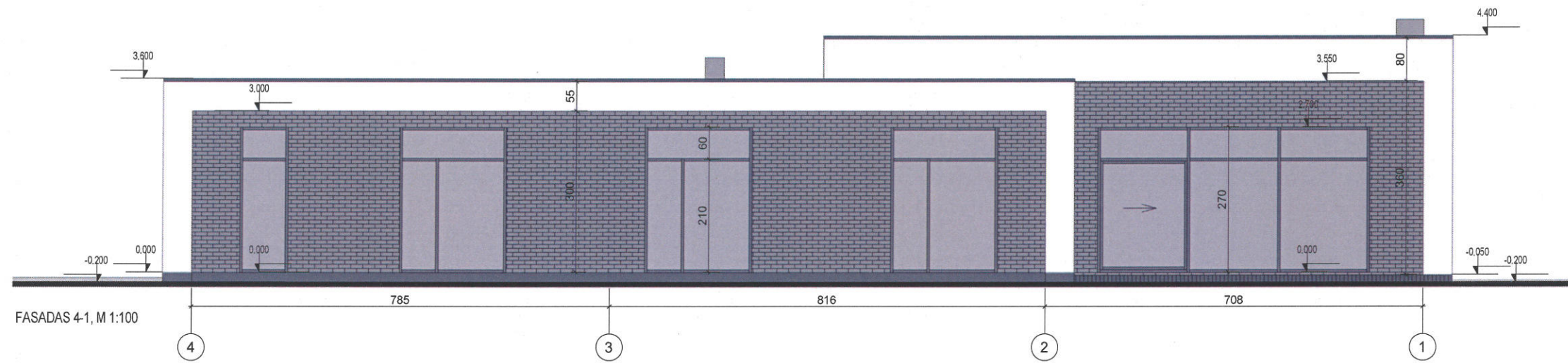
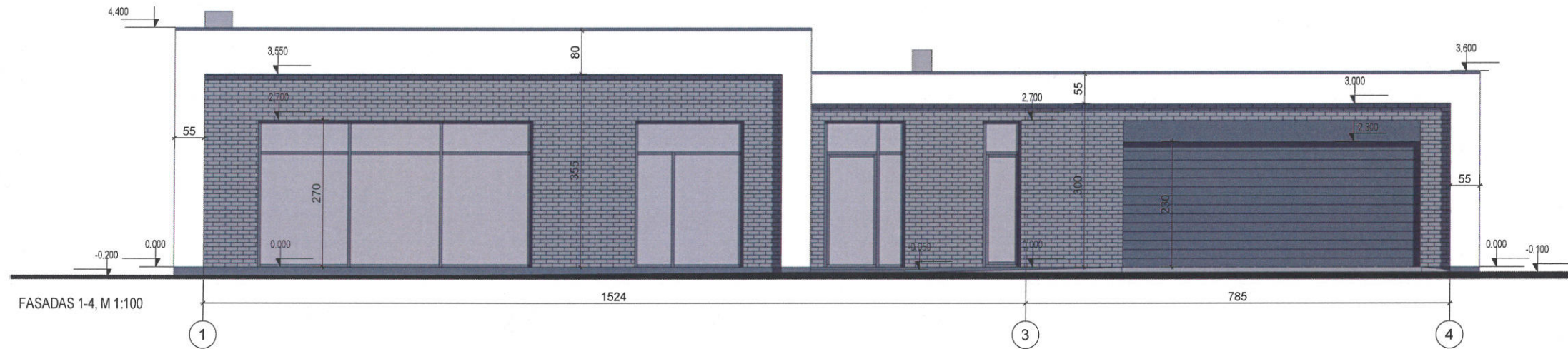

PJŪVIAI 1-1, M 1:100

 <b>UAB "Kubinis metras"</b> Įm. kodas 303585398 Kalvarijų g. 1, Vilnius El. paštas: info@kubinismetras.lt		Projekto pavadinimas:			
		VIENO BUTO GYVENAMOJO NAMO VENGŖŲ G. 12, VILNIUJE, STATYBOS PROJEKTAS <small>Žemės sklypo kad. Nr. 0101/0158:934</small>			
A 2027	PV	J. BAJORŪNAITĖ	Brėžinio pavadinimas: M 1 : 100 Laida		
BK 004223	PDV	M. KAUČIKAITĖ			
Etapas		Statytojas:	Žymuo:	Lapas	Lapų
PP		RIDAS VISOCKIS	132-20161222-PP-SA-02	1	1



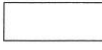

SUTARTINIAI ŽYMĖJIMAI

-  FASADO APDAILA - DEKORATYVINIS TINKAS, SPALVA - RAL9003
-  FASADO APDAILA - APDAILINISLINKERIS, SPALVA - RAL7037
-  APSKARDINIMŲ, IŠORĖS LANGŲ RĒMŲ SPALVA - RAL7031
-  COKOLIO APDAILA - DRĒGMEI ATSPARUS TINKAS - RAL7031



**UAB "Kubinis metras"**  
 Įm. kodas 303585398  
 Kalvarijų g. 1, Vilnius  
 El. paštas: info@kubinismetras.lt

Projekto pavadinimas:

VIENO BUTO GYVENAMOJO NAMO VENGŖŲ G. 12, VILNIUJE,  
 STATYBOS PROJEKTAS

Žemės sklypo kad. Nr. 0101/0158:934

A 2027	PV	J. BAJORŪNAITĖ	
BK 004223	PDV	M. KAUČIKAITĖ	
Etapas	Statytojas:		
PP	RIDAS VIŠOCKIS		

Brėžinio pavadinimas:	M 1:100	Laida
FASADAI		
Žymuo:	Lapas	Lapų
132-20161222-PP-SA-03	1	1





		<b>UAB "Kubinis metras"</b> Įm. kodas 303585398 Kalvarijų g. 1, Vilnius El. paštas: info@kubinismetras.lt		Projekto pavadinimas: VIENO BUTO GYVENAMOJO NAMO VENGŖŲ G. 12, VILNIUJE, STATYBOS PROJEKTAS <small>Žemės sklypo kad. Nr. 0101/0158:934</small>	
		A 2027 BK 004223	PV PDV	J. BAJORŪNAITĖ M. KAUČIKAITĖ	 
Etapas PP	Statytojas: RIDAS VIŠOCKIS		Žymuo: 132-20161222-PP-SA-04	Lapas 1	Lapų 1