Projektiniai pasiūlymai

Projektas	KITOS (FERMŲ) PASKIRTIES PASTATO KEITIMO Į SANDĖLIAVIMO PASKIRTIES PASTATĄ ADRESU: ŠIAULIŲ KEL. 37, DAUBIŠKIŲ K., MAŽEIKIŲ R. SAV., REKONSTRAVIMO PROJEKTAS
Statinio kategorija	YPATINGAS
Užsakovas	D [redacted] J [redacted]
Statybos rūšis	REKONSTARAVIMAS
Projekto etapas	PROJEKTINIAI PASIŪLYMAI
Projekto NR.	ST-200501-PP

2020

Pritariu:

Pareigos

Vardas, Pavardė

parašas

data

PROJEKTINIŲ PASIŪLYMŲ RENGIMO UŽDUOTIS

2020 m. lapkričio 03 d. ST-200501-PP

Statytojas (užsakovas): D [redacted], J [redacted]; L [redacted], P [redacted], A [redacted] tel.: [redacted]

Projektuojanti organizacija: UAB „STATAS“ 300013698; Žemaitijos g. 65-6, Mažeikiai; mob: +37068673375; e-mail: info@uabstatas.lt.

Projekto vadovas: Tadeuš Meškunec, kvalifikacijos atestato Nr. 31324.

Pavadinimas (nurodomas techninio projekto pavadinimas)	Kitos (fermų) paskirties pastato keitimo į sandėliavimo paskirties pastatą adresu: Šiaulių kel. 37, Daubiškių k., Mažeikių r. sav., rekonstravimo projektas
Statybos rūšis	Statinio rekonstravimas
Statinio kategorija	Esamo pastato – neypatingasis; Po rekonstrukcijos - ypatingas
Statinio pagrindinė naudojimo paskirtis	Esama paskirtis – kita (fermų); Pastato paskirtis po rekonstrukcijos - sandėliavimo
Žemės sklypo techniniai rodikliai:	
Adresas	Mažeikių r. sav., Viekšnių sen., Daubiškių k., Šiaulių kel. 37
Unikalus Nr.	4400-3821-0889
Kadastro Nr.	3248/0003:414 Santeklių k. v.
Pagrindinė tikslinė naudojimo paskirtis	Žemės ūkio
Žemės sklypo naudojimo būdas	Kiti žemės ūkio paskirties žemės sklypai
Žemės sklypo plotas	0,4098 ha
Sklypo užstatymas prieš rekonstravimą	1146,00 m ²
Sklypo užstatymas po rekonstravimo	1186,67 m ²
Sklypo užstatymo intensyvumas prieš rekonstravimą	25,34 %
Sklypo užstatymo intensyvumas po rekonstravimą	25,46 %
Sklypo užstatymo tankumas prieš rekonstravimą	27,96 %
Sklypo užstatymo tankumas po rekonstravimo	28,96 %

Projektinių pasiūlymų paskirtis	<p>išreikšti Statytojo sumanyto rekonstruoti esamo kitos (fermų) – projektuojamo sandėliavimo paskirties pastato architektūros, pagrindinių sprendinių idėją;</p> <ul style="list-style-type: none"> - informuoti visuomenę apie visuomenei svarbaus statinio numatomą projektavimą; - specialiesiems architektūros reikalavimams nustatyti.
Projektinių pasiūlymų sudėtis	<ul style="list-style-type: none"> - Projektinių pasiūlymų aiškinamasis raštas; - Grafinė dalis
Statytojo (užsakovo) pateikti dokumentai	<ul style="list-style-type: none"> - Nekilnojamo turto registro centrinio duomenų banko išrašas. Registro Nr. 44/1991992; - Nekilnojamo turto registro centrinio duomenų banko išrašas. Registro Nr. 44/1595314; - Kadastro ir registro duomenų byla Nr.: 32/2143; - Žemės sklypo planas M 1:1000; - Topografinis planas su požeminiais tinklais M1:500; - Valstybinės žemės nuomos sutartis Nr. 35SŽN-101-(14.35.55.).
Projektinių pasiūlymų vaizdinė informacija	Vizualizacija
STATYTOJO PAGEIDAVIMAI	
Sklypo sutvarkymui	Planuojamas naujos asfalto dangos įrengimas, įvažiavimas į sklypą esamas.
Rekonstruojamam pastatui	<ul style="list-style-type: none"> - Pamatai – esami juostiniai (betonas); - Sienos – esamos silikatinės plytos 500 mm storio, projektuojamos dujų silikato blokeliai 200 mm storio; - Apšiltinimas – neprojektuojamas; - Stogo tipas – projektuojamas dvišlaitis stogas; danga – skardos lakštai; - Fasado išorės apdaila – trapecinė skarda; - Langai – plastikiniai.
Kiti duomenys	Statytojui pateikiamų projektinių pasiūlymų kopijų ir kompiuterinių laikmenų su įrašyta projektinių pasiūlymų kopija kiekis 1 vnt.

Užsakovas: D [redacted] U [redacted]

Vykdytojas: UAB „Statas“; Dirbantis V. Statkus

(parašas)



PROJEKTINIŲ PASIŪLYMŲ AIŠKINAMASIS RAŠTAS

1. PRIVALOMŲJŲ DOKUMENTŲ BEI PAGRINDINIŲ NORMATYVINIŲ STATYBOS TECHNINIŲ DOKUMENTŲ, KURIAIS VADOVAUJANTIS PARENGTAS PROJEKTINIS PASIŪLYMAS, SĄRAŠAS

1.1.LR įstatymai.

1. Lietuvos Respublikos Statybos įstatymas.
2. Lietuvos Respublikos Atliekų tvarkymo įstatymas.

1.2.Statybos techniniai reglamentai.

Eil. Nr.	Reglamentas	Pavadinimas
1.	STR 1.04.04:2017	Statinio projektavimas, projekto ekspertizė
2.	STR 1.06.01:2016	Statybos darbai. Statinio statybos priežiūra
3.	STR 1.05.01:2017	Statybą leidžiantys dokumentai. Statybos užbaigimas. Statybos sustabdymas. Savavališkos statybos padarinių šalinimas. Statybos pagal neteisėtai išduotą statybą leidžiantį dokumentą padarinių šalinimas
4.	STR 1.01.03:2017	Statinių klasifikavimas pagal jų naudojimo paskirtį
5.	STR 1.01.08:2002	Statinio statybos rūšys
6.	STR 2.01.01(1):2005	Mechaninis atsparumas ir pastovumas
7.	STR 2.01.01(2):1999	Esminiai statinio reikalavimai. Gaisrinė sauga
8.	STR 2.01.01(3):1999	Esminiai statinio reikalavimai. Higiena, sveikata, aplinkos apsauga
9.	STR 2.01.01(4):2008	Esminiai statinio reikalavimai. Naudojimo sauga
10.	STR 2.01.01(5):2008	Esminis statinio reikalavimas. Apsauga nuo triukšmo
11.	STR 2.01.01(6):2008	Esminis statinio reikalavimas. Energijos taupymas ir šilumos išsaugojimas
12.	STR 2.01.02:2016	Pastatų energinio naudingumo projektavimas ir sertifikavimas
13.	STR 2.01.06:2009	Statinių apsauga nuo žaibo. Išorinė statinių apsauga nuo žaibo
14.	STR 2.01.07:2003	Pastatų vidaus ir išorės aplinkos apsauga nuo triukšmo
16.	STR 2.02.02:2004	Visuomeninės paskirties statiniai
17.	STR 2.02.04:2004	Vandens ėmimas, vandenruoša. Pagrindinės nuostatos
18.	STR 2.02.06:2004	Nuotekų valyklos. Pagrindinės nuostatos
19.	STR 2.02.08:2012	Automobilių saugyklų projektavimas
20.	STR 2.03.01:2001	Statiniai ir teritorijos. Reikalavimai žmonių su negalia reikmėms
21.	STR 2.05.03:2003	Statybinių konstrukcijų projektavimo pagrindai
22.	STR 2.05.04:2003	Poveikiai ir apkrovos
23.	STR 2.05.05:2005	Betoninių ir gelžbetoninių konstrukcijų projektavimas
24.	STR 2.05.13:2004	Statinių konstrukcijos grindys
25.	STR 2.06.04:2014	Gatvės ir vietinės reikšmės keliai. Bendrieji reikalavimai
26.	STR 2.07.01:2003	Vandentiekis ir nuotekų šalintuvas. Pastato inžinerines sistemas. Lauko inžineriniai tinklai

1.3. Higienos normos.

Eil. Nr.	Norma	Pavadinimas
1.	HN 24:2003	Geriamojo vandens saugos ir kokybės reikalavimai
2.	HN 121:2010	Kvapo koncentracijos ribinė vertė gyvenamosios aplinkos ore
3.	HN 33:2011	Triukšmo ribiniai dydžiai gyvenamuosiuose ir visuomeninės paskirties pastatuose bei jų aplinkoje
4.	HN 42:2009	Gyvenamųjų ir visuomeninių pastatų patalpų mikroklimatas

1.4. Kitos taisyklės.

1. Elektros įrenginių įrengimo bendrosios taisyklės.
2. Elektros linijų ir instaliacijos įrengimo taisyklės.
3. Apšvietimo elektros įrenginių įrengimo taisyklės.
4. Šilumos tiekimo tinklų ir šilumos punktų įrengimo taisyklės.
5. Gaisrinės saugos pagrindiniai reikalavimai.
6. Visuomeninių statinių gaisrinės saugos taisyklės.
7. Gaisro aptikimo ir signalizavimo sistemų projektavimo ir įrengimo taisyklės.
8. Lauko gaisrinio vandentiekio tinklų ir statinių projektavimo ir įrengimo taisyklės.
9. Stacionariųjų gaisrų gesinimo sistemų projektavimo ir įrengimo taisyklės.
10. Statinių vidaus gaisrinio vandentiekio sistemų projektavimo ir įrengimo taisyklės.

2. REKONSTRUOJAMO STATINIO PAŽINTINIAI DUOMENYS

2.1. Statinio projekto pavadinimas.

„Kitos (fermų) paskirties pastato keitimo į sandėliavimo paskirties pastatą adresu: Šiaulių kel. 37, Daubiškių k., Mažeikių r. sav., rekonstravimo projektas“.

2.2. Statybos geografinė vieta.

Žemės sklypas, kuriame yra rekonstruojamas pastatas, nuosavybės teise priklauso Lietuvos Respublikai. Statytojas (D [redacted] J [redacted]) žemę nuomojasi pagal valstybinės žemės nuomos sutartį Nr. 35SŽN-101-(14.35.55.). Rekonstruojamas pastatas nuosavybės teise priklauso statytojui.

Žemės sklypo registro centro duomenys:

- Registro numeris: 44/1991992.
- Adresas: Mažeikių r. sav., Vieکشnių sen., Daubiškių k., Šiaulių kelias 37.
- Žemės sklypo plotas: 0,4098 ha.
- Žemės sklypo kadastro numeris ir kadastro vietovės pavadinimas: 3248/0003:414 Santeklių k. v.
- Pagrindinė naudojimo paskirtis: žemės ūkio.
- Žemės sklypo naudojimo būdas: kiti žemės ūkio paskirties žemės sklypai.

Pagal žemės sklypo plano duomenis rekonstruojamo pastato žemės sklypas yra apsuptas valstybei priklausančia žeme. Žemės sklypo plano duomenys paskutinį kartą atnaujinti 2015 metais. Žemės sklypo situacija vaizduojama pav. 1, sklypo ribos pažymėtos raudona spalva.

ST-200501-PP-AR	LAPAS	LAPŲ	LAIDA
	5	12	0



Pav. 1 Esama situacija (raudona spalva žymimas sklypas Šiaulių kelias 37, Daubiškių kaimas, Vieکشنیų seniūnija, Mažeikių r. sav.)

2.3. Projekto užsakovas (statytojas).

Projekto statytojas (užsakovas) yra D [redacted] J [redacted].

2.4. Projekto projektuotojas.

Projektinių pasiūlymų rengėjas UAB „Statas“ įmonės kodas 300013598; Žemaitijos g. 65-6, LT-89128 Mažeikiai; mob: +37068673375; e-mail: info@uabstatas.lt; www.uabstatas.lt. Projekto vadovas paskirtas Tadeuš Meškunec, kvalifikacijos atestato Nr. 31324.

2.5. Statybos finansavimo šaltiniai.

Projektavimo ir statybos darbus finansuoja pastato savininkas D [redacted] J [redacted] nuosavomis lėšomis.

2.6. Projektavimo etapai (stadijos).

Projektiniai pasiūlymai.

2.7. Statybos rūšis.

Vadovaujantis STR 1.01.08:2002 „Statinio statybos rūšys“ IV skirsniu 7.2. p.: - esamo kitos (fermų) paskirties pastato, projektuojamo sandėliavimo paskirties pastato—atliekamas statinio rekonstravimas.

2.8. Rekonstruojamo pastato paskirtis.

Atliekamas kitos (fermų) paskirties pastato (unikalus numeris 4400-2627-1705) - keitimas į sandėliavimo paskirties pastatą.

ST-200501-PP-AR	LAPAS	LAPŲ	LAIDA
	6	12	0

Vadovaujantis STR 1.01.03:2017 „Statinių klasifikavimas“ III skirsniu 7.18. p.: - esama pastato paskirtis kita (fermų). Tai pastatai galvijams, gyvuliams, paukščiams auginti (kiaulidės, karvidės, arklidės, veršidės, paukštidės ir kita). Esamas pastatas – kiaulidė.

Vadovaujantis STR 1.01.03:2017 „Statinių klasifikavimas“ III skirsniu 7.9. p.: – keičiama pastato paskirtis į sandėliavimo. Tai pastatai skirti, pagal savo tiesioginę paskirtį naudojami sandėliuoti: saugyklos, bendro naudojimo sandėliai, specialūs sandėliai, kiti pastatai, naudojami produkcijai laikyti ir saugoti. Po pastato rekonstrukcijos kiaulidė keičiama į sandėlį.

2.9. Statinio kategorija.

Vadovaujantis STR 1.01.03:2017 „Statinių klasifikavimas“ – esama rekonstruojamo pastato kategorija – neypatingasis statinys.

Vadovaujantis STR 1.01.03:2017 po rekonstrukcijos sandėliavimo paskirties pastatas tampa ypatingu, kadangi laikančiosios konstrukcijos tarp atramų (angos) tampa ilgesnės kaip 12 m.

2.10. Sklypo paskirtis (naudojimo būdas).

Žemės sklypo Šiaulių kel. 37, Daubiškių kaimas, Vieکشnių seniūnija, Mažeikių r. sav. (kadastro Nr.: 3248/0003:414 Santeikių k. v., Unikalaus Nr.: 4400-2627-1705) pagrindinė tikslinė naudojimo paskirtis: žemės ūkio; naudojimo būdas: kiti žemės ūkio paskirties žemės sklypai. Žemės sklypas nuosavybės teise priklauso: Lietuvos Respublikai. Statytojas žemę nuomojasi pagal valstybinės žemės nuomos sutartį Nr.: 35SŽN-101-(14.35.55.).

2.11. Projektinių pasiūlymų rengimo pagrindas.

Žemės sklypo nuomos sutartis (Nr. 35SŽN-101-(14.35.55.)), topografinė nuotrauka, žemės sklypo planas, žemės sklypo ir statinių nekilnojamojo turto registro centrinio duomenų banko išrašai, nekilnojamojo daikto kadastrinių matavimų byla, statybos įstatymas, statybos techniniai ir organizaciniai reglamentai, higienos normos ir kiti galiojantys norminiai dokumentai, kiti privalomieji projekto rengimo dokumentai.

2.12. Statinio priskiriamumas prie visuomenei svarbių statinių sąrašo.

Rekonstruojamas kitos (fermų) paskirties pastatas priskiriamas prie visuomenei svarbių statinių sąrašo sutinkamai su STR 1.04.04:2017 „Statinio projektavimas, projekto ekspertizė“ 4 priedu, 7.18 punktu (Kitos (fermų) paskirties pastatai).

Rekonstrukcijos metu keičiama pastato paskirtis į sandėliavimo.

Keičiama ir pastato kategorija iš neypatingo į ypatingą pastatą.

3. TRUMPAS STATYBOS SKLYPO APIBŪDINIMAS

3.1. Teritorija.

Statybos sklypas yra Šiaulių kelias 37, Daubiškių k., Vieکشnių sen., Mažeikių r. sav.. Pagal Baltijos aukščią sistemą, žemės paviršiaus altitudės kinta 1,29 m ribose.

ST-200501-PP-AR	LAPAS	LAPŲ	LAIDA
	7	12	0

3.2. Žemės sklypas.

Žemės sklypo plotas 0,4098 ha. Žemės sklypo pagrindinė naudojimo paskirtis – žemės ūkio, sklypo naudojimo būdas – kiti žemės ūkio paskirties žemės sklypai; matavimų tipas – žemės sklypas suformuotas atliekant kadastrinius matavimus

3.3. Specialiosios naudojimo sąlygos.

Į sklypo teritoriją patenka:

- Paviršinių vandens tvenkinių pakrantės apsaugos juostos, plotas 0,0048 ha;
- Paviršinių vandens telkinių apsaugos zonos, plotas 0,0048 ha;
- Melioruotos žemės ir melioracijos statinių apsaugos zonos, plotas 0,4098 ha;
- Elektros tinklų apsaugos zonos, plotas 0,0118 ha.

3.4. Sklype esantys statiniai.

Rekonstruojamo pastato žemės sklype (Šiaulių kelias 37) yra vienas pastatas ir du inžineriniai statiniai:

- Kiaulidė (rekonstruojamas pastatas) – kitos (fermų) paskirties, plytinis pastatas, kurio unikalus Nr. 4400-2627-1705 (žymėjimas plane 1Ž¹/p). Statybos metai 1965.
- Šulinys – kiti inžineriniai statiniai, kurio unikalus numeris 4400-2956-4003 (žymėjimas plane k). Statybos metai 2012.
- Mėšlidė – kiti inžineriniai statiniai, kurio unikalus numeris 4400-2955-1248 (žymėjimas plane m). Statybos metai 2012.

3.5. Sklype esantys želdiniai.

Rekonstruojamo pastato žemės sklypas yra netaisyklingos daugiakampio formos. Žemės sklypo ribose auga pavieniai medžiai.

3.6. Sklypo inžineriniai tinklai ir įrenginiai.

Sklypo teritorija eina požeminis drenažo vamzdis ir 0,4 kV elektros oro linija (metalinis). Esamų inžinerinių tinklų situacija pavaizduota prieduose esančioje topografinėje nuotraukoje.

3.7. Sanitarinė ir ekologinė situacija.

Sklypo higieninė ir ekologinė situacija yra normali. Sklype nėra susikaupusių šiukšlių ar aplinkai kenksmingų medžiagų. Pastato vidaus triukšmo lygis neviršys HN 33:2011 reikalavimų.

4. STATINIO PROJEKTINIŲ SPRENDINIŲ APRAŠYMAS

4.1. Planinė struktūra.

Pagal savo naudojimo paskirtį esama rekonstruojamo pastato paskirtis – kita (fermų), keičiama pastato paskirtis – sandėliavimo, kuriame gamybos (paslaugų) ar kita ūkinė veikla neplanuojama. Rekonstruojamas vieno aukšto, stačiakampio formos pastatas. Rekonstrukcijos metu pastato pamatai nekeičiami. Rekonstrukcijos metu ant esamų sienų (storis 500 mm) projektuojama ir statoma dalis (skliautuose) naujų sienų (storis 200 mm). Paliekamos 3 metrų aukščio esamos sienos, ant jų projektuojamas gelžbetoninis žiedas. Ant gelžbetoninio žiedo projektuojamas dujų silikato

ST-200501-PP-AR	LAPAS	LAPŲ	LAIDA
	8	12	0

mūras, kuris iškeliamas 1 metrą 75 cm. Pastato šiltinimas neprojektuojamas. Fasado apdaila – projektuojama trapecinės skardos lakštai 0,5 mm storio (skardos storis su išlankstymais 20 mm.), pilkos spalvos. Visa stogo konstrukcija ir danga keičiama. Projektuojamas dvišlaitis stogas, kurio danga – skardos lakštai, tamsiai pilkos spalvos (RAL 7016).

Prieš rekonstrukciją kitos (fermų) paskirties pastate esamos patalpos: koridorius (25,59 m²), sandėlis (17,11 m²), sandėlis (26,55 m²), kiaulidė (919,16 m²), koridorius (46,10 m²), sandėlis (4,05 m²). Rekonstrukcijos metu pastate projektuojama viena patalpa – sandėlis (1048,64 m²).

Esama fasadų apdaila: sienų – nėra. Esami langai – mediniai, lauko vartai ir durys – mediniai.

Projektuojama fasadų apdaila: sienų – trapeciniai skardos lakštai, šviesiai pilkos spalvos (RAL 7035). Projektuojama stogo danga – skardos lakštai, tamsiai pilkos spalvos (RAL 7016). Projektuojami langai: plastikiniai, spalva – balta, lauko durys – šarvuotos, pilkos spalvos (RAL 7016), lauko vartai – metaliniai, pilkos spalvos (RAL 7016).

BENDRIEJI STATINIŲ RODIKLIAI

Šiame priede nurodomi sklypo ir statinių (techniniai ir paskirties) rodikliai bendroju atveju. Projekte nurodomi konkretaus sklypo ir konkrečių statinių bendrieji rodikliai.

Pavadinimas	Mato vienetas	Kiekis prieš rekonstravimą	Kiekis po rekonstravimo	Pastabos
I. SKLYPAS				
1. Sklypo plotas	m ²	4098	4098	
2. Sklypo užstatymo intensyvumas	%	25,34	25,46	
3. Sklypo užstatymo tankumas	%	27,96	28,96	
II. PASTATAI				
2.1. Negyvenamieji pastatai:				
2.1.1. Pastato paskirties rodikliai (gamybos, kitos planuojamos ūkinės veiklos, paslaugų apimtis, butų, vietų, lovų, aptarnaujamų žmonių skaičius, kiti rodikliai)		Kita (fermų)	Sandėliavimo	
2.1.2. Pastato bendras plotas.*	m ²	1038,56	1048,64	
2.1.3. Pastato naudingas plotas. *	m ²	-	-	
2.1.4. Pastato pagrindinis plotas.*	m ²	916,16	1048,64	
2.1.5. Pastato tūris.*	m ³	3795,00	6582,30	
2.1.6. Aukštų skaičius.*	vnt.	1	1	
2.1.7. Pastato aukštis. *	m	6,80	7,47	
2.1.8. Energinio naudingumo klasė		-	-	
2.1.9. Pastato (patalpų) akustinio komforto sąlygų klasė.		-	-	Nenustatoma
2.1.10. Statinio atsparumo ugniai laipsnis.		-	III	
2.1.11. Kiti specifiniai pastato rodikliai.		-	-	

* Žvaigždute pažymėti rodikliai apskaičiuojami vadovaujantis Nekilnojamojo turto kadastrinių matavimų ir kadastro duomenų surinkimo taisyklėmis, kurias tvirtina Lietuvos Respublikos žemės ūkio ministras. Baigus statybą ir atlikus kadastrinius matavimus šie rodikliai gali turėti neesminių nukrypimų.

5. GALIMA STATYBOS ĮTAKA APLINKAI, GYVENTOJAMS, GRETIMOMS TERITORIJOMS

5.1. Statybos aikštelė.

Atsižvelgiant į statybos mastus kaimyninių sklypų gyventojai nepatogumų nepatirs priėjimai ir privažiavimai nebus uždaryti, kaimyninių sklypų įvadiniai inžineriniai tinklai nebus paliesti. Naudojimo metu statiniai neigiamos įtakos gretimoms teritorijoms neturės.

5.2. Statybinių atliekų tvarkymas.

Statybinės atliekos turi būti tvarkomos LR atliekų tvarkymo įstatymo (VIII-787) 31 straipsnio nustatyta tvarka. Statybos proceso metu statybinės atliekos rūšiuojamos į tinkamas naudoti vietoje atliekas, kurias planuojama panaudoti aikštelių, pravažiavimų pagrindams, įrenginių ar priklausinių statybai, į tinkamas perdirbti atliekas, į netinkamas naudoti ir perdirbti atliekas, išvežamas į sąvartynus.

Statytojas, baigęs statybą, turi turėti dokumentus apie netinkamų perdirbti ar panaudoti atliekų pristatymą į sąvartynus.

Statybinių atliekų tvarkymo taisyklės (2006 m. gruodžio 29 d. Nr. D1-637).

Statybvietėje turi būti pildomas pirminės atliekų apskaitos žurnalas, vedama susidariusių ir perduotų tvarkyti statybinių atliekų apskaita, nurodomas jų kiekis, teikiamos pirminės atliekų apskaitos ataskaitos Aplinkos ministerijos regiono aplinkos apsaugos departamentui, kurio kontroliuojamoje teritorijoje vykdoma statinio statyba.

Statybvietėje turi būti rūšiuojamos susidarančios perdirbimui tinkamos atliekos ir pakartotiniam naudojimui tinkamos konstrukcijos (medžiagos), rūšiuojamos kitos atliekos – antrinės žaliavos, pavojingos atliekos.

Nepavojingos statybinės atliekos gali būti saugomos statybietėje ne ilgiau kaip vienerius metus nuo jų susidarymo dienos, tačiau ne ilgiau kaip iki statybos darbų pabaigos. Pavojingos statybinės atliekos turibūti saugomos pagal Atliekų tvarkymo taisyklėse nustatytus reikalavimus ne ilgiau kaip 3 mėnesius nuo jų susidarymo, tačiau ne ilgiau kaip iki statybos darbų pabaigos taip, kad nekeltų pavojaus aplinkai ir žmonių sveikatai.

Inertinės (nepavojingos) statybinės atliekos gali būti smulkinamos mobilia įranga statybietėje, kaip nustatyta šių Taisyklių 12–15 punktuose.

Lentelė 1 Pagal "Atliekų tvarkymo taisykles" 2017-10-11 Nr. D1-831

Eil. Nr.	Pavadinimas	Kiekis (t)	GRIOVIMO ATLIEKOS				Atliekų saugojimas objekte		Numatomi atliekų tvarkymo būdai
			Agreg. Būvis (kietas, skystas)	Kodas pagal atliekų sąrašą	Statistinės klasifikacijos kodas	Pavojingumas	Laikymo sąlygos	Didž. Kiekis (t)	
1.	Plytos	331,28	K	17.01.01	24	Nepavojingos	Konteineris	331,28	R5

ST-200501-PP-AR	LAPAS	LAPŲ	LAIDA
	10	12	0

2.	Statybinės medžiagos, turinčios asbesto	12,29	K	17.06.05	24	Pavojingas	Konteineris	12,29	R5
3.	Medis	46,90	K	17.02.01	24	Nepavojingas	Konteineris	46,90	R5
4.	Stiklas	0,46	K	17.02.02	24	Nepavojingas	Konteineris	0,46	R10
Viso:		390,93						390,93	

5.3. Statybos įtaka aplinkai.

Triukšmo lygiai nebus viršijami, transportas gretimų sklypų savininkams judėti netrukdys. Atmosferos taršos lygis priklauso nuo autotransporto intensyvumo ir eismo organizavimo, kelio važiuojamosios dalies pločio, vietovės reljefo, meteorologinių sąlygų. Taršą taip pat sąlygoja transporto priemonės variklio tipas, galingumas, techninė būklė, darbo režimas, naudojamas kuras. Atliekant statybos darbus galima papildoma cheminė oro tarša bei tarša dulkelėmis nuo kelio tiesimo mechanizmų. Siekiant sumažinti oro taršą dulkelėmis statybų metu, siūloma darbų vietą laistyti vandeniu. Aplinkos oro taršos reguliavimo (teršalų išsiskyrimo mažinimo, išmetamų dujų valymo pagerinimo, išmetimo parametrų gerinimo ir kt.) techniniai sprendiniai nenumatomi.

5.4. Apsauga nuo triukšmo.

Rekonstruojamas statinys neturės neigiamo poveikio aplinkinėms teritorijoms, bus išlaikomi reikalavimai numatyti HN 33:2011 „Triukšmo ribiniai dydžiai gyvenamuosiuose ir visuomeninės paskirties pastatuose bei jų aplinkoje“, triukšmo ribiniai dydžiai nebus viršijami. Triukšmo lygis ir jo vertės - planuojamame žemės sklype, ties planuojamo sklypo ribomis neviršys reikalavimų numatytų HN 33:2011 „Triukšmo ribiniai dydžiai gyvenamuosiuose ir visuomeninės paskirties pastatuose bei jų aplinkoje“.

PROJEKTO DOKUMENTAI IR PROJEKTO GRAFINĖ DALIS

ST-200501-PP-AR	LAPAS	LAPŲ	LAIDA
	12	12	0

ŽEMĖS SKLYPO PLANAS M 1:1000

Sklypo plotas 4098 m²

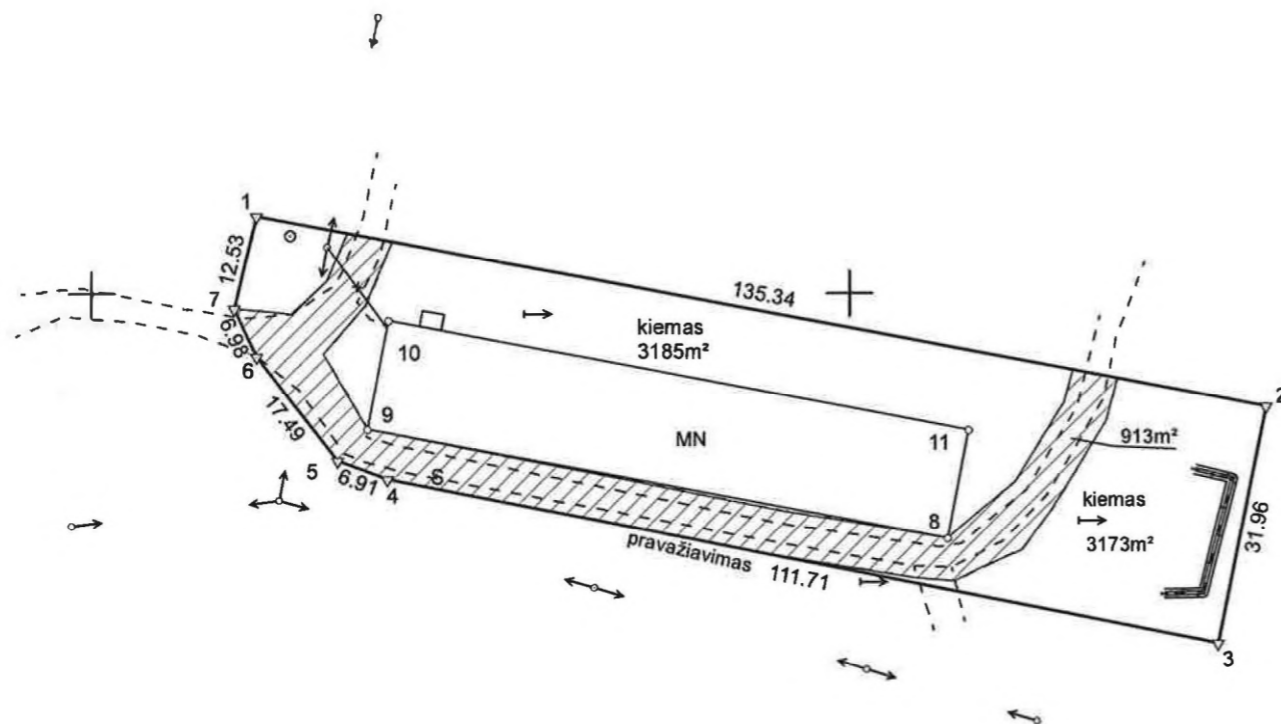
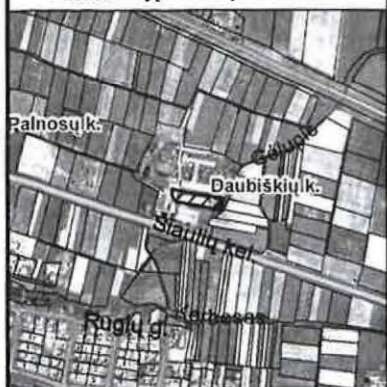

Kadastrų:	vietovė	Santeklių	blokas	sklypas
Žemės sklypo kadastro Nr.			3 2 4 8 0 0 0 3	4/14
Gatvė, namo Nr.	Šiaulių kel. 37			
Kaimas (miestelis)	Daubiškių k.			
Seniūnija	Viekšnių			
Rajonas (miestas)	Mažeikių r.			
Apskritis	Telšių			

Gretimybė	Gretimo ž. skl. kad. Nr.	Pastabos
1-7-1		valstybinė žemė



Su paženklintomis vietovėje žemės sklypo ribomis, aprašytomis 2015 m. kovo 12 d. žemės sklypo paženklinio-parodymo akte, ir nustatytu plotu sutinku:
 Žemės sklypo savininkas (naudotojas), parašas, data:

I. UAB "Skansk Byggservice" (vardas, pavardė / pavadinimas) [Signature] 2015-05-25 (data)

Nacionalinės žemės tarnybos prie Žemės ūkio ministerijos Mažeikių skyrius

Patikrino: [Signature] 2015-06-08

Suderino: [Signature] (pareigos) [Signature] (parašas) [Signature] (vardas, pavardė) 2015-06-08 (data)

ANDRIUS BUČIUS

Pareigos	Parašas	Vardas ir pavardė	Data
Matininkas	[Signature]	A. B.	2015-03-12

GEO OBJEKTO KODAS: 4400-3821-0889

KOPĖJA TIKRA
 Projekto vadovas
 Tadeuš Maškunec

Statinio projektuotojo civilinės atsakomybės privalomojo draudimo liudijimas

Serija LD Nr. 115805163
TIA Nr. 583317961

Draudikas:	AB „Lietuvos draudimas“, J. Basanavičiaus g. 12, 03600 Vilniaus m. Įmonės kodas 110051834
Draudėjas:	UAB STATAS Žemaitijos g. 65-6, Mažeikių m., Mažeikių sen., 89128 Mažeikių r. sav. Tel. (8 ~ 612) 63 032, mob.tel. (8 ~ 686) 73 375. El.paštas info@uabstatas.lt Įmonės kodas 300013698 PVM mokėtojo kodas LT100004353015
Draudimo laikotarpis:	2019-11-30 00:00 val. - 2020-11-29 24:00 val.
Draudimo grupė:	Bendrosios civilinės atsakomybės draudimas
Draudimo rūšis:	Bendrosios profesinės civilinės atsakomybės draudimas
Draudimo objektas:	Statinio projektuotojo civilinės atsakomybės privalomasis draudimas
Draudimo sutarties dalys:	1. Prašymas draudimo sutarčiai sudaryti. 2. Draudimo sąlygos, pateiktos priede prie šio draudimo liudijimo.
Draudimo sutarties pagrindas:	Statinio projektuotojo civilinės atsakomybės privalomojo draudimo taisyklės, patvirtintos Lietuvos banko valdybos 2012 m. spalio 23 d. nutarimu 03-225, publikuota: Valstybės žinios, 2012-11-06, Nr. 128-6459, su vėlesniais pakeitimais ir papildymais.
Projektuojamo statinio pavadinimas ir adresas:	
Draudimo suma kiekvienam draudimui įvykiui	289.600,00 Eur
Bendra draudimo suma:	289.600,00 Eur
Bendra draudimo įmoka:	300,00 Eur
Besąlyginė išskaita (franšizė)	2890 Eur
Įmokos mokėjimo terminai:	75 Eur iki 2019-11-30 75 Eur iki 2020-02-29 75 Eur iki 2020-05-31 75 Eur iki 2020-08-31

Draudiminio įvykio atveju pranešti: AB „Lietuvos draudimas“ trumpuoju telefonu 1828.

Draudikas

AB „Lietuvos draudimas“ Žemaitijos skyrius
Laisvės g. 7, Mažeikių m., Mažeikių sen., 89222
Mažeikių r. sav.
Vyresnysis/ioji draudimo konsultantas/e (R. [redacted])

Tel. [redacted]
Mob. [redacted]



(A V ir parašas)

Draudėjas / Sutartį sudarantis asmuo

Pasirašydamas draudimo sutartį (ir arba) sumokėdamas draudimo įmoką (arba jos dalį) patvirtinu, kad

- prišanu draudimo sutarties sąlygoms ir sudarau šią draudimo sutartį
- esu supažindintas su Draudimo taisyklėmis ir man yra (teikta jų kopija)
- patvirtinu, kad visi duomenys, pateikti šame dokumente ir jo prieduose yra teisingi.
- sutinku, kad draudikas ar jo įgaliotieji trečiųjų asmenų naudotų pateiktus įmonės duomenis ir (arba) kreiptųsi į valstybės registrus, bankus, teisėsaugos institucijas, draudimo bendroves ir kitus trečiuosius asmenis, kurie turi reikiamos informacijos, ir šie suteiktų duomenis, reikalingus nagrinėjant prašymą sudaryti draudimo sutartį, vertinant per sutarties galiojimo laikotarpį atsitikusius įvykius ir nustatant išmokėjimų dydžius.
- sutinku, kad draudikas ar jo paskirti duomenų tvarkytojai pagal nurodytą įmonės kontaktinę informaciją (elektroninių ryšių priemonių abonementinius numerus, elektroninio pašto adresą) siūlytų draudiko teikiamas paslaugas ir (ar) teivautisi jų nuomonės dėl siūlomų paslaugų (ir į įmonės nurodytus kontaktinius duomenis tvarkytų liasonines ir informacines funkcijas). Taip pat patvirtinu, kad esu informuotas apie teisę pakeisti savo nuomonę (nesutikti) parašius elektroninį laišką į info@ld.lt arba paskambinus tel. 1828

Draudimo liudijimo išdavimo data 2019-11-23 10 12

(A V ir parašas)

KOPJA TIKRA
Projekto vadovas
Tadeuš Mėškunec

Validity unknown

Dokumenta elektroniniu parašu
pasirašė [redacted]
Data: 2020-02-18 16:56:59



VALSTYBĖS ĮMONĖ REGISTRŲ CENTRAS

Lvovo g. 25-101, 09320 Vilnius, tel. (8 5) 268 8262, faks. (8 5) 268 8311, el. p. info@registrucentras.lt

LIETUVOS RESPUBLIKOS JURIDINIŲ ASMENŲ REGISTRO
ELEKTRONINIS SERTIFIKUOTAS IŠRAŠAS

2020-02-18 16:56:50

PRIEIGOS RAKTAS: 77-2716462-861487

Šiuo prieigos raktu gautas išrašas yra oficialus dokumentas. Tretieji asmenys, gavę iš juridinio asmens, filialo ar atstovybės galiojantį prieigos raktą, negali reikalauti pateikti spausdinto popieriuje registro išrašo, kadangi saugiu elektroniniu parašu pasirašytas dokumentas, turi tokią pat teisinę galią kaip ir rašytinis dokumentas.

1. Juridinių asmenų registre įregistruota:

Pavadinimas: **UAB "STATAS"**
Kodas: **300013698**
Buves kodas: **1417994**
Teisinė forma: **Uždaroji akcinė bendrovė**
Teisinis statusas: **Teisinis statusas neįregistruotas**
Buveinės adresas: **Mažeikių r. sav., Tirkšlių sen., Jautakių k., Poilsio 2-oji g. 24**
NTR objekto kodas: **4400-2730-4523**
Įregistravimo data: **2004-03-29**
Versija: **33 (2020-02-18)**
Duomenų būklė: **Pilnai sutvarkyti duomenys**

2. Filialai, atstovybės registruoti Lietuvoje: įrašų nėra

3. Kapitalas ir akcijos:

Įstatinio kapitalo dydis: **14481 Eur**
Akcijų skaičius: **50 vnt.**
Vardinių paprastųjų akcijų skaičius: **50 vnt.**
Vardinės paprastosios akcijos nominali vertė: **289.62 Eur**

4. Veiklos tikslai ir rūšys:

Tikslai: **veiklos vykdymas ir organizavimas, siekiant pajamų ir pelno gavimo. Pagrindinė veikla: pastatų statyba ir statybų plėtra; pastatų energinio naudingumo matavimas ir skaičiavimas; projektiniai - konstruktoriniai darbai; architektūriniai sprendimai; inžinerinė veikla ir su ja susijusios techninės konsultacijos; geodeziniai, kadastriniai bei topografiniai matavimai; pastatų ir patalpų įrengimas bei dizainerio paslaugos; prekyba nekilnojamuoju turto; nekilnojamojo turto eksploatavimas ir kitos sutartinės jo priežiūros paslaugos; prekyba statybinėmis medžiagomis; statybos mechanizmų bei įrangos nuoma; pastatų renovacija, patalpų remontas ir kita susijusi veikla.**

5. Organai:

5.1. Registruota: **Visuotinis akcininkų susirinkimas**
Nuo 2004-03-29

5.2. **Vadovas**

KOPIJA TIKRA

Projekto vadovas
Tadeuš Jūeškūnec

Registruota: Nuo 2004-03-29

5.2.1.

Asmuo: V [redacted] S [redacted], a.k. [redacted], direktorius

Paskyrimo (išrinkimo) data 2004-03-18

Registruota: Nuo 2004-03-29

Mažeikių r. sav., Tirkšlių sen., Jautakių k., Poilsio 2-oji g. 24

6. Dalyviai:

6.1.

Akcininkas

Registruota: Nuo 2004-03-29

6.1.1.

Asmuo: V [redacted] S [redacted], a.k. [redacted]

Registruota: Nuo 2004-03-29

Mažeikių r. sav., Tirkšlių sen., Jautakių k., Poilsio 2-oji g. 24

7. Taisyklė, pagal kurią asmenys veikia juridinio asmens vardu:

7.1.

Vienasmenis atstovavimas

Registruota: Nuo 2013-01-23

Aprašymas: Juridinio asmens vardu veikia vadovas

8. Licencijuojama veikla: įrašų nėra

9. Kiti duomenys:

Finansinių metų pradžia: 01-01

Finansinių metų pabaiga: 12-31

10. Žymos: įrašų nėra

11. Bankrotas: įrašų nėra

12. Veiklos apribojimai: įrašų nėra

13. Steigimo dokumentai:

13.1

Įstatai

Dokumento data: 2016-12-09

Registruotas: 2016-12-14

14. Kita informacija: įrašų nėra

15. Kontaktinė informacija:

Mobilusis telefonas: 868673375

Elektroninio pašto adresas: info@uabstatas.lt

Internetinės svetainės adresas: www.uabstatas.lt

2020-02-18 16:56:50

Išrašas tikras, turi prima facie galią

Dokumentą paruošė:

Asmenų registrų tvarkymo tarnybos Juridinių
asmenų registro departamento JAR Telšių skyriaus

Skyriaus vadovė

I [redacted] P [redacted]

KOPIJA TIKRA
Projekto vadovas
Tadeuš Jlaškunec

ĮSAKYMAS

2020 m. liepos 01 d. Nr. 20/06

Žemaitijos g. 65-6, Mažeikiai

Skiriu T. Meškunec (Diplomo. Nr. 31324) projekto vadovu „Kitos (fermų) paskirties pastato keitimo į sandėliavimo paskirties pastatą adresu: Šiaulių kel. 37, Daubiškių k., Mažeikių r. sav., rekonstravimo projektas“ projektavimo darbams.

Direktorius



Viktoras Sietkus



KOPIJA TIKRA
Projekto vadovas
Tadeuš Meškunec





STATYBOS PRODUKCIJOS
SERTIFIKAVIMO CENTRAS

Valstybės įmonė Statybos produkcijos sertifikavimo centras, įmonės kodas 110068926, Linkmenų g. 28, LT-08217 Vilnius

KVALIFIKACIJOS ATESTATAS

Nr.31324

Tadeuš Meškunec

Suteikta teisė eiti ypatingojo statinio projekto vadovo ir ypatingojo statinio projekto vykdymo priežiūros vadovo pareigas.

Statiniai: gyvenamieji ir negyvenamieji pastatai, inžineriniai tinklai (vandentiekio, šilumos, nuotekų šalinimo), susisiekimo komunikacijos (gatvės), sporto paskirties inžineriniai statiniai, taip pat minėti statiniai, esantys kultūros paveldo objekto teritorijoje, jo apsaugos zonoje, kultūros paveldo vietovėje.

Direktorius



Valdemaras Gauronskis

KOPIJA TEKSTUI
Projekto vadovas
Tadeuš Meškunec

23431





Išduotas 2019 m. gegužės 10 d.

Pirmą kartą išduotas 2013 m. gegužės 31 d.

Kvalifikacijos atestatų registras skelbiamas www.spsc.lt

SITUACIJOS PLANAS M1:500





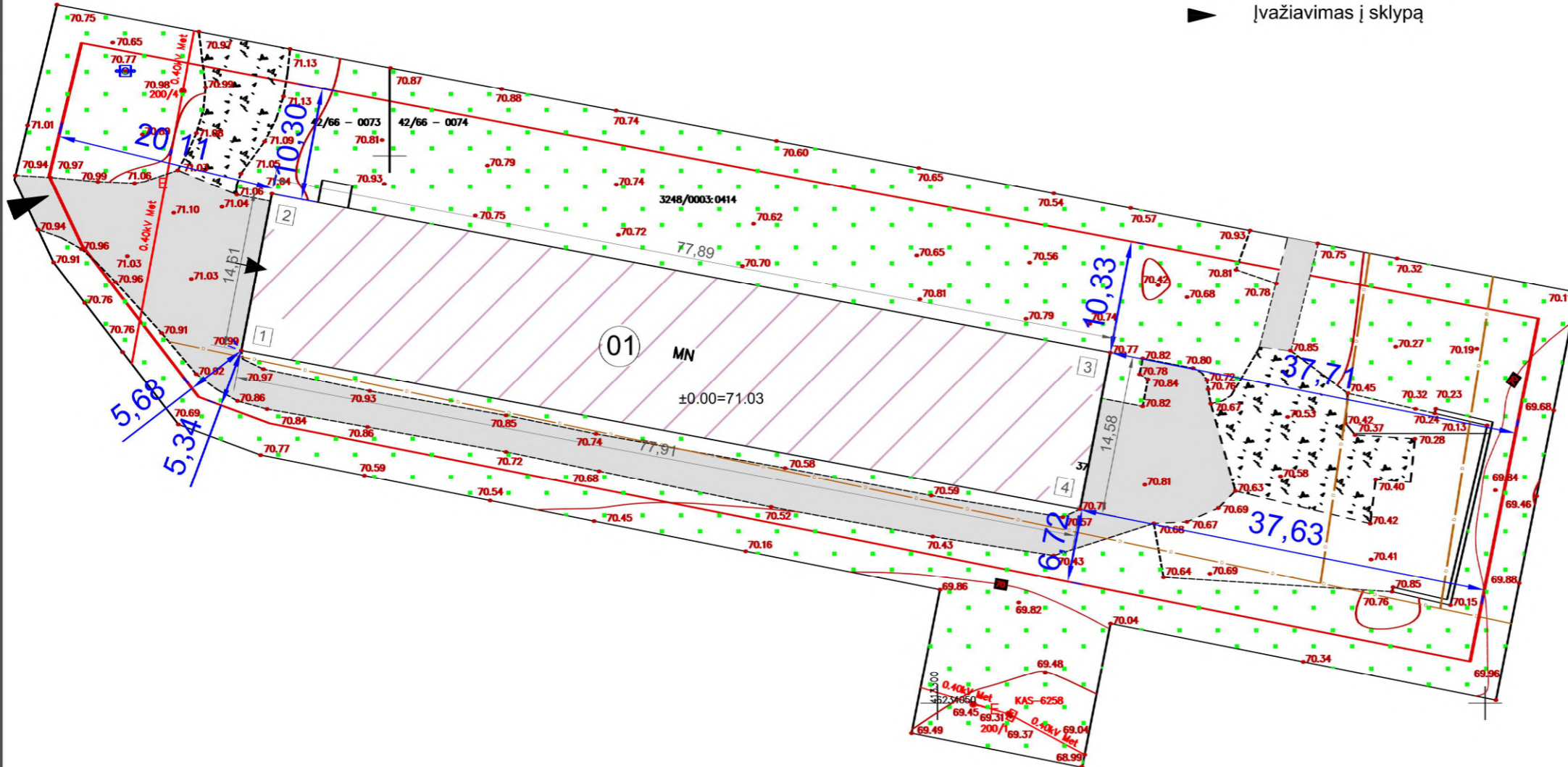

Koordinacių sistema - LKS 1994
Aukščių sistema - Baltijos
SUTARTINIAI ŽYMĖJIMAI

-  Esamas pastatas
-  Sklypo riba
-  Įėjimas į esamą pastatą
-  Įvažiavimas į sklypą



Situacijos schema



-  E0.40kV Met Esamas žemosios įtampos oro linijos laidas
-  Esama skirstomoji, įvadinė elektros tinklo skirstomoji spinta
-  Esamas uždaras drenžas
-  Esamas šachtinis vandens šulinys
-  Esama asfaltbetonio danga
-  Esama žvyro danga

TECHNO-EKONOMINIAI RODIKLIAI

RODIKLIO PAVADINIMAS	RODIKLIS
Bendras plotas	1038.56m ²
Pagrindinis plotas	919,16m ²
Pagalbinis plotas	119.40m ²
Tūris	3795m ³
Sklypo plotas	4098m ²
Sklypo užstatymo intensyvumas	25.34%
Sklypo užstatymo plotas	1146.00m ²
Sklypo užstatymo tankumas	27.96%

Nr.	Y	X
1	413236.47	6234082.21
3	413239.26	6234096.55
4	413315.78	6234082.03
5	413313.02	6234067.71



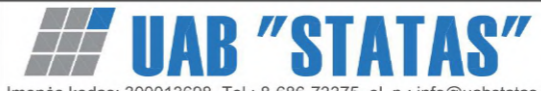

Pastabos:

1. Projektas atitinka statybos normas, higienos, gamtosaugos ir priešgaisrinius reikalavimus.
2. Projekto sprendinius galima keisti tik gavus projekto autoriaus sutikimą.
3. Projektuojamo garažo ±0.00=71.03.

Atestato Nr.				Objektas:	Kitos (fermų) paskirties pastato keitimo į sandėliavimo paskirties pastatą adresu: Šiaulių kel. 37, Daubiškių k., Mažeikių r. sav., rekonstravimo projektas		
31324	PV	T. Meškunec	2020-02	Brėžinys:	Situacijos planas M1:500		
Stadija	Užsakovas:			Laida	0		
PP	D. [redacted] J. [redacted]			Lapas	Lapų		
				ST-200501-PP	1	8	







DANGŲ PLANAS M1:500

Koordinacių sistema - LKS 1994
Aukščių sistema - Baltijos
SUTARTINIAI ŽYMĖJIMAI

-  Rekonstruojamas pastatas
-  Sklypo riba
-  Įėjimas į pastatą
-  Įvažiavimas į sklypą
-  Projektuojama asfaltbetonio danga



Situacijos schema

-  Esamas žemosios įtampos oro linijos laidas
-  Esama skirstomoji, įvadinė elektros tinklo skirstomoji spinta
-  Esamas uždaras drenžas
-  Esamas šachtinis vandens šulinys
-  Esama asfaltbetonio danga
-  Esama žvyro danga

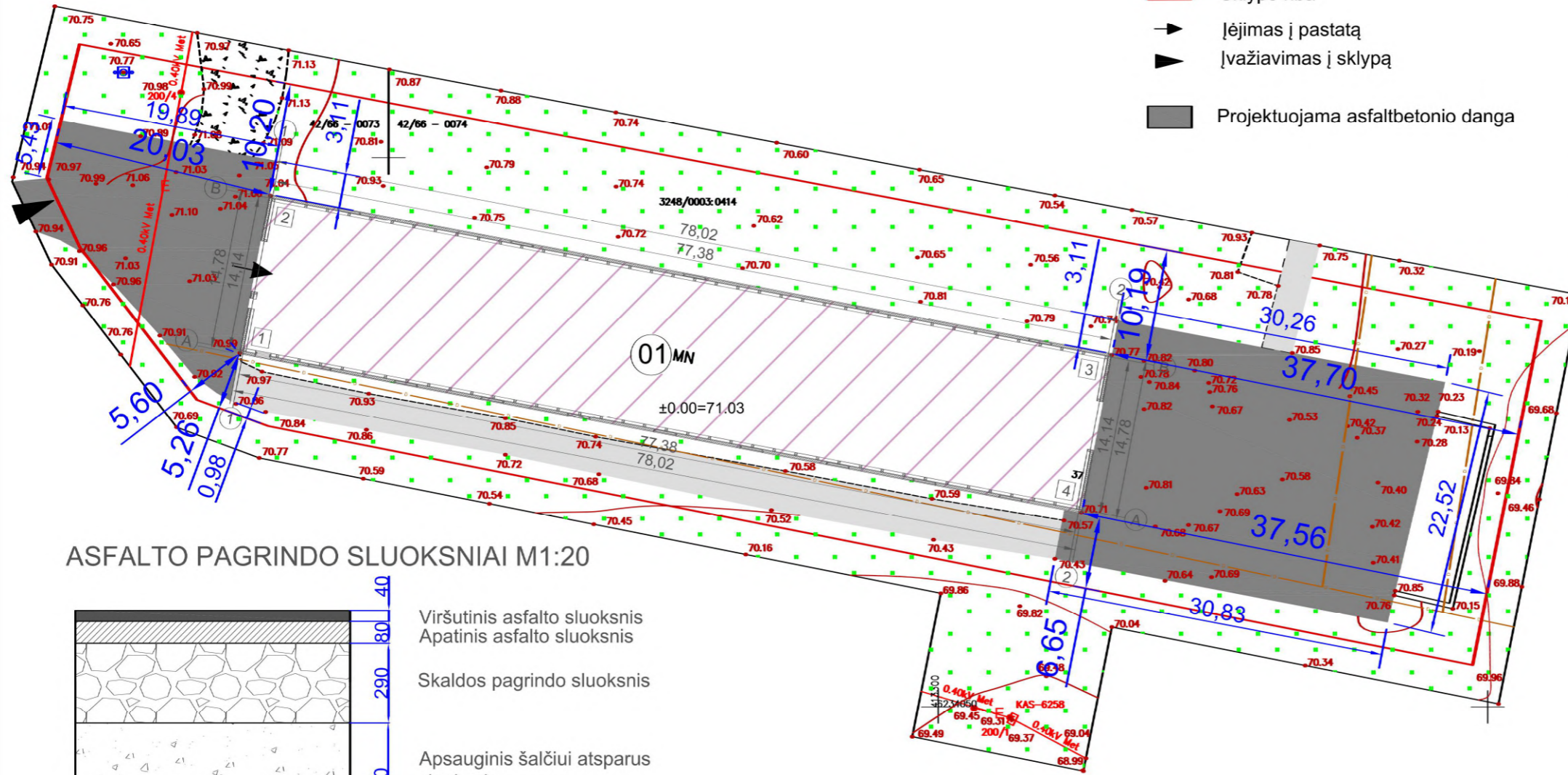

ASFALTO PAGRINDO SLUOKSNIAI M1:20

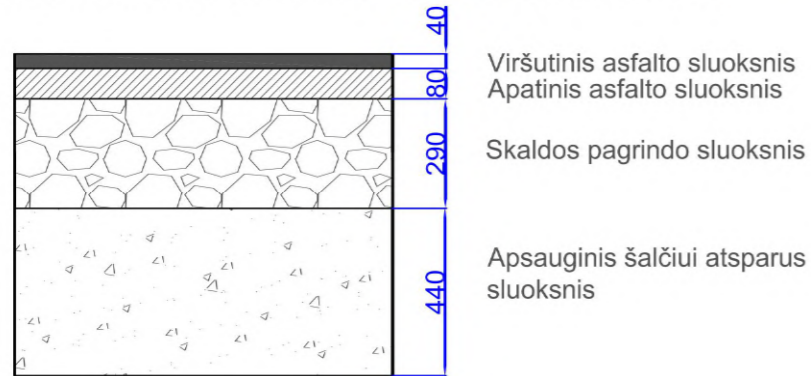

Ašių susikirtimo koordinatės			Pastato kampų koordinatės		
Nr.	Y	X	Nr.	Y	X
1B	413236.79	6234082.40	1	413236.41	6234082.15
1F	413239.42	6234096.29	3	413239.16	6234096.67
7F	413315.46	6234081.95	4	413315.82	6234082.15
7B	413312.82	6234068.01	5	413313.07	6234067.630

Pastabos:

- Projektas atitinka statybos normas, higienos, gamtosaugos ir priešgaisrinius reikalavimus.
- Projekto sprendinius galima keisti tik gavus projekto autoriaus sutikimą.
- Projektuojamo garažo $\pm 0.00=71.03$.

TECHNO-EKONOMINIAI RODIKLIAI

RODIKLIO PAVADINIMAS	RODIKLIS
Bendras plotas	1048.64m ²
Pagrindinis plotas	1048.64m ²
Pagalbinis plotas	0m ²
Tūris	6582,30m ³
Sklypo plotas	4098m ²
Sklypo užstatymo intensyvumas	25.46%
Sklypo užstatymo plotas	1186.67m ²
Sklypo užstatymo tankumas	28.96%

Atestato Nr.				Objektas:	Kitos (fermų) paskirties pastato keitimo į sandėliavimo paskirties pastatą adresu: Šiaulių kel. 37, Daubiškių k., Mažeikių r. sav., rekonstravimo projektas		
31324	PV	T. Meškunec	2020-02	Brėžinys:	Dangų planas M1:500		
Stadija	Užsakovas: D. [redacted] J. [redacted]			Laida	0		
PP	ST-200501-PP			Lapas	2		
				Lapų	8		

ESAMAS AUKŠTO PLANAS AŠYSE 1-2 M1:250

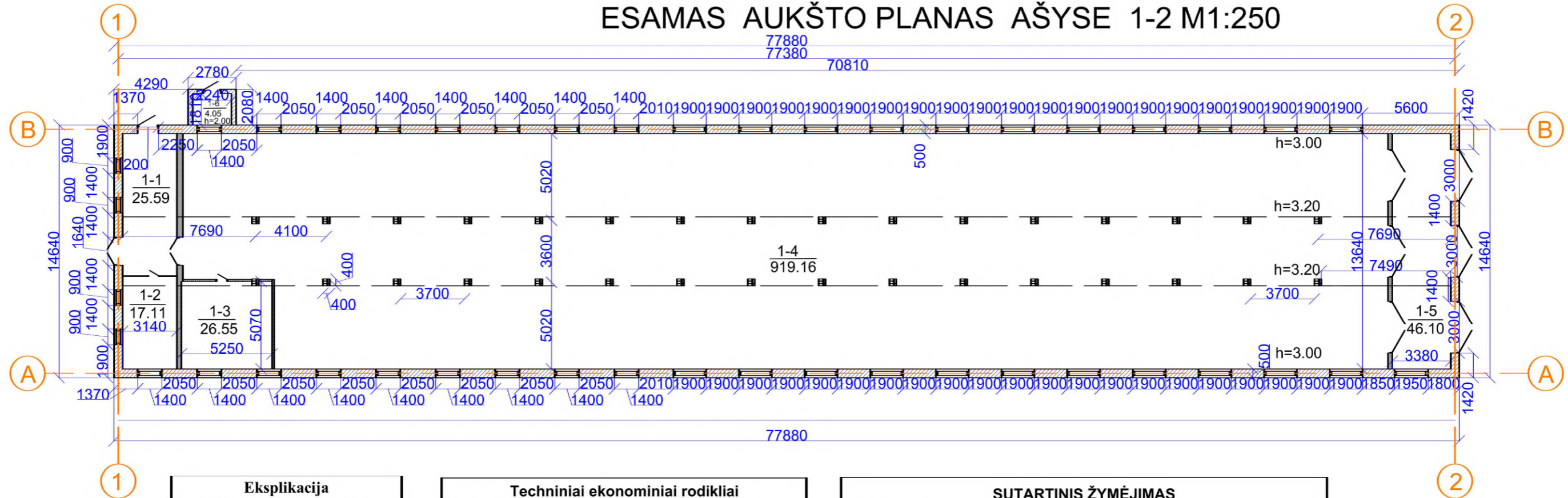

Eksplikacija		
Nr.	Patalpų pavadinimai	Plotas
1.	Koridorius	25,59 m ²
2.	Sandėlis	17,11 m ²
3.	Sandėlis	26,55 m ²
4.	Kiaulidė	919,16 m ²
5.	Koridorius	46,10 m ²
6.	Sandėlis	4,05 m ²
Iš viso		1038,56 m²

Techniniai ekonominiai rodikliai		
Nr.	Rodiklio pavadinimas	Plotas
1.	Bendras plotas	1038,56 m ²
2.	Pagrindinis plotas	919,16 m ²
3.	Pagalbinis plotas	119,40 m ²
4.	Pastato užstatomas plotas	1146 m ²
5.	Pastato tūris	3795 m ³

SUTARTINIS ŽYMĖJIMAS	
	Esamos sienos
	Esamos pertvaros
	Esami langai
	Esami vartai
	Esamos durys
	Esamos stogo konstrukcijos
	Esamos plytų mūro kolonos

Atestato Nr.				Objektas: Kitos (fermų) paskirties pastato keitimo į sandėliavimo paskirties pastatą adresu: Šiaulių kel. 37, Daubiškių km., Mažeikių r. sav., rekonstravimo projektas		
31324	PV	T. Meškunec	2020-02	Brėžinys:		Laida
				Esamas aukšto planas ašyse 1-2 M1:250		0
Stadija	Užsakovas:			ST-200501-PP		Lapas
PP	D [redacted] J [redacted]					Lapų
						3
						8

PROJEKTUOJAMAS AUKŠTO PLANAS AŠYSE 1-2 M1:250

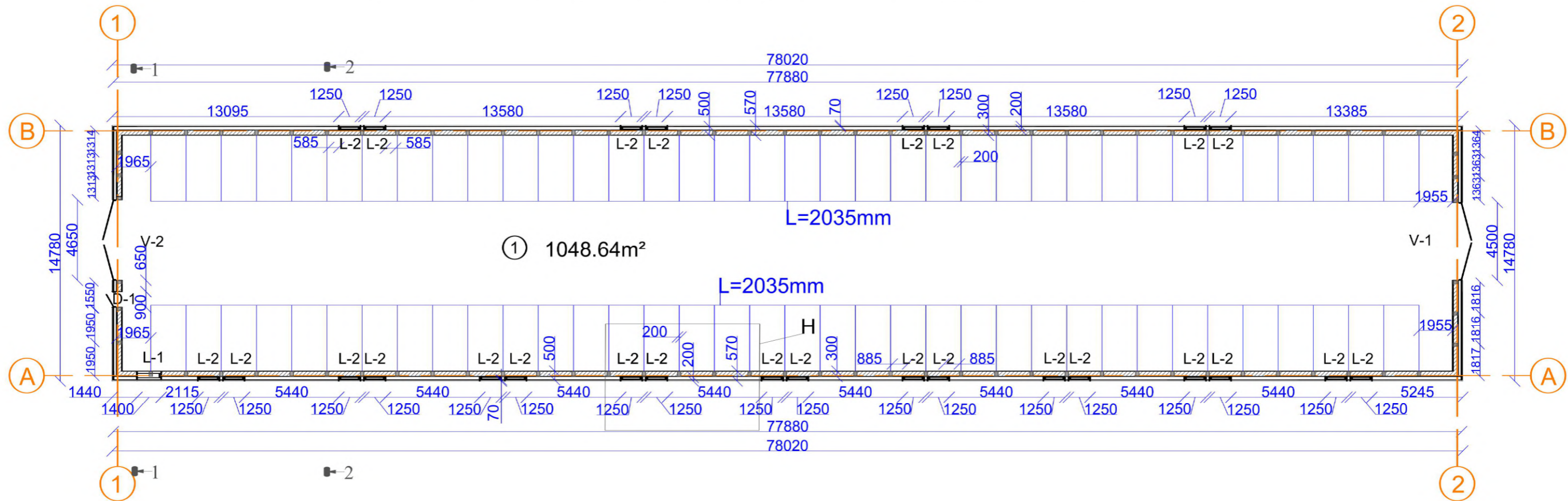

Sienos detalė (H) M1:50

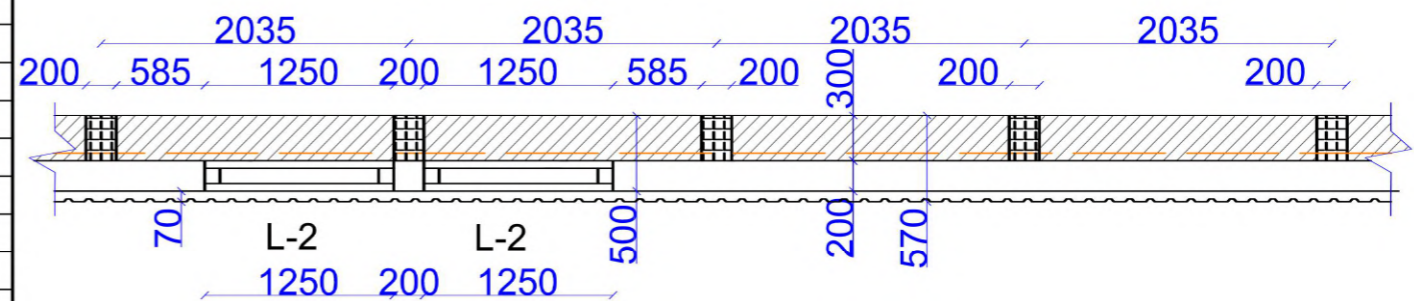

SUTARTINIS ŽYMĖJIMAS

	Esamos silikatinė plytų sienos 500mm
	Projektuojamos sienos -silikatiniai blokėliai 200mm
	Projektuojamos kolonos 300x200mm kas 2.035m
	Projektuojami langai 1.25x1.25m 26vnt
	Projektuojami vartai 4.5x4.3m ir 4.65x4.3m
	Projektuojamos durys 2.1x0.9 m - 1vnt

Eksplicacija

Nr	Patalpos	Plotas m²
1	Sandėlis	1048.64
Techniniai ekonominiai rodikliai		
	Pavadinimas	Plotas m²
	Bendrasis plotas	1048.64
	Pagrindinis plotas	1048.64
	Pagalbinis plotas	0.00
	Užstatymo plotas	1173.60
	Statybinis tūris	6582.30m³

Atestato Nr.				Objektas: Kitos (fermų) paskirties pastato keitimo į sandėliavimo paskirties pastatą adresu: Šiaulių kel. 37, Daubiškių km., Mažeikių r. sav., rekonstravimo projektas
31324	PV	T. Meškunec	2020-02	Brėžinys: Projektuojamas aukšto planas ašyse 1-2 M1:250 Sienos detalė (H) M1:50
Stadija	Užsakovas: D [redacted] J [redacted]			Lapų
PP	ST-200501-PP			Lapų
				4 8

ESAMAS FASADAS AŠYSE A-B M1:100

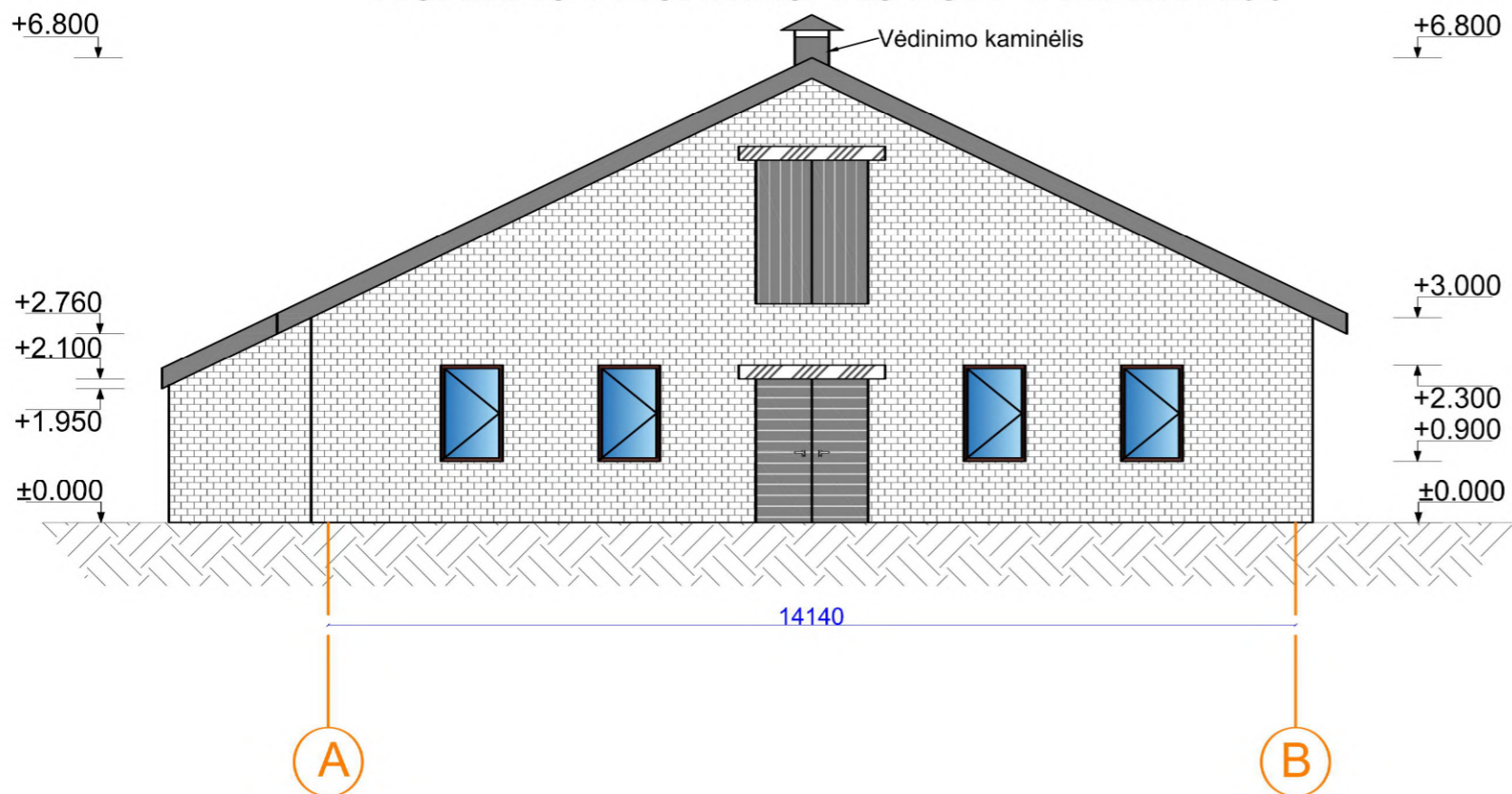

ESAMAS FASADAS AŠYSE B-A M1:100

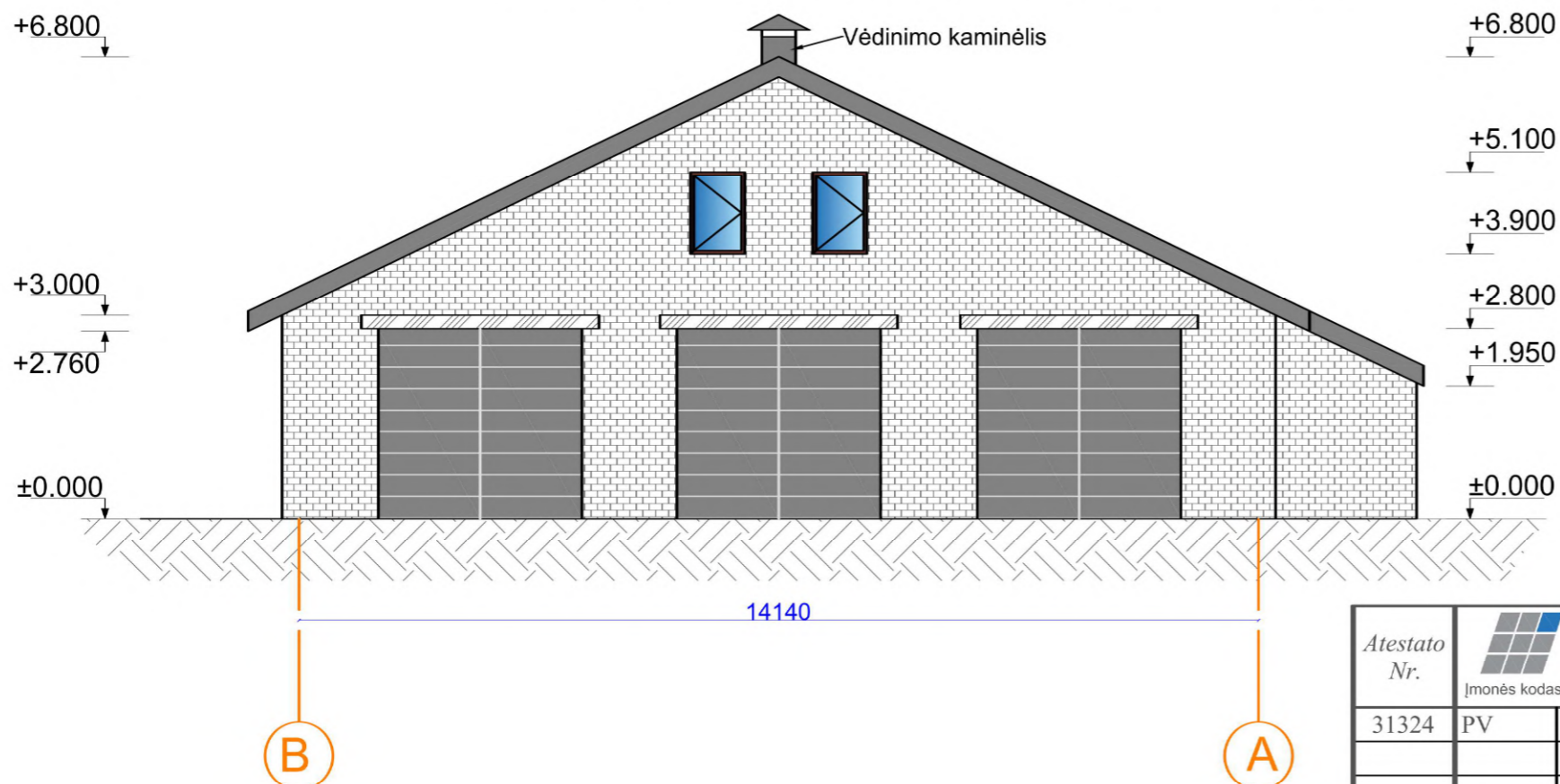

SUTARTINIS ŽYMĖJIMAS

	Esama silikatinių plytų siena
	Esama stogo danga: asbescementis šiferis, pilkos spalvos
	Esamos medinės durys ir vartai
	Stiklo plokštuma - langai mediniais rėmais
	Esamos sąramos
	Gruntas

Atestato Nr.					Objektas: Kitos (fermų) paskirties pastato keitimo į sandėliavimo paskirties pastatą adresu: Šiaulių kel. 37, Daubiškių km., Mažeikių r. sav., rekonstravimo projektas	
	Įmonės kodas: 300013698, Tel.: 8-686-73375, el. p.: info@uabstatas.lt					
31324	PV	T. Meškunec		2020-02	Brėžinys:	
					Esamas fasadas ašyse A-B M1:100	Laida
					Esamas fasadas ašyse B-A M1:100	0
Stadija	Užsakovas:					Lapas
PP	D [redacted] J [redacted]				ST-200501-PP	Lapų
						5
						8

ESAMAS FASADAS AŠYSE 2-1 M1:250

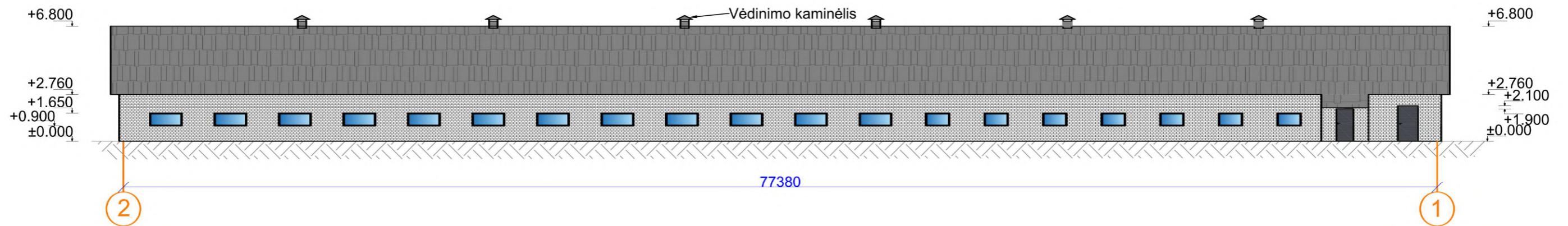

ESAMAS FASADAS AŠYSE 1-2 M1:250

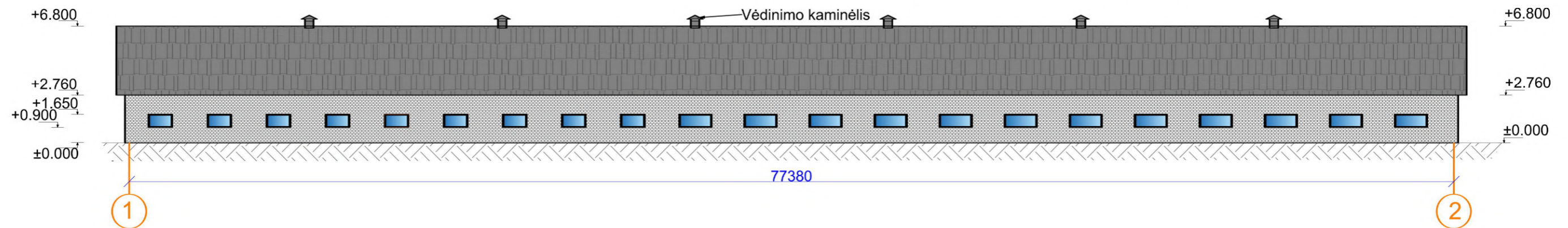

SUTARTINIS ŽYMĖJIMAS

	Esama silikatinių plytų siena
	Esama stogo danga: asbescementis šiferis, pilkos spalvos
	Esamos medinės durys ir mediniai vartai
	Stiklo plokštuma - langai mediniais rėmais
	Gruntas

Atestato Nr.					Objektas: Kitos (fermų) paskirties pastato keitimo į sandėliavimo paskirties pastatą adresu: Šiaulių kel. 37, Daubiškių km., Mažeikių r. sav., rekonstravimo projektas		
	31324	PV	T. Meškunec	2020-02	Brėžinys:		Laida
					Esamas fasadas ašyse A-B M1:250		0
					Esamas fasadas ašyse B-A M1:250		
Stadija	Užsakovas:				ST-200501-PP	Lapų	Lapų
PP	D [redacted] J [redacted]					6	8

PROJEKTUOJAMAS FASADAS AŠYSE A-B M1:100

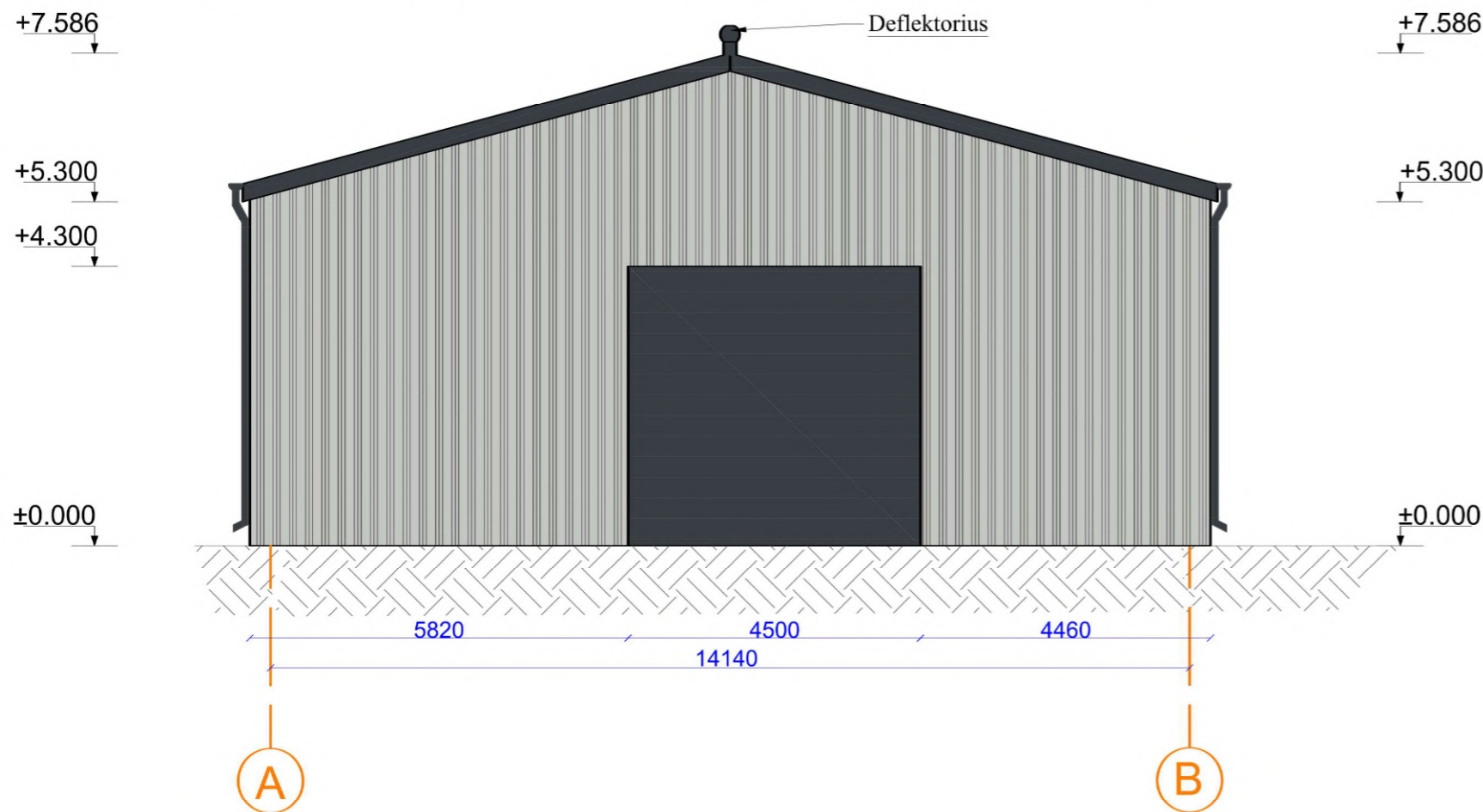

PROJEKTUOJAMAS FASADAS AŠYSE B-A M1:100

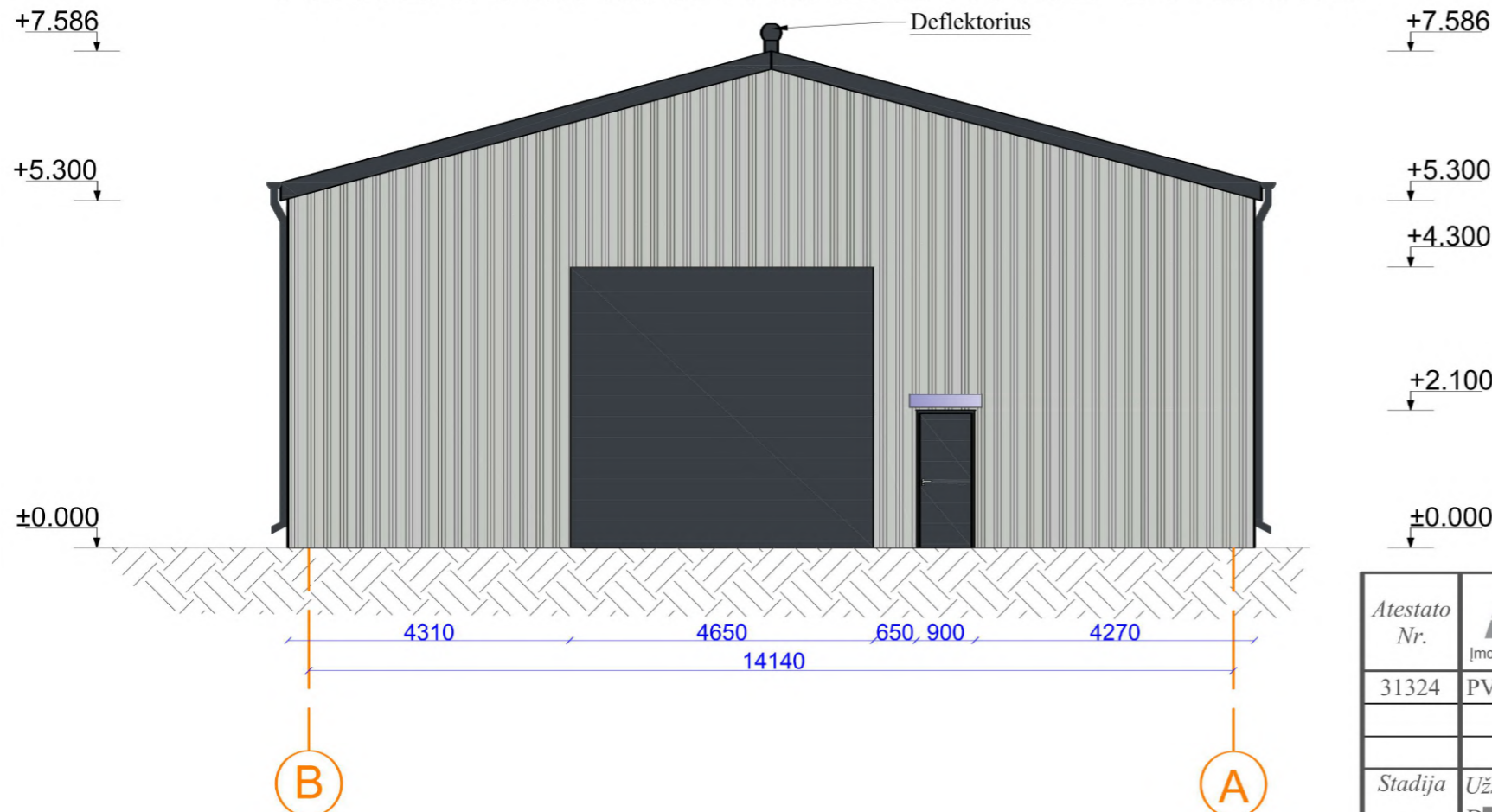

SUTARTINIS ŽYMĖJIMAS	
	Sienos danga: skarda, šviesiai pilkos spalvos RAL7035
	Stogo danga: skarda, tamsiai pilkos spalvos RAL7016
	Vartai 4.5x4.5m, tamsiai pilkos spalvos RAL7016
	Gruntas

Atestato Nr.					Objektas: Kitos (fermų) paskirties pastato keitimo į sandėliavimo paskirties pastatą adresu: Šiaulių kel. 37, Daubiškių km., Mažeikių r. sav., rekonstravimo projektas
	31324	PV	T. Meškunec	2020-02	
Stadija	Užsakovas: D [redacted] J [redacted]				Brėžinys:
PP					Projektuojamas fasadas ašyse A-B M1:100 Projektuojamas fasadas ašyse B-A M1:100
					Lapas
					7
					Lapų
					8

PROJEKTUOJAMAS FASADAS AŠYSE 2-1 M1:250

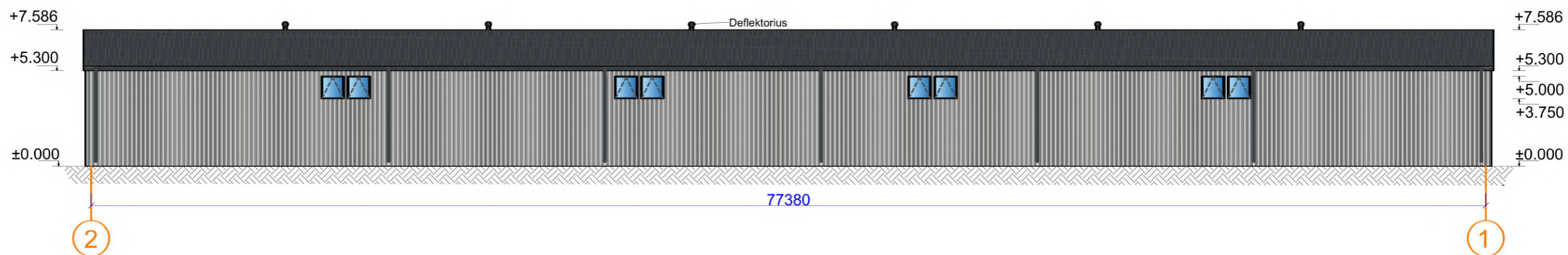

PROJEKTUOJAMAS FASADAS AŠYSE 1-2 M1:250

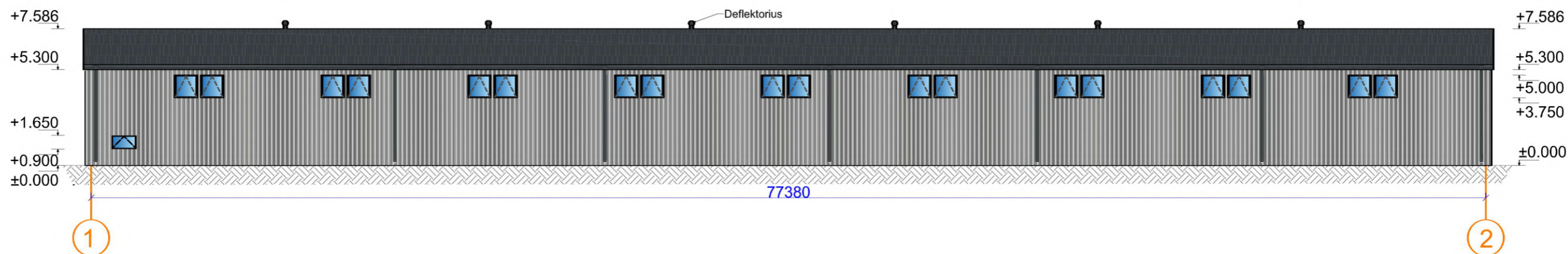

SUTARTINIS ŽYMĖJIMAS

	Sienos: skarda 20mm, šviesiai pilkos spalvos - RAL7035
	Stogas: skarda, amsiai pilkos spalvos - RAL7016
	Latakai ir lietvamzdžiai, spalva RAL 7016
	Stiklo plokštuma - langai baltais rėmais 3.00x1.25m
	Gruntas

Atestato Nr.					Objektas: Kitos (fermų) paskirties pastato keitimo į sandėliavimo paskirties pastatą adresu: Šiaulių kel. 37, Daubiškių km., Mažeikių r. sav., rekonstravimo projektas		
	Įmonės kodas: 300013698, Tel.: 8-686-73375, el. p.: info@uabstatas.lt						
31324	PV	T. Meškunec		2020-02	Brėžinys:		Laida
					Projektuojamas fasadas ašyse 1-2 M1:250		0
					Projektuojamas fasadas ašyse 2-1 M1:250		
Stadija	Užsakovas:				ST-200501-PP	Lapas	Lapų
PP	D. [redacted] J. [redacted]					8	8