



# ASP

ARCHITEKTURINIAI STATYBINIAI PROJEKTAI

Statytojas/ Užsakovas:	UAB „KARSEDA“
Statinio projekto pavadinimas:	SAVITARNOS AUTOPLOVYKLOS, AUTOMATINĖS DEGALINĖS NAUJOS STATYBOS IR PASTATO - SANDĖLIO 2F1p REKONSTRAVIMAS Į MAITINIMO PASKIRTIES PASTATĄ, PLUNGĖS R. SAV., BABRUNGO SEN., PAKERŲ K., RIETAVO G. 109, STATYBOS PROJEKTAS
Statinių kategorija:	II GR. NESUDĖTINGI STATINIAI; NEYPATINGAS STATINYS
Statinio projekto Nr.:	2020.06/01-SPP
Statinių grupė (kompleksas):	II GR. NESUDĖTINGI STATINIAI; NEYPATINGAS STATINYS
Statybos rūšis:	STATINIŲ GRIOVIMAS NAUJO STATINIO STATYBA STATINIO REKONSTRAVIMAS
Projektavimo etapas:	STATYBOS PROJEKTINIAI PASIŪLYMAI (SPP)

Direktorius	architektas Virginijus Gaidys
Statinio projekto vadovas (Nr. A 965)	architektas Vytautas Martinonis



**STATYBOS PROJEKTINIŲ PASIŪLYMŲ DOKUMENTŲ SUDĖTIES ŽINIARAŠTIS**  
**TEKSTINIŲ DOKUMENTŲ ŽINIARAŠTIS**

Dokumento žymuo	Lapų sk.	Laida	Dokumento pavadinimas	Pastabos
2020.06/01-SPP-AR	6	0	Aiškinamasis raštas	

**BRĖŽINIŲ ŽINIARAŠTIS**

Brėžinio žymuo	Lapų sk.	Laida	Brėžinio pavadinimas	Pastabos
2020.06/01-SPP-SP-B.1	1	0	Sklypo planas M1:500	
2020.06/01-SPP-SA-B.1	1	0	Projektuojamo objekto vizualizacija	
2020.06/01-03-SPP-SA-B.1	1	0	Projektuojama stoginė (plovykla, II gr. nesudėtingas statinys) Plovyklos planas, stogo planas M1:100	
2020.06/01-03-SPP-SA-B.2	1	0	Projektuojama stoginė (plovykla, II gr. nesudėtingas statinys) Pjūvis 1-1, pjūvis 2-2, pjūvis 3-3 M1:100	
2020.06/01-03-SPP-SA-B.3	1	0	Projektuojama stoginė (plovykla, II gr. nesudėtingas statinys) Fasadai M1:100	
2020.06/01-04-SPP-SA-B.1	1	0	Projektuojama automatinė degalinė (II gr. nesudėtingas statinys) Fasadai M1:100	
2020.06/01-07-SPP-SA-B.1	1	0	Projektuojama techninė patalpa (I gr. nesudėtingas statinys) Fasadai M1:100	
KTD 2500-50-20/20/10 BV	1	0	Požeminė dvisienė 50m <sup>3</sup> skysto kuro talpykla su apsauginiu apvalkalu (bendras vaizdas)	
2020.06/01-01-SPP-SA-B.1	1	0	Rekonstruojamo pastato - sandėlis 2F1p į maitinimo paskirties pastatą fasadai M1:200	

**PRIDEDAMŲ DOKUMENTŲ ŽINIARAŠTIS**

Eil.Nr.	Dokumento žymuo	Dokumento pavadinimas	Pastabos
1.		Projektinių pasiūlymų rengimo užduotis	2020-06-01
2.	68/13278	VĮ registrų centras. Nekilnojamojo turto registro centrinio duomenų banko išrašas	1998-05-04

0	2020	Statybos projektinių pasiūlymų viešinimui		
Laida	Išleidimo data	Laidos statusas, keitimo priežastis (jei taikoma)		
Kval. dok. Nr.	UAB "Architektūriniai statybiniai projektai"		SAVITARNOS AUTOPLOVYKLOS, AUTOMATINĖS DEGALINĖS NAUJOS STATYBOS IR PASTATO - SANDĖLIO 2F1p REKONSTRAVIMAS Į MAITINIMO PASKIRTIES PASTATĄ, PLUNGĖS R. SAV., BABRUNGO SEN., PAKERŲ K., RIETAVO G. 109, STATYBOS PROJEKTAS	
A965	PV	V.Martinonis	STATYBOS PROJEKTINIAI PASIŪLYMAI BYLOS (SEGTUVO) DOKUMENTŲ SUDĖTIES ŽINIARAŠTIS	
			Laida	0
LT	UAB „KARSEDA“		2020.06/01-SPP-BSŽ	Lapas Lapų 1 2

Eil.Nr.	Dokumento žymuo	Dokumento pavadinimas	Pastabos
3.		Žemės sklypo plano fragmentas Rietavo g. 109, Pakerų k., Plungės r. sav.	
4.		Žemės sklypo planas M1:500	2019-11-20
5.	80/5143	VĮ registru centras. Nekilnojamojo turto registro centrinio duomenų banko išrašas	1998-01-22
6.	095883	Projekto rengėjo registravimo pažymėjimas	2006-10-10
7.	PV-17	UAB „Architektūriniai statybiniai projektai“. Įsakymas dėl statinio projekto ir projekto vykdymo priežiūros vadovo skyrimo.	2017-02-09
8.	A965	PV kvalifikacijos atestatas	2013-05-15
9.	3626	PDV kvalifikacijos atestatas	2015-12-17
10.	PR2190278	Statinio projektuotojo civilinės atsakomybės privalomojo draudimo liudijimas	2019-08-28 iki 2020-08-28

**PROJEKTUI PARENGTI NAUDOTOS LICENCIJUOTOS PROJEKTAVIMO PROGRAMINĖS ĮRANGOS SĄRAŠAS**

Eil.Nr.	Programinės įrangos pavadinimas	Pastabos
1.	Windows 10	
2.	Office Home & Business 2016	
3.	ZWCAD Classic	
4.	Adobe acrobat Reader DC	

2018.02/01-SPP-BSŽ	Lapas	Lapų	Laida
	2	2	0

**STATYBOS PROJEKTINIAI PASIŪLYMAI  
AIŠKINAMASIS RAŠTAS**

**1. BENDRIEJI DUOMENYS**

**ŽEMĖS SKLYPAS IR TEISĖS Į JĮ.**

Žemės sklypo adresas: Plungės r. sav., Babrungo sen., Pakerų k., Rietavo g. 109.

Žemės sklypo kadastrinis Nr.: 6824/0004:208 Glaudžių k.v.

Žemės sklypo plotas: 0,4112 ha.

Žemės sklypo pagrindinė tikslinė naudojimo paskirtis:

- Kita.

Žemės sklypo naudojimo būdas:

- Komerčinės paskirties objektų teritorija.

Projektuojamas žemės sklypas priklauso nuosavybės teise:

- Lietuvos respublika a.k. 111105555;

Valstybės ir savivaldybių patikijimo žemės teisė:

- NŽT prie Žemės ūkio ministerijos a.k. 188704927;

Sudaryta nuomos sutartis:

- UAB „Karseda“ į.k. 171043421;

Specialiosios naudojimo sąlygos:

- Kelių apsaugos zonos (III skyrius, antrasis skirsnis);

Servitutai:

- Kelio servitutas - teisė važiuoti transporto priemonėmis (tarnaujantis).

**PROJEKTUOJAMAME SKLYPE ESANTYS NEKILNOJAMIEJI DAIKTAI:**

Projektuojamame sklype yra esami statiniai kuriuos numatoma griauti:

- Pastatas – degalinė 1H1p (unik. Nr. 6898-4007-3015);
- Pastatas – sandėlis 2F1p (unik. Nr. 6898-4007-3026);
- Kiti inžineriniai statiniai - kiemo statiniai (unik. Nr. 1990-0022-7014).

**STATYTOJAS (UŽSAKOVAS):**

- UAB „Karseda“ į.k. 171043421;

**STATINIO (KOMPLEKSO) PAVADINIMAS:**

Savitarnos autoplovyklos, automatinės degalinės naujos statybos ir pastato - sandėlio 2F1p rekonstravimas į maitinimo paskirties pastatą, Plungės r. sav., Babrungo sen., Pakerų k., Rietavo g. 109, statybos projektas.

**PROJEKTAVIMO ETAPAI (STADIJOS):**

Statybos projektiniai pasiūlymai (SPP).

**PROJEKTUOJAMŲ STATINIŲ PASKIRTIS, STATYBOS RŪŠIS IR KATEGORIJA :**

Vadovaujantis STR 1.01.03:2017 „Statinių klasifikavimas“ ir STR 1.01.08:2002 „Statinio statybos rūšys“, projektuojami statiniai priskiriami:

0	2020	Statybos projektinių pasiūlymų viešinimui			
Laida	Išleidimo data	Laidos statusas, keitimo priežastis (jei taikoma)			
Kval. dok. Nr.	UAB “Architektūriniai statybiniai projektai”			SAVITARNOS AUTOPLOVYKLOS, AUTOMATINĖS DEGALINĖS NAUJOS STATYBOS IR PASTATO - SANDĖLIO 2F1p REKONSTRAVIMAS Į MAITINIMO PASKIRTIES PASTATĄ, PLUNGĖS R. SAV., BABRUNGO SEN., PAKERŲ K., RIETAVO G. 109, STATYBOS PROJEKTAS	
A965	PV	V.Martinonis		STATYBOS PROJEKTINIAI PASIŪLYMAI AIŠKINAMASIS RAŠTAS	
				Laida	0
LT	UAB „KARSEDA“			2020.06/01-SPP-AR	Lapas 1
				Lapų	6

Žymuo projekte	Projektuojamas objektas	Statinio paskirtis	Statybos rūšis	Statinio kategorija
2020.06/01-01	Rekonstruojamas pastatas – sandėlis 2F1p į maitinimo paskirties pastatą.	7.5. maitinimo paskirties pastatai	Statinio rekonstravimas	neypatingasis statinys
2020.06/01-02	Griaunamas pastatas – degalinė 1H1p	7.3. prekybos paskirties pastatai	Statinio griovimas	Nesudėtingasis statinys
2020.06/01-03	Projektuojama stoginė (plovykla)	12. Kitos paskirties inžineriniai statiniai	Nauja statyba	II gr. nesudėtingas statinys
2020.06/01-04	Projektuojama automatinė degalinė	12. Kitos paskirties inžineriniai statiniai	Nauja statyba	II gr. nesudėtingas statinys
2020.06/01-05	Projektuojama automobilių parkavimo aikštelė	12. Kitos paskirties inžineriniai statiniai	Paprastasis remontas	II gr. nesudėtingas statinys
2020.06/01-06	Projektuojama požeminė skysto kuro talpa 50m <sup>3</sup>	9.1. naftos tinklai	Nauja statyba	neypatingas statinys
2020.06/01-07	Projektuojama techninė patalpa	12. Kitos paskirties inžineriniai statiniai	Nauja statyba	I gr. nesudėtingas statinys

#### **KULTŪROS PAVELDO OBJEKTO DUOMENYS:**

Projektuojamas sklypas yra teritorijoje, kuri nėra nekilnojamosios kultūros paveldo vertybė.

#### **ROJEKTUOTOJAS:**

UAB „Architektūriniai statybiniai projektai“, į.k. 300605970, Jonavos g. 62a, Kaunas. Projekto vadovas Vytautas Martinonis, atestato Nr.: A965 (galioja nuo 2013 05 15), tel: 868621372.

#### **ANKSČIAU PARENGTI PROJEKTAI IR IŠDUOTI STATYBOS LEIDIMAI:**

2010-04-15 Plungės rajono savivaldybės administracija yra išdavusi statybos leidimą Nr. 35 (LN-10/255998) degalinės rekonstrukcijai.

#### **PROJEKTO RENGIMO PAGRINDAS:**

Statybos projektinių pasiūlymų (SPP) rengiamo tikslas statybos projektinių pasiūlymų viešinimui.

## **2. NORMATYVINIAI DOKUMENTAI, KURIAIS VADOVAUJANTIS PARENGTAS PROJEKTAS**

### **PRIVALOMŲJŲ SPP RENGIMO DOKUMENTŲ SĄRAŠAS**

- Sklypo kadastro duomenys.
- Projektinių pasiūlymų rengimo užduotis.
- Projekto rengėjų kvalifikaciją patvirtinančių dokumentų kopijos.

### **PAGRINDINIŲ NORMATYVINIŲ STATYBOS TECHNINIŲ DOKUMENTŲ, KURIAIS VADOVAUJANTIS PARENGTAS SPP, SĄRAŠAS:**

#### **LR įstatymai:**

- LR nekilnojamojo kultūros paveldo apsaugos įstatymas.
- LR Statybos įstatymas.
- LR Aplinkos apsaugos įstatymas.
- LR Žemės įstatymas.
- LR Teritorijų planavimo įstatymas.
- LR Atliekų tvarkymo įstatymas

#### **Organizaciniai tvarkomieji statybos techniniai reglamentai:**

- STR 1.01.01:2005 Kultūros paveldo statinio tvarkomųjų statybos darbų reglamentai
- STR 1.01.02:2016 Normatyviniai statybos techniniai dokumentai
- STR 1.01.03:2017 Statinių klasifikavimas
- STR 1.01.04:2015 Statybos produktų, neturinčių darnųjų techninių specifikacijų, eksploatacinių savybių pastovumo vertinimas, tikrinimas ir deklaravimas. Bandymų laboratorijų ir sertifikavimo įstaigų paskyrimas. Nacionaliniai techniniai įvertinimai ir techninio vertinimo įstaigų paskyrimas ir paskelbimas
- STR 1.01.08:2002 Statinio statybos rūšys

2020.06/01-SPP-AR	Lapas	Lapų	Laida
	2	6	0

- STR 1.02.01:2017 Statybos dalyvių atestavimo ir teisės pripažinimo tvarkos aprašas
- STR 1.02.09:2011 Teisės atlikti pastatų energinio naudingumo sertifikavimą įgijimo tvarkos aprašas
- STR 1.03.01:2016 Statybiniai tyrimai. Statinio avarija
- STR 1.03.07:2017 Statinių techninės ir naudojimo priežiūros tvarka. Naujų nekilnojamojo turto kadastro objektų formavimo tvarka
- STR 1.04.02:2011 Inžineriniai geologiniai ir geotechniniai tyrimai
- STR 1.04.03:2012 Inžineriniai geologiniai ir geotechniniai tyrimai Šiaurės Lietuvos karstiniame rajone
- STR 1.04.04:2017 Statinio projektavimas, projekto ekspertizė
- STR 1.05.01:2017 Statybą leidžiantys dokumentai. Statybos užbaigimas. Statybos sustabdymas. Savavališkos statybos padarinių šalinimas. Statybos pagal neteisėtai išduotą statybą leidžiantį dokumentą padarinių šalinimas
- STR 1.06.01:2016 Statybos darbai. Statinio statybos priežiūra
- STR 1.12.06:2002 Statinio naudojimo paskirtis ir gyvavimo trukmė

**Techninių reikalavimų statybos techniniai, paveldo tvarkybos ir kiti reglamentai:**

- STR 2.01.01(1):2005 Esminis statinio reikalavimas „Mechaninis atsparumas ir pastovumas“
- STR 2.01.01(2):1999 Esminiai statinio reikalavimai. Gaisrinė sauga
- STR 2.01.01(3):1999 Esminiai statinio reikalavimai. Higiena, sveikata, aplinkos apsauga
- STR 2.01.01(4):2008 Esminis statinio reikalavimas „Naudojimo sauga“
- STR 2.01.01(5):2008 Esminis statinio reikalavimas „Apsauga nuo triukšmo“
- STR 2.01.01(6):2008 Esminis statinio reikalavimas „Energijos taupymas ir šilumos išsaugojimas“
- STR 2.01.02:2016 Pastatų energinio naudingumo projektavimas ir sertifikavimas
- STR 2.01.06:2009 Statinių apsauga nuo žaibo. Išorinė statinių apsauga nuo žaibo
- STR 2.01.07:2003 Pastatų vidaus ir išorės aplinkos apsauga nuo triukšmo
- STR 2.01.08:2003 Lauko sąlygomis naudojamos įrangos į aplinką skleidžiamo triukšmo valdymas
- STR 2.02.02:2004 Visuomeninės paskirties statiniai
- STR 2.02.05:2004 Nuotekų valyklos. Pagrindinės nuostatos
- STR 2.02.08:2012 Automobilių saugyklų projektavimas
- STR 2.03.01:2001 Statiniai ir teritorijos. Reikalavimai žmonių su negalia reikmėms
- STR 2.05.02:2008 Statinių konstrukcijos. Stogai
- STR 2.05.03:2003 Statybinių konstrukcijų projektavimo pagrindai
- STR 2.05.04:2003 Poveikiai ir apkrovos.
- STR 2.05.05:2005 Betoninių ir gelžbetoninių konstrukcijų projektavimas
- STR 2.05.06:2005 Aliumininių konstrukcijų projektavimas
- STR 2.05.08:2005 Plieninių konstrukcijų projektavimas. Pagrindinės nuostatos
- STR 2.05.09:2005 Mūrinių konstrukcijų projektavimas
- STR 2.05.10:2005 Armocementinių konstrukcijų projektavimas
- STR 2.05.12:2005 Betoninių ir gelžbetoninių konstrukcijų iš tankiojo silikatbetonio projektavimas
- STR 2.05.13:2004 Statinių konstrukcijos. Grindys
- STR 2.05.18:2005 Betoninės ir gelžbetoninės užtvankos ir jų konstrukcijos
- STR 2.05.20:2006 Langai ir išorinės įėjimo durys
- STR 2.05.21:2016 Geotechninis projektavimas. Bendrieji reikalavimai
- STR 2.06.04:2014 Gatvės ir vietinės reikšmės keliai. Bendrieji reikalavimai
- STR 2.07.01:2003 Vandentiekis ir nuotekų šalintuvai. Pastato inžinerinės sistemos. Lauko inžineriniai tinklai
- STR 2.09.02:2005 Šildymas, vėdinimas ir oro kondicionavimas

**Respublikos statybos normos, taisyklės ir kt.:**

- RSN 156-94 Statybinė klimatologija.
- Priešgaisrinės apsaugos ir gelbėjimo departamento prie VRM direktoriaus 2010 m. gruodžio 7 d. įsakymu Nr. 1-338 „Gaisrinės saugos pagrindiniai reikalavimai“.
- LR vyriausiojo valstybinio darbo inspektoriaus įsakymas „Saugos ir sveikatos taisyklės statyboje DT 5-00“ 2000 12 22 Nr. 346.
- LR socialinės apsaugos ir darbo ministro įsakymas „Dėl kėlimo kranų naudojimo taisyklių patvirtinimo“ 2010 m. rugsėjo 17 d. Nr. A1-425.

2020.06/01-SPP-AR	Lapas	Lapų	Laida
	3	6	0

- LST EN 1991–1–2 „Eurokodas 1. Poveikiai konstrukcijoms. 1–2 dalis. Bendrieji poveikiai. Gaisro poveikiai konstrukcijoms“.
  - Bendrosios gaisrinės saugos taisyklės (TAR, 2014-08-14, Nr. 11057).
  - Elektros įrenginių įrengimo taisyklės.
- Higienos normos ir kt.:**
- LR Sveikatos Apsaugos ministro 2000 05 24 Nr. 277 įsakymas dėl Lietuvos higienos normos HN 98:2000 „Natūralus ir dirbtinis darbo vietų apšvietimas. Apšvietos ribinės vertės ir bendrieji matavimo reikalavimai“.

### 3. PAGRINDINIAI RODIKLIAI

PAVADINIMAS	ESAMI RODIKLIAI	PLANUOJAMI RODIKLIAI	MATO VIENETAS
<b>SKLYPAS</b>			
Sklypo plotas	<b>0,4112</b>	<b>0,4112</b>	ha
Sklypo užstatymo intensyvumas	<b>3</b>	<b>5</b>	%
Sklypo užstatymo tankumas	<b>3</b>	<b>12</b>	%
Sklypo užstatymo plotas	<b>124</b>	<b>480</b>	m <sup>2</sup>
Automobilių stovėjimo vietų skaičius	<b>5</b>	<b>5</b>	vnt.
<b>REKONSTRUOJAMAS PASTATAS - SANDĖLIS 2F1p Į MAITINIMO PASKIRTIES PASTATĄ (NEYPATINGAS STATINYS) NR. 1</b>			
Bendras plotas	64,72	190	m <sup>2</sup>
Statinio aukštis	0	5,30	m
<b>KITI STATINIAI- STOGINĖ (PLOVYKLA, II GR. NESUDĖTINGAS STATINYS) NR. 3</b>			
Bendras plotas	-	213	m <sup>2</sup>
Statinio aukštis	-	4,50	m
<b>KITI STATINIAI- STOGINĖ (AUTOMATINĖ DEGALINĖ, II GR. NESUDĖTINGAS STATINYS) NR. 4</b>			
Bendras plotas	-	57	m <sup>2</sup>
Statinio aukštis	-	5,30	m
<b>KITI STATINIAI – AUTOMOBILIŲ PARKAVIMO AIKŠTELĖ ( II GR. NESUDĖTINGAS STATINYS) NR.5</b>			
Bendras plotas	-	2200	m <sup>2</sup>
<b>PROJEKTUOJAMA TECHNINĖ PATALPA (I GR. NESUDĖTINGAS STATINYS) NR. 7</b>			
Bendras plotas	-	10,00	m <sup>2</sup>
Statinio aukštis	-	3,00	m

### 4. TRUMPAS ESAMOS PADĖTIES APIBŪDINIMAS

#### GEOGRAFINĖ VIETA.

Projektuojamas objektas yra Plungės r. sav., Babrungo sen., Pakerų k., Rietavo g. 109.

2020.06/01-SPP-AR	Lapas	Lapų	Laida
	4	6	0



Projektuojamas sklypas pagal Plungės miesto bendrojo plano sprendinius patenka į komercinės paskirties objektų teritorijas ir yra pietrytinėje Plungės miesto pusėje.

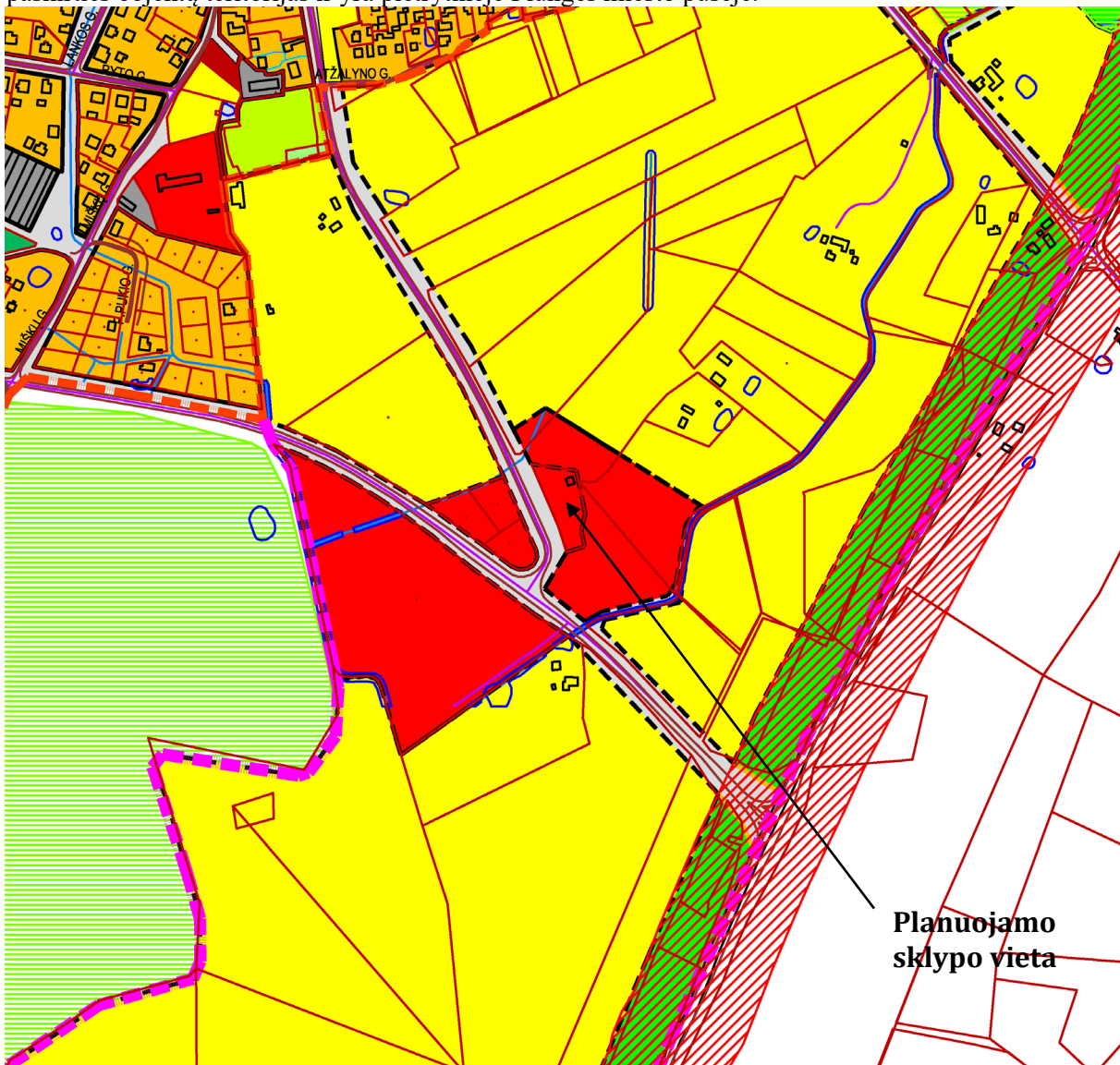

Projektuojamo objekto žemės sklypas iš rytinės, pietinės ir šiaurinės pusių ribojasi su komercinės

2020.06/01-SPP-AR	Lapas	Lapų	Laida
	5	6	0



paskirties objektų teritorijomis. Iš vakarines pusės su Rietavo gatve, iš kurios yra esami įvažiavimai į projektuojamą žemės sklypą.

#### **ŽEMĖS RELJEFAS.**

Sklypo teritorijoje reljefas yra sąlyginai lygus, su augalinio grunto ir asfalto sluoksnių dangomis.

#### **ESAMI ŽELDINIAI.**

Projektuojamo sklypo dalis apželdinta veja. Sklype nėra želdinių.

#### **ESAMI PASTATAI IR TERITORIJOS ĮRENGINIAI.**

Projektuojamame sklype yra esami statiniai kuriuos numatoma griauti:

- Pastatas – degalinė 1H1p (unik. Nr. 6898-4007-3015);
- Pastatas – sandėlis 2F1p (unik. Nr. 6898-4007-3026);
- Kiti inžineriniai statiniai - kiemo statiniai (unik. Nr. 1990-0022-7014).

#### **ESAMI LAUKO INŽINERINIAI TINKLAI.**

Projektuojame sklype yra esami nuotekų tinklai, vandentiekio tinklai, ryšių tinklai, elektros tinklai.

#### **ESAMI VANDENS TELKINIAI SKLYPE.**

Arti projektuojamo sklypo vandens telkinių nėra.

### **5. PROJEKTINIŲ SPRENDINIŲ APRAŠYMAS**

Projektuojamame sklype numatoma nugriauti esamą pastatą – degalinę 1H1p ir jo vietoje statyti savitarnos automobilių plovyklą. Projektuojama šešių vietų savitarnos automobilių plovykla, pagal savo paskirtį priskiriama kitos paskirties inžinieriams statiniams. Taip pat sklype planuojama nauja automatinė degalinė prie kurios bus statoma techninė patalpa aptarnaujanti automatinę degalinę, bei skysto kuro požeminis rezervuaras 50 m<sup>2</sup>.

Projektuojamame sklype esantis pastatas – sandėlis 2F1p rekonstruojamas į maitinimo paskirties pastatą.

Prie projektuojamų statinių yra esamos kietos dangos, kurios remontuojamos.

Automobilių manevravimo ir parkavimo aikštelė suprojektuota asfalto dangos. Visos kietos dangos aprėminamos gatvės bortais. Objekto funkcionavimui projektuojami lauko tinklai: elektros tinklai, vandentiekio tinklai, nuotekų tinklai.

Važiuojamosios dalies ženklimas numatomas vadovaujantis „Kelių eismo taisyklių“ ir „Kelių horizontaliojo ženklavimo taisyklių“ reikalavimais.

Projektuojamą sklypą numatoma apšviesti tamsiu paros metu.

#### **PROJEKTUOJAMŲ STATINIŲ IŠDĖSTYMAS SKLYPE**

Projektuojami statiniai sklype pririšami vidurinėje, rytinėje ir šiaurinėje sklypo dalyse.

#### **PROJEKTUOJAMOS DANGOS, ŽELDINIAI**

Projektuojamos privažiavimų ir aikštelės dangos atitinka KPT SDK 07 „Automobilių kelių standartizuotų dangų konstrukcijų projektavimo taisyklėms“

#### **SKLYPO VERTIKALUS PLANAVIMAS**

Sklypo aukščių planas nekeičiamas.

#### **LIETAUS VANDENS SURINKIMAS SKLYPE IR ŠALINIMAS**

Lietaus ir pavasario tirpsnio vandenys nuo kietų dangų bus surenkamas.

Surinktas vanduo bus išleidžiamas pagal išduotas prisijungimo sąlygas.

#### **ELEKTROS TINKLAI.**

Projektuojamo statinio įvadiniai paskirstymo skydai IPS bus užmaitinami iš įvadinės apskaitos spintos pagal AB „ESO“ išduotas prisijungimo sąlygas. Iš IPS elektros energija bus tiekiami aptarnauti statinius ir prieigų apšvietimui.

#### **VANDENTIEKIO TINKLAI.**

Į projektuojamą objektą vanduo bus tiekiamas pagal išduotas prisijungimo sąlygas.

#### **ŠILDYMO SISTEMA.**

Projektuojami pastatai bus šildomi aeroterminiu principu.

Šildymo sistema sprendžiama techninio darbo projekto etape.

### **6. PROJEKTO SPRENDINIŲ ATITIKIMAS PRIVALOMIESIEMS PROJEKTO DOKUMENTAMS, TERITORIJŲ PLANAVIMO DOKUMENTAMS, STATINIO ARCHITEKTŪROS, APLINKOS, KRAŠTOVAIZDŽIO, TREČIŲJŲ ASMENŲ INTERESŲ APSAUGOS REIKALAVIMUS.**

Statybos projektiniai pasiūlymai atitinka privalomuosius projekto dokumentus, teritorijų planavimo dokumentus, statinio architektūros, aplinkos, kraštovaizdžio trečiųjų asmenų interesų apsaugos reikalavimus.

2020.06/01-SPP-AR	Lapas	Lapų	Laida
	6	6	0



## PROJEKTINIŲ PASIŪLYMŲ RENGIMO UZDUOTIS

2020 m. birželio mėn. 01 d.

KAUNAS

### 1. INFORMACIJA APIE SUMANYTĄ PROJEKTUOTI STATINĮ

**Projektuotojas:** UAB „Architektūriniai statybiniai projektai“, į. k. 300605970,, Jonavos g. 62a, Kaunas, tel.: 868601591

**Projekto vadovas:** Projekto vadovas Vytautas Martinonis, atestato Nr.: A965 (galioja nuo 2013 05 15), tel.: 868621372

**Užsakovas (statytojas):** UAB „Karseda“ į.k. 171043421, Stoties g. 7C, Plungė, tel.: 869803005

**Projekto (statinio) pavadinimas:** Savitarnos autoplovyklos, automatinės degalinės naujos statybos ir pastato - sandėlio 2F1p rekonstravimas į maitinimo paskirties pastatą, Plungės r. sav., Babrungo sen., Pakerų k., Rietavo g. 109, statybos projektas

**Adresas:** Plungės r. sav., Babrungo sen., Pakerų k., Rietavo g. 109; Sklypo kad. Nr. 6824/0004:208 Glaudžių k.v.

#### **Žemės sklypo rodikliai:**

Žemės sklypo plotas:	0,4112 ha
Projektuojamas sklypo užstatymo tankumas:	12%
Projektuojamas sklypo užstatymo plotas:	480 m <sup>2</sup>
Projektuojamas sklypo užstatymo intensyvumas:	5%
Automobilių stovėjimo vietų skaičius	23 vnt.

#### **Statinių rodikliai:**

Projektuojamas objektas	Statinio paskirtis	Statybos rūšis	Statinio kategorija	Bendras plotas	Statinio aukštis
Rekonstruojamas pastatas – sandėlis 2F1p į maitinimo paskirties pastatą.	7.5. maitinimo paskirties pastatai	Statinio rekonstravimas	neypatingasis statinys	190 m <sup>2</sup>	5,3 m
Griaunamas pastatas – degalinė 1H1p	7.3. prekybos paskirties pastatai	Statinio griovimas	Nesudėtingasis statinys	-	-
Projektuojama stoginė (plovykla)	12. Kitos paskirties inžineriniai statiniai	Nauja statyba	II gr. nesudėtingas statinys	213 m <sup>2</sup>	4,5 m
Projektuojama automatinė degalinė	12. Kitos paskirties inžineriniai statiniai	Nauja statyba	II gr. nesudėtingas statinys	57 m <sup>2</sup>	5,3 m
Projektuojama automobilių parkavimo aikštelė	12. Kitos paskirties inžineriniai statiniai	Paprastasis remontas	II gr. nesudėtingas statinys	2720 m	-
Projektuojama požeminė skysto kuro talpa 50m <sup>3</sup>	9.1. naftos tinklai	Nauja statyba	neypatingas statinys	-	-
Projektuojama techninė patalpa	12. Kitos paskirties inžineriniai statiniai	Nauja statyba	I gr. nesudėtingas statinys	10 m <sup>2</sup>	3,0 m

### 2. PROJEKTINIŲ PASIŪLYMŲ PASKIRTIS

Informuoti suinteresuotas ir derinančias institucijas bei visuomenę apie numatomą aktualių statinių projektavimą ir statybą.

### 3. PROJEKTINIŲ PASIŪLYMŲ SUDĖTIS:

Aiškinamasis raštas.

Grafinė dalis:

- žemės sklypo sutvarkymas;
- statinio (-ų) planai, fasadai;
- vizualizacijos

### 4. STATYTOJO PATEIKIAMĖ DOKUMENTAI:

- VĮ registrų centras. Nekilnojamojo turto registro centrinio duomenų banko išrašas reg. Nr. 68/13278;
- VĮ registrų centras. Nekilnojamojo turto registro centrinio duomenų banko išrašas reg. Nr. 80/5143;
- Žemės sklypo planas M1:500;
- Topografinė nuotrauka.

### 5. PROJEKTINIŲ PASIŪLYMŲ VAIZDINĖ INFORMACIJA

Projektinių sprendinių planai, fasadai, vizualizacijos.

### 6. KITI DUOMENYS:

- Projektinių pasiūlymų rengimo terminai: 10 darbo dienų
- Statytojui projektuotojas pateikia 2 (du) parengtų projektinių pasiūlymų dokumentacijos egzempliorius ir 2 (dvi) kompiuterines laikmenas su įrašyta projektinių pasiūlymų kopija.
- Projektuotojas turi visų jo parengtų projektinių pasiūlymų sprendinių autorines teises. Statytojai be Projektuotojo sutikimo projektinių pasiūlymų kopijas gali naudoti tik tam tikslui, kuriam jie skirti.

UAB „Karseda“ direktorius Erikas Uščinas



Architektūros ir teritorijų  
planavimo skyriaus vedėjas

Tomas Jocyš

Uždavimas: parengti valinio mūšio mūšio transporto jėgų ir  
organizavimo principinę schemą.

## NEKILNOJAMOJO TURTO REGISTRO DUOMENŲ BAZĖS IŠRAŠAS

2020-07-23 14:36:05

### 1. Nekilnojamojo turto registre įregistruotas turtas:

Registro Nr.: **68/13278**  
Registro tipas: **Žemės sklypas**  
Sudarymo data: **1998-05-04**  
Adresas: **Plungės r. sav., Babrungo sen., Pakerų k., Rietavo g. 109**

### 2. Nekilnojamieji daiktai:

2.1. **Žemės sklypas**  
Unikalus daikto numeris: **6824-0004-0208**  
Žemės sklypo kadastro numeris ir  
kadastro vietovės pavadinimas: **6824/0004:208 Glaudžių k.v.**  
Daikto pagrindinė naudojimo paskirtis: **Kita**  
Žemės sklypo naudojimo būdas: **Komercinės paskirties objektų teritorijos**  
Žemės sklypo plotas: **0.4112 ha**  
Užstatyta teritorija: **0.4112 ha**  
Žemės ūkio naudmenų našumo balas: **30.3**  
Matavimų tipas: **Žemės sklypas suformuotas atliekant kadastrinius matavimus**  
Indeksuota žemės sklypo vertė: **2573 Eur**  
Žemės sklypo vertė: **1608 Eur**  
Vidutinė rinkos vertė: **17600 Eur**  
Vidutinės rinkos vertės nustatymo data: **2020-01-29**  
Vidutinės rinkos vertės nustatymo  
būdas: **Masinis vertinimas**  
Kadastro duomenų nustatymo data: **2019-11-20**

### 3. Daikto priklausiniai iš kito registro: įrašų nėra

### 4. Nuosavybė:

4.1. **Nuosavybės teisė**  
Savininkas: **LIETUVOS RESPUBLIKA, a.k. 111105555**  
Daiktas: **žemės sklypas Nr. 6824-0004-0208, aprašytas p. 2.1.**  
Įregistravimo pagrindas: **1998-03-20 Apskritis viršininko įsakymas Nr. 351**  
Įrašas galioja: **Nuo 1998-05-04**

### 5. Valstybės ir savivaldybių žemės patikėjimo teisė:

5.1. **Valstybinės žemės patikėjimo teisė**  
Patikėtinis: **Nacionalinė žemės tarnyba prie Žemės ūkio ministerijos, a.k. 188704927**  
Daiktas: **žemės sklypas Nr. 6824-0004-0208, aprašytas p. 2.1.**  
Įregistravimo pagrindas: **Žemės įstatymo pakeitimo ir papildymo įstatymas Nr. XI-912, 2010 m. birželio 18 d.**  
Įrašas galioja: **Nuo 2010-07-01**

### 6. Kitos daiktinės teisės :

6.1. **Kelio servitutas - teisė važiuoti transporto priemonėmis (tarnaujantis)**  
Daiktas: **žemės sklypas Nr. 6824-0004-0208, aprašytas p. 2.1.**  
Įregistravimo pagrindas: **1998-03-20 Apskritis viršininko įsakymas Nr. 351**  
**2019-12-30 Nacionalinės žemės tarnybos teritorinio skyriaus vedėjo sprendimas Nr. 36SK-1422-(14.36.110.)**  
Plotas: **0.022 ha**  
Aprašymas: **Pažymėjimas plane raide "S"**  
Įrašas galioja: **Nuo 2020-01-30**

### 7. Juridiniai faktai:

7.1.

**Sudaryta nuomos sutartis**  
Nuomininkas: **UŽDAROJI AKCINĖ BENDROVĖ "KARSEDA", a.k. 171043421**  
Daiktas: **žemės sklypas Nr. 6824-0004-0208, aprašytas p. 2.1.**  
Įregistravimo pagrindas: **2006-06-27 Valstybinės žemės sklypo nuomos sutartis Nr. V2-N68/2006-0135**  
**2009-09-03 Pirkimo - pardavimo sutartis Nr. 6292**  
Plotas: **0.4112 ha**  
Įrašas galioja: **Nuo 2009-09-10**  
Terminas: **Nuo 2009-09-03 iki 2056-06-26**

**8. Žymos:** įrašų nėra

**9. Teritorijos, kuriose taikomos specialiosios žemės naudojimo sąlygos:**

9.1.

**Kelių apsaugos zonos (III skyrius, antrasis skirsnis)**  
Daiktas: **žemės sklypas Nr. 6824-0004-0208, aprašytas p. 2.1.**  
Įregistravimo pagrindas: **2019-12-19 Lietuvos Respublikos žemės ūkio ministro įsakymas Nr. 3D-711**  
**2019-12-30 Nacionalinės žemės tarnybos teritorinio skyriaus vedėjo sprendimas Nr. 36SK-1422-(14.36.110.)**  
**Žemės įstatymo pakeitimo ir papildymo įstatymas Nr. XI-912, 2010 m. birželio 18 d.**  
Plotas: **2616.00 kv. m**  
Įrašas galioja: **Nuo 2020-01-29**

**10. Daikto registravimas ir kadastro žymos:**

10.1.

**Kadastrinius matavimus atliko (kadastro žyma)**  
**VAIDUTIS KRŪMINAS**  
Daiktas: **žemės sklypas Nr. 6824-0004-0208, aprašytas p. 2.1.**  
Įregistravimo pagrindas: **2008-09-03 Kvalifikacijos pažymėjimas Nr. 2M-M-624**  
**2019-11-20 Nekilnojamojo daikto kadastro duomenų byla**  
Įrašas galioja: **Nuo 2020-01-29**

10.2.

**Kadastro duomenų tikslinimas (daikto registravimas)**  
Daiktas: **žemės sklypas Nr. 6824-0004-0208, aprašytas p. 2.1.**  
Įregistravimo pagrindas: **2019-11-20 Nekilnojamojo daikto kadastro duomenų byla**  
**2019-12-30 Nacionalinės žemės tarnybos teritorinio skyriaus vedėjo sprendimas Nr. 36SK-1422-(14.36.110.)**  
Įrašas galioja: **Nuo 2020-01-29**

**11. Registro pastabos ir nuorodos:**

Statiniai - Registro Nr.80/5143

**12. Kita informacija:** įrašų nėra

**13. Informacija apie duomenų sandoriui tikslinimą:** įrašų nėra

Dokumentą atspausdino

D.L.

ŽEMĖS SKLYPO PLANO FRAGMENTAS  
RIETAVO G. 109, PAKERŲ K., PLUNGĖS R. SAV.



Žemės sklypo išdėstymo schema

# ŽEMĖS SKLYPO PLANAS M

Sklypo plotas 4112

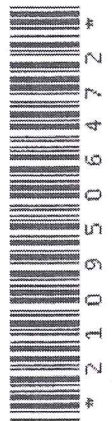

**Elektroninio dokumento nuorašas**

Nekilnojamojo turto objektų kadastrinių matavimų ir kadastro duomenų surinkimo bei tikslinimo taisyklė 5 priedas

Kadastrų vietovės pavadinimas:	Glaudžių									
Žemės sklypo kadastro numeris:	kodas			blokas			sklypas			
	6	8	2	4	0	0	4	0	2	0

Gatvė, namo Nr.	Telšių 109
Kaimas (miestelis)	Pakerių
Seniūnija	Babrungo
Miestas (rajonas)	Plungės
Apskritis	Telšių

Gretimybė	Gretimo žemės sklypo kadastro Nr.	Pastabos
1-3		Telšių g.
3-5		VNŽ
5-8	6824/0004:0509	
8-1		VNŽ

Naudojamas plotas							
Privati				Valstybinė			
atskirai		bendrai		atskirai		bendrai	
ind.	m <sup>2</sup>	ind.	m <sup>2</sup>	ind.	m <sup>2</sup>	ind.	m <sup>2</sup>

Su pagal 1998 m. vasario mėn. 26d. atliktą žemės sklypo ribų paženklinimą - parodymą parengtame žemės sklypo plane išbraižytais ribomis ir apskaičiuotu žemės sklypo plotu sutinku:

pagal 2019-10-15 įgaliojimą, Nr. 2019-10/0001  
**ARVYDAS BARAKAUSKAS** (parašas) (data)

(vardas, pavardė) (parašas) (data)

*Suderintas tik aplinkinių sklypo ribos*

*Arvydas Barakauskas*

UDEPAM!  
 Nacionalinės žemės tarnybos prie ŽŪK  
 funkcija ir pareigos apibrėžiamos  
 2019-12-04

**II "GEOVALDA"**

Parko alėja 2A-10 Plungė, į.k.300046008 el.paštas vaidutis8@gmail.com tel. 8 603 39108

Pareigos	Parašas	Vardas ir pavardė	Data
Matavinkas	<i>[Signature]</i>	Vaidutis Krūminas	2019-11-20
Matavinko kvalifikacijos pažymėjimo Nr. 2M-M-624			







VALSTYBĖS ĮMONĖ REGISTRŲ CENTRAS

Lvovo g. 25-101, 09320 Vilnius, tel. (8 5) 2688 262, el.p. info@registrucentras.lt

REGISTRŲ CENTRAS

## NEKILNOJAMOJO TURTO REGISTRO DUOMENŲ BAZĖS IŠRAŠAS

2020-01-31 12:58:18

**1. Nekilnojamojo turto registre įregistruotas turtas:**

Registro Nr.: **80/5143**  
 Registro tipas: **Statiniai**  
 Sudarymo data: **1998-01-22**  
 Adresas: **Plungės r. sav., Babrungo sen., Pakerų k., Rietavo g. 109**

**2. Nekilnojamieji daiktai:**

2.1. **Pastatas - Degalinė**  
 Unikalus daikto numeris: **6898-4007-3015**  
 Daikto pagrindinė naudojimo paskirtis: **Prekybos**  
 Žymėjimas plane: **1H1p**  
 Statybos pradžios metai: **1984**  
 Statybos pabaigos metai: **1984**  
 Baigtumo procentas: **100 %**  
 Šildymas: **Nėra**  
 Vandentiekis: **Vietinis vandentiekis**  
 Nuotekų šalinimas: **Vietinis nuotekų šalinimas**  
 Dujos: **Nėra**  
 Sienos: **Plytos**  
 Stogo danga: **Ruberoidas**  
 Aukštų skaičius: **1**  
 Bendras plotas: **61.34 kv. m**  
 Pagrindinis plotas: **13.70 kv. m**  
 Tūris: **324 kub. m**  
 Užstatytas plotas: **47.00 kv. m**  
 Atkūrimo sąnaudos (statybos vertė): **62558 Eur**  
 Fizinio nusidėvėjimo procentas: **19 %**  
 Atkuriamoji vertė: **50684 Eur**  
 Vidutinė rinkos vertė: **10100 Eur**  
 Vidutinės rinkos vertės nustatymo būdas: **Masinis vertinimas**  
 Vidutinės rinkos vertės nustatymo data: **2015-06-03**  
 Kadastro duomenų nustatymo data: **2001-12-28**

2.2. **Pastatas - Sandėlis**  
 Unikalus daikto numeris: **6898-4007-3026**  
 Daikto pagrindinė naudojimo paskirtis: **Sandėliavimo**  
 Žymėjimas plane: **2F1p**  
 Statybos pradžios metai: **1984**  
 Statybos pabaigos metai: **1984**  
 Baigtumo procentas: **100 %**  
 Šildymas: **Nėra**  
 Vandentiekis: **Nėra**  
 Nuotekų šalinimas: **Nėra**  
 Dujos: **Nėra**  
 Sienos: **Plytos**  
 Stogo danga: **Asbestcementis**  
 Aukštų skaičius: **1**  
 Bendras plotas: **64.72 kv. m**  
 Pagrindinis plotas: **64.72 kv. m**  
 Tūris: **192 kub. m**  
 Užstatytas plotas: **77.00 kv. m**  
 Atkūrimo sąnaudos (statybos vertė): **14800 Eur**  
 Fizinio nusidėvėjimo procentas: **37 %**  
 Atkuriamoji vertė: **9310 Eur**  
 Vidutinė rinkos vertė: **1400 Eur**  
 Vidutinės rinkos vertės nustatymo būdas: **Atkuriamoji vertė**  
 Vidutinės rinkos vertės nustatymo data: **2015-06-03**  
 Kadastro duomenų nustatymo data: **2001-12-28**

- 2.3. **Kiti inžineriniai statiniai - Kiemo aikštelė , lauko tualetas**  
Unikalus daikto numeris: **4400-5391-7809**  
Daikto pagrindinė naudojimo paskirtis: **Kiti inžineriniai statiniai**  
Žymėjimas plane: **1b1, v**  
Statusas: **Suformuotas padalijus daiktą**  
Daikto istorinė kilmė: **Gautas padalijus daiktą, unikalus daikto numeris 6898-4007-3037**  
Statybos pradžios metai: **1984**  
Statybos pabaigos metai: **1984**  
Statinio kategorija: **II grupės nesudėtingasis**  
Baigtumo procentas: **100 %**  
Plotas: **2501.82 kv. m**  
Tūris: **2 kub. m**  
Medžiaga: **Asfaltas**  
Atkūrimo sąnaudos (statybos vertė): **122000 Eur**  
Atkuriamoji vertė: **30500 Eur**  
Vidutinė rinkos vertė: **915 Eur**  
Vidutinės rinkos vertės nustatymo būdas: **Atkuriamoji vertė**  
Vidutinės rinkos vertės nustatymo data: **2019-10-16**  
Kadastro duomenų nustatymo data: **2019-10-16**

---

**3. Daikto priklausiniai iš kito registro: įrašų nėra**

---

**4. Nuosavybė:**

4.1.

**Nuosavybės teisė**

Savininkas: **UŽDAROJI AKCINĖ BENDROVĖ "KARSEDA", a.k. 171043421**

Daiktas: **kiti statiniai Nr. 4400-5391-7809, aprašyti p. 2.3.**

Įregistravimo pagrindas: **2009-09-03 Pirkimo - pardavimo sutartis Nr. 6292**

Įrašas galioja: **Nuo 2020-01-31**

4.2.

**Nuosavybės teisė**

Savininkas: **UŽDAROJI AKCINĖ BENDROVĖ "KARSEDA", a.k. 171043421**

Daiktas: **pastatas Nr. 6898-4007-3015, aprašytas p. 2.1.**

**pastatas Nr. 6898-4007-3026, aprašytas p. 2.2.**

Įregistravimo pagrindas: **2009-09-03 Pirkimo - pardavimo sutartis Nr. 6292**

Įrašas galioja: **Nuo 2009-09-10**

---

**5. Valstybės ir savivaldybių žemės patikėjimo teisė: įrašų nėra**

---

**6. Kitos daiktinės teisės : įrašų nėra**

---

**7. Juridiniai faktai: įrašų nėra**

---

**8. Žymos: įrašų nėra**

---

**9. Teritorijos, kuriose taikomos specialiosios žemės naudojimo sąlygos: įrašų nėra**

---

**10. Daikto registravimas ir kadastro žymos:**

10.1.

**Suformuotas padalijimo būdu (daikto registravimas)**

Daiktas: **kiti statiniai Nr. 4400-5391-7809, aprašyti p. 2.3.**

Įregistravimo pagrindas: **2019-10-16 Nekilnojamojo daikto kadastro duomenų byla**

Įrašas galioja: **Nuo 2020-01-31**

10.2.

**Kadastrinius matavimus atliko (kadastro žyma)**

**GINAUTAS MINGAILA**

Daiktas: **kiti statiniai Nr. 4400-5391-7809, aprašyti p. 2.3.**

Įregistravimo pagrindas: **2008-06-19 Kvalifikacijos pažymėjimas Nr. 2M-M-329**

**2019-10-16 Nekilnojamojo daikto kadastro duomenų byla**

Įrašas galioja: **Nuo 2020-01-31**

---

**11. Registro pastabos ir nuorodos: įrašų nėra**

---

**12. Kita informacija:**

Žemės sklypo, kuriame yra statiniai,  
kadastrinis Nr.: **6824/0004:208**  
Archyvinės bylos Nr.: **68/3140**

---

**13. Informacija apie duomenų sandoriui tikslinimą: įrašų nėra**

---

2020-01-31 12:58:18

Dokumentą atspausdino  
Vyresnioji registratore



BIRUTĖ  
ARMONAVIČIENĖ

A handwritten signature in black ink, appearing to read "Birutė Armonavičienė".



LIETUVOS RESPUBLIKA

JURIDINIŲ ASMENŲ REGISTRAS

## REGISTRAVIMO PAŽYMĖJIMAS

Pavadinimas: **UAB "Architektūriniai statybiniai projektai"**  
Kodas: **300605970**  
Teisinė forma: **Uždaroji akcinė bendrovė**  
Įregistravimo data: **2006 m. spalio 10 d.**  
Registro tvarkytojas: **Valstybės įmonė Registrų centras**  
Pažymėjimą išdavė: **Valstybės įmonės Registrų centro Kauno filialas**

Juridinių asmenų registravimo skyriaus  
I-os grupės vedėja



  
Vilimantė Aučnikienė

Pažymėjimas išduotas: **2006 m. spalio 10 d.**

Nr. 095883



# ASP

ARCHITEKTURINIAI STATYBINIAI PROJEKTAI

**ĮSAKYMAS  
DĖL STATINIŲ PROJEKTO IR STATINIO PROJEKTO VYKDYMO PRIEŽIŪROS  
VADOVO SKYRIMO**

2017m. sausio 09 d. Nr. PV-17

Kaunas

Vadovaujantis Lietuvos Respublikos Statybos įstatymu, statybos techniniais reglamentais skiriu projekto vadovu Vytautą Martinonį (kvalifikacijos atestato Nr. A965), vykdyti statinio projekto vadovo, statinio projekto vykdymo priežiūros vadovo pareigas UAB „Architektūriniai statybiniai projektai“ rengiamuose projektuose pavedant tiesioginiame darbe vadovautis visais projektavimą reglamentuojančiais įstatymais, teisės aktais bei statybos techniniais reglamentais

Direktorius

Virginijus Gaidys





LIETUVOS RESPUBLIKOS APLINKOS MINISTERIJA

# Architekto

## KVALIFIKACIJOS ATESTATAS

Nr. A 965

*Vytautas MARTINONIS*

yra atestuotas

**Teritorijų specialiojo ir detaliojo planavimo specialistas**

**Statinio projekto, statinio projekto vykdymo priežiūros vadovas**

Statinių grupės: visos statinių grupės.

Statinių kategorija: ypatingi statiniai.

**Statinio projekto architektūrinės dalies,  
statinio projekto architektūrinės dalies vykdymo priežiūros vadovas**

Statinių grupės: visos statinių grupės.

Statinių kategorija: ypatingi statiniai.

Komisijos pirmininkas



Juozas Vaškevičius

Atestavimo komisijos 2013 m. gegužės mėn. 15 d. protokolas Nr. 77

---

# *Lloyd's Insurance Company S.A. Certificate*

---

*This contract of insurance* is insured by Lloyd's Insurance Company S.A.

*This Certificate* is issued by the Coverholder identified within this Certificate in accordance with the authorisation granted to the Coverholder under the Coverholder Appointment Agreement with the Unique Market Reference stated within this Certificate.

*Lloyd's Insurance Company S.A.* is a Belgian limited liability company (*société anonyme / naamloze vennootschap*) with its registered office at Bastion Tower, Marsveldplein 5, 1050 Brussels, Belgium and registered with Banque-Carrefour des Entreprises / Kruispuntbank van Ondernemingen under number 682.594.839 RLE (Brussels). It is an insurance company subject to the supervision of the National Bank of Belgium. Its Firm Reference Number(s) and other details can be found on [www.nbb.be](http://www.nbb.be). Website address: [www.lloyds.com/brussels](http://www.lloyds.com/brussels) E-mail: [enquiries.lloydsbrussels@lloyds.com](mailto:enquiries.lloydsbrussels@lloyds.com) Bank details: Citibank Europe plc Belgium Branch, Boulevard General Jacques 263G, Brussels 1050, Belgium - BE46570135225536.

*Coverholder* referred to herein is:

Colemont draudimo brokeris, UADBB  
Konstitucijos pr. 26, LT-08105 Vilnius

<http://www.colemont.lt>

The Coverholder acts as an agent of Lloyd's Insurance company S.A. in performing its duties under the Coverholder Appointment Agreement with Unique Market Reference stated within this certificate

---



## CONSTRUCTION DESIGNER COMPULSORY CIVIL LIABILITY INSURANCE POLICY SCHEDULE

### STATINIO PROJEKTUOTOJO CIVILINĖS ATSAKOMYBĖS PRIVALOMOJO DRAUDIMO LIUDIJIMAS

<b>Policy number</b>	:	PR2200305
<i>Draudimo liudijimo numeris</i>		
Item 1:	<b>Insured name, legal entity code</b>	: UAB Architektūriniai statybiniai projektai, į.k. 300605970
	<i>Draudėjas, įmonės kodas</i>	
	<b>Address</b>	: Jonavos g. 62a, Kaunas, Lietuva
	<i>Adresas</i>	
Item 2:	<b>Policy Period</b>	: From/Nuo: 2020-08-28 (00:00 h nurodyto įm. adreso laiku)
	<i>Draudimo laikotarpis</i>	: To/Iki: 2021-08-27 (24:00 h nurodyto įm. adreso laiku) At Local Standard Time at the above address.
Item 3:	<b>Limit of Indemnity</b>	: <b>EUR 300 000</b>
	<i>Draudimo suma</i>	
Item 4:	<b>Excess</b>	: <b>EUR 2 900</b>
	<i>Išskaita</i>	
Item 5:	<b>Total Payable</b>	: <b>EUR 897,00</b> Visa mokėtina suma turi būti sumokėta iki 2020-08-28
	<i>Mokėtina suma</i>	
Item 6:	<b>Interest</b>	: As defined in Compulsory Wording point 11.
	<i>Draudimo objektas</i>	<i>Kaip nurodyta privalomųjų taisyklių 11 punkte.</i>
Item 7:	<b>Group of Insurance</b>	: General Liability Insurance
	<i>Draudimo grupė</i>	<i>Bendrosios civilinės atsakomybės draudimas</i>
Item 8:	<b>Type of Insurance</b>	: Professional Indemnity Insurance
	<i>Draudimo rūšis</i>	<i>Profesinės civilinės atsakomybės draudimas</i>
Item 9:	<b>Insurer</b>	: Lloyd's insurance company S.A. – AES Syndicate 5322 (Reinsured by Lloyd's
	<i>Draudikas</i>	Syndicate AES 1225) Adresas: Bastion Tower, Place du Champs de Mars 5, Brussels, 1050 Belgium
<b>Insurance Contract includes</b>	:	This Policy Schedule; <b>Compulsory Wording:</b> Construction designer compulsory civil
<i>Draudimo sutartį sudaro</i>		liability insurance wording approved by the Resolution No. 03-225 approved on 23 <sup>rd</sup> October 2012 by the Bank of the Republic of Lithuania (Valstybės Žinios, 2012-11-06, Nr. 128-6459) including any amendments or restatements of the Resolution as may be passed from time to time; proposal form completed by the Insured (2020-08-24); Cyber Loss Extension; <i>Šis draudimo liudijimas; privalomosios taisyklės: Lietuvos Banko 2012 m. spalio 23 d. nutarimu Nr. 03-225 patvirtintos statinio projektuotojo civilinės atsakomybės privalomojo draudimo taisyklės (Valstybės Žinios, 2012-11-06, Nr. 128-6459) įskaitant visus jų pakeitimus ir priimtas redakcijas; Draudėjo užpildyta anketa (2020-08-24). Kibernetinių rizikų praplėtimo aprašas.</i>
<b>Warranty period</b>	:	Parties set period, noted in the Compulsory Wording point 11, coincides with the
<i>Garantinis terminas</i>		warranty period noted in Civil Code clause 6.698, paragraph 1 point 1 (5 years). <i>Remiantis Statinio projektuotojo civilinės atsakomybės privalomojo draudimo taisyklių 11 punktu, šalių nustatytas laikotarpis sutampa su Civilinio kodekso 6.698 straipsnio 1 dalies 1 punkte nustatytu garantiniu terminu (5metai).</i>

### Applicable Endorsements

*Papildomos sąlygos* : 1) Interest defined in Compulsory Wording point 11 is extended to disregard when contracts for project design services were signed. 2) Insured Event defined in Compulsory Wording point 13.4 is extended to cover claims for improper building design of building projects or parts of them that were submitted to customers during the Policy Period and whose contracts for design works have been signed prior to inception of this Policy. 3) Insured and Insurer agrees that insurance coverage is not granted in respect of any building of RED TYPE unless specifically endorsed to the policy by approval of Underwriters. RED TYPE - Bridges, Tunnels; Mines, underground or underwater engineering; River dams, harbours, marinas; Airports; Railway and related structures; Gas pipelines, main heating pipelines, pipelines depth 7+ m; Nuclear and/or atomic structures; Petrochemical and/or oil factories; Underground stations; Tower buildings; Dumps; Wastewater treatment plants; Power stations. RED TYPE does not include following structures: Airports; tower buildings and underground engineering, gas pipelines, main heating pipelines and other pipelines when such structures are only an integral part of the services provided under design services agreement where main construction object is not classified as a RED TYPE. 4) The insurance premium is calculated at the planned turnover of 123.000 € (excluding VAT) of Insured and its current or future subcontractors. If the actual income of Insured and its current or future subcontractors, after the end of insurance period, will exceed € 123.000 (excluding VAT), the insurance premium will be recalculated and the additional insurance premium will be 0,82% of the income in excess of € 123.000 (excluding VAT). 5) The policyholder also agrees not later than 7 working days after the expiry of the insurance contract, notify the insurer about the building projects or parts of projects or parts of them that have been submitted to customers during the insurance contract period, stating: name of the client; Project title; Design work start date; Date of submission to the customer of the project or part of it; value of the design works; 6) The Insurer and the Policyholder agrees that this policy does not cover the Insured's civil liability for the Insured's designed construction projects (or parts thereof), which shall be insured by the Policyholder by individual designer's compulsory civil liability insurance contracts.





1) Remiantis Statinio projektuotojo civilinės atsakomybės privalomojo draudimo taisyklėmis bei šia sutartimi Statinio projektuotojo civilinės atsakomybės privalomojo draudimo taisyklių punktą Nr. 11 yra papildomas, kad draudimo objektu taip pat laikomi statinio projektai ar jų dalys, perduoti užsakovams šios draudimo sutarties galiojimo laikotarpiu, kurių projektavimo darbų sutartys buvo pasirašytos iki šios draudimo sutarties įsigaliojimo dienos. 2) Pagal šią privalomojo draudimo sutartį draudžiamuoju įvykiu pagal „Statinio projektuotojo civilinės atsakomybės privalomojo draudimo taisyklių“ 13.4 punktą taip pat yra pripažįstamas reikalavimas, pateiktas dėl netinkamo statinio projektavimo, kurio statinio projektai ar jų dalys buvo perduoti užsakovams draudimo sutarties galiojimo metu ir kurių projektavimo darbų sutartys buvo pasirašytos iki šios privalomojo draudimo sutarties įsigaliojimo dienos.

3) Draudikas ir Draudėjas susitaria, kad draudimo apsauga nesuteikiama RED TYPE statinio atveju, jeigu pagal draudimo Liudijimą nėra nurodyta kitaip arba Draudikas nesutinka kitaip. RED TYPE – tiltai, tuneliai, kasyklos, požeminiai ir povandeniniai inžineriniai tinklai, upių užtvankos, prieklauskos ir uostai, jūrų uostai; oro uostai, geležinkeliai ir susijusios konstrukcijos; branduolinės ir/arba atominės konstrukcijos; naftos chemijos ir/ar naftos gamyklos; bokštai; metro; sąvartynai; nuotėkų valymo įrenginių sistemos; elektrinės; dujotiekio sistemos, magistraliniai šildymo vamzdynai, vamzdynai, kurių gylis 7+m. RED TYPE nepriskiriami šie statiniai: Oro uostai, bokštai ir požeminiai inžineriniai tinklai, nuotėkų valymo įrenginių sistemos, dujotiekio sistemos, šildymo ir kiti vamzdynai; kai šie statiniai yra sudėtinė dalis darbų pagal projektavimo darbų rangos sutartį, kurios pagrindiniu projektavimo darbų objektu (dalyku) nėra laikomas RED TYPE statinys. 4) Draudimo įmoka paskaičiuota, esant planuojamoms mažiau nei 123.000 € (be PVM) Draudėjo ir jo esamų ar būsimų subrangovų pajamoms. Jei faktinės Draudėjo ir jo esamų ar būsimų subrangovų pajamos, pasibaigus draudimo laikotarpiui, viršys 123.000 € (be PVM), draudimo įmoka bus perskaičiuojama ir papildoma draudimo įmoka sudarys 0,82% nuo pajamų, viršijančių 123.000 € (be PVM). 5) Draudėjas taip pat įsipareigoja ne vėliau kaip per 7 darbo dienas po draudimo sutarties pasibaigimo, informuoti draudiką apie tuos statinio projektus ar jų dalis, kurių projektai ar jų dalys buvo perduotos užsakovams šios draudimo sutarties galiojimo laikotarpiu, nurodydamas: Užsakovo pavadinimą; Projekto pavadinimą; Projektavimo darbų pradžią; Perdavimo užsakovui projekto ar jo dalies datą; Projektavimo darbų vertę; 6) Draudikas ir Draudėjas susitaria, kad šia sutartimi neapdraudžiama draudėjo civilinė atsakomybė dėl Draudėjo projektuotų statinių projektų (ar jų dalių), kurie Draudėjo apdrausti atskiromis statinio projektuotojo civilinės atsakomybės privalomojo draudimo sutartimis.

#### PRANEŠIMAI, SKUNDŲ NAGRINĖJIMAS

#### JGALIOTO TARPININKO SĄLYGA

DRAUDIKAS suteikia teisę JGALIOTAM TARPININKUI priimti ir išsiųsti su šia Draudimo sutartimi susijusią korespondenciją. Todėl:

- Visi pranešimai ir dokumentai, teikiami JGALIOTAM TARPININKUI, laikomi teikiamais DRAUDIKUI
- Visi JGALIOTO TARPININKO teikiami pranešimai ir dokumentai laikomi teikiamais DRAUDIKO

**Bet kokios pretenzijos ir/ar skundai visų pirmausia adresuojami JGALIOTAM TARPININKUI.**

#### JGALIOTAS TARPININKAS:

**Įmonės pavadinimas:** UADBB „Colemont draudimo brokeris“  
**Juridinio asmens kodas:** 124495055  
**Adresas:** Konstitucijos pr. 26, LT-08105 Vilnius, Lietuva  
**El. paštas:** [info@colemont.lt](mailto:info@colemont.lt)  
**Tel:** +370 5 210 9660  
**Generalinis direktorius:** Giedrius Čiurinskas

#### LLOYD'S SKUNDŲ NAGRINĖJIMO TVARKA

**Visi skundai turi būti adresuojami UADBB „Colemont draudimo brokeris“:**

Konstitucijos pr. 26, LT-08105 Vilnius, Lietuva  
 Tel. + 370 5 210 9660, [info@colemont.lt](mailto:info@colemont.lt)

Apie jūsų skundo gavimą patvirtinsime raštu per 5 (penkias) darbo dienas nuo skundo gavimo dienos.

Jei esate vartotojas, sprendimas dėl jūsų skundo jums bus pateiktas raštu per 14 (keturiolika) kalendorinių dienų nuo skundo gavimo, arba, jei nesate vartotojas, per 30 (trisdešimt) kalendorinių dienų nuo skundo gavimo dienos.

Jeigu jūsų netenkina galutinis sprendimas arba jei negavote galutinio sprendimo per 14 (keturiolika) arba atitinkamai per 30 (trisdešimt) kalendorinių dienų nuo skundo gavimo, galite pateikti skundą Lietuvos bankui. Kontaktiniai duomenys yra tokie:

Lietuvos bankas, Priežiūros tarnyba, Žirmūnų g. 151, LT-09128 Vilnius, Lietuva, El. paštas: [info@lb.lt](mailto:info@lb.lt),  
 Tel. +370 5 268 0029, Faks. +370 5 268 0038, Interneto svetainė: [www.lb.lt/consumer\\_protection](http://www.lb.lt/consumer_protection)

Jei sutartį sudarėte internetu, galite pateikti skundą per ES internetinę ginčų sprendimo (ODR) platformą. ODR platformos interneto svetainės adresas: [www.ec.europa.eu/odr](http://www.ec.europa.eu/odr).

Pirmiau minėta skundų nagrinėjimo tvarka nepažeidžia jūsų teisių inicijuoti teisminius procesus arba alternatyvias ginčų sprendimo procedūras, atsižvelgiant į jums pagal sutartį suteikiamas teises.

LBS0041 01/01/2019

#### TEISMINIŲ GINČŲ IR JURISDIKCIJOS SĄLYGA

Susitariama, kad šiai draudimo sutarčiai taikoma Lietuvos Respublikos teisė, o bet kokie ginčai, kylantys iš šios draudimo sutarties ar susiję su ja, yra išskirtinai sprendžiami kompetentingame Lietuvos Respublikos teisme.

Lloyd's Insurance Company S.A. sutinka, kad visi su šia draudimo sutartimi susijusio teismo proceso prieš juos pradėjimo atveju privalomi įteikti šaukimai, pranešimai ar oficialūs dokumentai bus laikomi tinkamai įteikti, jei šie dokumentai įteikiami draudikams per:

Tomą Kontaktą įgaliojantį atstovą Lietuvoje, c/o Sorainen, Jogailos g. 4, LT-01116 Vilnius, Lietuva  
 Tel: + 370 52 649 376 Faks: + 370 52 685 041 E-mail: [tomas.kontautas@lloyds.com](mailto:tomas.kontautas@lloyds.com)

kuris šiuo atveju yra įgaliojamas priimti draudikams įteikiamus dokumentus.

Lloyd's Insurance Company S.A., suteikdama aukščiau minėtus įgaliojimus, neatsisako teisių, susijusių su šaukimų, pranešimų ar kitų dokumentų įteikimo terminais, ir kurios gali atsirasti dėl to, kad draudikų buveinės ar registracijos vieta yra Belgijoje.

LBS0006, 01/01/2019

**LLOYD'S PRANEŠIMAS APIE ASMENS  
DUOMENŲ TVARKYMA**

**Kas mes esame** Esame Lloyd's Insurance Company S.A., nurodyta draudimo sutartyje ir (arba) draudimo liudijime.

**Pagrindai.** Mes renkame ir naudojame atitinkamą informaciją apie jus, kad galėtume suteikti jums draudimo apsaugą, iš kurios gaunate naudą, bei siekdami įvykdyti mūsų teisines pareigas. Ši informacija apima duomenis, pvz., Jūsų vardą, pavardę, adresą ir kontaktinius duomenis taip pat bet kokią kitą informaciją, kurią mes renkame apie jus, susijusią su draudimo apsauga, iš kurios jūs gaunate naudą. Į šią informaciją gali būti įtraukta ir neskelbtinų duomenų, pvz., duomenų apie jūsų sveikatą ir galimus apkaltinamuosius nuosprendžius. Tam tikromis aplinkybėmis mums reikės jūsų sutikimo apdoroti tam tikras informacijos apie jus kategorijas (įskaitant neskelbtinus duomenis apie jus, pvz., informaciją apie jūsų sveikatą ir bet kokius apkaltinamuosius nuosprendžius, kuriuos galbūt turite). Kai mums reikės jūsų sutikimo, mes paprašysime to atskirai. Jūs neprivalote duoti sutikimo ir bet kuriuo metu galite atšaukti savo sutikimą, atsiųsdami el. laišką adresu: [data.protection@lloyds.com](mailto:data.protection@lloyds.com) (tačiau nedarant poveikio duomenų (pagrįstų sutikimu) tvarkymo teisėtumui, prieš tą sutikimą atšaukiant). Tačiau, jums nedavus savo sutikimo arba atšaukus savo sutikimą, tai gali turėti įtakos mūsų galimybėms suteikti draudimo apsaugą, iš kurios jūs gaunate naudą, ar sutrukdyti suadministruoti jūsų prašymus išmokėti draudimo išmokas. Tai, kaip veikia draudimas, reiškia, kad jūsų informacija gali tekti dalintis ar būti panaudota įvairių trečiųjų šalių draudimo sektoriuje, pavyzdžiui: draudikai, draudimo agentai ar draudimo brokeriai, perdraudikai, žalų reguliavimo skyriai, subrangovai, prižiūrinčios institucijos, teisėsaugos institucijos bei agentūros, sukčiavimo ir nusikaltimų prevencijos ar tyrimų agentūros bei privalomojo draudimo duomenų bazių valdytojai. Mes atskleisime jūsų asmeninę informaciją, susijusią su mūsų teikiama draudimo apsauga, tik tiek, kiek to reikalauja arba leidžia įstatymai.

**Jūsų pateikiami duomenys apie kitus asmenis.** Pateikdami mums, jūsų draudimo agentui ar draudimo brokeriui, duomenis apie kitus asmenis, privalote pateikti jiems šį pranešimą.

**Reikia išsamesnės informacijos?** Norėdami gauti daugiau informacijos apie tai, kaip mes naudojame jūsų asmeninius duomenis, žr. visą privatumo pranešimą, kuris yra mūsų svetainės [www.lloyds.com/news-and-risk-insight/lloyds-subsiary-in-brussels](http://www.lloyds.com/news-and-risk-insight/lloyds-subsiary-in-brussels) privatumo skyriuje, taip pat, prireikus šią informaciją galite gauti ir kitais pageidaujama formatais.

**Mūsų kontaktai ir Jūsų teisės.** Jūs turite teises į mūsų saugomą informaciją apie jus, įskaitant prieigos prie šios informacijos teisę. Jei norite pasinaudoti savo teisėmis, pasidomėti kaip mes naudojame jūsų duomenis arba pageidaujate gauti pilną privatumo pranešimą (-us), prašome susisiekti su mumis. Atitinkamai, galite susisiekti su jūsų draudimą tvarkančiu draudimo agentu ar draudimo brokeriu:

Duomenų apsaugos pareigūnė, Kristina Griūnienė,

UADBB Colemont draudimo brokeris, Konstitucijos pr. 26, LT-08105 Vilnius, Lithuania, [info@colemont.lt](mailto:info@colemont.lt)

Jūs taip pat turite teisę pateikti skundą savo kompetentingai duomenų apsaugos institucijai, tačiau prieš tai rekomenduojame susisiekti su mumis.

**Date of Issue**

Išdavimo data

: 2020-08-28

I/We confirm that I/We have read and understand this insurance contract, wording, acceptance form and I/We accept and agree to all of its terms and conditions. In case of any discrepancies between Lithuanian and English versions, Lithuanian version shall prevail.

Patvirtinu, jog prieš sudarant draudimo sutartį, su draudimo liudijime nurodytomis taisyklėmis, anketos sąlygomis susipažinau, jas supratau ir taisyklių kopiją gavau. Esant neatitikimams tarp lietuviško ir angliško teksto – lietuviškas turi viršenybę.

**Draudėjo atstovas:**
**Draudiko atstovas: UADBB "Colemont draudimo brokeris"**

Bound on behalf of Lloyd's insurance company S.A.  
AES 5322 (Reinsured by Lloyd's Syndicate AES 1225)  
All contract changes to be agreed by Colemont  
Premium to be settled directly with Colemont  
All claims to be notified in the first instance to Colemont  
UMR: Participation 100%

B1216PRWJ209500

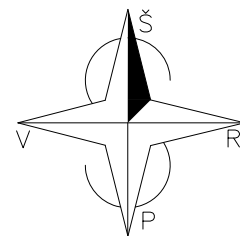
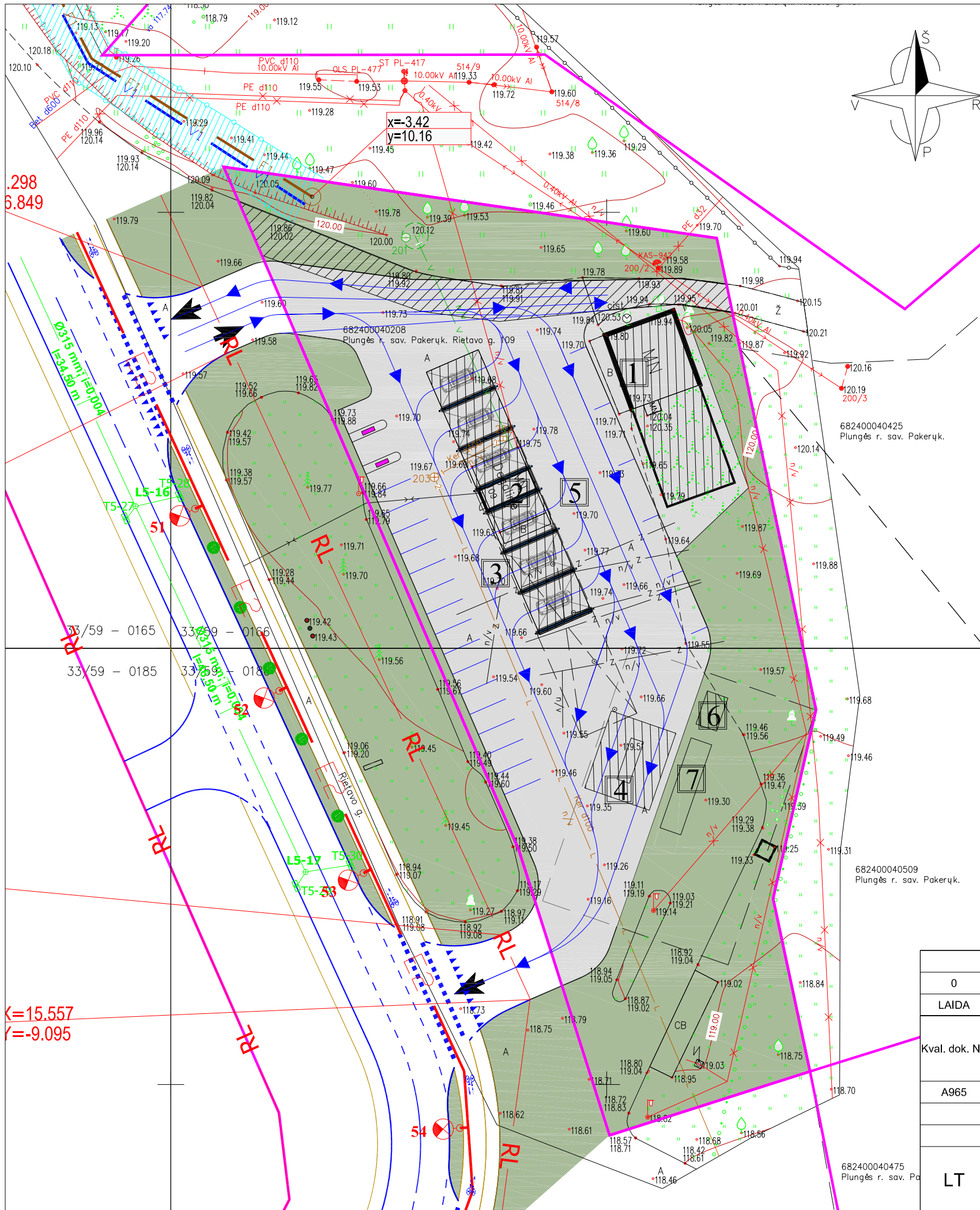

PAGRINDINIAI RODIKLIAI

RODIKLIO PAVADINIMAS	ESAMI RODIKLIAI	PLANUOJAMI RODIKLIAI	MATO VIENETAS
<b>SKLYPAS</b>			
SKLYPO PLOTAS	0.4112	0.4112	ha
SKLYPO UŽSTATYMO INTENSIVUMAS	3	5	%
SKLYPO UŽSTATYMO TANKUMAS	3	12	%
SKLYPO UŽSTATYMO PLOTAS	124	480	m <sup>2</sup>
AUTOMOBILIŲ STOVĖJIMO VIETŲ SKAIČIUS	-	23	vnt.
<b>REKONSTRUOJAMAS PASTATAS - SANDĖLIS 2F1p   MAITINIMO PASKIRTIES PASTATŲ (NEYPATINGAS STATINYS) NR. 1</b>			
BENDRAS PLOTAS	64,72	190	m <sup>2</sup>
STATINIO AUKŠTIS	0	5,30	m
<b>KITI STATINIAI- STOGINĖ (PLOVYKLA, II GR. NESUDĖTINGAS STATINYS) NR. 3</b>			
BENDRAS PLOTAS	-	213	m <sup>2</sup>
STATINIO AUKŠTIS	-	4,50	m
<b>KITI STATINIAI- STOGINĖ (AUTOMATINĖ DEGALINĖ, II GR. NESUDĖTINGAS STATINYS) NR. 4</b>			
BENDRAS PLOTAS	-	57	m <sup>2</sup>
STATINIO AUKŠTIS	-	5,30	m
<b>KITI STATINIAI - AUTOMOBILIŲ PARKAVIMO AIKŠTELĖ ( II GR. NESUDĖTINGAS STATINYS) NR.5</b>			
BENDRAS PLOTAS	-	2200	m <sup>2</sup>
<b>PROJEKTUOJAMA TECHNINĖ PATALPA (I GR. NESUDĖTINGAS STATINYS) NR. 6</b>			
BENDRAS PLOTAS	-	10,00	m <sup>2</sup>
STATINIO AUKŠTIS	-	3,00	m

EKSPLIKACIJA

NR. PLANE	PASTATO, ĮRENGINIO PAVADINIMAS
1	REKONSTRUOJAMAS PASTATAS - SANDĖLIS 2F1p   MAITINIMO PASKIRTIES PASTATŲ
2	GRIAUNAMAS PASTATAS - DEGALINĖ 1H1p
3	PROJEKTUOJAMA STOGINĖ (PLOVYKLA, II GR. NESUDĖTINGAS STATINYS)
4	PROJEKTUOJAMA AUTOMATINĖ DEGALINĖ (II GR. NESUDĖTINGAS STATINYS)
5	PROJEKTUOJAMA AUTOMOBILIŲ PARKAVIMO AIKŠTELĖ (II GR. NESUDĖTINGAS STATINYS)
6	PROJEKTUOJAMA TECHNINĖ PATALPA (I GR. NESUDĖTINGAS STATINYS)
7	PROJEKTUOJAMA POŽEMINĖ SKYSTO KŪRO TALPA 50 KUB.M.(NEYPATINGAS STATINYS)

SUTARTINIAI PAŽYMĖJIMAI

	SKLYPO RIBA
	ESAMAS KELIO SERVIDUTAS 220 m2
	PROJEKTUOJAMI STATINIAI
	PROJEKTUOJAMA AUTOMOBILIŲ PARKAVIMO AIKŠTELĖ, S=2720 m2
	VEJA, S= 1800 m2
	ĮVAŽIAVIMAS/ IŠVAŽIAVIMAS
	TRANSPORTO JUDĖJIMO KRYPTYS

0	2020	PROJEKTO VIEŠINIMUI IR STATYBOS PROJEKTO RENGIMUI		
LAIDA	IŠLEIDIMO DATA	LAIDOS STATUSAS, KEITIMO PRIEŽASTIS (JEI TAIKOMA)		
Kval. dok. Nr.	 <b>ASP</b> ARCHITETŪRINIAI STATYBINIAI PROJEKTAI		Objektas: SAVITARNOS AUTOPLOVYKLOS, AUTOMATINĖS DEGALINĖS NAUJOS STATYBOS IR PASTATO - SANDĖLIO 2F1p REKONSTRAVIMAS   MAITINIMO PASKIRTIES PASTATŲ, PLUNGĖS R. SAV., BABRUNGO SEN., PAKERŲ K., RIETAVO G. 109, STATYBOS PROJEKTAS	
A965	PV, PDV	V.Martinonis	Brėžinys:	Laida:
			PROJEKTYNIŲ PASIŪLYMŲ SKLYPO PLANAS M1:500	0
LT	Statytojas:	UAB "KARSEDA"	Žymuo:	Lapas Lapų
			2020.06/01-SPP-SP-B.1	1 1

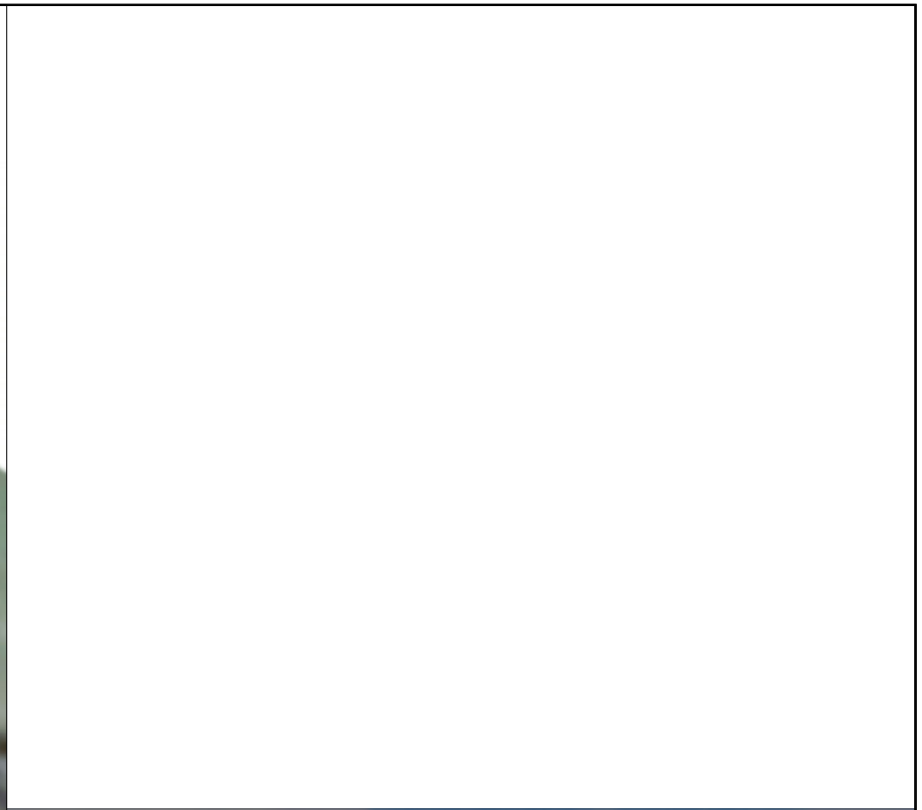
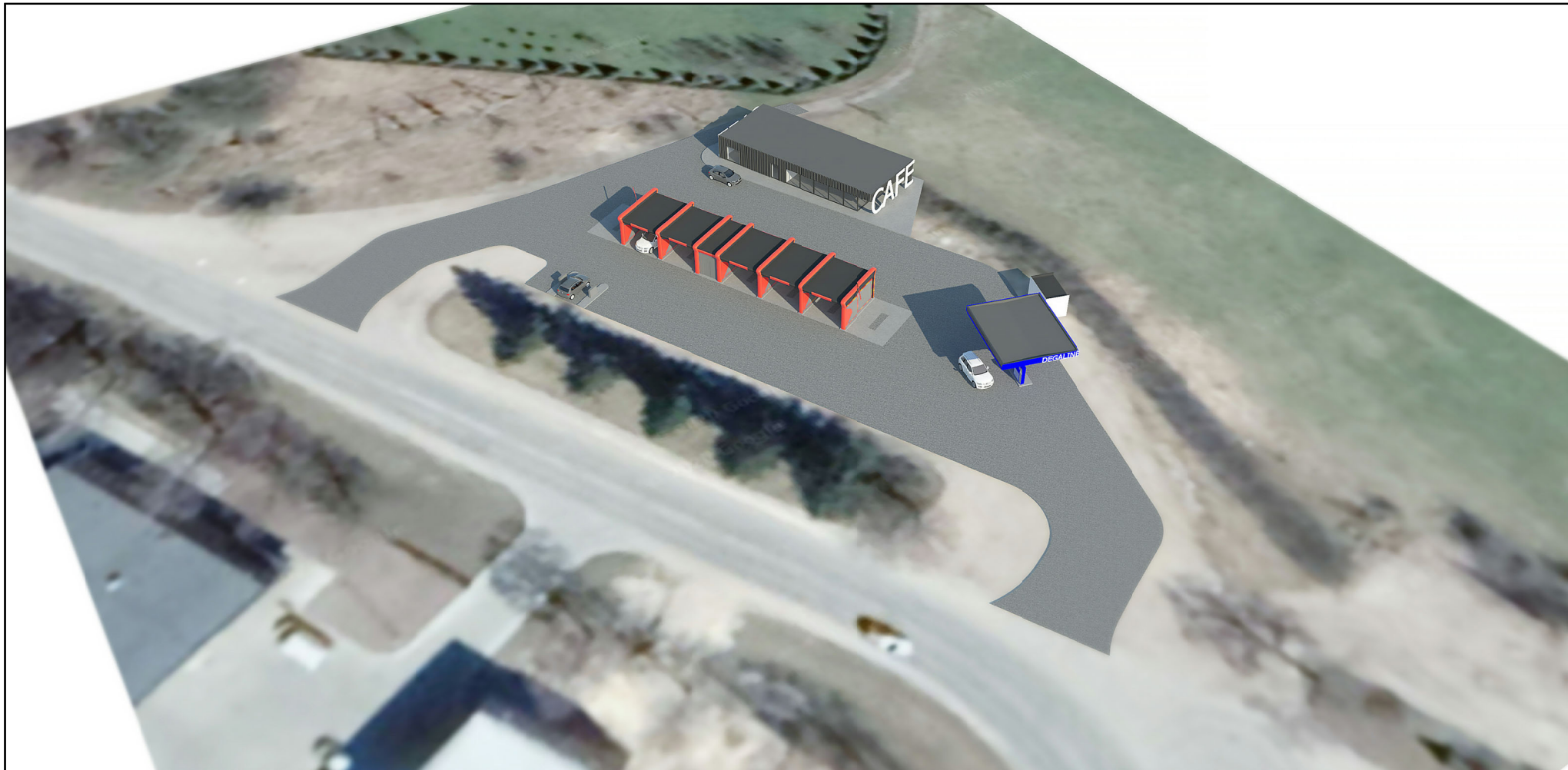

0	2020	PROJEKTO VIEŠINIMUI IR STATYBOS PROJEKTO RENGIMUI			
LAIDA	IŠLEIDIMO DATA	LAIDOS STATUSAS, KEITIMO PRIEŽASTIS (JEI TAIKOMA)			
Kval. dok. Nr.			Objektas: SAVIARARNOS AUTOPLOVYKLOS, AUTOMATINĖS DEGALINĖS NAUJOS STATYBOS IR PASTATO - SANDĖLIO 2F1p REKONSTRAVIMAS   MAITINIMO PASKIRTIES PASTATĄ, PLUNGĖS R. SAV., BABRUNGO SEN., PAKERŲ K., RIETAVO G. 109, STATYBOS PROJEKTAS		
A965	PV, PDV	V.Martinonis	Brėžinys:		Laida:
			PROJEKTUOJAMO OBJEKTO VIZUALIZACIJA		0
LT	Statytojas: UAB "KARSEDA"		Žymuo: 2020.06/01-SPP-SA-B.1		Lapas 1
				Lapų 1	

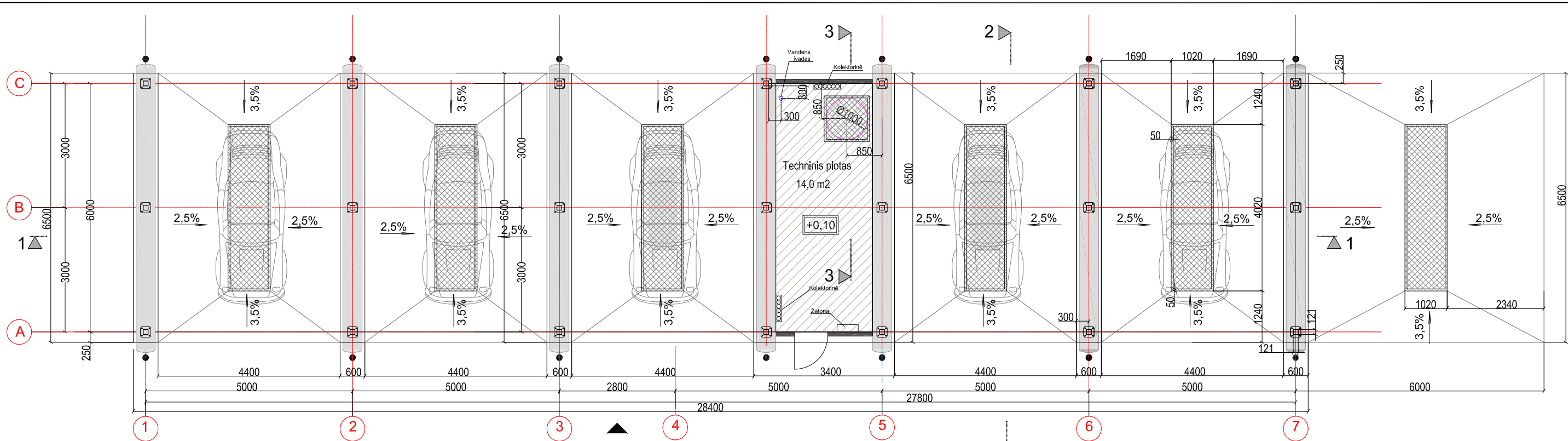

PROJEKTĄ PAKEISTI LEIDŽIAMA TIK GAVUS PROJEKTO AUTORIŲ SUTIKIMĄ.

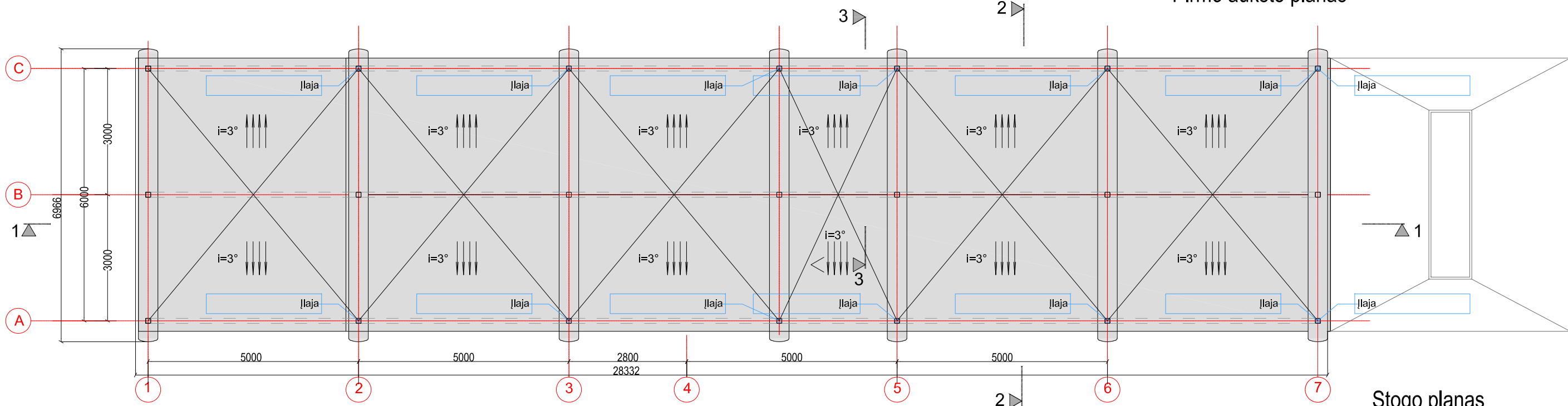

Pirmo aukšto planas



Stogo planas

-  Dengta pastato dalis
-  Uždaras techninis plotas 14m<sup>2</sup>

0	2020	PROJEKTO VIEŠINIMUI IR STATYBOS PROJEKTO RENGIMUI		
LAIDA	IŠLEIDIMO DATA	LAIDOS STATUSAS, KEITIMO PRIEŽASTIS (JEI TAIKOMA)		
Kval. dok. Nr.	 ASP ARCHITEKTŪRINIAI STATYBINIAI PROJEKTAI	Objektas: SAVITARNOS AUTOPLOVKLOS, AUTOMATINĖS DEGALINĖS NAUJOS STATYBOS IR PASTATO - SANDĖLIO 2F1p REKONSTRAVIMAS Į MAITINIMO PASKIRTIES PASTATĄ, PLUNGĖS R. SAV., BABRUNGO SEN., PAKERŲ K., RIETAVO G. 109, STATYBOS PROJEKTAS		
A965	PV, PDV	V.Martinonis	Brėžinys: PROJEKTUOJAMA STOGINĖ (PLOVYKLA, II GR. NESUDĖTINGAS STATINYS) PLOVYKLOS PLANAS, STOGO PLANAS M1:100	Laida: 0
LT	Statytojas: UAB "KARSEDA"	Žymuo: 2020.06/01-03-SPP-SA-B.1	Lapas 1	Lapų 1

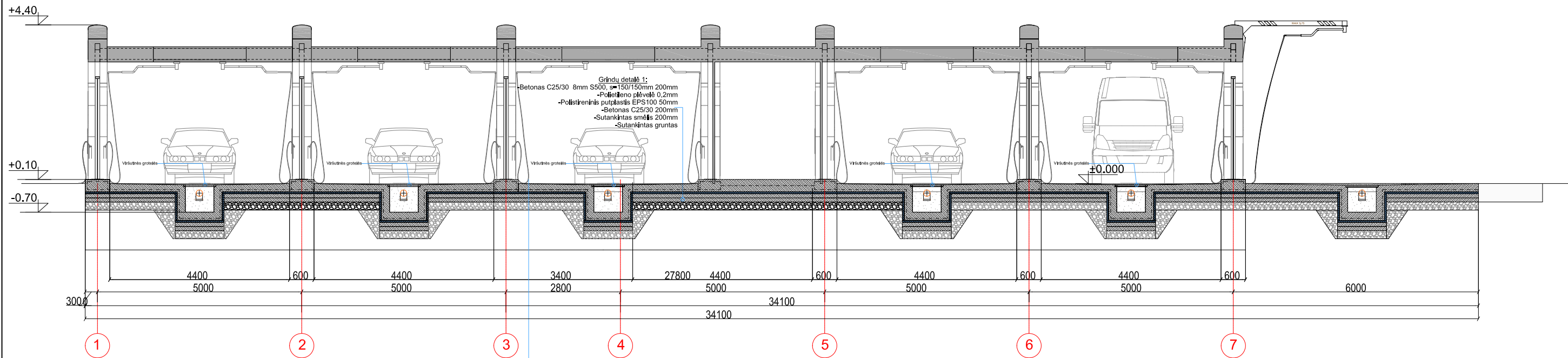

Pjūvis 1-1

Grindu detalė 2:  
 -Betonas C25/30 8mm S500, s=150/150mm 200mm  
 -Polietileno plėvelė 0,2mm  
 -Polistireninis putplastis EPS100 50mm  
 -Sutankintas smėlis 200mm  
 -Talpa  
 -Sutankintas gruntas

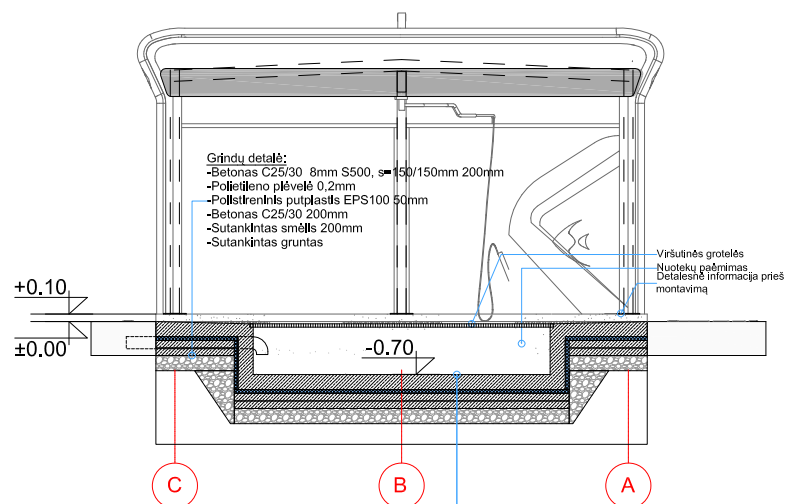

Pjūvis 2-2

Grindu detalė 1:  
 -Betonas C25/30 8mm S500, s=150/150mm 200mm  
 -Polietileno plėvelė 0,2mm  
 -Polistireninis putplastis EPS100 50mm  
 -Betonas C25/30 200mm  
 -Sutankintas smėlis 200mm  
 -Sutankintas gruntas

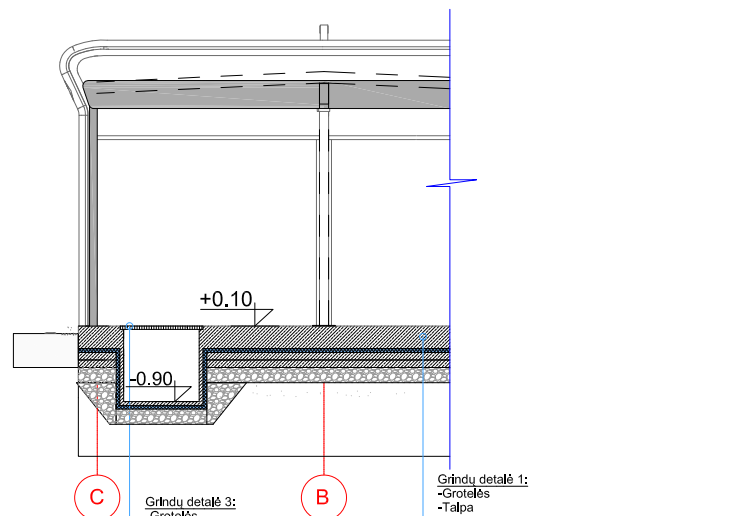

Pjūvis 3-3

0	2020	PROJEKTO VIEŠINIMUI IR STATYBOS PROJEKTO RENGIMUI		
LAIDA	IŠLEIDIMO DATA	LAIDOS STATUSAS, KEITIMO PRIEŽASTIS (JEI TAIKOMA)		
Kval. dok. Nr.			Objektas: SAVITARNOS AUTOPLOVYKLOS, AUTOMATINĖS DEGALINĖS NAUJOS STATYBOS IR PASTATO - SANDĖLIO 2F1p REKONSTRAVIMAS Į MAITINIMO PASKIRTIES PASTATĄ, PLUNGĖS R. SAV., BABRUNGO SEN., PAKERŲ K., RIETAVO G. 109, STATYBOS PROJEKTAS	
A965	PV, PDV	V.Martinonis	Brėžinys:	PROJEKTUOJAMA STOGINĖ (PLOVYKLA, II GR. NESUDĖTINGAS STATINYS) PJŪVIS 1-1, PJŪVIS 2-2, PJŪVIS 3-3 M1:100
LT	Statytojas:	UAB "KARSEDA"	Žymuo:	2020.06/01-03-SPP-SA-B.2 Lapas 1 / Lapų 1

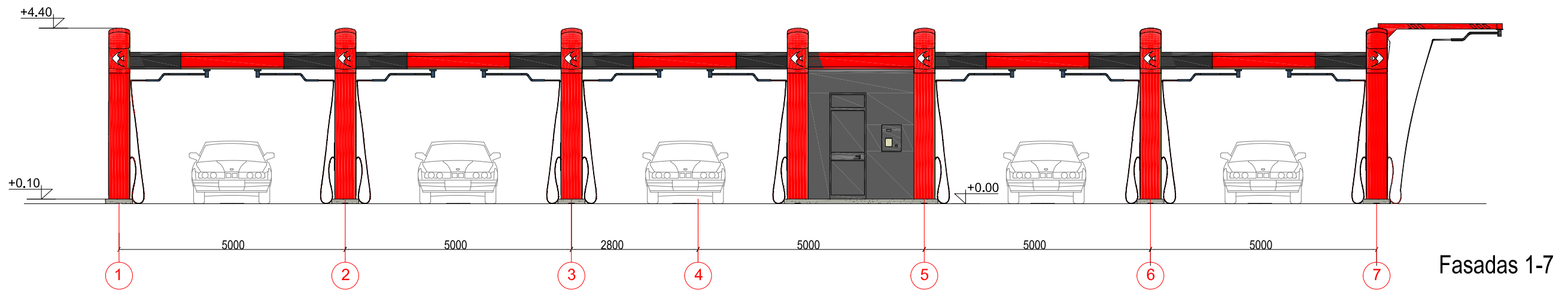

Fasadas 1-7

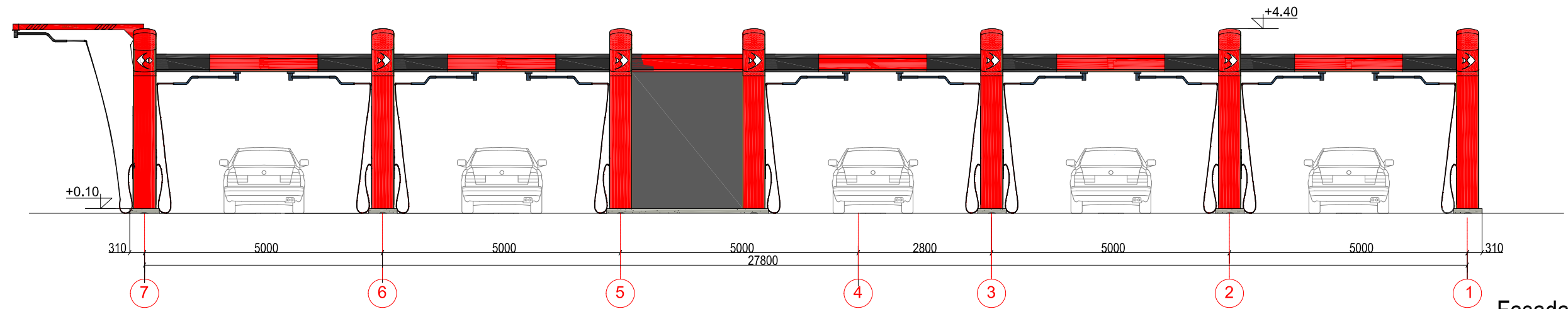

Fasadas 7-1

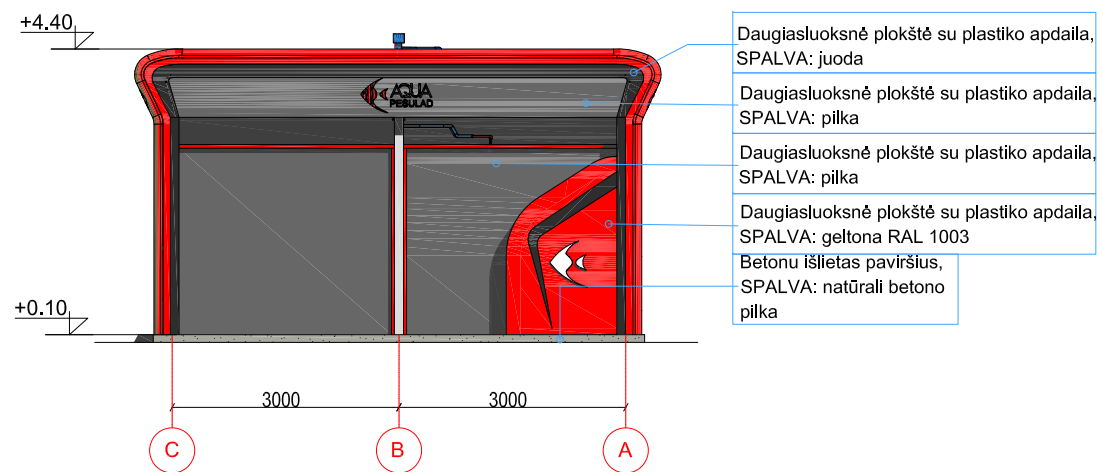

Fasadas C-A

- Daugiasluksnė plokštė su plastiko apdaila, SPALVA: juoda
- Daugiasluksnė plokštė su plastiko apdaila, SPALVA: pilka
- Daugiasluksnė plokštė su plastiko apdaila, SPALVA: pilka
- Daugiasluksnė plokštė su plastiko apdaila, SPALVA: geltona RAL 1003
- Betonu išlietas paviršius, SPALVA: natūrali betono pilka

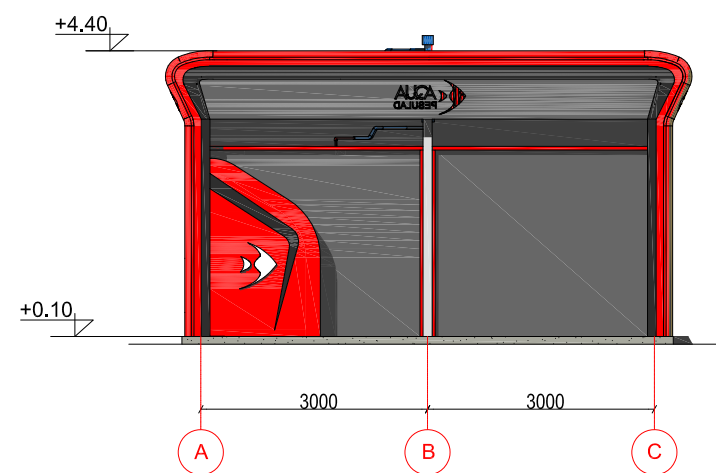

Fasadas A-C

PASTABOS:  
 1. VISUS MATMENIS BŪTINA TIKSLINTI VIETOJE.  
 2. ILGIŲ MATMENYS DUOTI MILIMETRAIS, ALTITUDĖS METRAIS;

0	2020	PROJEKTO VIEŠINIMUI IR STATYBOS PROJEKTO RENGIMUI		
LAIDA	IŠLEIDIMO DATA	LAIDOS STATUSAS, KEITIMO PRIEŽASTIS (JEI TAIKOMA)		
Kval. dok. Nr.			Objektas: SAVITARNOS AUTOPLOVYKLOS, AUTOMATINĖS DEGALINĖS NAUJOS STATYBOS IR PASTATO - SANDĖLIO 2F1p REKONSTRAVIMAS Į MAITINIMO PASKIRTIES PASTATĄ, PLUNGĖS R. SAV., BABRUNGO SEN., PAKERŲ K., RIETAVO G. 109, STATYBOS PROJEKTAS	
A965	PV, PDV	V.Martinonis	Brėžinys: PROJEKTUOJAMA STOGINĖ (PLOVYKLA, II GR. NESUDĖTINGAS STATINYS) FASADAI M1:100	Laida: 0
LT	Statytojas: UAB "KARSEDA"	Žymuo: 2020.06/01-03-SPP-SA-B.3	Lapas 1	Lapų 1

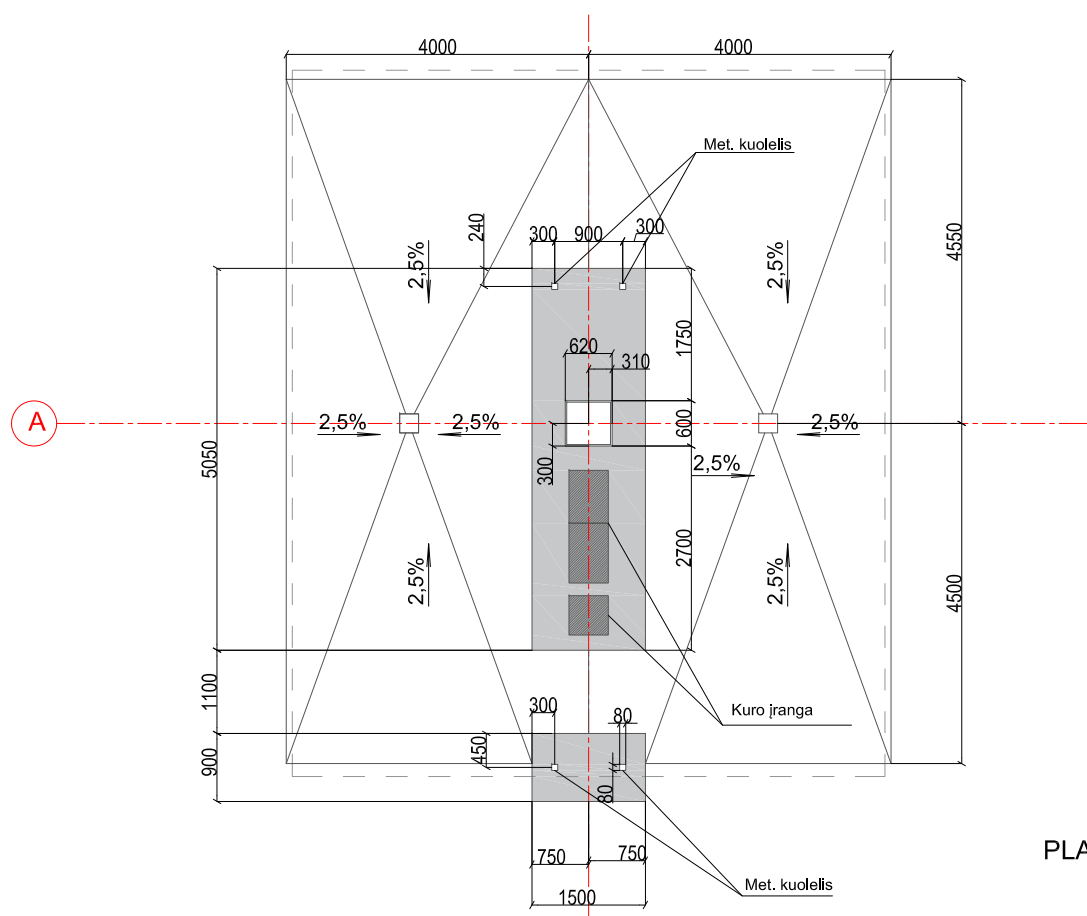

PLANAS

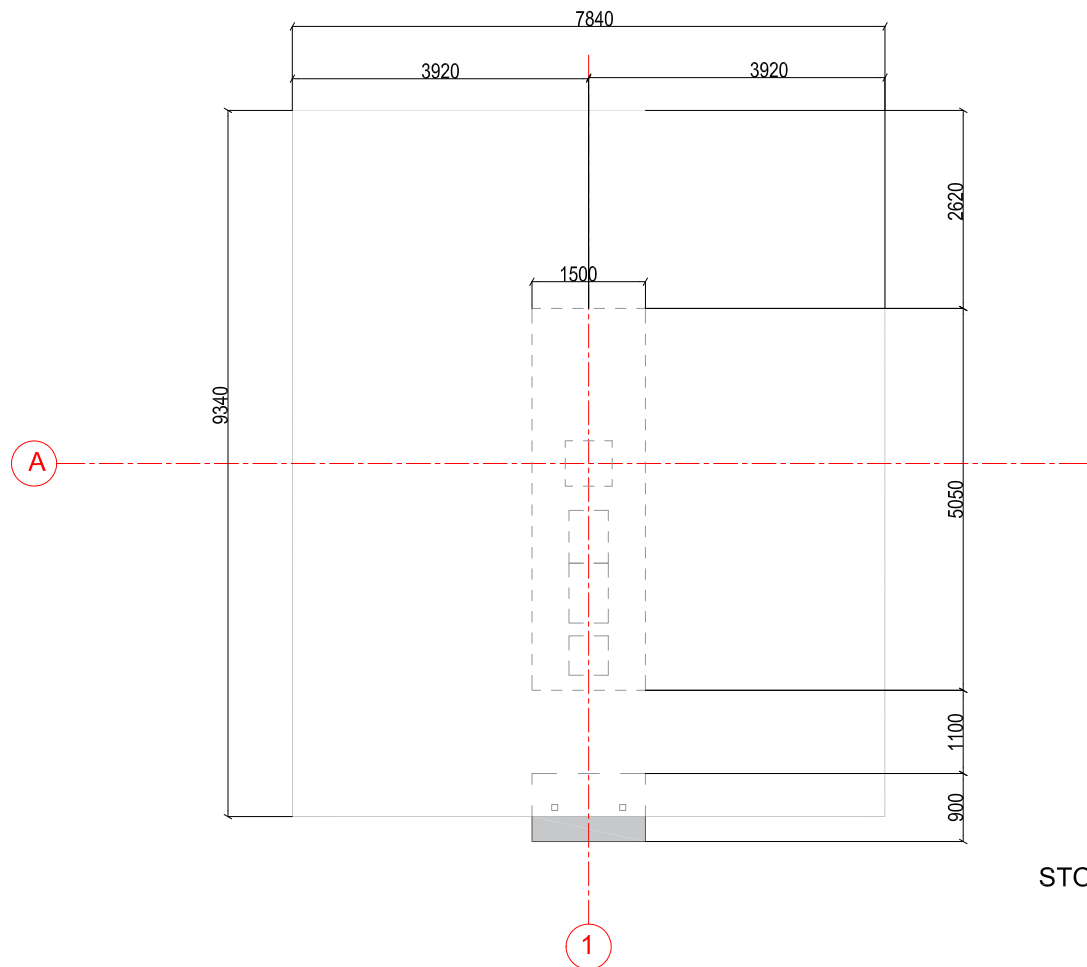

STOGO PLANAS

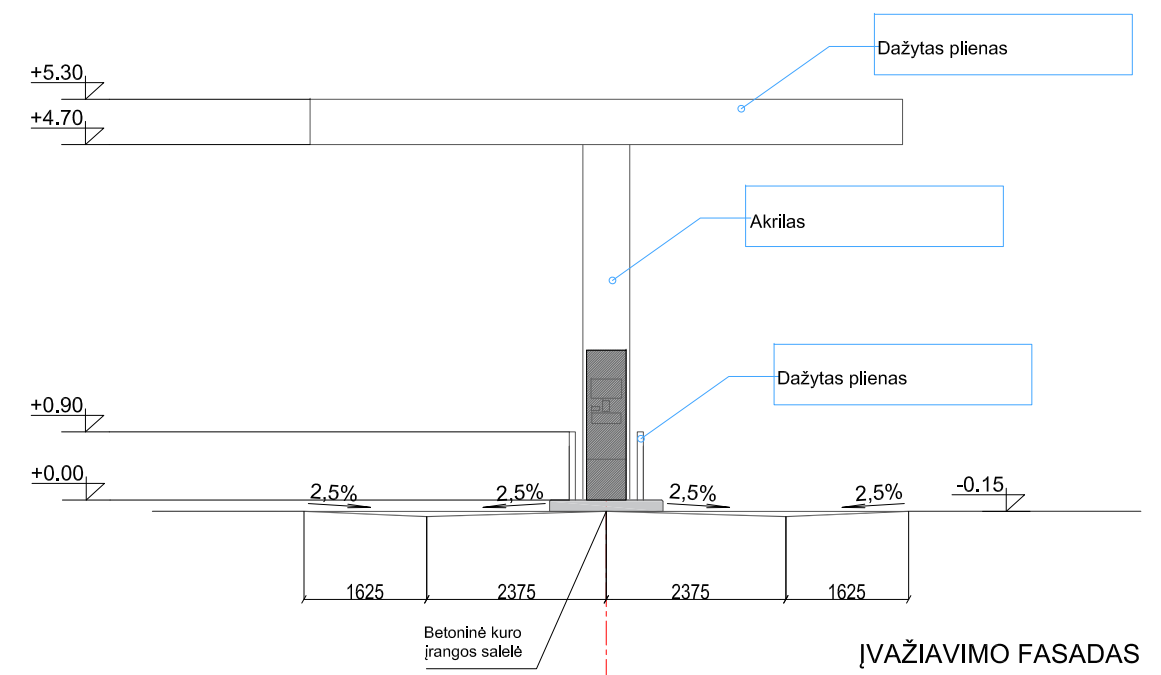

ĮVAŽIAVIMO FASADAS

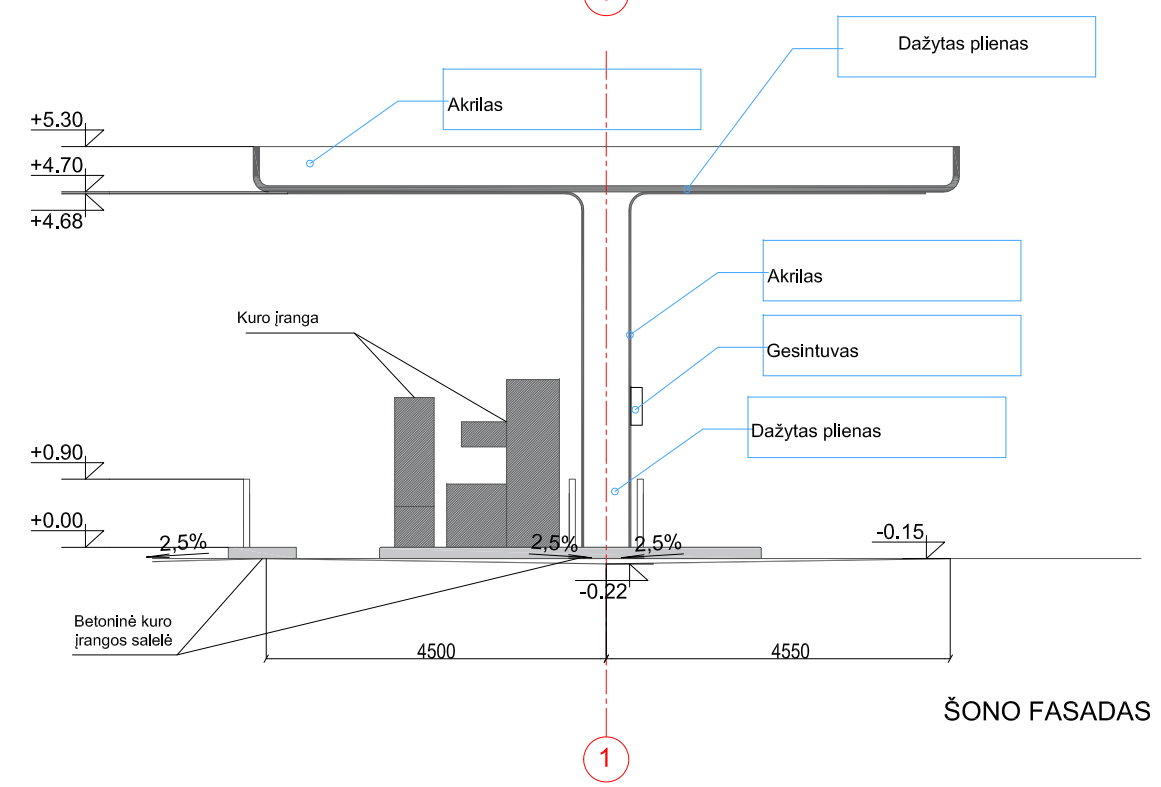

ŠONO FASADAS

0	2020	PROJEKTO VIEŠINIMUI IR STATYBOS PROJEKTO RENGIMUI		
LAIDA	IŠLEIDIMO DATA	LAIDOS STATUSAS, KEITIMO PRIEŽASTIS (JEI TAIKOMA)		
Kval. dok. Nr.			Objektas: SAVIARNOS AUTOPLOVYKLOS, AUTOMATINĖS DEGALINĖS NAUJOS STATYBOS IR PASTATO - SANDĖLIO 2F1p REKONSTRAVIMAS Į MAITINIMO PASKIRTIES PASTATĄ, PLUNGĖS R. SAV., BABRUNGO SEN., PAKERŲ K., RIETAVO G. 109, STATYBOS PROJEKTAS	
A965	PV, PDV	V.Martinonis	Brėžinys: PROJEKTUOJAMA AUTOMATINĖ DEGALINĖ (II GR. NESUDĖTINGAS STATINYS) FASADAI M1:100	Laida: 0
LT	Statytojas: UAB "KARSEDA"	Žymuo: 2020.06/01-04-SPP-SA-B.1	Lapas 1	Lapų 1

PROJEKTĄ PAKEISTI LEIDŽIAMA TIK GAVUS PROJEKTO AUTORIŲ SUTIKIMĄ.



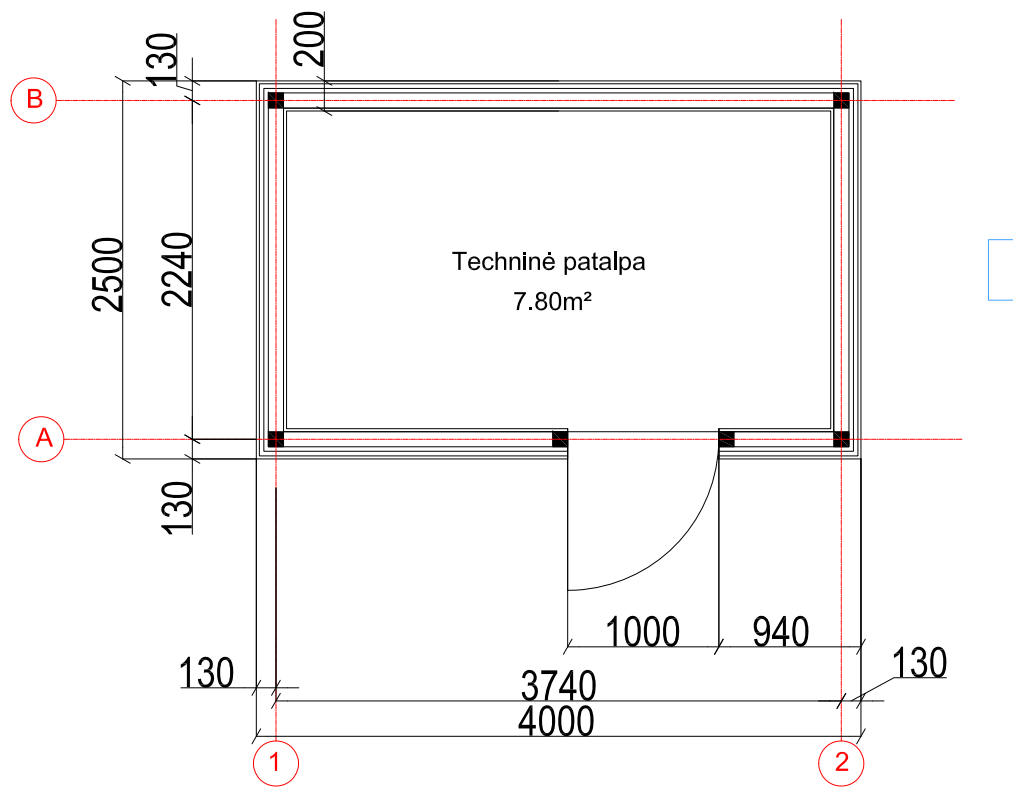

PLANAS

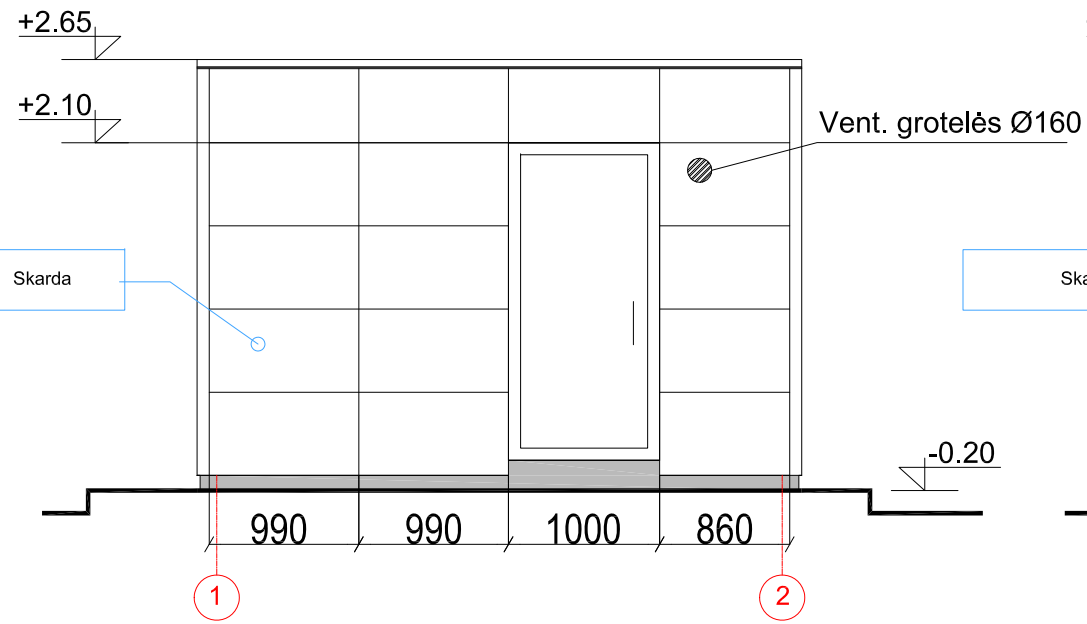

FASADAS 1-2

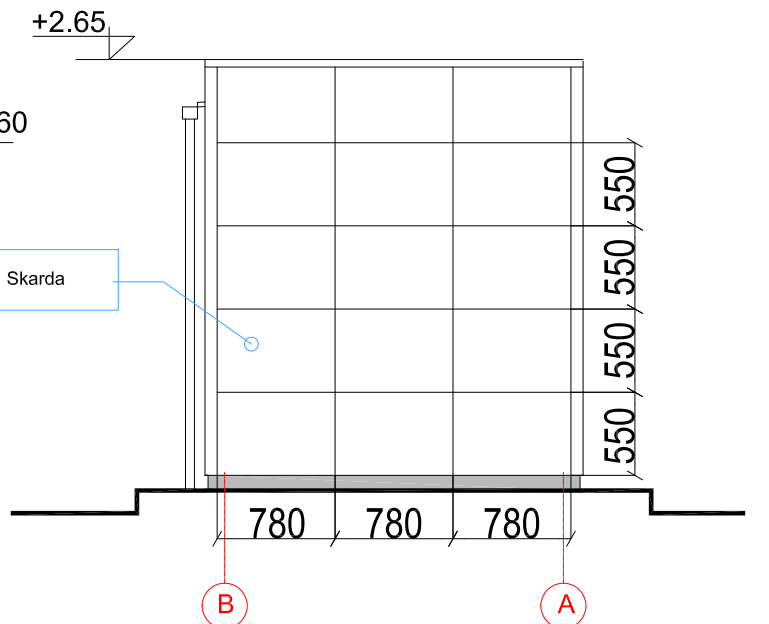

FASADAS B-A

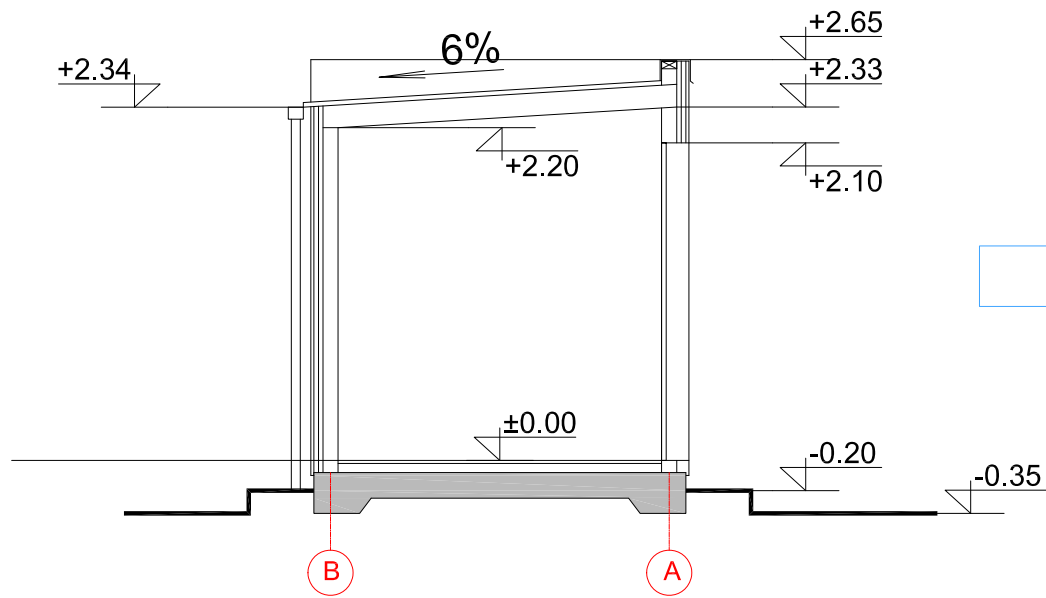

PJŪVIS 1-1

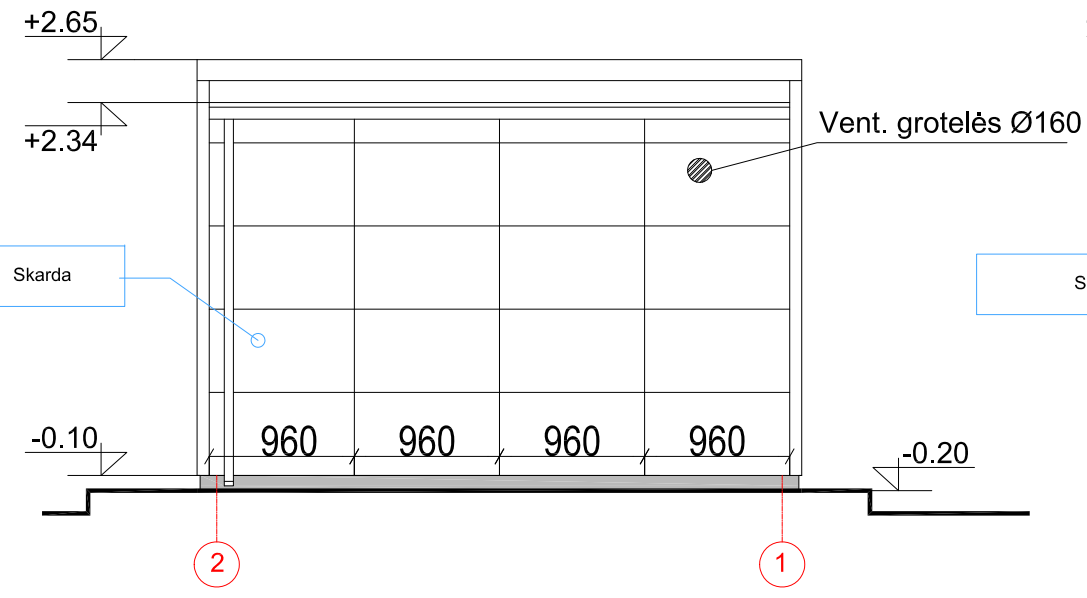

FASADAS 2-1

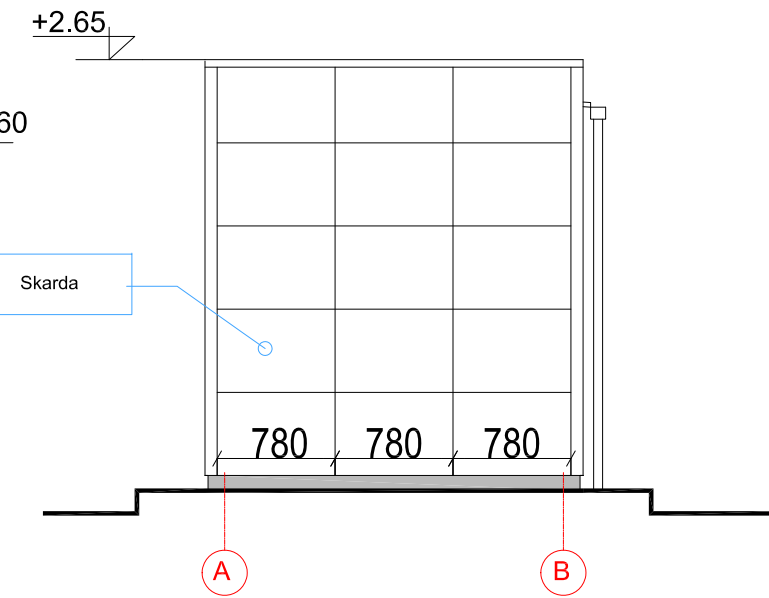

FASADAS A-B

PASTABOS:  
 1. VISUS MATMENIS BŪTINA TIKSLINTI VIETOJE.  
 2. ILGIŲ MATMENYS DUOTI MILIMETRAIS, ALTITUDĖS METRAIS;

0	2020	PROJEKTO VIEŠINIMUI IR STATYBOS PROJEKTO RENGIMUI		
LAIDA	IŠLEIDIMO DATA	LAIDOS STATUSAS, KEITIMO PRIEŽASTIS (JEI TAIKOMA)		
Kval. dok. Nr.			Objektas: SAVITARNOS AUTOPLOVYKLOS, AUTOMATINĖS DEGALINĖS NAUJOS STATYBOS IR PASTATO - SANDĖLIO 2F1p REKONSTRAVIMAS Į MAITINIMO PASKIRTIES PASTATĄ, PLUNGĖS R. SAV., BABRONGO SEN., PAKERŲ K., RIETAVO G. 109, STATYBOS PROJEKTAS	
A965	PV, PDV	V.Martinonis	Brėžinys:	PROJEKTUOJAMA TECHNINĖ PATALPA (I GR. NESUDĖTINGAS STATINYS) M1:50
LT	Statytojas:	UAB "KARSEDA"	Žymuo:	2020.06/01-06-SPP-SA-B.1 Lapas 1 / Lapų 1

PROJEKTĄ PAKEISTI LEIDŽIAMA TIK GAVUS PROJEKTO AUTORIŲ SUTIKIMĄ.

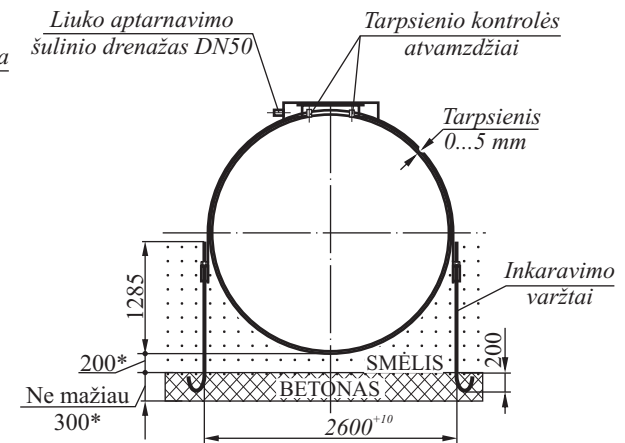
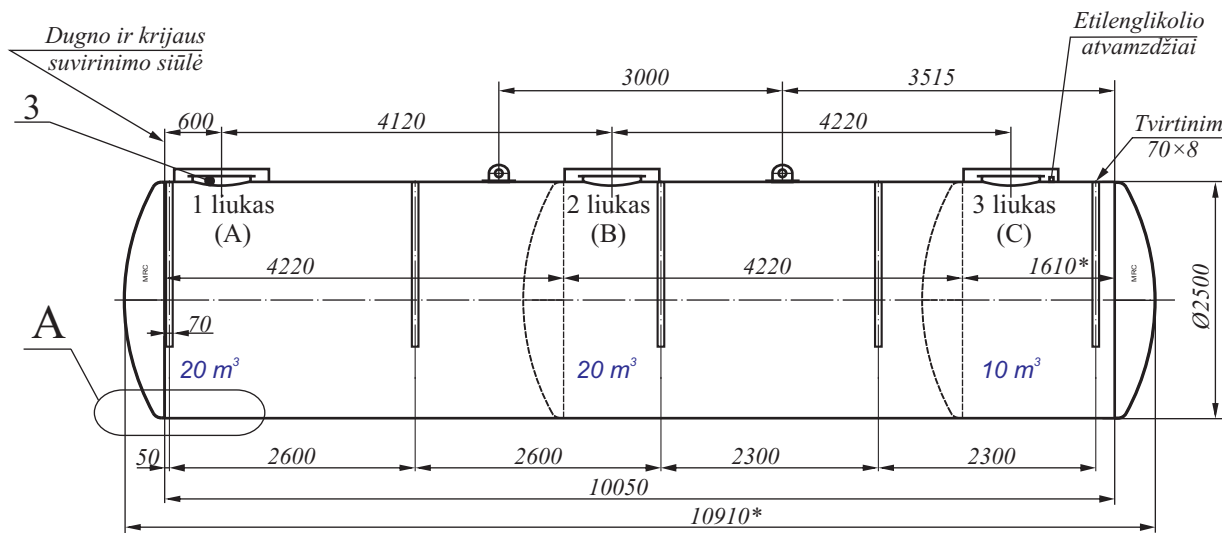

\* Patikslina degalinės projektuotojas

Visi išoriniai paviršiai nuvalyti smėlasrove metaliniu smėliu iki Sa 2,5 klasės pagal ISO 8501-1.

Visi išoriniai paviršiai padengti poliuretanine danga "ENDOPRENE 868.06". Sluoksnio storis - ne mažiau 800 mkm

KTD 2500-50-20/20/10 BV							
Pak.	Lapas	Dokum. Nr.	Parašas	Požeminė dvisienė 50 m <sup>3</sup> skysto kuro talpykla su apsauginiu apvalkalu Bendras vaizdas	Litera	Masė	Mastelis
Konstr.	Počėma		20.06.09			8 250	1:80
Tikrino					Lapas 1	Lapu 1	
Tvirtino	Berčius		20.06.09	Kuro talpyklos konstrukcijos ir tvirtinimo schema			

+5.30

+0.10



0	2020	PROJEKTO VIEŠINIMUI IR STATYBOS PROJEKTO RENGIMUI			
LAIDA	IŠLEIDIMO DATA	LAIDOS STATUSAS, KEITIMO PRIEŽASTIS (JEI TAIKOMA)			
Kval. dok. Nr.			Objektas: SAVITARNOS AUTOPLOVYKLOS, AUTOMATINĖS DEGALINĖS NAUJOS STATYBOS IR PASTATO - SANDĖLIO 2F1p REKONSTRAVIMAS   MAITINIMO PASKIRTIES PASTATĄ, PLUNGĖS R. SAV., BABRUNGO SEN., PAKERŲ K., RIETAVO G. 109, STATYBOS PROJEKTAS		
A965	PV, PDV	V.Martinonis	Brėžinys: REKONSTRUOJAMO PASTATO - SANDĖLIO 2F1p   MAITINIMO PASKIRTIES PASTATĄ FASADAI M1:200		Laida: 0
LT	Statytojas: UAB "KARSEDA"		Žymuo: 2020.06/01-01-SPP-SA-B.1		Lapas 1
				Lapų 1	

PROJEKTĄ PAKEISTI LEIDŽIAMA TIK GAVUS PROJEKTO AUTORIŲ SUTIKIMĄ.







DEGALINE

CAFE