

IOCO PACKAGING, UAB

Registracijos adresas: Pušaloto g. 212, 35291 Panevėžys. Tel. (370 45) 508526, faks.(370 45) 510696
El.p. info@iocopackaging.lt; www.iocopackaging.lt

Duomenys kaupiami ir saugomi Juridinių asmenų registre. Įmonės kodas 110564826, PVM kodas LT105648219, a/s LT592150051000048587, OP Corporate Bank plc Lietuvos filialas, banko kodas 21500.

KONKURSO SĄLYGOS

0,3 MW GALIOS FOTOVOLTINĖS SAULĖS ŠVIESOS ENERGIJOS ELEKTRINEI REIKALINGOS ĮRANGOS, PROJEKTAVIMO IR ĮRENGIMO (RANGOS) DARBŲ PIRKIMUI

TURINYS

1. BENDROSIOS NUOSTATOS.....	2
2. PIRKIMO OBJEKTAS.....	2
3. TIEKĖJŲ KVALIFIKACIJOS REIKALAVIMAI.....	3
4. PASIŪLYMŲ RENGIMAS, PATEIKIMAS, KEITIMAS	6
5. KONKURSO SĄLYGŲ PAAIŠKINIMAS IR PATIKSLINIMAS	8
6. PASIŪLYMŲ NAGRINĖJIMAS IR VERTINIMAS	8
7. PASIŪLYMŲ ATMETIMO PRIEŽASTYS	9
8. DERYBOS	10
9. PASIŪLYMŲ VERTINIMO TVARKA	11
10. SPRENDIMAS DĖL LAIMĖTOJO NUSTATYMO	11
11. PIRKIMO SUTARTIES SĄLYGOS.....	11
12. BAIGIAMOSIOS NUOSTATOS.....	12
13. PRETENZIJŲ NAGRINĖJIMO TVARKA	12
14. PRIEDAI.....	12

BENDROSIOS NUOSTATOS

- 1.1. UAB „IOCO Packaging“ (toliau vadinama – Pirkėjas) įgyvendindama projektą „Saulės energiją naudojančių elektros gamybos pajėgumų diegimas UAB „IOCO Packaging“ gamybos procesuose“ Nr.04.2.1-LVPA-K-83601-0036, bendrai finansuojamą Europos Sąjungos struktūrinių fondų ir Lietuvos Respublikos lėšomis numato įsigyti 0,3 MW bendrosios įrengtosios galios fotovoltinės saulės šviesos elektrinės projektavimo ir įrengimo (rangos) darbus kartu su reikalinga įranga.
- 1.2. Vartojamos pagrindinės sąvokos, apibrėžtos **Projektų finansavimo ir administravimo taisyklėse, patvirtintose Lietuvos Respublikos finansų ministro 2014 m. spalio 8 d. įsakymu Nr. 1K-316** (toliau – Taisyklės).
- 1.3. Pirkimas vykdomas vadovaujantis Taisyklėmis, Lietuvos Respublikos civiliniu kodeksu (toliau – Civilinis kodeksas), kitais teisės aktais bei konkurso sąlygomis.
- 1.4. Skelbimas apie pirkimą paskelbtas Europos Sąjungos fondų investicijų svetainėje www.esinvesticijos.lt.
- 1.5. Pirkimas atliekamas konkurso būdu laikantis lygiateisiškumo, nediskriminavimo, abipusio pripažinimo, proporcingumo, skaidrumo principų.
- 1.6. Konkursui neįvykus dėl to, kad nebuvo gauta nė vieno pirkėjo nustatytus reikalavimus atitinkančio tiekėjo pasiūlymo, pirkėjas pasilieka teisę pakartotinį pirkimą vykdyti Taisyklių 461.1 punkte nustatyta tvarka.
- 1.7. Pirkėjo įgaliotas asmuo palaikyti tiesioginį ryšį su tiekėjais ir gauti iš jų su pirkimo procedūromis susijusius pranešimus: „IOCO Packaging“, UAB gamybos direktorius Vitas Matuzas, tel. +370 687 57089, v.matuzas@iocopackaging.lt.

2. PIRKIMO OBJEKTAS

- 2.1. Perkami 0,3 MW bendrosios įrengtosios galios fotovoltinės saulės šviesos elektrinės projektavimo ir įrengimo (rangos) darbai kartu su reikalinga įranga, kurių savybės nustatytos pateiktoje techninėje specifikacijoje.
- 2.2. Jei techninėje specifikacijoje apibūdinant pirkimo objektą nurodytas konkretus modelis ar šaltinis, konkretus procesas ar prekės ženklas, patentas, tipai, konkreti kilmė ar gamyba, laikyti, kad priimtini ir savo savybėmis lygiaverčiai objektai.
- 2.3. Šis pirkimas į dalis neskirstomas, todėl pasiūlymas turi būti pateiktas visam nurodytam įrangos bei darbų kiekiui.
- 2.4. Prekės turi būti pristatytos ir paslaugos turi būti suteiktos šiais terminais: elektrotechninio projekto rengimas ir derinimas su pirkėju – ne daugiau 10 (dešimt) darbo dienų; rangos darbai objekte – ne daugiau 60 (šešiasdešimt) darbo dienų nuo atskiro Pirkėjo vadovo ir Tiekėjo vadovo (ar įgaliotų asmenų) raštiško susitarimo dėl rangos darbų pradžios; leidimo gaminti elektros energiją gavimas – ne daugiau nei 60 (šešiasdešimt) darbo dienų po rangos darbų užbaigimo. Visi Rangovo sutartyje numatyti įsipareigojimai turi būti įvykdyti ne vėliau, kaip iki 2019 m. birželio 6 d.¹
- 2.5. Įrangos pristatymo bei darbų atlikimo vieta – Pušaloto g. 212, ir Pušaloto g. 214, LT-35113, Panevėžys.

¹ Šis terminas gali būti pratęstas tik gavus Įgyvendinančiosios institucijos (LVPA) pritarimą dėl projekto veiklų įgyvendinimo pratęsimo.

3. TIEKĖJŲ KVALIFIKACIJOS REIKALAVIMAI

3.1. Tiekėjas, dalyvaujantis pirkime, turi atitikti šiuos minimalius kvalifikacijos reikalavimus:

Eil. Nr.	Kvalifikacijos reikalavimai	Kvalifikacijos reikalavimų reikšmė	Kvalifikacijos reikalavimus įrodantys dokumentai
3.1.1.	Tiekėjas nėra bankrutavęs, likviduojamas, su kreditoriais sudaręs taikos sutarties, sustabdęs ar apribojęs savo veiklos arba jo padėtis pagal šalies, kurioje jis registruotas, įstatymus nėra tokia pati ar panaši. Jam nėra iškelta restruktūrizavimo, bankroto byla arba nėra vykdomas bankroto procesas ne teismo tvarka, nėra siekiama priverstinio likvidavimo procedūros ar susitarimo su kreditoriais arba jam nėra vykdomos analogiškos procedūros pagal šalies, kurioje jis registruotas, įstatymus	Tiekėjo, neatitinkančio šio reikalavimo, pasiūlymas atmetamas	Valstybės įmonės Registrų centro arba atitinkamos užsienio šalies institucijos išduotas dokumentas, patvirtinantis, kad tiekėjas nėra bankrutavęs, likviduojamas, jam nėra iškelta restruktūrizavimo, bankroto byla ar vykdomas bankroto procesas ne teismo tvarka, nėra siekiama priverstinio likvidavimo procedūros ar susitarimo su kreditoriais, arba išrašas iš teismo sprendimo, išduotas ne anksčiau kaip 60 dienų iki pasiūlymų pateikimo termino pabaigos. Jei dokumentas išduotas anksčiau, tačiau jo galiojimo terminas ilgesnis nei pasiūlymų pateikimo terminas, toks dokumentas yra priimtinas. Pateikiama tinkamai patvirtinta dokumento kopija.
3.1.2.	Tiekėjas turi būti įvykdęs įsipareigojimus, susijusius su mokesčių, įskaitant socialinio draudimo įmokas, mokėjimu pagal šalies, kurioje jis registruotas, ar šalies, kurioje yra perkančioji organizacija, reikalavimus. Tiekėjas laikomas įvykdžiusiu įsipareigojimus, susijusius su mokesčių, įskaitant socialinio draudimo įmokas, mokėjimu, jeigu jo neįvykdytų įsipareigojimų suma yra mažesnė kaip 50 Eur. Taip pat tiekėjas laikomas įvykdžiusiu įsipareigojimus, susijusius su mokesčių, įskaitant socialinio draudimo įmokas, mokėjimu, jeigu tiekėjas apie tikslią jo įsiskolinimo sumą informuotas tokiu metu, kad iki paraiškų ar pasiūlymų pateikimo termino pabaigos nespėjo sumokėti mokesčių, įskaitant socialinio draudimo įmokas, sudaryti mokestinės paskolos sutarties ar kito panašaus pobūdžio įpareigojančio susitarimo dėl jų sumokėjimo ar imtis kitų priemonių. Tokiu atveju tiekėjas nėra pašalinamas iš pirkimo procedūros, jeigu jis įrodo, kad jau yra laikomas įvykdžiusiu įsipareigojimus, susijusius su mokesčių, įskaitant socialinio draudimo įmokas, mokėjimu.	Tiekėjo, neatitinkančio šio reikalavimo, pasiūlymas atmetamas	Valstybinės mokesčių inspekcijos prie Lietuvos Respublikos finansų ministerijos teritorinės valstybinės mokesčių inspekcijos arba valstybės įmonės Registrų centro Lietuvos Respublikos Vyriausybės nustatyta tvarka arba užsienio valstybės, kurioje tiekėjas registruotas, kompetentingos institucijos išduotas dokumentas. Lietuvos Respublikoje registruotas tiekėjas, kuris yra fizinis asmuo, pateikia Valstybinio socialinio draudimo fondo valdybos teritorinių skyrių ir kitų Valstybinio socialinio draudimo fondo įstaigų, susijusių su Valstybinio socialinio draudimo fondo administravimu arba valstybės įmonės Registrų centro Lietuvos Respublikos Vyriausybės nustatyta tvarka išduotą dokumentą, patvirtinantį jungtinius kompetentingų institucijų tvarkomus duomenis. Tiekėjas, kuris yra kitos valstybės fizinis ar juridinis asmuo, pateikia šalies, kurioje jis registruotas, kompetentingos valstybės institucijos pažymą/dokumentą.

3.1.3.	Tiekėjas, kuris yra fizinis asmuo arba tiekėjo, kuris yra juridinis asmuo, vadovas ar ūkinės bendrijos tikrasis narys (nariai), turintis (turintys) teisę juridinio asmens vardu sudaryti sandorį, neišnykusio ar nepanaikinto teistumo ir dėl tiekėjo (juridinio asmens) per pastaruosius 5 metus nebuvo priimtas ir įsiteisėjęs apkaltinamasis teismo nuosprendis už dalyvavimą nusikalstamame susivienijime, jo organizavimą ar vadovavimą jam, už kyšininkavimą, tarpininko kyšininkavimą, papirkimą, sukčiavimą, kredito, paskolos ar tikslinės paramos panaudojimą ne pagal paskirtį ar nustatytą tvarką, kreditinį sukčiavimą, mokesčių nesumokėjimą, neteisingų duomenų apie pajamas, pelną ar turtą pateikimą, deklaracijos, ataskaitos ar kito dokumento nepateikimą, nusikalstamu būdu gauto turto įgijimą ar realizavimą, nusikalstamu būdu įgytų pinigų ar turto legalizavimą, dėl kitų valstybių tiekėjų nėra priimtas ir įsiteisėjęs apkaltinamasis teismo nuosprendis už 2004 m. kovo 31 d. Europos Parlamento ir Tarybos direktyvos 2004/18/EB dėl viešojo darbų, prekių ir paslaugų pirkimo sutarčių sudarymo tvarkos derinimo 45 straipsnio 1 dalyje išvardytuose Europos Sąjungos teisės aktuose apibrėžtus nusikaltimus.	Tiekėjo, neatitinkančio šio reikalavimo, pasiūlymas atmetamas	Išrašai iš teismų sprendimų, jei tokie yra, ar Informatikos ir ryšių departamento prie Lietuvos Respublikos vidaus reikalų ministerijos išduota pažyma ar valstybės įmonės Registrų centro Lietuvos Respublikos Vyriausybės nustatyta tvarka išduotas dokumentas, patvirtinantis jungtinius kompetentingų institucijų tvarkomus duomenis, liudijantis, kad nėra nurodytų pažeidimų, arba lygiavertis užsienio šalies institucijos išduotas dokumentas.
3.1.4.	Tiekėjas turi teisę verstis energetikos įrenginių eksploatavimo veikla (Eksploatacijos darbų sritys: Specialiųjų elektros įrenginių eksploatavimo darbai arba Elektros tinklo ir įrenginių iki 1000 V eksploatavimo darbai)	Tiekėjo, neatitinkančio šio reikalavimo, pasiūlymas atmetamas	Valstybinės energetikos inspekcijos prie Lietuvos Respublikos Energetikos ministerijos išduotas atestatas, liudijantis, kad Tiekėjas turi teisę verstis šiais elektros įrenginių eksploatavimo darbais: „Specialiųjų elektros įrenginių eksploatavimo darbai“ arba „Elektros tinklo ir įrenginių iki 1000 V eksploatavimo darbai“. Užsienio tiekėjai pateikia lygiavertį, išduotą užsienio šalies (kurioje registruotas tiekėjas) kompetentingos institucijos, dokumentą.

3.2. Ekonominės ir finansinės būklės, techninio pajėgumo ir profesinės kvalifikacijos reikalavimai:

3.2.1.	Tiekėjo paskutinių 3 (trijų) finansinių metų arba nuo tiekėjo įregistravimo dienos (jeigu tiekėjas vykdė veiklą mažiau nei 3 (trejus) finansinius metus) grynojo pelno (nuostolių) rodiklio reikšmė turi būti teigiama. Sumuojamos kiekvienų metų reikšmės per visą nurodytą laikotarpį.	Tiekėjo, neatitinkančio šio reikalavimo, pasiūlymas atmetamas	Tiekėjo 3 (trijų) paskutinių finansinių metų tinkamai patvirtintos pelno (nuostolių) ataskaitų arba šalies, kurioje registruotas tiekėjas, atitinkamų dokumentų kopijos. Jei tiekėjas vykdė veiklą trumpiau, nei tris metus, jis pateikia duomenis nuo savo įregistravimo dienos.
3.2.2.	Tiekėjo vidutinė metinė apyvarta per paskutinius 3 (trejus) metus arba per laiką nuo tiekėjo įregistravimo dienos (jeigu tiekėjas vykdė veiklą mažiau nei 3 (trejus) metus) ne mažesnė kaip 550 000 Eur.		Tiekėjo patvirtintų pelno/nuostolio ataskaitų kopijos.

3.2.3.	Tiekėjas turi pakankamas apyvartines lėšas sutartiniams įsipareigojimams pradėti vykdyti - ne mažiau nei 110 000 Eur.	Tiekėjo, neatitinkančio šio reikalavimo, pasiūlymas atmetamas	Tiekėjas turi pateikti banko pažymą apie tiekėjo turimą pinigų kiekį sąskaitoje (-ose) arba banko pažymą (-as) apie tiekėjo turimą kredito liniją/ trumpalaikį kreditą, suteikianti galimybę nustatytą laikotarpį naudotis banko sąskaitos kredito limitu (overdraftą), nurodant jos dydį, paskirtį ir likutį, arba banko pažymą, kad bankas besąlygiškai suteiks tiekėjui atitinkamo dydžio paskola/kreditinę liniją, šį pripažinus konkurso laimėtoju, arba kitą dokumentą įrodantį pakankamą apyvartinių lėšų disponavimą. Taip pat tiekėjas su pasiūlymu teikia raštišką sutikimą Pirkėjui pateikti užklausą tiekėjo bankui ar kredito įstaigai ir gauti atsakymą apie turimas tiekėjo lėšas banke. Nurodyti dokumentai turi būti išduoti ne anksčiau kaip 60 dienų iki pasiūlymų pateikimo termino pabaigos. Jei dokumentai išduoti anksčiau, tačiau jų galiojimo terminas ilgesnis nei pasiūlymų pateikimo terminas, toks dokumentas yra priimtinas.
3.2.4.	Tiekėjo paskutinių patvirtintų finansinių metų kritinio likvidumo koeficientas (tiekėjo trumpalaikio finansinio stabilumo rodiklis) yra ne mažesnis kaip 0,7. Kriterijus išreiškiamas kaip trumpalaikio turto ir atsargų skirtumo santykis su trumpalaikiais įsipareigojimais. Jeigu trumpalaikiai įsipareigojimai lygūs 0, laikoma, kad tiekėjas atitinka nustatytą kritinio likvidumo reikalavimą.	Tiekėjo, neatitinkančio šio reikalavimo, pasiūlymas atmetamas	Pateikiamas tiekėjo paskutinių patvirtintų finansinių metų balansas arba šalies, kurioje registruotas Tiekėjas, atitinkamas dokumentas ir atitinkamo koeficiento skaičiavimai.
3.2.5.	Tiekėjas per pastaruosius 3 (tris) metus arba per laiką nuo tiekėjo įregistravimo dienos (jeigu tiekėjas vykdė veiklą mažiau nei 3 (tris) metus) turi būti „iki rakt“ ² įrengęs ir /arba rekonstravęs ne mažiau kaip 1 (vieną) ne mažesnę kaip 100 kW galios saulės jėgainę ant stogo/ žemės.	Tiekėjo, neatitinkančio šio reikalavimo, pasiūlymas atmetamas	Per pastaruosius 3 (trejus) metus arba per laiką nuo tiekėjo įregistravimo dienos (jeigu tiekėjas vykdė veiklą mažiau nei 3 (trejus) metus) įvykdytų saulės jėgainių įrengimo „iki rakt“ sutarčių sąrašas, kuriame turi būti nurodyta: sutarties pavadinimas, sutarties objektas ir trumpas aprašymas (įsk. jėgainės galią), sutarties sudarymo ir įvykdymo data (mėnesių tikslumu) ir vieta, užsakovas ir jo kontaktai. Sutarčių sąrašas turi būti patvirtintas tiekėjo vadovo (arba jo įgalioto asmens) parašu. Įrodymui apie darbų atlikimą tiekėjas pateikia aktus arba užsakovų pažymas (atsiliepimus) apie tai, kad darbai buvo atlikti tinkamai, arba lygiaverčius dokumentus. Pažymose be kita ko turi būti nurodyta darbų atlikimo data ir vieta, informacija, ar darbai buvo atlikti pagal galiojančių teisės aktų, reglamentuojančių darbų atlikimą, reikalavimus, tinkamai užbaigti, o defektų šalinimas po jėgainės bandomosios eksploatacijos atliktas.

² Kaip pagrindinis (generalinis) Rangovas vykdė darbus nuo projektavimo iki galutinio darbų rezultato perdavimo užsakovui.

3.2.6.	Tiekėjas turi būti montuojamų fotovoltinių saulės modulių bei įtampos keitiklių gamintojas arba šių gamintojų atstovas, įgaliotas parduoti įrangą Lietuvoje.		Teikiama įrangos gamintojo arba jų atstovų deklaracija (-os) arba sertifikatas (-ai) įrodantys, kad Tiekėjas yra įrangos gamintojas arba gamintojų įgaliotas parduoti įrangą.
3.2.7.	Tiekėjas turi būti įsidięęs kokybės vadybos ir aplinkos apsaugos sistemą pagal standartus ISO 9001, ISO 14001, OHSAS 18001 arba lygiavertės kokybės vadybos ir aplinkos apsaugos vadybos priemonės užtikrinančias, kad įmonėje vykstantys procesai, darantys įtaką kokybei, aplinkosaugai, atitinka minėtų standartų reikalavimus. Įsidięta kokybės vadybos sistema ir aplinkos apsaugos sistema (ar priemonės) turi galioti šioms įmonės veikloms: saulės fotovoltinių elektrinių komplektavimas ir montavimas. Atestatai, sertifikatai ar kiti lygiaverčiai patvirtinantys dokumentai, turi būti išduoti tiekėjui ne anksčiau nei 2015 metais.	Tiekėjo, neatitinkančio šio reikalavimo, pasiūlymas atmetamas	Kokybės vadybos ir aplinkos apsaugos vadybos sistemos sertifikatai ar kiti lygiaverčiai dokumentai ir (arba) kitų lygiaverčių kokybės vadybos ir aplinkos apsaugos vadybos užtikrinimo priemonių įsidiėjimas patvirtinančių dokumentų kopijos ir informacija (pvz. Tiekėjo įsidięgtų kokybės vadybos priemonių ir aplinkos apsaugos vadybos standartų ISO 9001, ISO 14001 ir OHSAS 18001 tikslus, reikalavimus ir priemones nurodytoms įmonės veikloms aprašymas, kiti tiekėjo sertifikatai ar kiti lygiaverčiai dokumentai, patvirtinantys lygiaverčių kokybės vadybos sistemų ir aplinkos apsaugos sistemų įregistravimą (įsidiėjimą) ar lygiaverčių kokybės vadybos aplinkos apsaugos priemonių taikymą), išduoti ne anksčiau nei 2015 metais.

*** Pastabos:**

1) 3.1.1-3.1.3 punktuose nurodyti dokumentai, turi būti išduoti ne anksčiau kaip 60 dienų iki pasiūlymų pateikimo termino pabaigos. Jei dokumentai išduoti anksčiau, tačiau jų galiojimo terminas ilgesnis nei pasiūlymų pateikimo terminas, toks dokumentas yra priimtinas.

2) jeigu tiekėjas negali pateikti nurodytų dokumentų, nes atitinkamoje šalyje tokie dokumentai neišduodami arba toje šalyje išduodami dokumentai neapima visų keliamų klausimų – pateikiama priesaikos deklaracija arba oficiali tiekėjo deklaracija;

3) dokumentų kopijos yra tvirtinamos tiekėjo ar jo įgalioto asmens parašu, nurodant žodžius „Kopija tikra“ ir pareigų pavadinimą, vardą (vardo raidę), pavardę, datą ir antspaudą (jei turi).

3.3. Jei bendrą pasiūlymą pateikia ūkio subjektų grupė, šių konkurso sąlygų **3.1.1 – 3.1.3, 3.2.1** bei **3.2.4.** punktuose nustatytus kvalifikacijos reikalavimus turi atitikti ir pateikti nurodytus dokumentus kiekvienas ūkio subjektų grupės narys atskirai, **3.1.4.** punktuose nustatytus reikalavimus turi atitikti tie ūkio subjektų grupės nariai, kurie bus atsakingi už šių darbų vykdymą, **3.2.2., 3.2.3.** bei **3.2.5 – 3.2.7.** punktuose nustatytus kvalifikacinius reikalavimus turi atitikti bent vienas ūkio subjektų grupės narys arba visi ūkio subjektų grupės nariai kartu.

3.4. Tiekėjo pasiūlymas atmetamas, jeigu apie nustatytų reikalavimų atitikimą jis pateikė melagingą informaciją, kurią pirkėjas gali įrodyti bet kokiomis teisėtomis priemonėmis.

3.5. Jei pirkimo procedūrose dalyvauja ūkio subjektų grupė, ji pateikia jungtinės veiklos sutartį arba tinkamai patvirtintą jos kopiją. Jungtinės veiklos sutartyje turi būti nurodyti kiekvienos šios sutarties šalies įsipareigojimai vykdant numatomą su pirkėju sudaryti pirkimo sutartį, šių įsipareigojimų vertės dalis, įeinanti į bendrą pirkimo sutarties vertę. Jungtinės veiklos sutartis turi numatyti solidarią visų šios sutarties šalių atsakomybę už prievolių pirkėjui nevykdymą. Taip pat jungtinės veiklos sutartyje turi būti numatyta, kuris asmuo atstovauja ūkio subjektų grupei (su kuo pirkėjas turėtų bendrauti pasiūlymo vertinimo metu kylančiais klausimais ir teikti su pasiūlymo įvertinimu susijusią informaciją, kuriam Rangovui suteikti įgaliojimai pateikti pasiūlymą, jį pasirašyti, sudaryti sutartį).

4. PASIŪLYMŲ RENGIMAS, PATEIKIMAS, KEITIMAS

4.1. Pateikdamas pasiūlymą tiekėjas sutinka su šiomis konkurso sąlygomis ir patvirtina, kad jo pasiūlyme pateikta informacija yra teisinga ir apima viską, ko reikia tinkamam pirkimo sutarties įvykdymui.

4.2. Pasiūlymas turi būti pateikiamas raštu, pasirašytas tiekėjo arba jo įgalioto asmens.

- 4.3. Tiekėjas kainos pasiūlymą privalo pateikti pagal konkurso sąlygų 2 priede pateiktą formą. Pasiūlymas teikiamas užklijuotame voke, visi pasiūlymo lapai turi būti susegti ir sunumeruoti. Ant voko turi būti užrašyta: „IOCO Packaging“ UAB, Pušaloto g. 212, LT-35291, Panevėžys, 0,3 MW galios fotovoltinės saulės šviesos energijos elektrinei reikalingos įrangos, projektavimo ir įrengimo (rangos) darbų pirkimui, *tiekėjo pavadinimas ir adresas*. Vokas su pasiūlymu grąžinamas jį atsiuntusiam tiekėjui, jeigu pasiūlymas pateiktas neužklijuotame voke.
- 4.4. **Pasiūlymą sudaro tiekėjo raštu pateiktų dokumentų visuma:**
- 4.4.1. užpildyta pasiūlymo forma, parengta pagal šių pirkimo konkurso sąlygų 14.2 priedą;
- 4.4.2. konkurso sąlygose nurodytus minimalius kvalifikacijos reikalavimus pagrindžiantys dokumentai;
- 4.4.3. tiekėjo vadovo patvirtintas paslaugų suteikimo ir darbų atlikimo grafikas, nurodant esminių tiekėjo suteikiamų paslaugų ar atliekamų darbų trukmę kalendorinėmis dienomis nuo sutarties pasirašymo dienos bei patvirtinimą, jog yra susipažinęs su baudomis taikomomis už darbų atlikimo vėlavimą (laisvos formos dokumentai). Baudos tiekėjams taikomos už vėlavimą vykdyti sutartyje numatytus įsipareigojimus dėl savo kaltės (delspinigiai už kiekvieną pavėluotą dieną), jeigu vėluojama daugiau, nei 10 darbo dienų – bauda, išreikšta procentais nuo bendros sutarties kainos, už darbuotojų saugos ir sveikatos, aplinkosaugos, gaisrinės saugos reikalavimų pažeidimus darbų vykdymo metu – 300,00 Eur už kiekvieną pažeidimą, jeigu tiekėjo (arba jo pasitelktas) darbuotojas darbo metu yra neblaivus arba apsvaigęs nuo psichiką veikiančių medžiagų – 500,00 Eur už kiekvieną pažeidimą.
- 4.4.4. jungtinės veiklos sutartis arba tinkamai patvirtinta jos kopija, jei bendrą pasiūlymą teikia ūkio subjektų grupė;
- 4.4.5. tiekėjas kartu su pasiūlymu privalo pateikti pasiūlymo galiojimą užtikrinantį dokumentą:
- 4.4.5.1. tiekėjas kartu su pasiūlymu privalo pateikti pasiūlymo galiojimą užtikrinantį dokumentą – banko, kredito unijos garantiją arba draudimo bendrovės draudimo laidavimo raštą, pasirašytą pasiūlymo galiojimo užtikrinimą išdavusio banko, kredito unijos ar draudimo bendrovės originaliu parašu, kurioje pasiūlymas turi būti užtikrinamas ne mažesnei negu 5000 Eur sumai. Jeigu tiekėjas pateikia draudimo bendrovės išduotą pasiūlymo galiojimą užtikrinantį dokumentą, tai kartu su pasiūlymo laidavimo draudimo raštu tiekėjas turi pateikti ir pasirašytą draudimo liudijimą (polisą). Kaip pasiūlymo galiojimą užtikrinantis dokumentas galimas bankinis pavedimas. Pavedimas atliekamas 5.000,00 Eur sumai. Suma pervadama į Pirkėjo banko sąskaitą LT592150051000048587, esančią OP Corporate Bank plc Lietuvos filiale iki pasiūlymo teikimo paskutinės dienos, mokėtojas gali būti tik Tiekėjas arba ūkio subjektų jungtinės veiklos sutarties dalyvis (jeigu pasiūlymą teikia ūkio subjektų grupė),
- 4.4.5.2. Pasiūlymo galiojimo užtikrinantis dokumentas (ar pervesta piniginė suma) grąžinamas tiekėjams pasibaigus konkursui (nutraukus pirkimą ar paskelbus laimėtoją) per 10 (dešimt) darbo dienų nuo rašytinio tiekėjo prašymo gavimo dienos. Jeigu pasiūlymo užtikrinimą Tiekėjas pateikė pervesdamas lėšas į Pirkėjo sąskaitą, lėšos grąžinamos tik į sąskaitą, iš kurios jos buvo pervestos.
- 4.4.6. kita konkurso sąlygose prašoma informacija ir (ar) dokumentai.
- 4.5. Tiekėjas gali pateikti tik vieną pasiūlymą – individualiai arba kaip ūkio subjektų grupės narys. Jei tiekėjas pateikia daugiau kaip vieną pasiūlymą arba ūkio subjektų grupės narys dalyvauja teikiant kelis pasiūlymus, visi tokie pasiūlymai bus atmesti.
- 4.6. Tiekėjas, pateikdamas pasiūlymą, turi siūlyti visą nurodytą prekių (įrangos) kiekį ir darbų apimtį.
- 4.7. Tiekėjams nėra leidžiama pateikti alternatyvių pasiūlymų. Tiekėjui pateikus alternatyvų pasiūlymą, jo pasiūlymas ir alternatyvus pasiūlymas (alternatyvūs pasiūlymai) bus atmesti.
- 4.8. Pasiūlymas teikiamas užklijuotame voke. Ant voko turi būti užrašytas Pirkėjo pavadinimas, adresas, pirkimo pavadinimas - "Saulės energiją naudojančių elektros gamybos pajėgumų diegimas UAB „IOCO Packaging“ gamybos procesuose“, tiekėjo pavadinimas ir adresas. Ant voko taip pat gali būti

užrašas „Neatplėšti iki pasiūlymų pateikimo termino pabaigos“. Vokas su pasiūlymu gražinamas jį atsiuntusiam tiekėjui, jeigu pasiūlymas pateiktas neužklajuotame voke.

- 4.9. Pasiūlymas turi būti pateiktas iki 2019 m. sausio 15 d. 17 val. (Lietuvos Respublikos laiku) pateikus paštu, per pasiuntinį ar tiesiogiai atvykus šiuo adresu: „IOCO Packaging“ UAB, Pušaloto g. 212, LT-35291, Panevėžys sekretoriatui, II a., darbo laikas nuo 8:00 val. iki 17:00 val. Tiekėjo prašymu Pirkėjas nedelsdamas pateikia rašytinį patvirtinimą, kad tiekėjo pasiūlymas yra gautas, ir nurodo gavimo dieną, valandą ir minutę.
- 4.10. Pirkėjas neatsako už pašto vėlavimus ar kitus nenumatytus atvejus, dėl kurių pasiūlymai nebuvo gauti ar gauti pavėluotai. Pavėluotai gauti pasiūlymai neatplėšiami ir gražinami tiekėjui registruotu laišku
- 4.11. Pasiūlymuose nurodoma prekių ir darbų kaina pateikiama eurais, turi būti išreikšta ir apskaičiuota taip, kaip nurodyta šių konkurso sąlygų 14.2 priede. Apskaičiuojant kainą, turi būti atsižvelgta į visą šių konkurso sąlygų 14.2 priede nurodytą prekių kiekį ir darbų apimtį, kainos sudėtinės dalis, į techninės specifikacijos reikalavimus ir pan. Į prekių ir darbų kainą turi būti įskaityti visi mokesčiai ir visos tiekėjo išlaidos. Jokios kitos išlaidos, neįskaičiuotos į pasiūlymo kainą, tiekėjui nebus atlyginamos.
- 4.12. Pasiūlymas turi galioti ne trumpiau nei 120 (vieną šimtą dvidešimt) dienų. Jeigu pasiūlyme nenurodytas jo galiojimo laikas, pasiūlymas yra atmetamas.
- 4.13. Kol nesibaigė pasiūlymų galiojimo laikas, pirkėjas turi teisę prašyti, kad tiekėjai pratęstų jų galiojimą iki konkrečiai nurodyto laiko. Tiekėjas gali atmesti tokį prašymą.
- 4.14. Nesibaigus pasiūlymų pateikimo terminui Pirkėjas turi teisę jį pratęsti. Apie naują pasiūlymų pateikimo terminą Pirkėjas praneša raštu visiems tiekėjams, gavusiems konkurso sąlygas bei paskelbia apie tai Europos Sąjungos investicijų svetainėje www.esinvesticijos.lt.
- 4.15. Tiekėjas iki galutinio pasiūlymų pateikimo termino turi teisę pakeisti arba atšaukti savo pasiūlymą. Toks pakeitimas arba pranešimas, kad pasiūlymas atšaukiamas, pripažįstamas galiojančiu, jeigu Pirkėjas jį gauna pateiktą raštu iki pasiūlymų pateikimo termino pabaigos.

5. KONKURSO SĄLYGŲ PAAIŠKINIMAS IR PATIKSLINIMAS

- 5.1. Pirkėjas atsako į kiekvieną Tiekėjo el. paštu v.matuzas@iocopackaging.lt pateiktą prašymą paaiškinti pirkimo sąlygas, jeigu prašymas gautas ne vėliau kaip prieš 3 darbo dienas iki pirkimo pasiūlymų pateikimo termino pabaigos. Į laiką gautą tiekėjo prašymą paaiškinti konkurso sąlygas pirkėjas atsako ne vėliau kaip per 2 darbo dienas nuo jo gavimo dienos ir ne vėliau kaip likus 2 darbo dienoms iki pasiūlymų pateikimo termino pabaigos. Pirkėjas, atsakydamas tiekėjui, kartu siunčia paaiškinimus ir visiems kitiems tiekėjams, kuriems jis pateikė konkurso sąlygas, bet nenurodo, kuris tiekėjas pateikė prašymą paaiškinti konkurso sąlygas arba Pirkėjas, atsakydamas tiekėjui, kartu paaiškinimus paskelbia Europos Sąjungos investicijų svetainėje www.esinvesticijos.lt
- 5.2. Nesibaigus pasiūlymų pateikimo terminui, bet ne vėliau kaip likus 2 darbo dienoms iki pasiūlymų pateikimo termino pabaigos, Pirkėjas turi teisę savo iniciatyva paaiškinti, patikslinti konkurso sąlygas Europos Sąjungos investicijų svetainėje www.esinvesticijos.lt.
- 5.3. Jei paskelbus kvietimą dalyvauti pirkime yra keičiama pasiūlymams parengti reikalinga informacija, taip pat kai Tiekėjams teikiami dokumentų paaiškinimai (patikslinimai) (pavyzdžiui, keičiami ir (ar) tikslinami kvalifikacijos reikalavimai), Pirkėjas Taisyklių 458 punkte nustatyta tvarka paskelbia pakeistą kvietimą dalyvauti pirkime.
- 5.4. Pirkėjas nerengs susitikimų su tiekėjais dėl pirkimo dokumentų paaiškinimų. Atvejai, kai tiekėjai iš anksto suderintu laiku vizualiai apžiūri pirkimo sąlygų 14.1 priedo „Techninė specifikacija“ p. 1.4 nurodytus pastatus, nelaikomi pirkimo dokumentų paaiškinimu.

6. PASIŪLYMŲ NAGRINĖJIMAS IR VERTINIMAS

- 6.1. Vokų su pasiūlymais atplėšimo procedūra vyks 2019 m. sausio 15 d. 17 val. 10 min. Lietuvos Respublikos laiku, tiekėjams nedalyvaujant.

- 6.2. Pirkėjas užtikrina, kad pateiktuose pasiūlymuose pateiktos kainos nebus sužinotos anksčiau nei vokų atplėšimo terminas, nurodytas Konkurso sąlygų 6.1 punkte.
- 6.3. Pirkėjo neatmesti tiekėjų pasiūlymai bus vertinami pagal ekonomiškai naudingiausio pasiūlymo vertinimo kriterijų.
- 6.4. Pasiūlymų nagrinėjimo, vertinimo ir palyginimo procedūras atlieka Komisija, tiekėjams ar jų įgaliotiems atstovams nedalyvaujant.
- 6.5. Komisija nagrinėja:
 - 6.5.1. ar tiekėjai pasiūlymuose pateikė tikslius ir išsamius duomenis apie savo kvalifikaciją ir ar tiekėjo kvalifikacija atitinka minimalius kvalifikacijos reikalavimus;
 - 6.5.2. ar tiekėjai pasiūlyme pateikė visus duomenis, dokumentus ir informaciją, apibrėžtą šiose konkurso sąlygose ir ar pasiūlymas atitinka šiose konkurso sąlygose nustatytus reikalavimus;
 - 6.5.3. ar nebuvo pasiūlytos neįprastai mažos kainos;
- 6.6. Komisija priima sprendimą dėl kiekvieno pasiūlymą pateikusių tiekėjų minimalių kvalifikacijos duomenų atitikties konkurso sąlygose nustatytiems reikalavimams. Jeigu tiekėjas pateikė netikslius ar neišsamius duomenis apie savo kvalifikaciją, Komisija prašo tiekėją šiuos duomenis papildyti arba paaiškinti per protingą terminą, kuris negali būti trumpesnis nei 3 darbo dienos. Teisę dalyvauti tolesnėse pirkimo procedūrose turi tik tie tiekėjai, kurių kvalifikacijos duomenys atitinka pirkėjo keliamus reikalavimus.
- 6.7. Iškilus klausimams dėl pasiūlymų turinio ir Komisijai raštu paprašius šiuos duomenis paaiškinti arba patikslinti, tiekėjai privalo per Komisijos nurodytą protingą terminą, kuris negali būti trumpesnis nei 3 darbo dienos, pateikti raštu papildomus paaiškinimus nekeisdami pasiūlymo esmės.
- 6.8. Jeigu pateiktame pasiūlyme Komisija randa pasiūlyme nurodytos kainos apskaičiavimo klaidų, ji privalo raštu paprašyti tiekėjų per jos nurodytą protingą terminą ištaisyti pasiūlyme pastebėtas aritmetines klaidas, nekeičiant vokų su pasiūlymais atplėšimo posėdžio metu paskelbtos kainos. Taisydamas pasiūlyme nurodytas aritmetines klaidas, tiekėjas neturi teisės atsisakyti kainos sudedamųjų dalių arba papildyti kainą naujomis dalimis.
- 6.9. Kai pateiktame pasiūlyme nurodoma neįprastai maža kaina, Komisija turi teisę, o ketindama atmesti pasiūlymą – privalo tiekėjo raštu paprašyti per Komisijos nurodytą protingą terminą pateikti neįprastai mažos pasiūlymo kainos pagrindimą, įskaitant ir detalių kainų sudėtinių dalių pagrindimą.
- 6.10. Pasiūlymuose nurodytos kainos bus vertinamos eurais.
- 6.11. Pirkėjo neatmesti pasiūlymai vertinami pagal ekonomiškai naudingiausio pasiūlymo kriterijų.

7. PASIŪLYMŲ ATMETIMO PRIEŽASTYS

- 7.1. Komisija atmeta pasiūlymą, jeigu:
 - 7.1.1. tiekėjas pateikė daugiau nei vieną pasiūlymą (atmetami visi tiekėjo pasiūlymai);
 - 7.1.2. tiekėjas neatitiko minimalių kvalifikacijos reikalavimų, jei jie buvo taikomi;
 - 7.1.3. tiekėjas pasiūlyme pateikė netikslius ar neišsamius duomenis apie savo kvalifikaciją ir, Pirkėjui prašant, nepatikslino jų;
 - 7.1.4. pasiūlymas (jei vykdomos derybos - galutinis pasiūlymas) neatitiko konkurso sąlygose nustatytų reikalavimų (tiekėjo pasiūlyme nurodytas pirkimo objektas neatitinka reikalavimų, nurodytų techninėje specifikacijoje, ir kt.) arba dalyvis, Pirkėjo prašymu, nekeisdamas pasiūlymo esmės, nepaaiškino arba nepatikslino savo pasiūlymo;
 - 7.1.5. tiekėjas per Pirkėjo nurodytą terminą neištaisė aritmetinių klaidų ir (ar) nepaaiškino pasiūlymo;
 - 7.1.6. buvo pasiūlyta neįprastai maža kaina ir tiekėjas Pirkėjo prašymu nepateikė raštiško kainos sudėtinių dalių pagrindimo arba kitaip nepagrindė neįprastai mažos kainos;

- 7.1.7. tiekėjas pateikė melagingą informaciją, kurią Pirkėjas gali įrodyti bet kokiomis teisėtomis priemonėmis;
- 7.1.8. tiekėjo, kurio pasiūlymas neatmestas dėl kitų priežasčių, buvo pasiūlyta per didelė, perkančiajai organizacijai nepriimtina pasiūlymo kaina.
- 7.2. Apie pasiūlymo atmetimą tiekėjas informuojamas per vieną darbo dieną nuo šio sprendimo priėmimo dienos.

8. DERYBOS

- 8.1. Derybos su tiekėjais nebus vykdomos.

9. PASIŪLYMŲ VERTINIMO TVARKA

- 9.1. Pasiūlymai bus vertinami pagal ekonominio naudingumo kriterijus, t.y. kainos ir kokybės santykį:

Vertinimo kriterijai	Lyginamasis svoris, įvertinant ekonominį naudingumą
Pirmas kriterijus - Kaina (C)	X=40
Antras kriterijus – Kokybiniai parametrai (T)	Y=60
Ekonominis naudingumas (S)	S=100

- 9.2. T kriterijaus vertinimo tvarka:

Vertinimo kriterijai ir parametrai	Lyginamasis svoris ekonominio naudingumo įvertinime	
I kriterijus: Saulės elektrinės projektavimo darbų terminas darbo dienomis (T₁)	Y₁ = 15	
II kriterijus: Rangos darbų atlikimo objekte terminas darbo dienomis (T₂)	Y₂ = 15	
Kriterijus	Kriterijaus reikšmė	
III kriterijus: Saulės elektrinės garantinis terminas metais G (T₃)	G ≤ 10	T₃ = 0
	15 ≥ G > 10	T₃ = 5
	20 ≥ G > 15	T₃ = 10
	G > 20	T₃ = 15
IV kriterijus: Fotovoltinių modulių efektyvumas E % (T₄)	18,5 % > E > 17,5 %	T₄ = 0
	19,0 % > E ≥ 18,5 %	T₄ = 3
	E ≥ 19,0 %	T₄ = 7,5
V kriterijus: įtampos keitiklių maksimalaus galios taško sekimo (MPPT - Maximum power point tracking) valdiklių skaičius M (T₅)	3 > M ≥ 1	T₅ = 0
	5 > M ≥ 3	T₅ = 3
	M ≥ 5	T₅ = 7,5

- 9.3. Pasiūlymo ekonominis naudingumas (S) apskaičiuojamas, sudedant Tiekėjo pasiūlymo kainos (C) ir kitų kriterijų (T) balus.
- 9.4. Pasiūlymo kainos (C) balai apskaičiuojami, mažiausios pasiūlytos kainos (C_{min}) ir vertinamo Pasiūlymo kainos (C_p) santykį padauginant iš kainos lyginamojo svorio (X).
- 9.5. Pasiūlymo techninių parametrų (T) balai apskaičiuojami, sudedant atskirų kriterijų (T₁ – T₄) balus.

- 9.6. Kriterijaus (T_1) balai apskaičiuojami, trumpiausio saulės elektrinės projektavimo darbų termino darbo dienomis ir vertinamo Tiekėjo pasiūlyme nurodyto saulės elektrinės projektavimo darbų termino darbo dienomis santykį padauginus iš lyginamojo svorio (Y_1).
- 9.7. Kriterijaus (T_2) balai skaičiuojami, trumpiausio Rangos darbų atlikimo objekte termino darbo dienomis ir vertinamo Rangos darbų atlikimo objekte termino darbo dienomis santykį padauginant iš kriterijaus lyginamojo svorio (Y_2).
- 9.8. Kriterijų (T_3), (T_4) ir (T_5) balai skaičiuojami vadovaujantis sąlygų p. 9.2 pateikta lentele. Tiekėjui pasiūlius skirtingų techninių charakteristikų fotovoltinius modulius ir/arba įtampos keitiklius, (T_4) ir (T_5) balai bus apskaičiuojami pagal pasiūlytą mažiausio efektyvumo fotovoltinį modulį ir atitinkamai mažiausiai MPPT valdiklių turintį pasiūlytą įtampos keitiklį.

10. SPRENDIMAS DĖL LAIMĖTOJO NUSTATYMO

- 10.1. Išnagrinėjęs, įvertinęs ir palyginęs pateiktus pasiūlymus, Pirkėjas nustato pasiūlymų eilę. Pasiūlymai šioje eilėje surašomi ekonominio naudingumo balų mažėjimo tvarka. Jeigu kelių pateiktų Pasiūlymų yra vienodi ekonominio naudingumo balai, nustatant pasiūlymų eilę pirmesnis į šią eilę įrašomas Tiekėjas, kurio Pasiūlymas pateiktas anksčiausiai.
- 10.2. Tais atvejais, kai pasiūlymą pateikė tik vienas Tiekėjas, pasiūlymų eilė nenustatoma ir jo pasiūlymas laikomas laimėjusiu, jeigu nebuvo atmetas pagal Konkurso sąlygų nuostatas.
- 10.3. Ekonomiškiausią pasiūlymą pateikęs Tiekėjas yra skelbiamas laimėjusiu konkursą ir jis kviečiamas sudaryti Sutartį, nurodant laiką, iki kada reikia sudaryti Sutartį.
- 10.4. Jeigu Tiekėjas, kurio pasiūlymas pripažintas laimėjusiu, raštu atsisako sudaryti Sutartį arba iki nurodyto laiko neatvyksta sudaryti Sutarties, nepateikia Sutarties įvykdymo užtikrinimo, arba atsisako Sutartį sudaryti Pirkimo dokumentuose nustatytais sąlygomis, laikoma, kad jis atsisakė sudaryti Sutartį. Tuo atveju Komisija siūlo sudaryti Sutartį Tiekėjui, kurio pasiūlymas pagal sudarytą pasiūlymų eilę yra pirmas po Tiekėjo, atsisakiusio sudaryti Sutartį.

11. PIRKIMO SUTARTIES SĄLYGOS

- 11.1. Pirkimo sutartis su tiekėju bus pasirašoma per 1 (vieną) mėnesį nuo konkurso laimėtojo paskelbimo dienos.
- 11.2. Sudarant pirkimo sutartį, negali būti keičiama laimėjusio tiekėjo Pasiūlymo kaina ir esminės sąlygos.
- 11.3. Sutarties kainos apskaičiavimo būdas – fiksuotos kainos nustatymas. Kaina, dėl kainų lygio pasikeitimų, mokesčių pasikeitimų ar kitų priežasčių, nebus perskaičiuojama.
- 11.4. Tiekėjui bus atsiskaitoma žemiau nurodyta tvarka ir sąlygomis:
 - 10.4.1 30 % nuo sutarties kainos per 10 (dešimt) darbo dienų po sutarties pasirašymo;
 - 10.4.2 30 % nuo sutarties kainos per 10 (dešimt) darbo dienų po saulės elektrinės rangos darbų atlikimo;
 - 10.4.3 40 % nuo sutarties kainos per 10 (dešimt) darbo dienų po leidimo gaminti elektros energiją išdavimo.
- 11.5. Sutartis su Tiekėju nutraukiama:
 - 11.5.1. Kai Tiekėjo baudų suma už Paslaugų teikimo ir/ar Darbų vykdymo vėlavimą sudaro lygiai arba daugiau 10 procentų nuo Sutarties Projekte (konkurso sąlygų 3 priedas) nurodytos Sutarties objekto kainos su PVM ir tai Pirkėjui suteikia pagrindą manyti, jog Paslaugos ar Darbai nebus užbaigti laiku;
 - 11.5.2. Tiekėjui savo iniciatyva, nesant Pirkėjo pritarimo, sustabdžius Paslaugų teikimą ar Darbų atlikimą daugiau kaip 10 dienų;
 - 11.5.3. Tiekėjui nevykdant pagrindų Pirkėjo ar Pirkėjo paskirto įgalioto asmens nurodymų dėl Tiekėjo atliekamų darbų kokybės ir toliau vykdant Darbus, neatitinkančius statybą reglamentuojančių teisės aktų ar Techninės specifikacijos;

- 11.5.4. Tiekėjui nuolat (ne mažiau, kaip 5 kartus) nevykdant kitų pagrįstų raštiškų Pirkėjo ar jo paskirto įgalioto asmens nurodymų dėl šioje Sutartyje numatytų įsipareigojimų vykdymo.
- 11.5.5. Kai Tiekėjas savo iniciatyva, be racionalaus pagrindimo, iš anksto raštiškai nepranešdamas Užsakovui skiria (ar keičia) Pirkimo sąlygose nenurodytus specialistus.
- 11.5.6. Kitais Sutarties Projekte (Konkurso sąlygų 3 priedas) numatytais atvejais.

12. BAIGIAMOSIOS NUOSTATOS

- 12.1. Tiekėjams pasiūlymų rengimo ir dalyvavimo konkurse išlaidos neatlyginamos.
- 12.2. Pirkėjas bet kuriuo metu iki pirkimo sutarties sudarymo turi teisę nutraukti pirkimo procedūras, jeigu atsirado aplinkybių, kurių nebuvo galima numatyti. Priėmęs sprendimą nutraukti pirkimo procedūras, pirkėjas ne vėliau kaip per 3 darbo dienas nuo sprendimo priėmimo apie šį sprendimą praneša visiems pasiūlymus pateikusiems tiekėjams, o jeigu pirkimo procedūros nutraukiamos iki pasiūlymo pateikimo termino, visiems tiekėjams, kuriems buvo išsiųstos pirkimo sąlygos ir tinklapyje www.esinvesticijos.lt paskelbiamas pranešimas apie pirkimo procedūrų nutraukimą.
- 12.4. Pirkėjas, ne vėliau kaip per 3 darbo dienas po pirkimo sutarties sudarymo, informuoja raštu visus pasiūlymus pateikusius tiekėjus apie pirkimo sutarties sudarymą, nuroydamas tiekėją su kuriuo sudaryta pirkimo sutartis.

13. PRETENZIŲ NAGRINĖJIMO TVARKA

- 13.1. Tiekėjas, kuris mano, kad Pirkėjas nesilaikė įstatymų, kitų teisės aktų arba šių konkurso sąlygų reikalavimų ir tuo pažeidė ar pažeis jo teisėtus interesus, turi teisę per 5 (penkias) kalendorines dienas nuo paskelbimo apie pirkimą Europos Sąjungos struktūrinės paramos svetainėje www.esinvesticijos.lt pareikšti pretenziją Pirkėjui dėl šių konkurso sąlygų arba per 5 (penkias) kalendorines dienas nuo Pirkėjo priimto sprendimo išsiuntimo tiekėjui dienos pareikšti pretenziją Pirkėjui dėl Pirkėjo veiksmų ar priimtų sprendimų.
- 13.2. Tiekėjas turi teisę pateikti pretenziją Pirkėjui el. paštu v.matuzas@iocopackaging.lt. Pirkėjas nagrinėja tik tas tiekėjų pretenzijas, kurios gautos šių konkurso sąlygų 13.1 punkte nustatytais terminais.
- 13.3. Pirkėjas privalo išnagrinėti pretenziją ir priimti motyvuotą sprendimą ne vėliau kaip per 2 (dvi) darbo dienas nuo pretenzijos gavimo dienos, o apie priimtą sprendimą ne vėliau kaip kitą darbo dieną raštu pranešti pretenziją pateikusiam tiekėjui. Tais atvejais, kai išnagrinėjus pretenziją buvo 8 patenkinti tiekėjo reikalavimai ar reikalavimai buvo patenkinti iš dalies, apie priimtą sprendimą Pirkėjas privalo pranešti ir kitiems suinteresuotiems dalyviams tiesiogiai arba paskelbiant apie tai Europos Sąjungos investicijų svetainėje www.esinvesticijos.lt.
- 13.4. Išnagrinėjęs pretenziją Pirkėjas taip pat informuoja pretenziją pateikusį tiekėją ir kitus suinteresuotus dalyvius apie anksčiau praneštų pirkimo procedūros terminų pasikeitimą, jeigu jie keičiami.

14. PRIEDAI

- 14. 1. Techninė specifikacija;
- 14. 2. Pasiūlymo forma;
- 14. 3. Sutarties projektas.
- 14. 4. Prijungimo sąlygos Nr. GAM17-46254;
- 14. 5. Foto medžiaga.
- 14. 6. Pastato, nurodyto pirkimo sąlygų techninės specifikacijos p. 1.4.2 stogo konstrukcinės dalies stiprinimo projektas, pagal kurį buvo atlikti projekte numatyti darbai.

14.1. TECHNINĖ SPECIFIKACIJA**0,3 MW galios fotovoltinės saulės šviesos energijos elektrinei reikalingos įrangos, projektavimo ir įrengimo (rangos) darbų pirkimui****1. BENDRA INFORMACIJA APIE PIRKIMO OBJEKTĄ:**

- 1.1. Pirkėjas – UAB „IOCO Packaging“ siekia pagal 4 prioriteto „Energijos efektyvumo ir atsinaujinančių išteklių energijos gamybos ir naudojimo skatinimas“ priemonę „Atsinaujinantys ištekuliai pramonei LT+“ įgyvendinti projektą "Saulės energiją naudojančių elektros gamybos pajėgumų diegimas UAB „IOCO Packaging“ gamybos procesuose“, projekto Nr.04.2.1-LVPA-K-83601-0036.
- 1.2 Pirkimo objektas: 0,3 MW bendrosios įrengtosios galios saulės fotoelektrinės įrangos (įskaitant projektavimą ir montavimą) pirkimo sąlygos
- 1.3 Saulės šviesos elektrinės įrengimo vieta – Pušaloto g. 212 ir Pušaloto g. 214, Panevėžys.
- 1.4 Įranga bus montuojama ant Pirkėjo nuosavybės teise valdomų pastatų stogų:
- 1.4.1 Pastatas - gamybos cechas su administracinėmis patalpomis, unikalus Nr. 4400-1048-9942, paskirtis - Gamybos, pramonės. Aukštų skaičius - 2. Apytikslis³ stogo plotas $\approx 1339,19 \text{ m}^2$, pastato horizontalūs matmenys 36,58 m x 36,61 m. Stogo konstrukcija - plokščia; stogo danga - Ruberoidas.
- 1.4.2 Pastatas - gamybinis pastatas, unikalus Nr. 2799-5011-9019, paskirtis - Gamybos, pramonės. Aukštų skaičius - 2. Pastato matmenys horizontalūs 12,55 m x 30,87 m. Stogo konstrukcija - dvišlaitis; stogo danga - Asbestcementinis.
- 1.4.3 Pastatas - sandėlis, unikalus Nr. 4400-4158-0038, paskirtis - Sandėliavimo. Aukštų skaičius - 1. Apytikslis stogo plotas $\approx 1087,44 \text{ m}^2$, pastato horizontalūs matmenys 18,40 m x 59,10 m. Stogo konstrukcija - plokščias; stogo danga - Bitumas.
- 1.5 Maksimalūs darbų atlikimo bei paslaugų suteikimo terminai, kurių Tiekėjas savo pasiūlyme negali viršyti: projekto elektrotechninės dalies parengimui ir derinimui - 10 (dešimt) darbo dienų; rangos darbai objekte - ne daugiau 60 (šešiasdešimt) darbo dienų nuo atskiro Pirkėjo vadovo ir Tiekėjo vadovo (ar įgaliotų asmenų) raštiško sutarimo dėl rangos darbų pradžios; leidimo gaminti elektros energiją gavimas - 60 (šešiasdešimt) darbo dienų po rangos darbų užbaigimo. Visi Rangovo sutartyje numatyti įsipareigojimai turi būti įvykdyti ne vėliau, kaip iki 2019 m. birželio 6 d.⁴

2. PAGRINDINIAI REIKALAVIMAI SAULĖS FOTOELEKTRINĖS ĮRANGAI IR JOS MONTAVIMO DARBAMS:

Eil. Nr.	Parametras	Reikalavimas
1.	Bendra saulės elektrinės įrengtoji galia	300 kW \pm 1 kW
2.	Montavimo vieta	Turi būti parenkamas efektyviausias saulės elektrinės fotovoltinių modulių išdėstymas, panaudojant pastatų, esančių adresu Pušaloto g. 212 ir Pušaloto g. 214, Panevėžys šlaitinį ir plokščius stogus.
3.	Montavimo sistemos tipas:	Tvirtinama prie esamos stogo dangos montuojant ant šlaitinio stogo ir balastinė be fizinės intervencijos į pastato stogo konstrukcijas montuojant ant plokščio/dvišlaičio stogo.
4.	Montavimo konstrukcija	Aliuminio lydinio, plieninė karšto cinkavimo ar analogiška.
5.	Montavimo kampas horizonto atžvilgiu	Pagal siūlomą konstrukciją.

³ Apytikslis stogo plotas – plokščio stogo plotas, apskaičiuotas pagal statinio matmenis.

⁴ Šis terminas gali būti pratęstas tik gavus Įgyvendinančiosios institucijos (LVPA) pritarimą dėl projekto veiklų įgyvendinimo pratęsimo.

6.	Orientacija pasaulio šalių atžvilgiu	Pagal siūlomą konstrukciją.
7.	Monitoringo internetu sistema	Su galimybe nuotoliniu būdu stebėti saulės elektrinės darbą kiekvieno inverterio atžvilgiu (momentinius ir istorinius duomenis nuo elektrinės paleidimo, įtampos ir srovės kokybės parametrus, fotovoltinių modulių temperatūrą, saulės apšvitos intensyvumą).
8.	Elektros energijos skirstymas	Generuojama elektros energija naudojama Pirkėjo elektros energijos poreikiui tenkinti su galimybe perteklinę elektros energiją automatiškai tiekti į skirstomuosius elektros tinklus.
9.	Žaibo iškrovos ir viršįtampių apsauga	Visi saulės elektrinės įrenginių metaliniai komponentai turi būti įžeminti, kaip tai numato Elektros įrenginių įrengimo taisyklės (EIIT)
10.	Naudojama įranga	Visa įranga ir visi komponentai reikalingi ir būtini saulės elektrinės įrengimui, turi būti nauji ir niekada nebuvo eksploatuoti.
11.	Minimalus Tiekėjo deklaruojamas ir pagrįstas saulės elektrinės generuojamas el. energijos kiekis per metus.	250 000 kWh

3. MINIMALŪS REIKALAVIMAI FOTOVOLTINIAMS MODULIAMS:

Eil. Nr.	Parametras	Reikalavimas	Komentaras
1.	Modulio galios tolerancija	0 /+ 5 Wp	
2.	Modulio efektyvumas	>17,5 %	
3.	Modulio rėmas	Be rėmo arba aliuminio rėmas	
4.	Maksimali vėjo apkrova	≥ 2400 Pa	
5.	Maksimali sniego apkrova	≥ 5400 Pa	
6.	Kontaktinės dėžutės (connection box) saugos klasė	IP67 arba geresnė	
7.	Moduliai turi būti ženklinti CE ženklu	Taip	
8.	Produkto gamyklinė garantija ir garantinis aptarnavimas	≥ 12 metų	Garantija turi apimti nemokamą remontą ir neveikiančių dalių arba viso prietaiso pakeitimą, kad įranga galėtų visavertiškai funkcionuoti visą garantijos laikotarpį.
9.	Kokybės standartai:	IEC 61215 IEC 61730	Tiekiami nepriklausomų serfitikuotojų išduotas serfitikatas, atestatas ar analogiškas dokumentas.

- 3.1. Reikalaujamų parametru pagrindimui pateikiamos techninės specifikacijos, atitikties deklaracijų ir sertifikatų kopijos (lietuvių arba anglų kalbomis). Taip pat pateikiamos siūlomų produktų nuorodos internete.
- 3.2. Garantinio aptarnavimo įsipareigojimų įvykdymo užtikrinimui, tiekėjas turi pateikti įrangos gamintojo deklaraciją, sertifikatus ar kitus dokumentus, liudijančius kad tiekėjas yra arba oficialus gamintojo atstovas

ar partneris Lietuvoje, arba oficialus gamintojo techninio (garantinio) aptarnavimo atstovas ar partneris Lietuvoje.

4. MINIMALŪS REIKALAVIMAI KEITIKLIAMS (INVERTERIAMS):

Eil. Nr.	Parametras	Reikalavimas	Komentaras
1.	Maksimalus naudingumo koeficientas	$\geq 98.2 \%$	
2.	Fazių skaičius	3	
3.	Saugos klasė	IP65 arba geresnė	
4.	Duomenų perdavimo sąsajos	Kabeliu arba belaidžiu ryšiu	
5.	Sistemos darbo stebėseną nuotoliniu būdu	Taip	
6.	Technologija	Be transformatoriaus	
7.	Kokybės standartai:	IEC 62109 IEC 62116 IEC 61727	Tiekiami nepriklausomų serifikavotojų išduotas serifikatas, atestatas ar analogiškas dokumentas
8.	Inverteriai turi būti ženklinami CE ženklu	Taip	
9.	Produkto gamybinė garantija ir garantinis aptarnavimas	≥ 10 metų	Garantija turi apimti nemokamą remontą ir neveikiančių dalių arba viso prietaiso pakeitimą, kad įranga galėtų visavertiškai funkcionuoti visą garantijos laikotarpį.

PASIŪLYMAS
0,3 MW galios fotovoltinės saulės šviesos energijos elektrinei reikalingos įrangos,
projektavimo ir įrengimo (rangos) darbų pirkimui

data

vieta

Tiekėjo pavadinimas /Jeigu dalyvauja ūkio subjektų grupė, surašomi visų dalyvių pavadinimai/	
Tiekėjo adresas /Jeigu dalyvauja ūkio subjektų grupė, surašomi visų dalyvių adresai/	
Juridinio asmens kodas /Jeigu dalyvauja ūkio subjektų grupė, surašomi visų dalyvių kodai/	
PVM mokėtojo kodas /Jeigu dalyvauja ūkio subjektų grupė, surašomi visų dalyvių kodai/	
Už pasiūlymą atsakingo asmens vardas, pavardė	
Telefono numeris	
El. pašto adresas	

1. Šiuo pasiūlymu pažymime, kad sutinkame su visomis pirkimo sąlygomis, nustatytomis:
 - 1) konkurso skelbime, paskelbtame svetainėje www.esinvesticijos.lt. su visais vėlesniais jų pakeitimais,
 - 2) kituose pirkimo dokumentuose (jų paaiškinimuose, papildymuose).
2. Mes siūlome saulės fotoelektrinės įrangą (įskaitant montavimą):

<i>Eil. Nr.</i>	<i>Prekių/paslaugų/darbų pavadinimas</i>	<i>Mato vnt.</i>	<i>Kiekis</i>	<i>Vieneto kaina, Eur (be PVM)</i>	<i>Suminė kaina, Eur (be PVM)</i>	<i>Kaina, Eur (su PVM)</i>
1	2	3	4	5	7	8
	Fotovoltiniai moduliai (nurodyti tikslų pavadinimą)					
	Įtampos keitikliai (nurodyti tikslų pavadinimą, jeigu siūlomi skirtingi modeliai nurodyti visus modelius atskirose eilutėse)					
	Tvirtinimo konstrukcijos (nurodyti tikslų pavadinimą)					
	Papildomos medžiagos ir/ar komponentai (atskirose eilutėse išskirti esmines naudojamą papildomas medžiagas)					

<i>Eil. Nr.</i>	<i>Prekių/paslaugų/darbų pavadinimas</i>	<i>Mato vnt.</i>	<i>Kiekis</i>	<i>Vieneto kaina, Eur (be PVM)</i>	<i>Suminė kaina, Eur (be PVM)</i>	<i>Kaina, Eur (su PVM)</i>
1	2	3	4	5	7	8
	<i>ir/ar komponentus prie saulės elektrinės įrangos)</i>					
	Montavimo darbų atlikimas					
	Elektrotechninio projekto parengimas ir leidimo gaminto elektros energiją gavimas					
SUMA:						

Bendra pasiūlymo kaina be PVM – _____ Eur (*suma žodžiais*).

3. Pateikiame siūlomų darbų ekonomiškai naudingiausio pasiūlymo vertinimo kriterijų aprašymą:

<i>Eil. Nr.</i>	<i>Privalomi techniniai rodikliai</i>	<i>Siūlomo rodiklio reikšmė</i>
1.	Saulės elektrinės bendroji įrengtoji galia turi būti 300 kW ± 1 kW	<i>[Tiekėjas pateikia skaičiavimus, pagrindžiančius šio techninio rodiklio užtikrinimą]</i>
2.	Saulės elektrinės sugeneruojamas el. kiekis per metus turi būti ne mažesnis, negu 250 000 kWh	<i>[nurodomas pagamintas elektros energijos kiekis (kWh) per metus] [Tiekėjas pateikia detalią ataskaitą su eskizu, pagrindžiančią nurodytą skaičių]</i>
Ekonominio naudingumo kriterijai T₁ – T₅		
1.	I kriterijus: Saulės elektrinės projektavimo darbų terminas darbo dienomis (T₁)	<i>[nurodomas terminas darbo dienomis, per kurį bus parengtas ir su Užsakovu suderintas saulės elektrinės elektrotechninis projektas] [Tiekėjas turi pateikti Tiekėjo vadovo pasirašytą darbų atlikimo grafiką darbo dienomis]</i>
2.	II kriterijus: Darbų atlikimo objekte terminas (T₂)	<i>[nurodomas terminas darbo dienomis, per kurį bus atlikti montavimo darbai objekte] [Tiekėjas turi pateikti Tiekėjo vadovo pasirašytą darbų atlikimo grafiką darbo dienomis]</i>
3.	III kriterijus: Saulės elektrinės garantinis terminas (T₃)	<i>[nurodomas saulės elektrinės garantinis laikotarpis metais, kurį garantuoja Tiekėjas] [Tiekėjas turi pateikti Tiekėjo vadovo pasirašytą patvirtinimą apie garantuojamą saulės elektrinės garantinį laikotarpį (metais)]</i>
4.	IV kriterijus: Fotovoltinių modulių efektyvumas E % (T₄)	<i>[remiantis gamintojo informacija, nurodomas siūlomų fotovoltinių modulių efektyvumas procentais]</i>

5.	V kriterijus: Įtampos keitiklių maksimalaus galios taško sekimo (MPPT - Maximum power point tracking) valdiklių skaičius.	<i>[remiantis gamintojo informacija, nurodomas Įtampos keitiklių maksimalaus galios taško sekimo (MPPT - Maximum power point tracking) valdiklių skaičius]</i>
----	--	--

4. Siūlomos įranga visiškai atitinka pirkimo dokumentuose nurodytus reikalavimus:

<i>Eil.Nr.</i>	<i>Įrangos techniniai ir kokybiniai rodikliai</i>	<i>Minimalūs reikalavimai pagal techninę specifikaciją (konkurso sąlygų 1 priedas)</i>	<i>Siūloma rodiklio reikšmė, kartu pateikiant nuorodą į siūlomą rodiklio reikšmę įrodantį dokumentą (tiekėjas turi nurodyti dokumento pavadinimą bei jo puslapį, kuriame pateikiama informacija apie atitinkamą tiekėjo siūlomą rodiklį; apsiribojimas vien įrašais „atitinka“ ir/arba „taip“ negalimas)</i>
	REIKALAVIMAI SAULĖS FOTOELEMENTAMS		
1.	Modulio galios tolerancija	0 /+ 5 Wp	
2.	Modulio efektyvumas	>17,5 %	
3.	Modulio rėmas	Be rėmo arba aliuminio rėmas	
4.	Maksimali vėjo apkrova	≥ 2400 Pa	
5.	Maksimali sniego apkrova	≥ 5400 Pa	
6.	Kontaktinės dėžutės (connection box) saugos klasė	IP67 arba geresnė	
7.	Moduliai turi būti ženklinti CE ženklu	Taip	
8.	Produkto gamyklinė garantija ir garantinis aptarnavimas	≥ 12 metų	Garantija turi apimti nemokamą remontą ir neveikiančių dalių arba viso prietaiso pakeitimą, kad įranga galėtų visavertiškai funkcionuoti visą garantijos laikotarpį.
9.	Kokybės standartai:	IEC 61215 IEC 61730	Tiekiami nepriklausomų serfitikuotojų išduotas serfitikatas, atestatas ar analogiškas dokumentas
	REIKALAVIMAI ĮTAMPOS KEITIKLIAMS		
1.	Maksimalus naudingumo koeficientas	≥ 98.2 %	
2.	Fazių skaičius	3	
3.	Saugos klasė	IP65 arba geresnė	
4.	Duomenų perdavimo sąsajos	Kabeliu arba belaidžiu ryšiu	
5.	Sistemos darbo stebėseną nuotoliniu būdu	Taip	
6.	Technologija	Be transformatoriaus	
7.	Kokybės standartai:	IEC 62109 IEC 62116 IEC 61727	Tiekiami nepriklausomų serfitikuotojų išduotas serfitikatas, atestatas ar analogiškas dokumentas
8.	Inverteriai turi būti ženklinti CE ženklu	Taip	

<i>Eil.Nr.</i>	<i>Įrangos techniniai ir kokybiniai rodikliai</i>	<i>Minimalūs reikalavimai pagal techninę specifikaciją (konkurso sąlygų 1 priedas)</i>	<i>Siūloma rodiklio reikšmė, kartu pateikiant nuorodą į siūlomą rodiklio reikšmę įrodantį dokumentą (tiekėjas turi nurodyti dokumento pavadinimą bei jo puslapį, kuriame pateikiama informacija apie atitinkamą tiekėjo siūlomą rodiklį; apsiribojimas vien įrašais „atitinka“ ir/arba „taip“ negalimas)</i>
9.	Produkto gamyklinė garantija ir garantinis aptarnavimas	≥ 10 metų	Garantija turi apimti nemokamą remontą ir neveikiančių dalių arba viso prietaiso pakeitimą, kad įranga galėtų visavertiškai funkcionuoti visą garantijos laikotarpį.

5. Kartu su pasiūlymu pateikiami šie dokumentai:

<i>Eil. Nr.</i>	<i>Pateikto dokumento pavadinimas</i>	<i>Dokumento puslapių skaičius</i>

6. Vykdydami sutartį pasitelksime šiuos subtiekejus (subrangovus)*:

<i>Eil. Nr.</i>	<i>Subtiekėjo (subrangovo) pavadinimas</i>	<i>Prekės/paslaugos/darbai, kuriuos numatoma perduoti subtiekejui (subrangovui)</i>	<i>Pirkimo dalis (dalis procentais), kuriai atlikti bus pasitelkiamas subtiekejus (subrangovas)</i>

* Pildyti tuomet, jei sutarties vykdymui bus pasitelkiami subtiekejai (subrangovai).

7. Šiame pasiūlyme pateikta konfidenciali informacija*:

<i>Eil. Nr.</i>	<i>Pateikto dokumento pavadinimas/dokumento dalis</i>

* Pildyti tuomet, jei bus pateikta konfidenciali informacija. Tiekėjas negali nurodyti, kad konfidenciali yra pasiūlymo kaina arba kad visas pasiūlymas yra konfidencialus.

8. Pasiūlymas galioja iki 2019 m. _____ d. imtinai.

9. Patvirtiname, kad visa mūsų pasiūlyme pateikta informacija yra teisinga ir kad mes nenuslėpėme jokios informacijos, kurią buvo prašoma pateikti konkurso dalyvių.

10. Patvirtiname, jog šį pasiūlymą pripažinus laimėjusiu sudarysime pirkimo sutartį mūsų pasiūlyme nurodytomis kainomis.

11.

*Tiekėjo vadovo arba jo įgalioto asmens
pareigos*

parašas

Vardas Pavardė

SUTARTIES PROJEKTAS

Nr. _____

201_ m. _____ d.

Panevėžys

UAB „IOCO Packaging“, įmonės kodas 110564826, kurios registruota buveinė yra Pušaloto g. 212, LT-35113 Panevėžys, duomenys apie įmonę kaupiami ir saugomi Lietuvos Respublikos juridinių asmenų registre, atstovaujama generalinio direktoriaus Gvido Dobužio, veikiančio pagal įmonės įstatus, (toliau – Užsakovas), ir , juridinio asmens kodas (nurodomas kodas), kurio registruota buveinė yra (adresas), duomenys apie įmonę kaupiami ir saugomi Lietuvos Respublikos juridinių asmenų registre, atstovaujama (pareigos, vardas, pavardė), veikiančio (-ios) pagal (dokumentas, kurio pagrindu veikia asmuo) (toliau – Rangovas), toliau kartu vadinamos Šalimis, o kiekviena atskirai – Šalimi, vadovaudamiesi supaprastinto mažos vertės pirkimo konkurso sąlygomis ir pasiūlymu (toliau atskirai vadinamos Šalimi, kartu Šalimis), sudarėme šią fiksuotos kainos sutartį (toliau – Sutartis):

1. BENDROSIOS NUOSTATOS

Sutarties objektas: 0,3 MW bendrosios įrengtosios galios fotovoltinės saulės šviesos elektrinės įranga, projektavimo ir įrengimo (rangos) darbai ant UAB „IOCO packaging“ pastatų, esančių adresu: [adresas], stogų.

- 1.1. Sutarties objekto kaina yra _____ Eur (suma žodžiais) be PVM, PVM (21 %) yra _____ Eur. Iš šios sumos elektrotechninio projekto (toliau – Projektas) parengimo ir kitų paslaugų, būtinų leidimui gaminti elektros energiją gauti kaina sudaro _____ Eur (suma žodžiais) PVM, PVM (21 %) yra _____ Eur, rangos Darbų kaina – _____ Eur (suma žodžiais) be PVM, PVM (21 %) yra _____ Eur.
- 1.2. Sutarties objekto kaina paskaičiuota pagal Paslaugų ir Darbų pirkimo techninę specifikaciją (toliau – Techninė specifikacija). Į Sutarties kainą įtrauktas visas už Paslaugų ir Darbų atlikimą ir kitų įsipareigojimų pagal Sutartį vykdymą numatytas užmokestis ir Rangovas neturi teisės reikalauti apmokėti jokių išlaidų, viršijančių Sutarties kainą. Rangovas privalo atlikti visas Paslaugas ir Darbus, kurie yra būtini Sutartyje numatytam rezultatui pasiekti (laiku ir tinkamai suteikti Paslaugas ir atlikti Darbus bei perduoti juos Užsakovui) už Sutartyje nurodytą kainą.
- 1.3. Darbų kainai negali turėti įtakos terminų pažeidimas, darbo užmokesčio ir kitų panašių išlaidų išaugimas. Darbų kaina dėl bendro kainų lygio kitimo nebus perskaičiuojama, visą riziką dėl kainų padidėjimo prisiima Rangovas.
- 1.4. Paslaugų ir Darbų pirkimo dokumentai ir Rangovo pasiūlymas yra neatskiriamos šios Sutarties dalys. Jų reikalavimai yra privalomi Sutarties šalims.
- 1.5. Sutartis įsigalioja ją pasirašius abiejų Šalių įgaliotiems atstovams ir galioja iki visiško Sutartyje numatytų įsipareigojimų įvykdymo.
- 1.6. Sutarties sąlygos Sutarties galiojimo laikotarpiu negali būti keičiamos, išskyrus tokias Sutarties sąlygas, kurias pakeitus nebūtų pažeisti viešųjų pirkimų principai ir tikslai. Sutarties sąlygų keitimu nebus laikomas Sutarties sąlygų koregavimas joje numatytomis aplinkybėmis, jei šios aplinkybės nustatytos aiškiai ir nedviprasmiškai bei buvo pateiktos pirkimo dokumentuose. Tais atvejais, kai Sutarties sąlygų keitimo būtinybės nebuvo įmanoma numatyti rengiant pirkimo dokumentus ir (ar) Sutarties sudarymo metu, Sutarties šalys gali keisti tik neesmines Sutarties sąlygas.

2. TERMINAI

- 2.1. Paslaugų suteikimo ir Darbų atlikimo terminai: saulės elektrinės techninio projekto ruošimas ir derinimas su Užsakovu – [įrašyti] darbo dienų po sutarties pasirašymo; rangos darbai objekte – [įrašyti] darbo dienų nuo atskiro Pirkėjo vadovo ir Tiekėjo vadovo (ar įgaliotų asmenų) raštiško sutarimo dėl rangos darbų pradžios; leidimo gaminti elektros energiją gavimas – [įrašyti] darbo dienų po rangos darbų užbaigimo.

3. ŠALIŲ PATVIRTINIMAI

- 3.1. Sudarydamas šią Sutartį Rangovas patvirtina, kad:
 - 3.1.1. Rangovas (jo darbuotojai) turi visas licencijas, žinias, patirtį ir kvalifikaciją, reikalingus šiai Sutarčiai įvykdyti.
 - 3.1.2. Susipažino su statybos objektu, aplinkybėmis ir sąlygomis, kurioms esant bus teikiamos Paslaugos ir atliekami Darbai, su Technine specifikacija ir neturi jokių pretenzijų ir / ar pastabų dėl galimybės suteikti Paslaugas ir atlikti Darbus Sutartyje ir jos dokumentuose nustatyta tvarka ir sąlygomis.
 - 3.1.3. Rangovas yra nuosekliai ir išsamiai įvertinęs būtinus darbus, finansavimo sąlygas, statybos medžiagų, įrengimų bei darbo jėgos vertes bei rinkos kainas, galimus jų svyravimus ne tik Sutarties sudarymo momentu, bet ir Sutarties vykdymo laikotarpiui.
 - 3.1.4. Rangovas iki Sutarties pasirašymo gavo Paslaugoms teikti ir Darbams pradėti būtinus dokumentus, su kuriais jis išsamiai kaip savo srities profesionalas susipažino ir jokių klausimų ar neaiškumų dėl jų neturi.
 - 3.1.5. Gerai išanalizavo Techninę specifikaciją, Paslaugoms teikti ir Darbams vykdyti reikalingus dokumentus bei kitą Rangovui pateiktą informaciją, objekto fizinius matmenis ir būklę bei suprato Paslaugų ir Darbų pobūdį bei jų apimtį, numatė ir įvertino visus sudėtinius darbus, medžiagas, įrangą, priemones, paslaugas ir kitus įsipareigojimus, o taip pat visus kaštus, būtinus Paslaugoms suteikti ir Darbams atlikti. Jeigu siekiant įvykdyti Sutartį reikia atlikti darbus ar panaudoti medžiagas, priemones, įrengimus, paslaugas, kurių Rangovas nenumatė arba netinkamai numatė sudarant Sutartį, tačiau jie yra būtini šiai Sutarčiai įvykdyti, šiuos darbus atlieka ir paslaugas suteikia Rangovas savo lėšomis ir neturi teisės reikalauti padidinti Sutarties kainos.
 - 3.1.6. Rangovas garantuoja, kad, atlikus Darbus, numatytas pagal šią Sutartį, įrengta saulės jėgainė tinkamai, nepertaukiamai ir kokybiškai funkcionuos, ją bus galima tinkamai naudoti pagal tikslinę paskirtį. Jeigu įrengta saulės jėgainė nefunkcionuos, funkcionuos netinkamai, jos nebus galima tinkamai naudoti pagal paskirtį, Rangovas savo rizika ir lėšomis atliks visus būtinus darbus bei nupirks reikiamas medžiagas ar įrengimus, kad saulės jėgainė funkcionuotų nepriekaištingai ir nereikalaus iš Užsakovo padidinti Sutarties kainos.

4. DARBŲ KAINA

- 4.1. Sutartyje taikoma fiksuotos kainos kainodara.
- 4.2. Rangovas privalo suteikti visas Paslaugas ir atlikti visus Darbus, kurie yra būtini Sutartyje numatytam rezultatui pasiekti (laiku ir tinkamai atlikti Sutartyje numatytus darbus) už Sutartyje nurodytą bendrą Paslaugų ir Darbų kainą.

5. ATSISKAITYMAS UŽ PASLAUGAS IR DARBUS

- 5.1. Rangovui bus atsiskaitoma žemiau nurodyta tvarka ir sąlygomis:
 - 10.4.4 30% nuo sutarties kainos per 10 (dešimt) darbo dienų po sutarties pasirašymo;
 - 10.4.5 30% nuo sutarties kainos per 10 (dešimt) darbo dienų po saulės elektrinės rangos darbų atlikimo;
 - 10.4.6 40% nuo sutarties kainos per 10 (dešimt) darbo dienų po leidimo gaminti elektros energiją išdavimo.

6. PASLAUGŲ IR DARBŲ PERDAVIMAS – PRIĖMIMAS

- 6.1. Darbų perdavimas-priėmimas bus vykdomas pagal 5 sutarties dalyje numatytą atsiskaitymą už paslaugas ir darbus. Atlikęs Darbus bei suteikęs Paslaugas Rangovas Užsakovui pateikia PVM sąskaitą-faktūrą bei Atliktų darbų aktą, kurį Užsakovas privalo apžiūrėti priduodamus atliktus Darbus ir pasirašyti aktą (su pastabomis ar be jų) arba motyvuotai nuo to atsisakyti ne vėliau kaip per 10 (dešimt) darbo dienų. Atliktų darbų akto pasirašymo diena laikoma diena, kai buvo Rangovas išrašė Atliktų darbų aktą.
- 6.2. Atsiskaitymo dokumentuose Rangovas privalo laikytis Sutartyje ir jos prieduose išvardintų Darbų sudėties ir, Užsakovui pareikalavus, pridėti būtinus Darbų rūšį ir apimtį patvirtinančius apskaičiavimus ir dokumentus.
- 6.3. Pirminės apžiūros metu nustatytus pagrįstus defektus Rangovas privalo ištaisyti ne vėliau kaip per Užsakovo nurodytą technologiškai reikalingą, protingą terminą.
- 6.4. Užsakovas turi teisę nemokėti už su trūkumais atliktus Darbus tol, kol tokie trūkumai nebus ištaisyti ar pašalinti.
- 6.5. Jei Užsakovas pastebi jau priimtų Darbų pagrįstus trūkumus, kurių jis nepastebėjo priimdamas Darbus, Užsakovas privalo raštiškai pranešti apie trūkumus Rangovui per 15 kalendorinių dienų nuo jų pastebėjimo. Pranešus apie trūkumus, Rangovas privalo patvirtinti gautą informaciją ir ištaisyti juos per Užsakovo nurodytą technologiškai reikalingą, protingą terminą. Jeigu Rangovas per nurodytą technologiškai reikalingą, protingą terminą nepašalina atliktų Darbų trūkumų, apie kuriuos jį informavo Užsakovas, Rangovas privalo atlyginti Užsakovui tiesioginius nuostolius, kuriuos šis patirs šalindamas trūkumus savo iniciatyva, pasitelkdamas trečiuosius asmenis. Esant galimybei, tokie nuostoliai (išlaidos tretiesiems asmenims trūkumams šalinti) yra išskaitomi iš Rangovui mokėtinų sumų.

7. DARBŲ KOKYBĖ

- 7.1. Kiekviena iš Sutarties Šalių turi teisę pasitelkti nepriklausomus ekspertus tuo atveju, jei tarp Sutarties Šalių kyla ginčas dėl atliktų darbų kokybės. Ekspertizės atlikimo išlaidas apmoka Sutarties Šalis, kurios teiginiai dėl atliktų darbų kokybės prieštaravo ekspertizės išvadai.
- 7.2. Rangovas, Sutarties vykdymo metu pastebėjęs klaidų ar netikslumų Darbų techninėje specifikacijoje ar kitoje Darbų techninėje dokumentacijoje, privalo apie tai nedelsdamas informuoti Užsakovą. Užsakovas privalo stabdyti Darbus ar dalį Darbų jų tuo atveju, jei Rangovo informacija yra pagrįsta, arba pagrįstumui nustatyti reikia papildomai laiko.

8. DARBŲ GARANTINIS TERMINAS

- 8.1. Sutarties objektui Rangovas suteikia metų garantinį laikotarpį.
- 8.2. Jėgainės garantinis terminas pradedamas skaičiuoti nuo leidimo gaminti elektros energiją išdavimo dienos
- 8.3. Rangovas atsako už bet kokių Prekių ar/ir Darbų trūkumų, kurie gali atsirasti per Garantinį laikotarpį, kiek įmanoma greitesnį ištaisymą Rangovo sąskaita kai tokio trūkumo priežastimi yra medžiagos su defektais, neteisingai panaudotos medžiagos, nekokybiškai atlikti Darbai arba Rangovo (subrangovų) aplaidumas, bei už bet kokios tiesioginės ir/ar netiesioginės žalos Darbo rezultatams, kurios priežastimi yra tokie trūkumai, atitaisymą.
- 8.4. Garantinio termino metu atsiradus kokiam nors defektui, Užsakovas apie jį raštiškai praneša nedelsdamas, be ne vėliau kaip per 14 (keturiolika) kalendorinių dienų, Rangovui. Jeigu Užsakovas nepagrįstai uždelsia pranešti Rangovui apie defektą, Rangovas neprivalo apmokėti išlaidų, kurias patiria Užsakovas ištaisydamas defektą.
- 8.5. Jei Partneris neištaiso defekto per pagrįstą laiko tarpą, Užsakovas pats arba kitų pagalba gali atlikti tokius darbus Rangovo sąskaita. Rangovas turi apmokėti vidutines rinkos kainas atitinkančias išlaidas, kurias pagrįstai patiria Užsakovas ištaisydamas defektą, tačiau Rangovas už tokį darbą neatsako.

9. UŽSAKOVO TEISĖS IR PAREIGOS

- 9.1. Užsakovas įsipareigoja:
 - 9.1.1. Pateikti Rangovui Paslaugų teikimui ir Darbų vykdymui reikalingus dokumentus ir informaciją, kuriuos pagal įstatymus ir kitus teisės aktus Užsakovas privalo pateikti Rangovui. Jeigu Rangovui reikalingi kiti, Sutartyje nenurodyti dokumentai ir informacija, jis įsipareigoja apie tai nedelsiant raštu įspėti nurodydamas konkrečiai kokių dokumentų jam reikia ir kokia forma jie turėtų būti pateikti.
 - 9.1.2. Laikantis Rangovo nurodytų terminų atlikti prisiimtus darbus bei pateikti atitinkamą dokumentaciją;
 - 9.1.3. Nedelsiant, bet ne vėliau kaip per 3 (tris) darbo dienas nuo tam tikrų aplinkybių atsiradimo momento, informuoti Rangovą apie aplinkybes, galinčias trukdyti tinkamai įvykdyti sutartinius įsipareigojimus.
 - 9.1.4. Per 10 (dešimt) kalendorinių dienų nuo Paslaugų ir Darbų vykdymo pradžios priimti visus sprendimus, būtinus Sutarties įgyvendinimui. Šiame punkte nustatytas terminas gali būti pratęstas daugiau nei 10 kalendorinių dienų tuo atveju, jei dėl objektyvių priežasčių sprendimai negali būti priimti per 10 kalendorinių dienų. Tuo atveju, jei Užsakovui priskirtini sprendimai nepriimami daugiau nei 10 kalendorinių dienų ir tai turi įtakos Paslaugų ir Darbų vykdymui, Rangovas turi teisę prašyti Užsakovo pratęsti Paslaugų ir/ar Darbų vykdymą.
 - 9.1.5. Peržiūrėti parengtą Projektą pagal atskiras jo dalis ir per 5 darbo dienas nuo jo gavimo pateikti Rangovui pastabas ir nustatyti terminą trūkumams pašalinti.
 - 9.1.6. Nustačius Darbų trūkumus / defektus, sustabdyti Darbus iki defektai / trūkumai bus pašalinti. Darbų trūkumai / defektai įforminami rašytiniais aktais.
 - 9.1.7. Bendradarbiauti su Rangovu organizuojant objekto priėmimą naudojimui.
 - 9.1.8. Įtraukti į bylą trečiuoju asmeniu Rangovą, jeigu Užsakovui atitinkami subjektai pareiškia ieškinį dėl padarytų nuostolių atliekant Darbus.
 - 9.1.9. Užtikrinti Rangovo, jo darbuotojų bei atstovų patekimą į objektą tiek, kiek tai būtina atlikti Darbus bei įvykdyti kitus Sutartyje numatytus įsipareigojimus.
 - 9.1.10. Patikrinti Rangovo baigtus Darbus ir, nustačius, kad jie atitinka šioje Sutartyje numatytus reikalavimus bei atliktų darbų akte nurodytos apimtys atitinka faktines apimtis, Sutartyje nustatytais terminais bei sąlygomis raštu patvirtinti Rangovo pateiktus atliktų darbų aktus.
 - 9.1.11. Stabdyti arba pratęsti Paslaugų teikimo ir / ar Darbų vykdymo terminus šioje Sutartyje nustatyta tvarka ir sąlygomis.
 - 9.1.12. Vykdyti kitas pareigas, numatytas šioje Sutartyje ir galiojančiuose Lietuvos Respublikos teisės aktuose.
- 9.2. Užsakovas turi teisę:
 - 9.2.1. Organizuoti ir vesti gamybinius pasitarimus statybos aikštelėje.

- 9.2.2. Reikalauti pašalinti Paslaugų ir / ar Darbų trūkumus, nemokėti už netinkamai suteiktas Paslaugas ar atliktus Darbus, stabdyti Darbų vykdymą, jeigu Rangovas nukrypsta nuo Sutarties sąlygų, Darbų dokumentų, nesilaiko teisės aktų ar statybos normatyvinių techninių dokumentų reikalavimų ir / ar Statybos darbų vykdymo protokoluose nurodytų pagrįstų nurodymų.
- 9.2.3. Savo nuožiūra vykdyti kontrolę ir priežiūrą statybos objekte, taip pat kontroliuoti Sutarties vykdymą, ir, aptikus Sutarties vykdymo trūkumus ir / ar pažeidimus, duoti Rangovui vykdytinus nurodymus ir / arba atsisakyti priimti Darbus. Užsakovas turi teisę nurodyti terminą Rangovui Sutarties vykdymo trūkumams pašalinti.
- 9.2.4. Pateikti Rangovui papildomą informaciją, kuri perduodama skaitmenine forma arba telekomunikacinėmis priemonėmis.
- 9.2.5. Įgyvendinti kitas teises, numatytas šioje Sutartyje ir suteikiamas pagal galiojančius Lietuvos Respublikos teisės aktus.

10. RANGOVO PAREIGOS IR TEISĖS

- 10.1. Rangovas privalo:
 - 10.1.1. vadovaujantis Sutarties nuostatomis, savo rizika, laiku ir tinkamai atlikti visus Darbus;
 - 10.1.2. užtikrinti, jog Darbų atlikimo metu bus laikomasi visų įstatymų ir kitų teisės aktų nustatytų reikalavimų: Darbų saugos, priešgaisrinės apsaugos, aplinkos apsaugos, higienos ir kitų su Darbų vykdymu susijusių reikalavimų;
 - 10.1.3. Darbų atlikimo metu sudaryti sąlygas Užsakovo atstovams tikrinti, kaip atliekami bet kurie Darbai, taip pat tų Darbų kokybę;
 - 10.1.4. per protingą ir technologiškai pagrįstą terminą ištaisyti visus Darbų trūkumus;
- 10.2. Užtikrinti, kad Paslaugų teikimui ir Darbų vykdymui pasitelkiami darbuotojai būtų kvalifikuoti, įgudę ir turintys patirtį atitinkamam Darbų vykdymui. Užsakovas turi teisę Rangovo pareikalauti pakeisti Darbų vykdymui pasitelktus darbuotojus, kurie nekompetentingai ar aplaidžiai vykdo pareigas, nesugeba laikytis Sutarties sąlygų arba savo elgesiu kelia grėsmę saugai darbe, sveikatai arba aplinkos apsaugai.
 - 10.2.1. Esant poreikiui, gauti visus projektinės dokumentacijos rengimui reikalingus pritarimus, vertinimus ir suderinimus, projektavimo sąlygas ir reikalavimus (įskaitant prisijungimo sąlygas ir t.t.).
 - 10.2.2. Be papildomo atlyginimo ištaisyti parengto Projekto trūkumus pagal pagrįstas Užsakovo ir/ar ekspertizės pastabas, kaip tai numato galiojantis Lietuvos Respublikos statybos įstatymas, atitinkami statybos techniniai reglamentai, kiti teisės aktai.
 - 10.2.3. Parengtą ir Rangovo pasirašytą Projektą suderinti teisės aktų nustatyta tvarka su Užsakovu ir su atitinkamomis valstybės ir/ar savivaldybės institucijomis.
 - 10.2.4. Užtikrinti, kad Projekto sprendiniai atitiktų įstatymų, kitų teisės aktų, normatyvinių statybos techninių bei kitų norminių dokumentų reikalavimus, nepažeistų valstybės, visuomenės bei trečiųjų asmenų interesus.
 - 10.2.5. Rangovas, parengęs Projektą, Užsakovui privalo pateikti 3 (tris) spausdintus Projekto egzempliorius ir elektroninę Projekto *.pdf versiją (failų ir katalogų pavadinimai bei struktūra formuojami pagal Projekto dalis) kompaktinio disko (CD/DVD) formate ir perduodami Užsakovui (1 egz.). Užsakovui perduodamos parengtos darbinės failų versijos turi būti su neapribota galimybe juos redaguoti: projektinių sprendinių brėžiniai – vektorine grafika (*.dwg, *.xls, arba kt. analogiškais formatais), tekstinė dalis (*.pdf ir *.docx arba kt. analogiškais formatais).
 - 10.2.6. Paslaugas teikti ir Darbus vykdyti, juos užbaigti ir perduoti Užsakovui Sutartyje nustatytais terminais ir grafiku, vykdant Darbus užtikrinti, kad Darbų vykdymas žymiai neapsunkintų objekte veikiančios įstaigos veiklos.
 - 10.2.7. Užtikrinti, kad atlikus Darbus objektas galės būti naudojamas pagal funkcinę paskirtį.
 - 10.2.8. Vykdyti Užsakovo nurodymus dėl Darbų vykdymo metu nustatytų Darbų defektų pašalinimo ar kitų šios Sutarties ar Lietuvos Respublikos statybą reglamentuojančių teisės aktų neatitinkančių Darbų ištaisymo.
 - 10.2.9. Savarankiškai apsirūpinti materialiniais ištekliais Sutartyje numatytais Paslaugoms ir Darbams atlikti. Medžiagos turi atitikti Techninėje specifikacijoje nustatytus reikalavimus, Užsakovui turi būti pateikti medžiagų sertifikatai arba atitikties deklaracijos.
 - 10.2.10. Užtikrinti higienos ir saugos darbe reikalavimus statybos aikštelėje, jos priešgaisrinę apsaugą ir aplinkos ekologinę apsaugą, objekte esančio turto apsaugą nuo meteorologinių sąlygų poveikio ir kitokio jo sugadinimo.
 - 10.2.11. Vykdyti kontrolę objekte siekiant įsitikinti, kad Darbų vykdymas atitinka Šios Sutarties, statybą reglamentuojančių teisės aktų, bei pagrįstus Užsakovo paskirto įgalioto asmens reikalavimus.
 - 10.2.12. Įsakymu paskirti darbų vadovą, kuris privalo darbo metu nuolat būti statybos objekte, organizuoti rangos darbus ir visais klausimais atstovauti Rangovui santykiuose su Užsakovu ir kitais rangovais (jei tokie bus pasitelkiami). Dėl pateisinamų priežasčių statybos vadovui nesant objekte, jis turi būti pasiekiamas mobiliuoju telefonu.

- 10.2.13. Vykdyti Darbus statybos objekte laikantis visų statybos, darbo saugos ir aplinkos apsaugos veiklą ir procesą reguliuojančių teisės aktų reikalavimų.
- 10.2.14. Laikytis statybos priežiūros ir inspektavimo reikalavimų, vykdyti Užsakovo nurodymus, statybinių susirinkimų (rangovų susirinkimų) sprendimus.
- 10.2.15. Organizuoti Darbus taip, kad nebūtų gadinamas jo ar kitų rangovų anksčiau atliktų darbų rezultatas, Užsakovo turtas, ar daromas nepagrįstai didelis (viršijantis numatytą techninėje ir sutartinėje dokumentacijoje) poveikis aplinkai; atlyginti nuostolius, jei atliekant darbus dėl Rangovo ar jo darbuotojų kaltės sugadinamas objekte esantis turtas ar anksčiau atliktų darbų rezultatas.
- 10.2.16. Raštu informuoti Užsakovą apie aplinkybes, kurios trukdo ir/ar gali trukdyti jam tinkamai vykdyti Sutartį nedelsiant po to, kai jis apie jas sužinojo ar turėjo sužinoti.
- 10.2.17. Iškilus nelaimingo atsitikimo ir/ar avarijos pavojui, nedelsiant imtis visų prevencinių priemonių ir atlikti visus būtinus veiksmus ar susilaikyti nuo veiksmų, kad būtų išvengta šių įvykių, o jiems įvykus, kad būtų išvengta ar įmanomai sumažintos jų pasekmės. Visais aukščiau nurodytais atvejais Rangovas privalo nedelsdamas išsiaiškinti su jais susijusias aplinkybes ir nedelsdamas, tačiau nepažeisdamas teisės aktų reikalavimų, likviduoti kilusias pasekmes, bei pranešti apie tai Užsakovui.
- 10.2.18. Užsakovui pareikalavus pateikti naudojamų medžiagų ir / ar įrangos kokybės ir atitikties sertifikatus iki medžiagų ar įrangos pateikimo į statyb vietę.
- 10.2.19. Vykdydamas Sutartį vadovautis papildomais brėžiniais / paaiškinimais, kurie, be įprastos popierinės išraiškos, gali būti Užsakovo perduodami ir skaitmenine forma ir / arba telekomunikacinėmis priemonėmis.
- 10.2.20. Dalyvauti objekte rengiamuose rangovų susirinkimuose ir gamybiniuose pasitarimuose (jei tokie bus rengiami). Jei Rangovas ar jo atstovas susirinkime/pasitarime nedalyvauja, nepaisant to jis įsipareigoja vykdyti susirinkimo/pasitarimo metu priimtus sprendimus.
- 10.2.21. Esant pretenzijoms dėl netinkamo pareigų vykdymo, Užsakovo reikalavimu pakeisti darbų vadovą, nušalinti neblaivius (girtus) ar apsvaigusius nuo psichiką veikiančių medžiagų darbininkus ir neleisti jiems dirbti.
- 10.2.22. Savo sąskaita atlikti ir pateikti Užsakovui atliktų darbų išpildomąją dokumentaciją.
- 10.2.23. Užtikrinti, kad visą Sutarties galiojimo laikotarpį Rangovo kvalifikacijos duomenys atitiktų pirkimo dokumentų reikalavimus.
- 10.2.24. Atlyginti Užsakovui ir tretiesiems asmenims atsiradusius nuostolius dėl netinkamo Sutarties vykdymo ar nevykdymo.
- 10.2.25. Vykdyti kitas pareigas, numatytas šioje Sutartyje ir galiojančiuose Lietuvos Respublikos teisės aktuose.
- 10.3. Rangovo teisės:
 - 10.3.1. Patekti į objektą tiek, kiek tai būtina atlikti Darbus bei įvykdyti kitus Sutartyje numatytus įsipareigojimus.
 - 10.3.2. Reikalauti Užsakovo stabdyti ir pratęsti Paslaugų ir / ar Darbų vykdymo terminą, paaiškėjus šioje Sutartyje numatytais aplinkybėms, dėl kurių Rangovas neturi galimybės vykdyti visų ar dalies Sutartyje numatytų Paslaugų ir / ar Darbų.
 - 10.3.3. Įgyvendinti kitas teises, numatytas šioje Sutartyje ir suteikiamas pagal galiojančius Lietuvos Respublikos teisės aktus.

11. ŠALIŲ ATSAKOMYBĖ

- 11.1. Užsakovas, uždelsęs laiku atsiskaityti už suteiktas Paslaugas ar atliktus Darbus, Rangovo reikalavimu moka 0,02 proc. delspinigius nuo laiku neapmokėtos sumos už kiekvieną vėlavimo dieną. Šalys susitaria, kad šiuo atveju palūkanos nemokamos.
- 11.2. Rangovas sutinka, jog pagal Sutartį mokėtinas netesybas (baudas, delspinigius) Užsakovas turi teisę išskaičiuoti iš Rangovui mokėtinų sumų, apie tai raštu informavęs Rangovą.
- 11.3. Rangovas, vėluojantis atlikti rangos Darbus objekte nuo Užsakovo įmonės vadovo (arba jo įgalioto asmens) ir Rangovo įmonės vadovo (arba jo įgalioto asmens) raštiško Darbų pradžios suderinimo ir patvirtinimo atskiru dokumentu, Užsakovo reikalavimu moka 1 procento baudą už kiekvieną pavėluotą dieną nuo Sutartyje nurodytos Sutarties kainos su PVM.
- 11.4. Rangovas, vėluojantis suteikti Paslaugas pagal Sutartyje numatytus terminus Užsakovo reikalavimu moka 1 procento baudą už kiekvieną pavėluotą dieną nuo Sutartyje nurodytos Sutarties kainos su PVM.
- 11.5. Užsakovas turi teisę nutraukti Sutartį (įspėjęs apie tai Rangovą prieš 10 kalendorinių dienų), jei Rangovas be pateisinamos priežasties:
 - 11.5.1. Kai baudų suma už Paslaugų teikimo ir/ar Darbų vykdymo vėlavimą susidaro lygiai arba daugiau 10 procentų nuo Sutartyje nurodytos Sutarties kainos su PVM ir tai Užsakovui suteikia pagrindą manyti, jog Paslaugos ar Darbai nebus užbaigti laiku;
 - 11.5.2. Savo iniciatyva, nesant Užsakovo pritarimo, sustabdo Paslaugų teikimą ar Darbų atlikimą daugiau kaip 10 dienų;

- 11.5.3. Nevykdo pagrįstų Užsakovo ar Užsakovo paskirto įgalioto asmens nurodymų dėl Rangovo atliekamų darbų kokybės ir toliau vykdo Darbus, neatitinkančius statybą reglamentuojančių teisės aktų ar Techninės specifikacijos;
- 11.5.4. Nevykdo kitų pagrįstų raštiškų Užsakovo ar jo paskirto įgalioto asmens nurodymų dėl šioje Sutartyje numatytų įsipareigojimų vykdymo.
- 11.5.5. Savo iniciatyva, be racionalaus pagrindimo, iš anksto raštiškai nepranešdamas Užsakovui skiria (ar keičia) Pirkimo sąlygose nurodytus specialistus.
- 11.5.6. Kitais šioje Sutartyje numatytais atvejais.
- 11.6. Užsakovui pasinaudojus teise vienašališkai nutraukti Sutartį, Užsakovas privalo Rangovui apmokėti už iki Sutarties nutraukimo tinkamai atliktus Darbus, tačiau neprivalo apmokėti už Darbus, jei Rangovas nepateikia visų Sutartyje numatytų dokumentų, patvirtinančių, kad atlikti Darbai atitinka Techninę specifikaciją.
- 11.7. Užsakovui pagrįstai vienašališkai nutraukus Sutartį su Rangovu, Rangovas privalo atlyginti visus Užsakovo patirtus nuostolius dėl netinkamai suteiktų Paslaugų ir/ar netinkamai įvykdytų Darbų bei kitus dėl Rangovo netinkamo Sutarties vykdymo patirtus nuostolius.
- 11.8. Rangovas negali perleisti tretiesiems asmenims visų ar dalies savo teisių, susijusių su Sutartimi, įskaitant reikalavimo teisę į Užsakovo mokėtinas sumas, be išankstinio Užsakovo rašytinio sutikimo. Be Užsakovo išankstinio rašytinio sutikimo sudaryti sandoriai dėl teisių ar pareigų pagal šią Sutartį perleidimo laikytini niekiniais ir negaliojančiais nuo jų sudarymo momento.
- 11.9. Rangovas ir Užsakovas susitaria, kad, kilus teisminiam ginčui dėl neapmokėjimo už suteiktas Paslaugas ar atliktus Darbus, Rangovas gali reikalauti priteisti ne daugiau kaip 5 (penkių) procentų metines palūkanas nuo neapmokėtos sumos, kaip tai numato Lietuvos Respublikos civilinio kodekso 6.210 straipsnio 1 dalis.

13. GARANTIJOS

- 13.1. Tuo atveju, jeigu šiame Sutarties skyriuje nustatytais laikotarpiais fotovoltinė elektrinė generuos mažiau, negu pirkimo dokumentuose nurodytas privalomas techninis kriterijus (250 000 kWh per metus) , Užsakovo reikalavimu sudaroma dvišalė Rangovo ir Užsakovo atstovų komisija, kuri turi nustatyti, ar toks nukrypimas įvyko dėl Rangovo kaltės.
- 13.2. Jeigu pirmaisiais eksploatavimo metais fotovoltinė elektrinė generuoja mažiau, negu pirkimo dokumentuose nurodytas privalomas techninis kriterijus (250 000 kWh per metus) dėl Rangovo kaltės, šios Sutarties 13 skyriuje numatytu būdu vertinamas jos generuojamas elektros energijos kiekis per antruosius eksploatavimo metus ir nustatytais atvejais taikomas kompensavimo būdas.
- 13.3. Jeigu pirmaisiais ir antraisiais eksploatavimo metais fotovoltinė elektrinė generuoja mažiau, negu pirkimo dokumentuose nurodytas privalomas techninis kriterijus (250 000 kWh per metus) dėl Rangovo kaltės, šios Sutarties 13 skyriuje numatytu būdu vertinamas jos generuojamas elektros energijos kiekis per trečiuosius eksploatavimo metus ir nustatytais atvejais taikomas kompensavimo būdas.
- 13.4. Jeigu šiame Sutarties skyriuje numatyta tvarka ir terminais bei laikotarpiais nustatoma, kad fotovoltinė elektrinė per metus generuoja mažesnę energijos kiekį, negu pirkimo dokumentuose nurodytas privalomas techninis kriterijus (250 kWh per metus), dėl Rangovo kaltės, Rangovas įsipareigoja sumokėti Užsakovui privalomo kiekio per metus (250 000 kWh) ir faktiškai sugeneruotos elektros energijos kainos skirtumą. Kompensuojamos elektros energijos kainos apskaičiavimui naudojama Užsakovo apskaičiavimo metu perkamos elektros energijos kaina.

14. GINČŲ SPRENDIMAS

- 14.1. Kiekvieną ginčą, nesutarimą ar reikalavimą, kylantį iš šios Sutarties ar susijusį su šia sutartimi, jos sudarymu, galiojimu, vykdymu, pažeidimu, nutraukimu, šalys spręs derybomis. Ginčo, nesutarimo ar reikalavimo nepavykus išspręsti derybomis, ginčas bus sprendžiamas teisme pagal Užsakovo buveinės vietą.
- 14.2. Nepavykus ginčo išspręsti derybomis per 30 (trisdešimt) kalendorinių dienų nuo derybų pradžios ir nesusitarus dėl papildomo termino, ginčas galutinai sprendžiamas Lietuvos Respublikos teismuose pagal Užsakovo buveinės vietą. Derybų pradžia laikoma diena, kurią viena iš Šalių pateikė prašymą raštu kitai Šaliai su siūlymu pradėti derybas.

15. KITOS SUTARTIES SĄLYGOS

- 15.1. Šalis gali būti visiškai ar iš dalies atleidžiama nuo atsakomybės dėl ypatingų ir neišvengiamų aplinkybių – nenugalimos jėgos (*force majeure*), nustatytos ir jas patyrusios Šalies įrodytos pagal Lietuvos Respublikos civilinį kodeksą, jeigu Šalis nedelsiant pranešė kitai Šaliai apie kliūtį bei jos poveikį įsipareigojimų vykdymui.

- 15.2. Nenugalima jėga (*force majeure*) nelaikomos šalies veiklai turėjusios įtakos aplinkybės, į kurių galimybę Šalys, sudarydamos Sutartį, atsižvelgė, t.y. Lietuvoje, jos ūkyje pasitaikančios aplinkybės, sąlygos, valstybės ar savivaldos institucijų sprendimai, sukėlę bet kurios iš Šalių reorganizavimą, privatizavimą, likvidavimą, veiklos pobūdžio pakeitimą, stabdymą (trukdymą), kitos aplinkybės, kurios turėtų būti laikomos ypatingomis, bet Lietuvoje Sutarties sudarymo metu yra tikėtinos. Nenugalima jėga (*force majeure*) taip pat nelaikoma tai, kad rinkoje nėra reikalingų prievolei vykdyti prekių arba Šalies kontrahentai pažeidžia savo prievoles.
- 15.3. Vykdydamos šią Sutartį, Šalys vadovaujasi galiojančiais Lietuvos Respublikos teisės aktais ir šios Sutarties sąlygomis su priedais.
- 15.4. Sutarties šalims yra žinoma, kad ši Sutartis yra vieša, išskyrus joje esančią konfidencialią informaciją. Konfidencialia informacija laikoma tik tokia informacija, kurios atskleidimas prieštarautų teisės aktams.
- 15.5. Pagrindinis Sutarties tekstas surašytas dviem egzemplioriais, kurių kiekvienas pasirašytas šalių atstovų ir turi vienodą juridinę galią.
- 15.6. Sutartis gali būti nutraukiama abiejų Šalių rašytiniu susitarimu dėl aplinkybių, kurių Šalys negalėjo numatyti iki Sutarties pasirašymo dienos.
- 15.7. Sutarčiai, iš jos kylantiems Šalių santykiams bei jų aiškinimui taikoma Lietuvos Respublikos teisė.
- 15.8. Bet kokie pranešimai, informacija, dokumentacija ar korespondencija dėl Sutarties ar jos vykdymo turi būti įforminta raštu lietuvių kalba ir išsiųsta registruotu paštu per kurjerį, faksu ar elektroniniu paštu. Jeigu informacija perduodama faksu ar elektroniniu paštu, ji laikoma tinkamai perduota tik tuo atveju, jeigu Šalis, kuriai skirta tokia informacija, faksu arba elektroniniu paštu patvirtina jos gavimo faktą.
- 15.9. Pasikeitus Šalies buveinės adresui, banko sąskaitos numeriui ar kitiems rekvizitams, Šalis privalo apie tai pranešti kitai Šaliai. Neįvykdžius šių reikalavimų Šalis neturi teisės reikšti pretenzijų ar atsikirtimų, kad kitos Šalies veiksmai, atlikti vadovaujantis paskutine turima informacija, neatitinka Sutarties sąlygų, arba kad ji negavo pranešimų, siųstų pagal paskutinius turimus rekvizitus.
- 15.10. Užsakovas taip pat gali nutraukti Sutartį ir kitais Lietuvos Respublikos teisės aktuose nustatytais atvejais.

16. SUTARTIES ŠALIŲ ADRESAI IR REKVIZITAI

Užsakovas

Rangovas

Šalys šią Sutartį perskaitė, suprato ir, kaip visiškai atitinkančią jų valią ir ketinimus, pasirašė:

Užsakovas

Rangovas

PRIJUNGIMO SĄLYGOS NR. GAM17-46254

Parengta: 2017.11.09,
Galioja iki: 2020-03-15

Klientas: UAB "IOCO PACKAGING"

Kliento kontaktiniai duomenys: Pušaloto g. 214, Panevėžys, Panevėžio m. sav., +37061875152,
kklimanskis@iocopackaging.lt

Objekto pavadinimas: Saulės jėgainė ant Pušaloto g. 212 ir 214 statinių

Objekto adresas: Pušaloto g. 214, Panevėžys, Panevėžio m. sav.

Investicinio projekto Nr.: E1D5746254

Kliento paraiškos Nr. 17-46254 duomenys	Elektros energijos tiekimo patikimumo kategorija			Atvado tipas (vienfazis, trifazis)
	I	II	III	
Esama leistinoji naudoti galia (kW):	-	-	300	Trifazis
Nauja leistinoji naudoti galia (kW):	-	-	-	Trifazis
Iš viso leistinoji naudoti galia (kW):	-	-	300	Trifazis
Komercinės apskaitos spintos spalva:				
Išmanioji apskaita:	Neužsakyta			

Elektrinės duomenys	Įrengtoji generatorių galia (kW)	Leistinoji generuoti į tinklą galia (kW)	Generatoriaus įtampa (kV)	Pirminės energijos rūšis
Esami	0	0		
Nauji	300	300	0,4	Saulės
Iš viso	300	300		

1. Šios prijungimo sąlygos išduodamos Kliento elektrinės adresu Pušaloto g. 214, Panevėžys, Panevėžio m. sav., prijungimui prie AB "Energijos skirstymo operatoriaus" skirstomųjų tinklų. Elektrinės prijungimui parinktas optimalus taškas atsižvelgiant į techninius ir ekonominius rodiklius. Elektrinėje pagaminta elektros energija bus skirta perteklinės elektros energijos pardavimui

2. Nuosavybės ir turto eksploatavimo riba nustatoma 10 kV OL atramoje Nr.242/12 ant abonentinių laidų nueinančių į KT-S-219, prijungimo gnybtų.

3. Kliento veiksmai įgyvendinant Objekto (elektrinės) prijungimą:

3.1. Bendroji dalis

3.1.1. Parengti elektros įrenginių prijungimo projektą pagal šių Prijungimo sąlygų 4 punkto techninius sprendinius. Projektas turi atitikti STR „Statinio projektavimas“ bei Bendrovės technologinės tinklo plėtros strategijos ir Bendrovės reikalavimus techniniams bei darbo projektams, paskelbtus internetiniame puslapyje www.eso.lt. Projekto parengimui galite kreiptis į reikiamą kvalifikaciją turinčias projektavimo įmones. Dėl projektui rengti reikalingos techninės informacijos ir atsakingų Bendrovės asmenų kontaktų galite kreiptis klientų aptarnavimo telefonu 1802, elektroniniu paštu info@eso.lt arba į Bendrovės Klientų aptarnavimo centrą kurį Jums patogiau pasiekti (Bendrovės klientų aptarnavimo centrų „Gilė“ adresai - www.eso.lt Kontaktai / Klientų aptarnavimo centrai „Gilė“). Kreipiantis nurodykite šių sąlygų numerį ir savivaldybę kurioje yra projektuojamas objektas.

Centrinė būstinė

Rekvizitai

AB „Energijos skirstymo operatorius“
Aguonų g. 24
03212 Vilnius, Lietuva
www.eso.lt

Informacija klientams Tel. 1802
Tel. (8 5) 277 7524
Faks. (8 5) 277 7514
El. p.: info@eso.lt

Įmonės kodas 304151376
PVM kodas: LT100009860612
Registro tvarkytojas VĮ Registrų centras

3.1.2. Parengto projekto skaitmeninę versiją patalpinti internetiniame puslapyje www.eso.lt (www.eso.lt. →Partneriams→Elektros darbų tiekėjams ir rangovams→Naujų klientų prijungimo projektų pateikimas). (brėžiniai ir schemas DWG bylose AUTOCAD-2007 versija, kiti dokumentai PDF bylose).

3.1.3. Pasirašyti prijungimo paslaugos sutartį ir sumokėti sutartyje nurodytą prijungimo paslaugos mokestį. Sutartį pasirašyti galite www.manogile.lt arba Bendrovės Klientų aptarnavimo centre kurį Jums patogiau pasiekti (Bendrovės klientų aptarnavimo centrų adresai - www.eso.lt Kontaktai / Klientų aptarnavimo centrai „Gilė“).

3.1.4. Bendrovei parinkus rangovus prijungimo paslaugos teikimui, Klientas, esant būtinumui, savo lėšomis bei vadovaudamasis galiojančių teisės aktų reikalavimais, turės parengti Bendrovės elektros įrenginių montavimo darbo projektą ir jį suderinti su Bendrove bei su kitais asmenimis, įstaigomis ir organizacijomis, su kuriomis, pagal galiojančių teisės aktų reikalavimus, toks projektas turi būti suderintas.

3.1.5. Vadovaujantis Elektros įrenginių įrengimo bendrųjų taisyklių reikalavimais įrengti Kliento Objekto vidaus elektros tinklus, kaip nurodyta šių Prijungimo sąlygų 3.2. punkte. Dėl objekto vidaus elektros tinklo įrengimo galite kreiptis į reikiamą kvalifikaciją turinčias įmones.

3.1.6. Atlikti Objekto, iki nuosavybės ribos su Bendrove, techninės būklės įvertinimą. Klientas pateikia Objekto elektros tinklo schemą, varžų matavimo protokolus bei kitus įstatymais numatytus dokumentus Valstybinei energetikos inspekcijai (toliau - VEI). Objekto elektros tinklas yra parengtas prijungti prie elektros operatoriaus elektros tinklo, kai VEI inspektorius, neradęs trūkumų, patvirtina išduodamas pažymą apie įrengtų elektros įrenginių techninės būklės patikrinimą. Daugiau informacijos galite rasti www.vei.lt.

3.1.7. Klientas atlikęs Objekto techninės būklės įvertinimą turi gauti leidimą gaminti elektros energiją. Leidimus gaminti elektros energiją išduoda VEI.

3.1.8. Klientas gavęs leidimą gaminti elektros energiją gali kreiptis į Bendrovę dėl elektros energijos pirkimo-pardavimo-persiuntimo paslaugos sutarties sudarymo.

3.2. Techniniai sprendimai Kliento elektros tinklo daliai:

3.2.1. Įrengti įrangą, kuri atskirtų Kliento Objekto vidaus elektros tinklą nuo Bendrovės skirstomųjų elektros tinklų esant avariniam režimui Kliento arba Bendrovės elektros tinklo dalyje. Atskirtame Kliento Objekto vidaus elektros tinkle už elektros energijos kokybę atsako Klientas.

3.2.2. Elektrinės prijungimo prie Kliento vidaus elektros tinklo taške, įrengti gamintojo apskaitos spintą (toliau - GAS) (GAS įrengimo vieta parinkti atsižvelgiant į Elektros įrenginių įrengimo bendrųjų taisyklių VI skyriaus reikalavimus t. y. „Įrengiant elektros skaitiklius, nuo grindų (žemės paviršiaus, stacionariųjų pastovų, aikštelių ir pan.) iki elektros skaitiklio gnybtų aukštis turi būti 0,8-1,7 m....“). GAS numatyti vietą Bendrovės vienos krypties elektros energijos apskaitos prietaiso įrengimui. Esant būtinumui GAS įrengti automatizuotos elektros energijos apskaitos sistemos valdikį (kai ryšio linijos, tarp GAS įrengiamo elektros energijos apskaitos prietaiso ir esamo ar naujai įrengiamo komercinės apskaitos skyde (toliau - KAS) pagal šių prijungimo sąlygų 4 punkto reikalavimus Bendrovės automatizuoto elektros energijos nuskaitymo valdiklio, ilgis didesnis nei 30 m.). Ryšio liniją nuo GAS iki KAS įrengia Klientas.

3.3. Tuo atveju kai Gamintojo objekte kuriame įrengiama saulės elektrinė nėra įrengti rekatyviosios galios kompensavimo įrenginiai, turi būti įrengta elektrinės reaktyviosios galios reguliavimo įranga su nuotolinio valdymo galimybe iš Bendrovės dispečerinio centro SCADA/DMS sistemos. Elektrinės galios faktoriaus ($\cos \varphi$) minimalus reguliavimas turi būti nuo -0,95 iki 0,95.

3.4. Elektrinės relinės apsaugos ir automatikos (RAA) įrenginių nuostatos turi būti suderintos su Bendrovės RAA įrenginių nuostatomis.

3.5. Turi būti įrengtas teleinformacijos surinkimo ir perdavimo įrenginys (TSPĮ) su ryšio įranga, teleinformacijos signalų mainams tarp elektrinės ir Bendrovės dispečerinio centro SCADA/DMS sistemos. Elektrinės teleinformacijos signalų sąrašas turi atitikti Bendrovės tipinį signalų sąrašą ir techninio projekto rengimo metu suderintas su Bendrove.

3.6. Techninio projekto dalyje turi būti atlikti skaičiavimai prie nurodyto prijungimo taško, įvertinantys

Centrinė būstinė

AB „Energijos skirstymo operatorius“
Aguonų g. 24
03212 Vilnius, Lietuva
www.eso.lt

Rekvizitai

Informacija klientams Tel. 1802
Tel. (8 5) 277 7524
Faks. (8 5) 277 7514
El. p.: info@eso.lt

Įmonės kodas 304151376
PVM kodas: LT100009860612
Registro tvarkytojas VĮ Registrų centras

elektrinės įtaką tinklo kokybės parametrams:

- 3.6.1. minimalus/maksimalus nuostoviosios (ilgalaikio) įtampos lygis elektrinės prijungimo taške, ir transformatorinių, maitinamų nuo 10 kV linijos (nuo Stiklo TP iki S-219) 10 kV ir 0,4 kV skirstyklose.
- 3.6.2. minimalus/maksimalus staigaus įtampos pokyčio lygis elektrinės prijungimo taške, elektrinės įjungimo/perjungimų atvejais. Staigaus įtampos pokyčio vertės turi neviršyti IEC-61000-3-7 standarte nurodytų planavimui skirtų normų;
- 3.6.3. minimali/maksimali trumpojo jungimo srovė ir galia elektrinės prijungimo taške;
- 3.6.6. elektrinės sukeltos harmoninės srovės, harmoninės įtampos ir harmoninių įtampų suminis lygis, kai elektrinės generatorius prijungtas prie tinklo naudojant dažnio keitiklius ar nuolatinės srovės intarpus.
- 3.6.7. skaičiavimus atlikti prie ribinio tinklo režimo, kuomet esamų elektrinių ir planuojamos prijungti elektrinės generavimo galia lygi leistinosioms generavimo galioms, o tinklo vartotojų galia lygi 0 kW.
- 3.6.8. skaičiavimus atlikti įvertinant Stiklo TP 10 kV skirstyklos galimą maksimalią įtampą;
- 3.6.9. skaičiavimus atlikti įvertinant esamas prijungtas arba kurioms yra išduotos prijungimo sąlygos elektrines.
- 3.6.10. nustatčius elektros kokybės reikalavimų neatitikimą prie nurodyto elektrinės prijungimo taško, suprojektuoti ir įrengti technines priemones, užtikrinančias elektrinės prijungimo galimybę ir reikalavimų atitikimą.
- 3.6.11. Skaičiavimus atlikti vadovaujantis galiojančių standartų metodikomis. Turi būti pateikti detalūs skaičiavimai, nurodant skaičiavimo formules, įvesties duomenis, ir rezultatus.

4. Techniniai sprendimai AB „Energijos skirstymo operatorius“ elektros tinklo daliai

4.1. Bendroji dalis:

- 4.1.1. KAS esamus Kliento komercinės elektros energijos apskaitos prietaisus pakeisti (arba perparametruoti) į abiejų kryptių apskaitos prietaisus.
- 4.1.2. Apskaitos prietaisus integruoti į esamą Bendrovės automatizuotą elektros energijos apskaitos sistemą (toliau - AEEAS).
- 4.1.3. Kliento apskaitos spintoje GAS įrengti vienos krypties elektros energijos apskaitos prietaisą.
- 4.1.4. Perskaičiuoti Stiklo TP RAA nuostatas ir remiantis skaičiavimo rezultatais atlikti RAA derinimo darbus.

5. Kita informacija

5.1. Elektros energijos prijungimo procesą galite stebėti AB „Energijos skirstymo operatorius“ savitarnos svetainėje www.manogile.lt, skiltyje „Paraiškos ir prašymai“.

Daugiau aktualios informacijos dėl elektros įrenginių prijungimo tolimesnių žingsnių bei kitų AB „Energijos skirstymo operatorius“ teikiamų paslaugų galite rasti www.eso.lt arba sužinoti klientų aptarnavimo telefonu **1802**.

Skambučiai apmokestinami pagal Jūsų pasirinkto ryšio operatoriaus taikomą tarifą ar mokėjimo planą.

patvirtino Vadovas KILTINAVIČIUS DONATAS 

suderino Vadovas BERNATAVIČIUS LIGITAS 

parengė Ekspertas GRADECKAS VIDAS 



PASTATO, NURODYTO PIRKIMO TECHNINĖS SPECIFIKACIJOS SĄLYGŲ P. 1.4.1, STOGAS







PASTATAS, NURODYTAS PIRKIMO SĄLYGŲ TECHNINĖS SPECIFIKACIJOS P. 1.4.2 (DVIŠLAIČIU STOGU)





PASTATO, NURODYTO PIRKIMO SĄLYGŲ TECHNINĖS SPECIFIKACIJOS P. 1.4.3, STOGAS





KONSTRUKTORIUS ARNAS BUTAUTAS
INDIVIDUALI VEIKLA Pažymos Nr. 635164

Projektas	GAMYBINĖS PASKIRTIES PASTATO, PUŠALOTO G. 212, PANEVĖŽIO M., STOGO PAPERASTOJO REMONTO PROJEKTAS
Statybos darbų rūšis	PAPRASTASIS REMONTAS
Statinio kategorija	NESUDĖTINGAS
Adresas	PUŠALOTO G. 212, PANEVĖŽYS
Statytojas	UAB "IOCO PACKAGING"
Projekto dalis SK	KONSTRUKCINĖ DALIS
Projektavimo stadija TDP	TECHNINIS-DARBO PROJEKTAS
Laida	O

Bylos Nr.	Bylos šifras	Bylos pavadinimas
I	GPP-2018-06-TDP-SK-	KONSTRUKCINĖ DALIS

Pareigos	Pavardė	Parašas
PDV	ARNAS BUTAUTAS a.n. 32139	
Statytojas	UAB "IOCO PACKAGING"	

Kaunas 2018

KONSTRUKCINĖ DALIS AIŠKINAMASIS RAŠTAS

Projektui parengti naudotos projektavimo programinės įrangos sąrašas:

Eil. Nr.	Programinė įranga	Pastabos
1.	"Draftsight"	
2.	„Apache OpenOffice“	

1. APKROVOS, POVEIKIAI, KLIMATINĖS SĄLYGOS

Apkrovų dydžiai ir jų patikimumo koeficientai priimti pagal STR2.05.04:2003.

Esama nuolatinė konstrukcijų apkrova

Stogo konstrukcijos (šiferis, gegnės, grebėstai) – 0,19 kN/m².

Sniego apkrova

Sniego apkrovos charakteristinė reikšmė priimta I-jam sniego rajonui ir lygi 1,2 kN/m², sniego poveikio dalinis patikimumo koeficientas γ_Q imamas lygus 1,3.

Vėjo apkrova

Vėjo apkrova priimta I rajonui, jo atskaitinė reikšmė $v_{ref,0}$ lygi 24 m/s, vietovės tipas B (miestų teritorija). Vėjo poveikio dalinis patikimumo koeficientas γ_Q imamas lygus 1,3.

Papildoma apkrova konstrukcijoms

Saulės kolektoriai – 0,12 kN/m².

Apkrova statybos metu

Statybos metu atsirandančios apkrovos nuo statybinių mechanizmų, medžiagų sandėliavimo ir kt. neturi viršyti pagrindinių laikančių konstrukcijų apkrovų, kurios betarpiškai veikia jas.

2. PROJEKTUOJAMOS KONSTRUKCIJOS

2.1 Stogo konstrukcijos

Ant stogo įrengiami saulės kolektoriai (projekte nengrinėjami). Atlikus skaičiavimus įvertinant padidėjusias apkrovas stogo konstrukcijoms, reikia stiprinti esamas medines stogo konstrukcijas (gegnes, kolonas, sijas).

Esamos medinės gegnės 150x40mm ties viduriu (žr. brėžinius) stiprinamos iš abiejų gegnės pusių varžtiniais sujungimais pritvirtinant medines sijas 150x25mm.

Esamos stygos 150x40mm (žr. brėžinius) įrengtos kas antroje gegnių eilėje (kas ~1,8m). Reikia įrengti papildomas stygas (tuose gegnėse, kuriuose neįrengta). Naujos stygos 150x50mm.

Esamos kolonos 150x40mm įrengtos kas ~2,0m. Reikia stiprinti prie esamos kolonos iš vienos pusės medvarščiais prisukant medinę siją 150x25.

Esamos gegnės kraiguose ne visur sujungtos. Reikia sujungti mediniais antdėklais 150x25mm (žr. brėžinius). Visoms naujoms medinėms konstrukcijoms naudoti I rūšies (ne žemesnės nei C24 klasės) spygliuočių medieną. Medienos drėgnumas <20%. Visi stogo elementai turi būti antiseptikuojami karštu (500 C) natrio fluorida tirpalu ir padengiami ugniai atspariais skiediniais pagal RSN 99-87 ir SN ir T 3,03,01-87 reikalavimus.

ATESTATO NR.	PROJEKTUOTOJAS INDIVIDUALI VEIKLA Pažymos Nr.: 635164				PROJEKTAS: Gamybinės paskirties pastato, Pušaloto g. 212, Panevėžio m., stogo paprastojo remonto projektas			
	32139	PDV	A. Butautas		2018	DOKUMENTAS: Aiškinamasis raštas		
ETAPAS	STATYTOJAS:				ŠIFRAS:	LAPAS	LAPŲ	
TDP	UAB "IOCO PACKAGING"				GPP-2018-06-TDP-SK.AR	1	1	

KONSTRUKCINĖ DALIS TECHNINĖS SPECIFIKACIJOS

1. BENDRIEJI NURODYMAI

Vykdamas statybos montavimo darbus vadovautis Lietuvos Respublikos įstatymais, statybos techniniais reglamentais, normomis ir taisyklėmis bei kitais normatyviniais dokumentais. Statybos procesą reglamentuojančių dokumentų sąrašas pateiktas techninio projekto tekstinėje dalyje.

Statybos rangovas parengia statybos darbų vykdymo projektą.

Statybos darbai vykdomi vadovaujantis patvirtintu techninio darbo projekto (TDP) arba parengtu darbo projektu (DP).

2. METALO KONSTRUKCIJOS IR TVIRTINIMO DETALĖS

METALO KONSTRUKCIJOS

Laikančioms konstrukcijoms plieno markės turi būti pagal EN 10 025 ir EN 10027-1 (1993) šios:

- laikančioms konstrukcijoms iš uždarų valcuotų ir kitokių profilių, sijoms ir kolonomams – S235; S275; S355
- kitoms konstrukcijoms – S275 JR;
- įdėtinėms detalėms ir antraeiliams elementams – S235 JRG2.

Jei kitaip nenurodyta, suvirinimo siūlės metalas turi būti ne blogesnių fizinių-mechaninių savybių už suvirintą pagrindinį metalą. Kad plienas suvirinimo siūlėje neužsigrūdintų ir būtų plastiškas, ribojamas anglies kiekis: $C \leq 0,025 - 0,19\%$.

Konstruktiniams plieno gaminiams siūlomos viso gylio siūlės, išskyrus antrines. Suvirinimo metalo takumo riba, atsparumas tempimui, trūkimo deformacija turi būti didesni už suvirinimo sujungimus veikiančių poveikių reikšmes ir, nesant specialaus nurodymo, turi būti bent jau pagal markę S 275 JR.

Visas suvirinimas turi būti atliekamas taip, kad būtų garantuota, jog nėra jokių sujungiamų dalių deformacijų. Tai gali pareikalauti pašildymo kai kuriose vietose.

Suvirinimo vietas, kuriose aptikta kiaurymių, įvirinto šlako, perkaitinimo ar nepakankamo sulydymo, turi būti pašalintos išdrožimu, šlifavimu, išpjovimu ir pan. nepažeidžiant kito suvirinto metalo, ir po to tas vietas reikia pervirinti.

Prieš suvirinimą kiekviena virinama detalė turi būti gerai nuvalyta, ir visokie nešvarumai, šlakas, rūdys, tepalas, dažai bei kitos pašalinės medžiagos turi būti pašalintos.

Dažant konstrukcijas dangos ilgaamžiškumą užtikrina patikimas ir geras paviršiaus paruošimas. Pagrindinis paviršiaus paruošimo būdas yra mechaninis, suspausto oro srove purškiant abrazyvinę medžiagą. Nuvalius tokiu būdu metalo paviršių, jis būna šiurkštus, todėl gruntas labai gerai laikosi ir užtikrina gerą dangos kokybę. Maži paviršiai gali būti valomi mechaniniu ar rankiniu būdu šepetiais, valomi skiedikliais. Rūdžių surišėjais ruošti paviršių dažymui draudžiama. Nuvalius atitinkamą paviršiaus plotą, jis turi būti nugruntuotas. Palikti negruntuotą paviršių ilgiau kaip 24 val. draudžiama.

TVIRTINIMO DETALĖS

Visi metaliniai tvirtinimo gaminiai (vinys, medsraigčiai, inkarai ir kt.) naudojami tik su galvine antikorozine apsauga. Metalinės karkaso jungimo detalės naudojamos galvanizuotos arba dažytos epoksidiniais antikoroziniais dažais dviem sluoksniais.

Gipso kartono plokščių tvirtinimui naudojami galvanizuoti arba oksiduoti medsraigčiai.

Laikančių konstrukcijų tvirtinimui naudojamos stačiakampio profilio prasuktos arba rautytos cinkuotos vinys ir medsraigčiai.

ATESTATO NR.	PROJEKTUOTOJAS INDIVIDUALI VEIKLA Pažymos Nr.: 635164				PROJEKTAS: Gamybinės paskirties pastato, Pušaloto g. 212, Panevėžio m., stogo paprastojo remonto projektas		
	32139	PDV	A. Butautas	2018	DOKUMENTAS: Techninės specifikacijos		LAI DA 0
ETAPAS	STATYTOJAS:				ŠIFRAS:	LAPAS	LAPŲ
TDP	UAB "IOCO PACKAGING"				GPP-2018-06-TDP-SK.TS	1	3

Jeigu bus naudojamos ne gamyklinės gamybos juodo metalo tvirtinimo detalės arba profiliai – jie turi būti nuvalomi nuo rūdžių ir padengti antikorozine apsauga dažant arba tinkuojant.

Visi metalinių detalių, jas sumontavus, pažeisti paviršiai turi būti papildomai padengti antikorozine apsauga dažant. Dažų tipas turi atitikti prieš tai buvusiam.

Galima naudoti įvairių firmų tiekiamus tvirtinimo elementus, jeigu jų stiprumo rodikliai atitinka nurodytiems.

3. MEDŽIO DARBAI

REIKALAVIMAI KONSTRUKCINEI MEDIENAI

Naudojama spygliuočių mediena, kurios stiprumo klasė C24, iki 18+/- 3 % drėgnumo ir klijuotos medienos sijoms naudojama mediena, kurios stiprumo klasė GL28h. Mediena privalo atitikti LST EN 518:2000 ir LST EN 338:2004 reikalavimus. Visa atvira mediena privalo būti antiseptikuota. Medieną padengti antiseptiku, prisilaikant jį gaminančios firmos reikalavimų. Darbai atliekami pagal RSN 99-87 reikalavimus. Leistinos medienos nuokrypos: iki 100 mm pločio +/- 2 mm, platesnių kaip 100 mm +/- 3 mm.

Medienos konstrukcijos tenkina SN ir T II-25-80 reikalavimus.

MEDIENOS UGNIAATSPARINIMAS IR BIOLOGINĖ APSAUGA

Visi mediniai (konstrukciniai) pastato elementai dažomi priešgaisriniais – antiseptiniais dažais. Dažymo technologija pagal dažų naudojimo instrukciją. Medinių elementų galai besiliečiantys su betoniniais, mūro paviršiais, turi būti aptepti silikoninėmis mastikomis. Medinės konstrukcijos, kurios liečiasi su mūro arba betoniniais paviršiais, turi būti apvyniojamos vienu sluoksniu ritininės hidroizoliacijos.

PAGRINDINIŲ NORMATYVINIŲ STATYBOS TECHNINIŲ DOKUMENTŲ, KURIAIS VADOVAUJANTIS PARENGTAS TDP, SĄRAŠAS

1. STR 1.01.05:2007 Normatyviniai statybos techniniai dokumentai
2. STR 1.04.04:2017 Statinio projektavimas, projekto ekspertizė
3. STR 1.12.06:2002 Statinio naudojimo paskirtis ir gyvavimo trukmė
4. STR 2.01.01(1):2005 Esminiai statinio reikalavimai. Mechaninis patvarumas ir pastovumas.
5. STR 2.01.01(2):1999 Esminiai statinio reikalavimai. Gaisrinė sauga
6. STR 2.01.01(3):1999 Esminiai statinio reikalavimai. Higiena, sveikata, aplinkos apsauga
7. STR 2.01.01(4):2008 Esminiai statinio reikalavimai. Naudojimo sauga.
8. STR 2.01.01(5):2008 Esminiai statinio reikalavimai. Apsauga nuo triukšmo.
9. STR 2.01.01(6):2008 Esminiai statinio reikalavimai. Energijos taupymas ir šilumos išsaugojimas.
10. STR 2.05.02:2008 Statinių konstrukcijos. Stogai.
11. STR 2.05.03:2003 Statybinių konstrukcijų projektavimo pagrindai.
12. STR 2.05.04:2003 Poveikiai ir apkrovos.
13. STR 2.05.07:2005 Medinių konstrukcijų projektavimas
14. STR 2.05.08:2005 Plieninių konstrukcijų projektavimas. Pagrindinės nuostatos

Kiekvieno šio leidinio publikacija turi būti paskutinės redakcijos, priedai turi būti įsigalioję .

Dokumento žymuo	Lapas	Lapų	Laida
GPP-2018-06-TDP-SK.TS	2	2	0

KONSTRUKCIJŲ STIPRINIMAS. SKERSINIS PJŪVIS M1:50

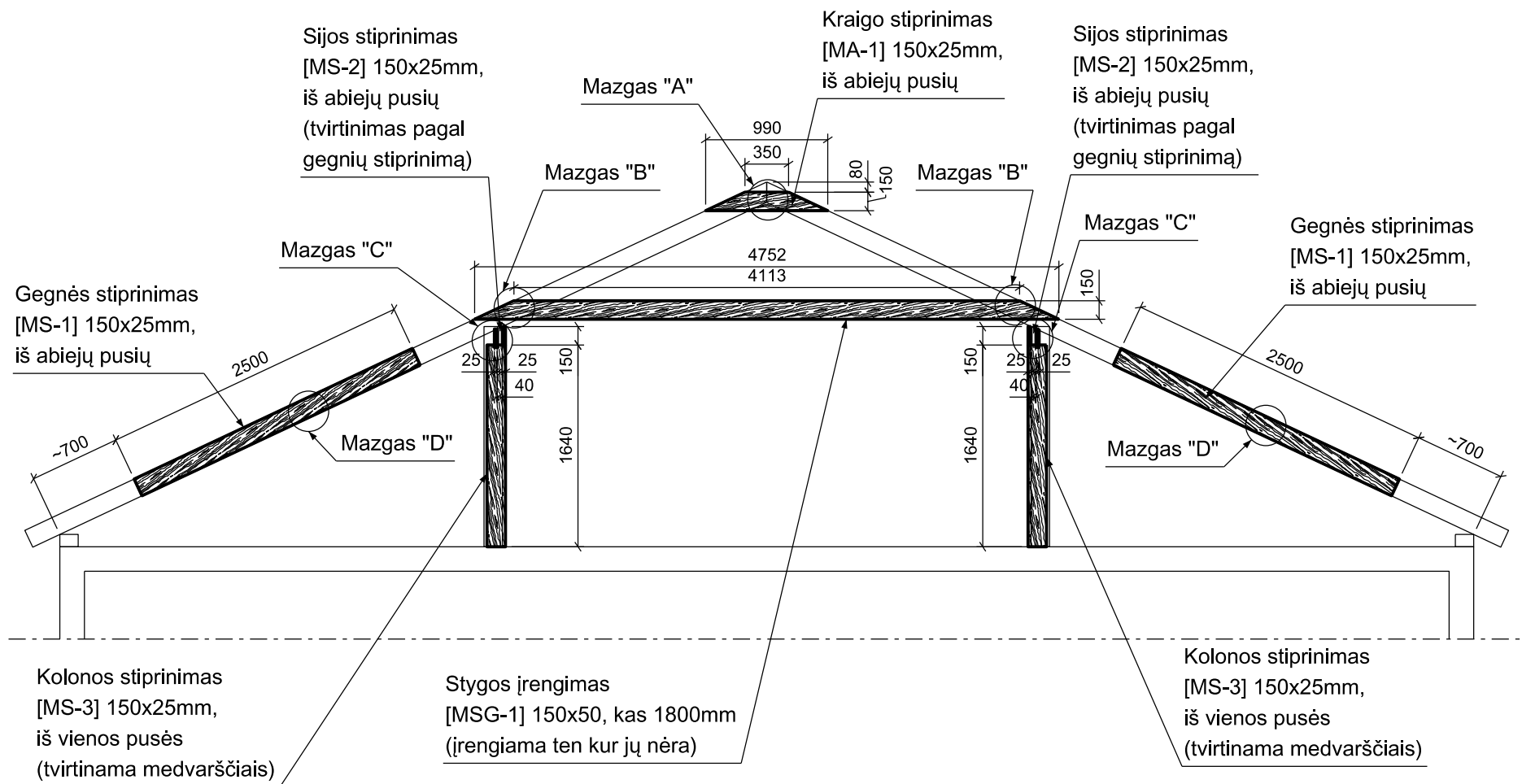

MAZGAS "B" STYGOS TVIRTINIMAS PRIE GEGNĖS M1:10

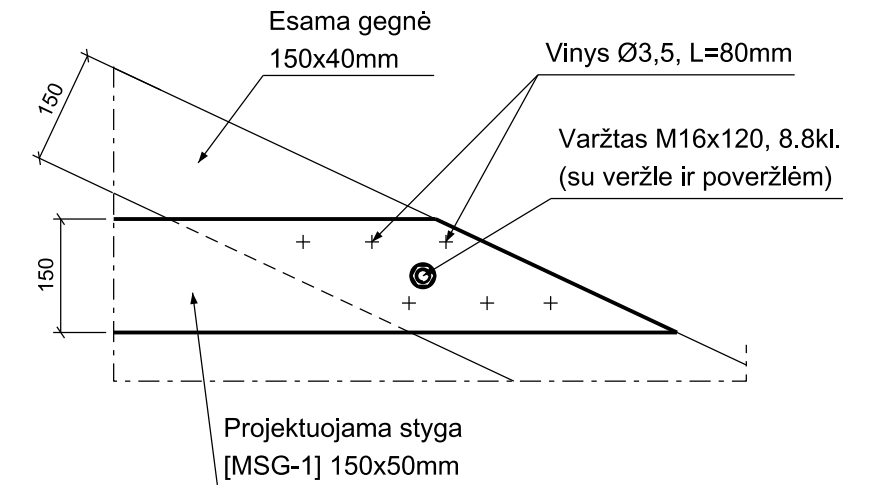

MAZGAS "A" KRAIGO MAZGO STIPRINIMAS M1:10

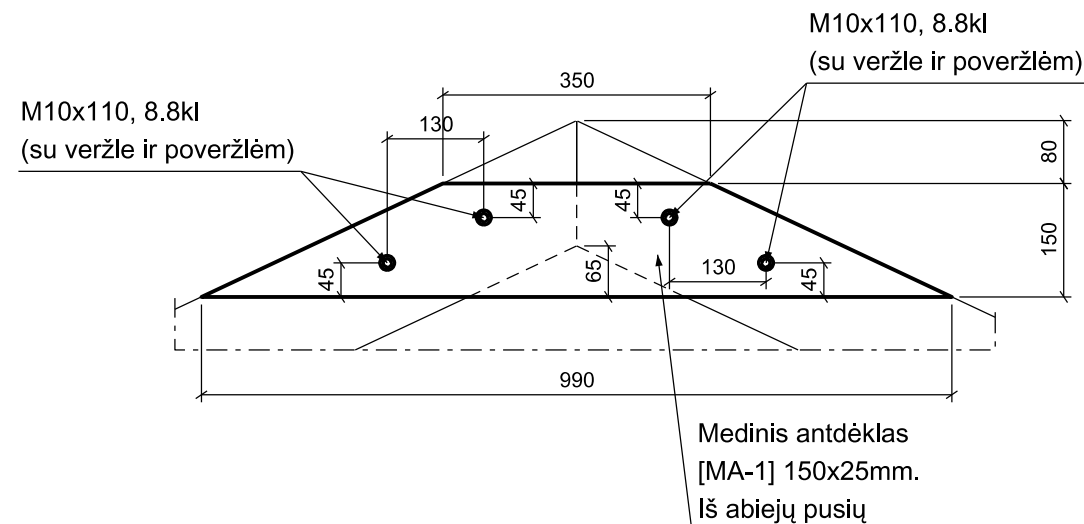

VISI ESAMŲ KONSTRUKCIJŲ MATMENYS TIKSLINAMI VIETOJE

Pastabos:

1. Medinėms konstrukcijoms naudoti (ne žemesnės nei C24 klasės) spygliuočių medieną;
2. Medienos drėgnumas neturi viršyti 20%;
3. Visas medines konstrukcijas apdirbti antipireniais ir antiseptikais. Medinių konstrukcijų apsauga nuo ugnies turi tenkinti visus priešgaisrinius reikalavimus;
4. Medinių elementų tvirtinimui tarpusavyje naudoti cinkuotas nerudyjančio plieno ar astparias korozijai detales;
5. Kiekis žr. br. Nr. -03;

ATESTATO NR.	Projektuotojas: Arnas Butautas INDIVIDUALIOS VEIKLOS PAŽYMĖJIMO NR. 635164			PROJEKTAS: GAMYBINĖS PASKIRTIES PASTATO, PUŠALOTO G. 212, PANEVĖŽIO M., STOGO PAPERASTOJO REMONTO PROJEKTAS		
32139	PDV	A. Butautas	2018	BRĖŽ. PAVADINIMAS: Konstrukcijų stiprinimas. Skersinis pjūvis. Mazgai "A", "B"	Laida	0
ETAPAS TDP	UŽSAKOVAS: UAB "IOCO PACKAGING"			BRĖŽINIO ŽYMUO: GPP-2018-06-TDP-SK.B-02	LAPAS	LAPŲ
					1	1

MAZGAS "C" M1:5

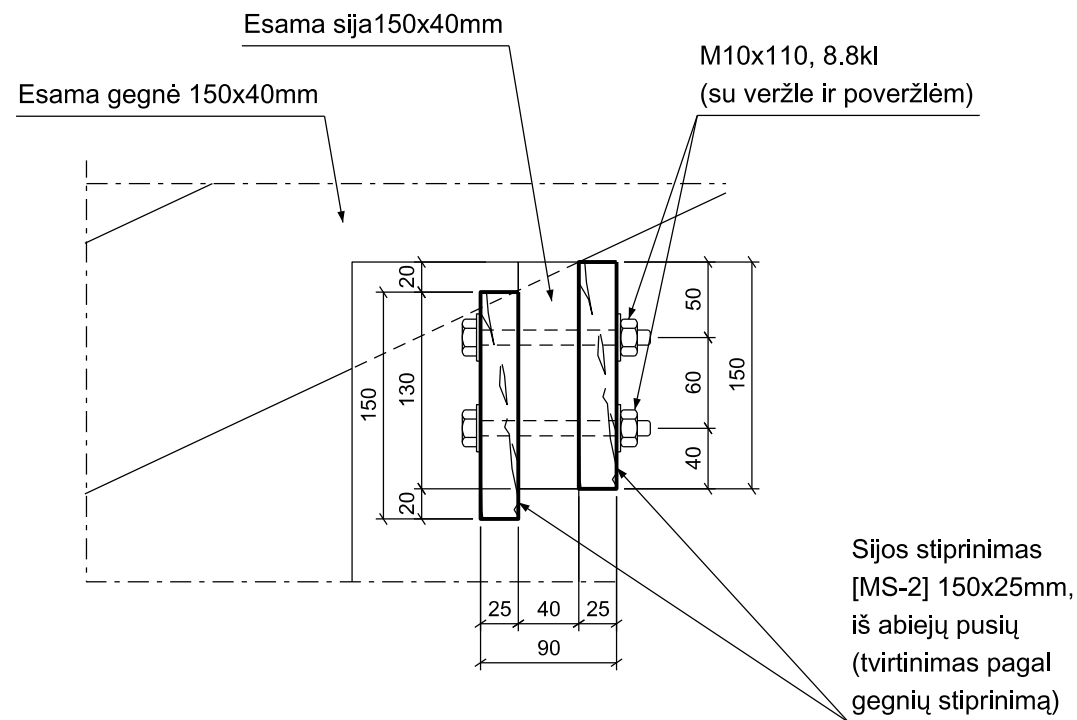

Stogo konstrukcijų stiprinimo žiniaraštis

Eil. Nr.	Pavadinimas ir techninės charakteristikos	Mato vnt.	Kiekis	Pastabos
1	Sija MS- 1 , 150 x 25 mm , L= 2.50 m (72 vnt.)	m ³	0.68	<i>gegnės stiprinimas</i>
2	Sija MS- 2 , 150 x 25 mm , L= 32.00 m (4 vnt.)	m ³	0.48	<i>atraminės sijos stiprinimas</i>
3	Sija MS- 3 , 150 x 25 mm , L= 1.64 m (36 vnt.)	m ³	0.22	<i>kolonos stiprinimas</i>
4	Andėklas MA- 1 , 150 x 25 mm , L= 0.99 m (72 vnt.)	m ³	0.27	<i>kraigo stiprinimas</i>
5	Styga MSG- 1 , 150 x 50 mm , L= 4.75 m (18 vnt.)	m ³	0.64	<i>papildomos stygos</i>
Viso medienos:		m ³	2.28	

Veržlė (su veržle ir poveržlėm) M10x110, 8.8kl - 1328 vnt.
Veržlė (su veržle ir poveržlėm) M16x120, 8.8kl - 36 vnt.
Vėnys Ø3.5x80 - 216 vnt.

MAZGAS "D" GEGNĖS STIPRINIMAS M1:10

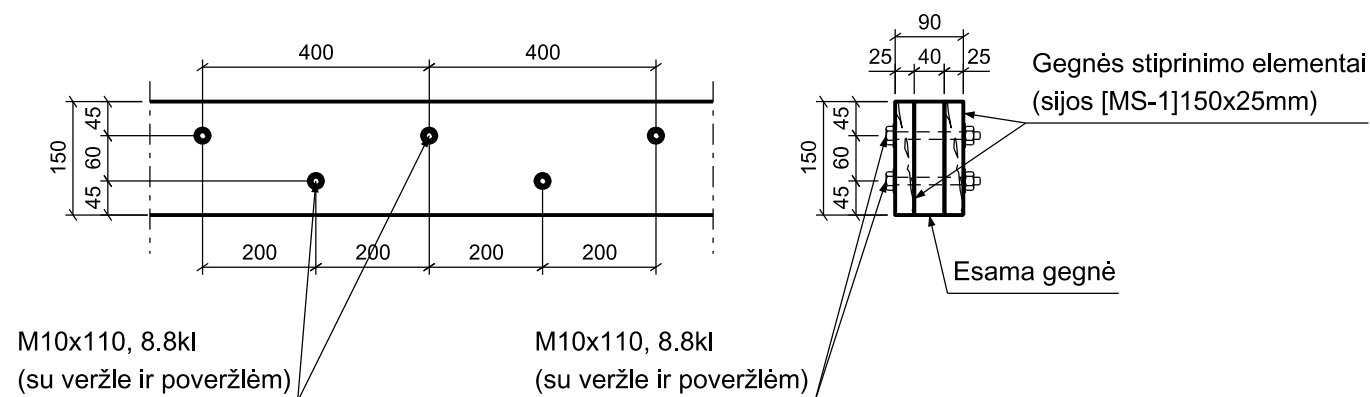

Pastabos:

1. Medinėms konstrukcijoms naudoti (ne žemesnės nei C24 klasės) spygliuočių medieną;
2. Medienos drėgnumas neturi viršyti 20%;
3. Visas medines konstrukcijas apdirbti antipireniais ir antiseptikais. Medinių konstrukcijų apsauga nuo ugnies turi tenkinti visus priešgaisrinius reikalavimus;
4. Medinių elementų tvirtinimui tarpusavyje naudoti cinkuotas nerudyjančio plieno ar astparias korozijai detales;

ATESTATO NR.	Projektuotojas: Arnas Butautas INDIVIDUALIOS VEIKLOS PAŽYMĖJIMO NR. 635164			PROJEKTAS: GAMYBINĖS PASKIRTIES PASTATO, PUŠALOTO G. 212, PANEVĖŽIO M., STOGO PAPERASTOJO REMONTO PROJEKTAS		
32139	PDV	A. Butautas	2018	BRĖŽ. PAVADINIMAS: Konstrukcijų stiprinimas. Mazgai "C", "D". Kiekiai		Laida 0
ETAPAS TDP	UŽSAKOVAS: UAB "IOCO PACKAGING"			BRĖŽINIO ŽYMUO: GPP-2018-06-TDP-SK.B-02		LAPAS 1 LAPŲ 1